

# FLORIDA

Rodolfo Dordoni design



**Struttura:** in metallo, sottoposta a due fasi di lavorazione, sabbiatura e primer zincante per esterno. Successivamente la struttura viene annegata in schiuma di poliuretano flessibile a freddo BAYFIT® (BAYER®).

Supporti schienali e braccioli in massello di iroko, stabilizzato in forni di essiccazione, con rinforzi in acciaio. La lavorazione del legno viene eseguita su macchine a controllo numerico con rifiniture a mano.

L'iroko con finitura naturale, viene trattato con vernice protettiva ad alta resistenza ai raggi UV e agli agenti atmosferici, con un livello di brillantezza di 35 gloss.

Sedile, schienale e braccioli rivestiti con trapuntino di fibra Solotex®, canalizzata, contenuta all'interno di una fodera idrorepellente e traspirante. Un alamario in metallo verniciato color Peltro lucido per outdoor, personalizzato con logo Minotti, permette di tenere uniti lo schienale e il bracciolo ai supporti in iroko.

Un profilo in ecopelle outdoor, rifinisce il perimetro della seduta e dello schienale.

Il profilo è disponibile nei seguenti colori: Sand, Grigio Chiaro, Grigio Scuro e Marrone.

**Cuscineria:** imbottitura cuscini schienale totalmente in fibra Solotex® canalizzata.

**Sfoderabilità:** cuscini schienale completamente sfoderabili. Rivestimenti sedili e schienali sfoderabili sganciando gli alamari.

**Piedini:** in massello di iroko naturale, con scivolante protettivo in Stratificato HPL, colore nero.

## TAVOLINO

Piano in Pietra del Cardoso, spessore mm 30, sagomato e spazzolato a grana fine. Il piano poggia su una struttura di metallo verniciata lucido con polvere poliester per esterno nel colore Peltro lucido.

Gambe in massello di iroko con scivolante protettivo in Hytrel®.

**Structure:** in metal, processed in two phases, sand blasting and zinc primer for exterior use. Then the structure is coated in flexible, cold-formed BAYFIT® (BAYER®) polyurethane foam.

Backrest supports and armrests in solid, kiln-dried iroko heartwood, reinforced with steel. Processing of the wood is carried out on numerically-controlled machines and then finished by hand.

Backrests and armrests in solid, kiln-dried iroko heartwood. Processed on numerically-controlled machines and finished by hand.

Iroko with natural finish is treated with a protective coating, making it highly resistant to sunlight and weather, and features a level-35 gloss finish.

Seat, backrests and armrests covered in lightweight, channeled quilting in Solotex® fiber, inside a breathable, water-resistant casing. A Minotti-personalized metal frog fastener, painted polished Pewter color for outdoors, is used to keep the backrest and armrests fastened to the iroko supports.

The seat and backrest edges are trimmed with outdoor eco-leather piping. The piping comes in the following colors: Sand, Light Grey, Dark Grey and Brown.

**Cushions:** backrest cushions padded entirely in channeled Solotex® fiber.

**Covers:** backrest covers are completely removable. Seat and backrest covers can be removed by unhooking the frogs.

**Feet:** in solid natural iroko wood with protective glides in black Laminated HPL.

## COFFEE TABLE

Top in 30 mm Pietra del Cardoso stone, contoured and fine-grain brushed. The top rests on a metal structure with polished polyester powder-coat exterior finish in Pewter color.

Legs in solid iroko wood with protective Hytrel® glides.

**Gestell:** Aus Metall, in zwei Arbeitsphasen bearbeitet, Sandstrahl und Zinkprimer für den Außenbereich. Danach wird die Struktur in weiches, kalteschäumtes Polyurethan BAYFIT® (BAYER®) eingebettet.

Stützen der Rücken- und Armlehnen aus massivem, ofengetrocknetem Iroko mit Stahl verstärkt. Die Holzverarbeitung erfolgt mit NC-Maschinen, die Endbearbeitung per Hand. Rücken- und Armstützen aus massivem, ofengetrocknetem Iroko. Verarbeitung mit NC-Maschinen mit Endbearbeitung per Hand. Das Holz mit Finish "nature" wird mit einem seidenmatten Schutzlack (35 gloss) behandelt, der hohe Beständigkeit gegen UV-Strahlen und Witterungseinflüsse garantiert.

Sitz, Rücken- und Armlehnen bezogen mit Steppstoff gefüllt mit Solotex®, in einem wasserabstoßenden, atmungsaktiven Überzug. Ein zinnfarbig, spezifisch für den Außenbereich lackierter Schnürverschluss aus Metall, mit dem Minotti-Zeichen, verbindet Rücken- und Armlehnen mit dem Iroko-Gestell.

Eine Umrandung aus Kunstleder für den Außenbereich zeichnet das Profil des Sitzes und der Rückenlehne nach. Diese eingepaselte Umrandung ist in folgenden Farben erhältlich: Sand, Hellgrau, Dunkelgrau und Braun.

**Kissen:** Polsterung der Rückenkissen komplett aus kanalisierter Solotex® Faser.

**Abziehbarkeit:** Rückenkissen vollkommen abziehbar. Sitz- und Armlehnenbezüge nach Lösung der Schnürverschlüsse abziehbar.

**Füßchen:** Aus massivem Iroko "nature" mit Gleitschutz aus schwarzem HPL Laminat.

## BEISTELLTISCH

Tischplatte aus dem Naturstein Pietra del Cardoso, Dicke 30 mm, formgeschritten und feinkörnig gebürstet.

Die Platte liegt auf einer Metallstruktur auf, die mit Polyester für den Außenbereich glänzend zinnfarbig pulverlackiert ist.

Beine aus massivem Iroko mit Gleitschutz aus Hytrel®.

**Structure:** en métal, soumise à un traitement en deux étapes, sablage et primer zinguant pour l'extérieur. La structure est ensuite noyée dans de la mousse de polyuréthane souple obtenue par moulage à froid BAYFIT® (BAYER®).

Supports des dossiers et des accoudoirs en iroko massif, stabilisé dans des fours à dessiccation, avec renforts en acier. Le travail du bois se fait sur des machines CNC avec finition main.

Supports des dossiers et des accoudoirs en iroko massif, stabilisé dans des fours à dessiccation. Usinage réalisé sur machines CNC avec finition à la main.

L'iroko avec finition naturelle, est traité à l'aide d'un vernis protecteur très résistant aux rayons UV et aux agents atmosphériques, ayant un niveau de brillance de 35 gloss.

Assise, dossier et accoudoirs recouverts d'un édredon en fibre Solotex®, canalisée, contenue dans une housse hydrofuge et respirante.

Un brandebourg personnalisé Minotti, en métal peint couleur Étain pour l'extérieur, permet d'unir le dossier et l'accoudoir aux supports en iroko.

Un cordon en éco-cuir pour l'extérieur, termine le périmètre de l'assise et du dossier. Le cordon est disponible dans les coloris suivants : sand, gris clair, gris foncé et marron.

**Coussins:** rembourrage des coussins du dossier entièrement en fibre Solotex® canalisée.

**Déhoussage:** coussins du dossier entièrement déhoussables. Revêtements des assises et des dossiers déhoussables en désolidarisant les brandebourgs.

**Pieds:** en iroko naturel massif, avec patins glisseurs en stratifié HPL noir.

## PETITE TABLE

Plateau en pierre Pietra del Cardoso, épaisseur 30 mm, façonnée et brossée grain fin.

Le plateau repose sur une structure en métal, peinture brillante poudre polyester pour extérieur couleur Étain.

Pieds en iroko massif avec patins glisseurs en Hytrel®.

### SUPPORTI E PIEDINI SUPPORTS AND FEET

#### LEGNO | WOOD

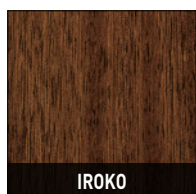

IROKO

### FINITURA ALAMARI FROGS FINISH

#### METALLO | METAL

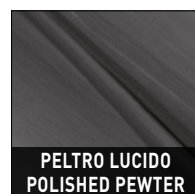

PELTRO LUCIDO  
POLISHED PEWTER

### FINITURA PIANO TAVOLINO COFFEE TABLE TOP FINISH



PIETRA DEL CARDOSO

**DIVANO | SOFA**

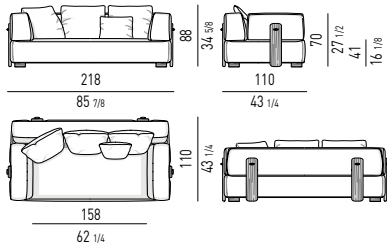

**ELEMENTI TERMINALI | ELEMENTS WITH ONE ARMREST**

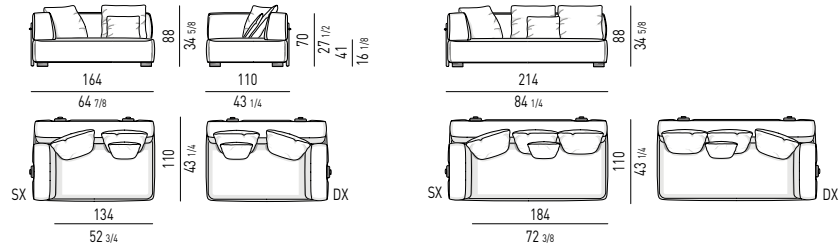

**ELEMENTI CENTRALI | CENTRAL ELEMENTS**

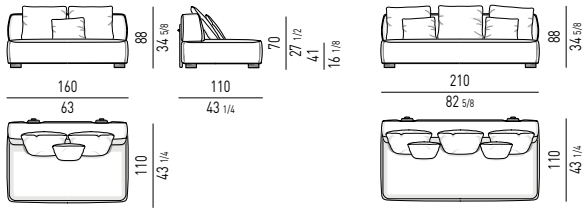

**ELEMENTO TERMINALE PENISOLA | OPEN-END ELEMENT WITH ARMREST**

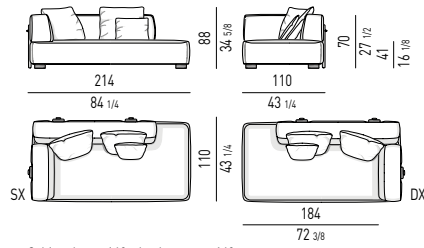

Schienale cm 160 - backrest cm 160

**COUCH**

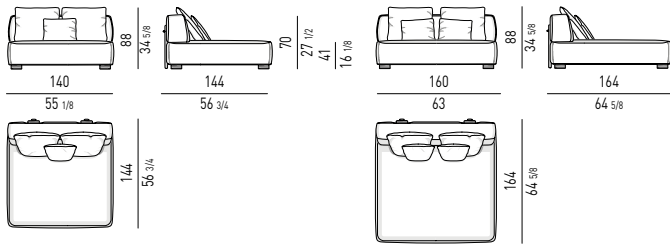

**LOVESEAT**

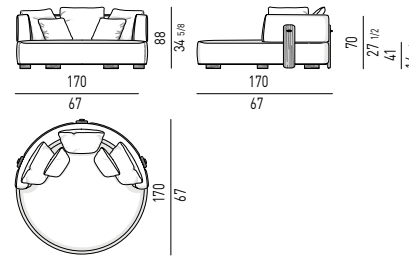

**ANGOLO CURVO | ROUND CORNER**

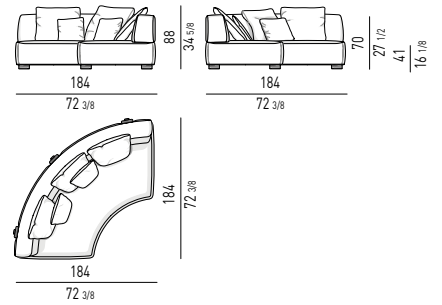

**ANGOLO CURVO PENISOLA | ROUND OPEN-END CORNER**

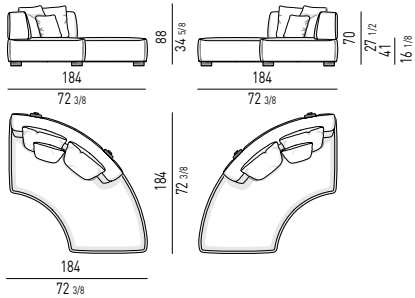

**POUF | OTTOMANS**

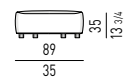
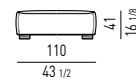
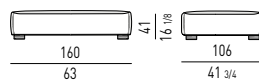
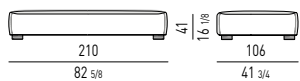
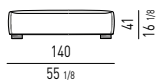
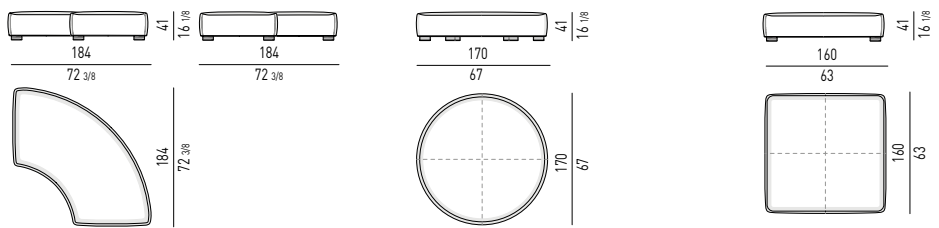

**TAVOLINO | COFFEE TABLE**

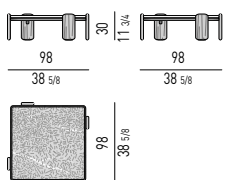

**CUSCINI OPTIONAL | OPTIONAL CUCHIONS**

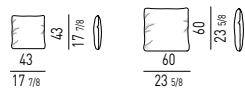

**OPTIONAL "RAIN COVER"**



Disponibile per ogni elemento  
Available for each element