

Guía de instalación rápida

1 Retirar el contenido

Se debe retirar en este orden:

A La caja superior que contiene el Instructivo (en la mayoría de los modelos)

B Una caja de cartón grande que contiene el péndulo

C Su reloj nuevo

D Caja de Styrofoam blanca que contiene la llave de la puerta (en algunos modelos), manivela y pesas.

Para obtener mayores informes por favor remítase al instructivo incluido.



Antes de que instale y ponga a funcionar su nuevo reloj, lea y siga las instrucciones de seguridad y precaución en el instructivo incluido.

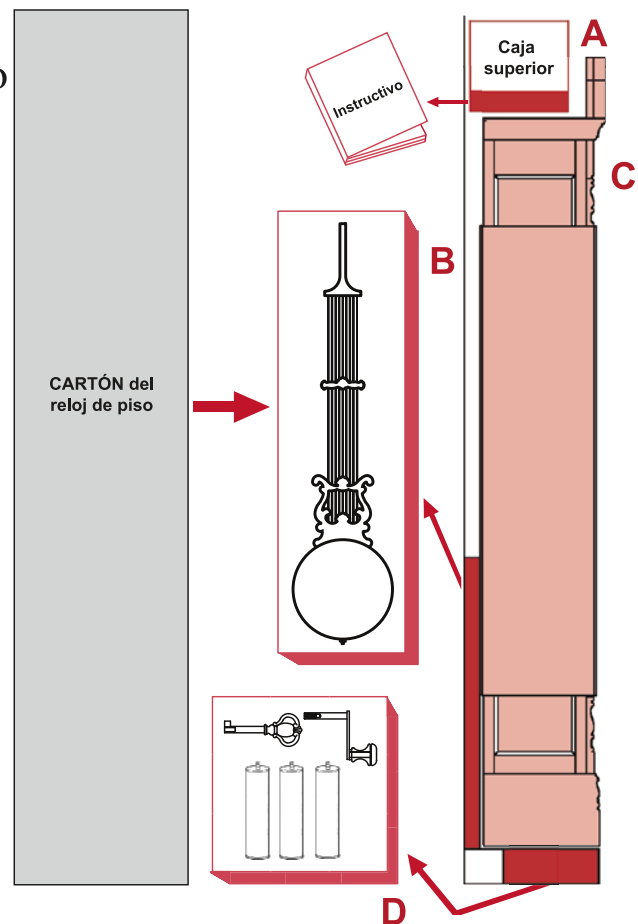

2 Nivele su reloj

Localizados en la parte inferior de la base, cerca de cada esquina, hay **niveladores** que se ajustan hacia arriba o hacia abajo para dar la máxima estabilidad y una nivelación apropiada. Coloque su reloj en el área deseada de la habitación y asegúrese de que esté estable y no cojee.

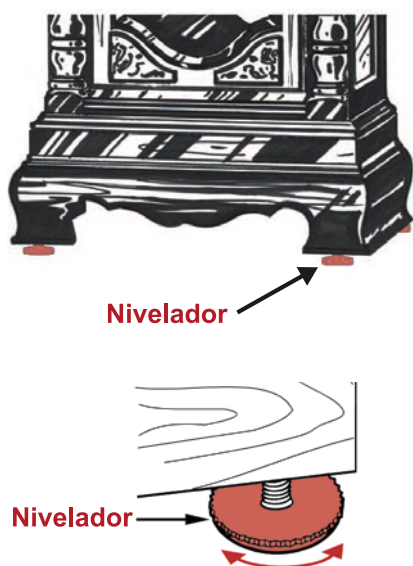

3 Retire el empaque de la campana

Suelte y abra la puerta de enfrente del reloj. Localice la funda de cartón que sujeta los tubos de la campana en su lugar. Para retirarlos, jale con cuidado hacia abajo en los puntos **A** y **B**.

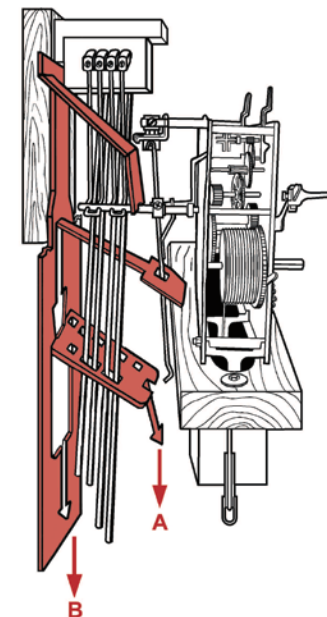

4 Retire el empaque de las partes móviles

Los paneles de acceso laterales se pueden sostener en su lugar mediante un **clip** localizado en el interior del reloj. Gire el clip para liberar el panel de acceso lateral.

Para quitar el **panel de acceso lateral**, levante el panel, empújelo hacia el interior del reloj y separe por completo el panel del marco del reloj. Incline el panel en un ángulo pequeño y sáquelo por la apertura del marco de acceso lateral.

Mueva con cuidado los **cojines de esponja** en dirección de la abertura de acceso lateral que está alrededor de los martillos de la campana.

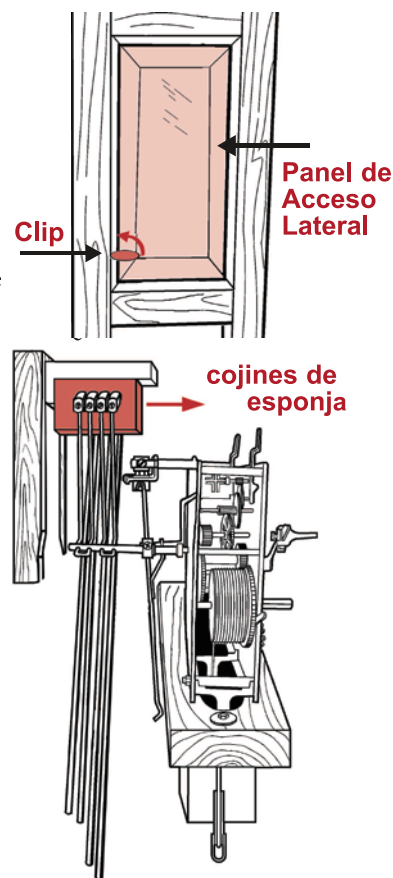

5 No quite los bloques de Styrofoam

Los **bloques de styrofoam** se aflojarán y caerán durante el funcionamiento normal. Después de un período de **8 horas**, los bloques se habrán aflojado y se podrán retirar con facilidad. Si retira los bloques de styrofoam blancos mientras están sostenidos por los cables y poleas, puede provocar que los cables se superpongan y bloqueen el movimiento.

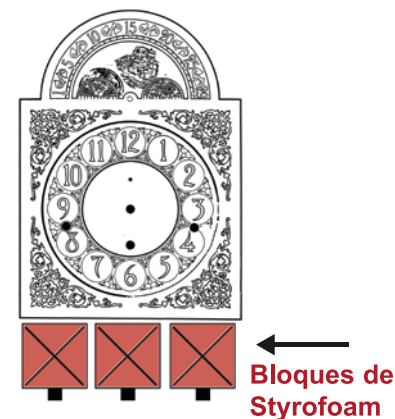

6 Cuelgue el péndulo

Desempaque con cuidado el **péndulo**. Enganche el péndulo en la ranura como se muestra.

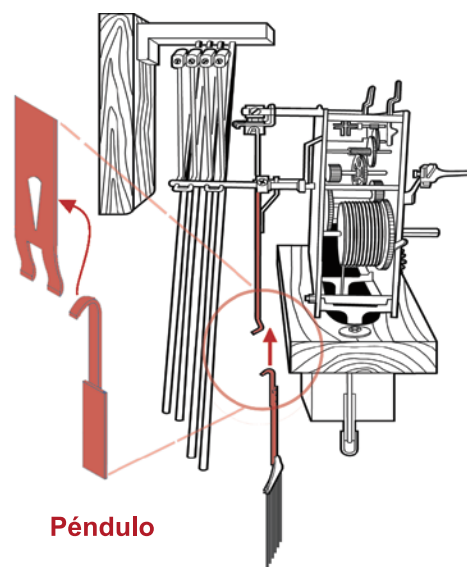

7 Cuelgue las pesas

Asegúrese que el gancho superior de cada **pesa** esté ajustado girándolo en el sentido de las manecillas del reloj. Cuelgue cada pesa en la **polea** en la posición correcta como se muestra. Mirando hacia el reloj, cada pesa está marcada en la parte inferior con las palabras **Left (izquierda)**, **Center (Centro)** o **Right (Derecha)**.

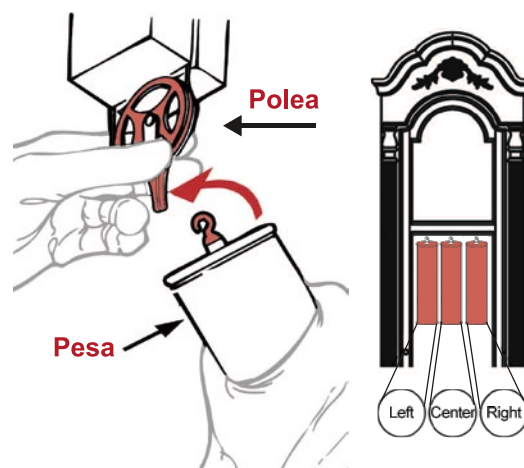

8 Ajuste de la Esfera Lunar

(Disponible en algunos modelos)

Aplique algo de presión en la parte frontal de la **esfera lunar** y gire ésta en sentido horario hasta que la luna quede completamente debajo de la **marca del día lunar #15** (cada marca representa un día lunar).

Busque en un almanaque o calendario y consiga la fecha de la última luna llena. Cuente el número de días que han pasado desde la última luna llena. Gire la esfera lunar en sentido horario **uno día lunar** por cada día transcurrido desde la luna llena. Si la esfera lunar no gira, gire el minutero en sentido antihorario 3-1/2 horas.

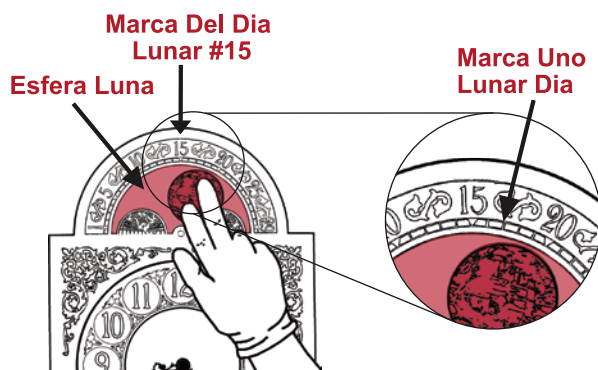

9 Ajuste de la hora

Mueva sólo la **manecilla de los minutos** en el sentido contrario a las manecillas del reloj para ajustar a la hora correcta. NO mueva la manecilla de las horas para ajustar la hora.



10 Ponga a funcionar el reloj.

Jale el péndulo hacia el extremo izquierdo y suéltelo.

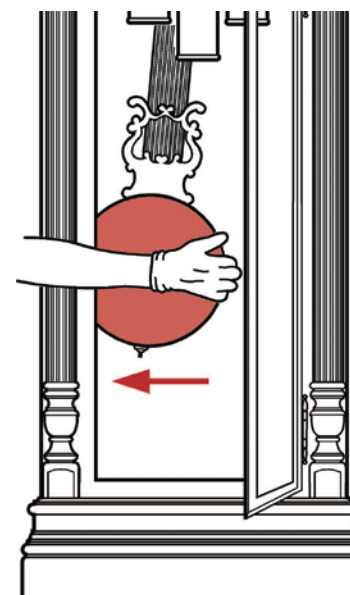

11 Regule el tiempo

Si el reloj funciona **muy despacio** (pierde tiempo cada día), gire la **tuerca de ajuste** hacia la derecha.

Si el reloj funciona **muy rápido** (se adelanta cada día), gire la **tuerca de ajuste** hacia la izquierda.

Nota: Una vuelta completa aproximadamente medio minuto por día.

