

**E1195**



**Collection :** ODÉON

**Couleur\* :**



00 - Blanc

**Principaux atouts :**



**Caractéristiques techniques**

- DIMENSIONS : 71 x 36 cm
- MATÉRIAU : Céramique
- NORMES ET RÉGLEMENTATIONS : NF
- BRIDE : 1
- GARANTIE DE LA CÉRAMIQUE : 10 ans
- POIDS : 22,6 kg
- TYPE D'INSTALLATION : Suspendu
- CONSOMMATION D'EAU : Standard 3/6 L
- PRODUIT INCLUS : Tube de raccord
- CONDITIONNEMENT : 1 colis

**Bénéfices consommateurs**

- ACCESSIBILITÉ : Adapté pour les personnes à mobilité réduite (PMR)

**Produits requis**

- E4750 : Abattant thermodor

**Produits complémentaires**

- E4318 : Plaque de commande inox
- E4311 : Bâti-support au sol avec réservoir à mécanisme 3/6 L
- E4316 : Plaque de commande, double touche
- E4321 : Bâti-support au sol avec réservoir à mécanisme 2,6/4 L

**Dessin technique**

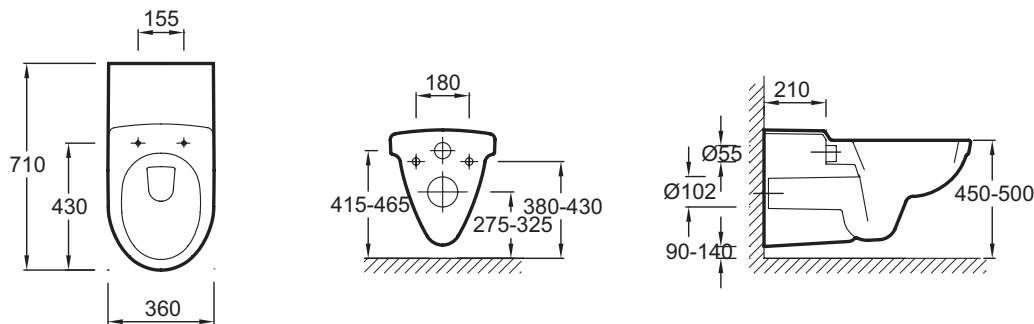

Descriptif CCTP : Cuvette suspendue longue PMR. E1195. Collection : ODÉON. DIMENSIONS : 71 x 36 cm. POIDS : 22,6 kg. MATÉRIAU : Céramique. TYPE D'INSTALLATION : Suspendu. NORMES ET RÉGLEMENTATIONS : NF. CONSOMMATION D'EAU : Standard 3/6 L. BRIDE : 1. PRODUIT INCLUS : Tube de raccord. GARANTIE DE LA CÉRAMIQUE : 10 ans. CONDITIONNEMENT : 1 colis.