

SPÉCIFICATIONS TECHNIQUES



Cheville à frapper **EA II**, avec profondeur d'ancrage réduite h_{ef} 25 mm.



Cheville à frapper **EA II**. **Ne convient pas pour carotteuses et scies murales.**

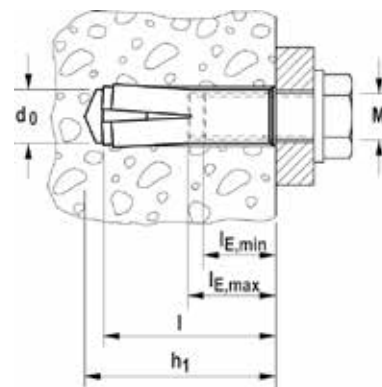

	acier électro-zingué	Acier inoxydable	agrément	Diamètre nominal du foret	profondeur de perçage mini. pour installation en attente	Longueur de cheville	taraudage	Profondeur de vissage mini.	Profondeur de vissage maxi.	Unité de vente
	Art. N°	Art. N°	ETE	d_0 [mm]	h_1 [mm]	l [mm]	A1	$l_{E,min}$ [mm]	$l_{E,max}$ [mm]	[Pièces]
Désignation	gvz	A4								
EA II M 6 x 25	532230	—	■	8	27	25	M 6	6	14	100
EA II M 6 x 30	048264	048410	■	8	32	30	M 6	6	14	100
EA II M 8 x 25	532231	—	■	10	27	25	M 8	8	14	100
EA II M 8 x 30	048284	048411	■	10	33	30	M 8	8	14	100
EA II M 8 x 40	048323	048412	■	10	43	40	M 8	8	14	50
EA II M 10 x 25	532232	—	■	12	27	25	M 10	10	14	50
EA II M 10 x 30	048332	—	■	12	33	30	M 10	10	14	50
EA II M 10 x 40	048339	048414	■	12	43	40	M 10	10	17	50
EA II M 12 x 25	532233	—	■	15	27	25	M 12	12	14	25
EA II M 12 x 50	048406	048415	■	15	54	50	M 12	12	22	25
EA II M 16 x 65	048408	048416	■	20	70	65	M 16	16	28	20
EA II M 20 x 80	048409	048417	■	25	85	80	M 20	20	34	10

Outil de pose adapté pour installation manuelle (EHS Plus), pour installation au marteau perforateur (EMS).

SPÉCIFICATIONS TECHNIQUES



Cheville à frapper **EA II M 12 x 50 D**. Convient pour les carotteuses et les scies murales.

	acier électro-zingué	agrément	Diamètre nominal du foret	Profondeur de perçage mini.	Longueur de cheville	taraudage	Profondeur de vissage mini.	Profondeur de vissage maxi.	Unité de vente
	Art. N°	ETE	d_0 [mm]	h_1 [mm]	l [mm]	A1	$l_{E,min}$ [mm]	$l_{E,max}$ [mm]	[Pièces]
Désignation	gvz								
EA II M 12 x 50 D	048407	■	16	54	50	M 12	12	22	25

Outil de pose adapté pour installation manuelle (EHS Plus), pour installation au marteau perforateur (EMS).

ACCESSOIRES



Foret à butée **EBB**

Désignation	Art. N°	type d'empreinte	Diamètre nominal du foret [mm]	Profondeur de perçage [mm]	adapté à	Unité de vente [Pièces]
EBB 8 x 25	532607	SDS plus	8	27	EA II M 6 x 25	1
EBB 10 x 25	532608	SDS plus	10	27	EA II M 8 x 25	1
EBB 12 x 25	532609	SDS plus	12	27	EA II M 10 x 25	1
EBB 15 x 25	532610	SDS plus	15	27	EA II M 12 x 25	1

ACCESSOIRES

 Outil de pose machine **EMS**

Désignation	Art. N°		type d'empreinte	adapté à	Unité de vente [Pièces]
EMS M 6 x 25/30	048065		SDS plus	EA II M 6 x 25, EA II M 6 x 30	1
EMS M 8 x 25/30	048066		SDS plus	EA II M 8 x 25, EA II M 8 x 30	1
EMS M 8 x 40	048067		SDS plus	EA II M 8 x 40	1
EMS M 10 x 25/30	048068 1)		SDS plus	EA II M 10 x 25, EA II M 10 x 30	1
EMS M 10 x 40	048070		SDS plus	EA II M 10 x 40	1
EMS M 12 x 25	532569		SDS plus	EA II M 12 x 25	1
EMS M 12 x 50	048071		SDS plus	EA II M 12 x 50 D / EA II M 12 x 50 / EA M 12 x 50 N D	1
EMS M 16 x 65	048072 1)		SDS max	EA II M 16 x 65	1
EMS M 20 x 80	048073 1)		SDS max	EA II M 20 x 80	1

1) Délai de livraison sur demande.

ACCESSOIRES



Outil de pose **EHS Plus** avec protection contre les impacts pour la sécurité de vos mains et outil à gauffer.

Désignation		adapté à	Unité de vente [Pièces]
EHS M 6 x 25/30 Plus	044630	EA II M 6 x 25, EA II M 6 x 30	1
EHS M 8 x 25/30 Plus	044631	EA II M 8 x 25, EA II M 8 x 30	1
EHS M 8 x 40 Plus	044632	EA II M 8 x 40	1
EHS M 10 x 25/30 Plus	048487	EA II M 10 x 25, EA II M 10 x 30	1
EHS M 10 x 40 Plus	044633	EA II M 10 x 40	1
EHS M 12 x 25 Plus	532568	EA II M 12 x 25	1
EHS M 12 x 50 Plus	044634	EA II M 12 x 50, EA II M 12 x 50 D	1
EHS M 16 x 65 Plus	044635	EA II M 16 x 65	1
EHS M 20 x 80 Plus	044636	EA II M 20 x 80	1