

FAR TOOLS®

- FR** Scie à onglet radiale (Version originale)
- EN** Radial mitre saw (Original version translation)
- DE** Nagelritzensäge (Übersetzung aus dem Original-Anleitung)
- ES** Sierra a bisel (Traducción del manual de instrucciones originale)
- IT** Sierra a unghia (Traduzione dell'avvertenza originale)
- PT** Serra a onglete (Tradução do livro de instruções original)
- NL** Kap-En vertekzaag (Vertaling van de originele instructies)
- EL** Prioni kocimatoz kai gvniaomatoz (Μετάφραση από τις πρωτότυπες οδηγίες)
- PL** Pilarkatowa (Tłumaczenie z oryginalnej instrukcji)
- FI** Jiirisaha (Käännös alkuperäisestä ohjeet)
- SV** Kap & geringssag (Översättning från originalinstruktioner)
- BU** Трион за рязане под ъгъл (Превод на оригиналната инструкция)
- DA** Geringssav (Oversættelse fra oprindelige brugsanvisning)
- RO** Ferăstrău cu suport cu șanț (Traducere din instrucțiunile originale)
- RU** Торцовая пила (Перевод с оригинальной инструкции)
- TU** GÖNYE KESME MAKİNASI (Orijinal talimatlar çeviri)
- CS** Pokosová pila (Překlad z originálního návodu)
- SK** Zrezávacia píla (Preklad z originálneho návodu)
- HE** תיורוקם תוארומה סוגרת מסור עם פסיסית תותבת
- AR** (فيلحصال) تامجلعدعل نم قمجرتل) منشار بحزبة
- HU** Gérvágó fűrész (Fordítás az eredeti utasítások)
- SL** Krožna žaga za zajere (Prevod iz izvornih navodil)
- ET** Pjklas su užlenkimu (Tõlge originaal juhiseid)
- LV** Ripzāģis (Tulkojumā no instrukcijas oriģinālvalodā)
- LT** Nurgasaag (Vertimas iš originalių instrukcijos)



SBM 210
Professional Machine



© FAR GROUP EUROPE

113213-Manual-A-20200813



www.fartools.com



Description et repérage des organes de la machine
Description and location of machine parts

A



Contenu du carton
Contents of box

C





Assemblage de la machine
Assembling the machine

D

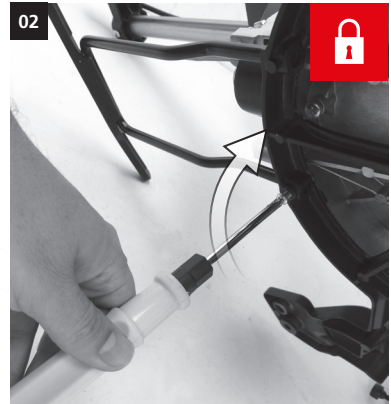
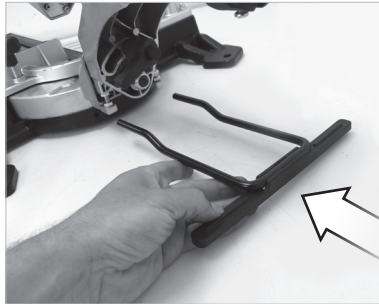
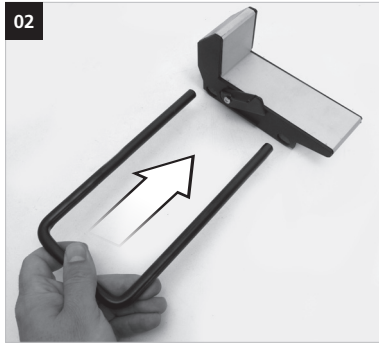

X 2

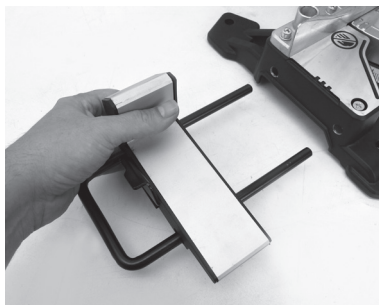



07

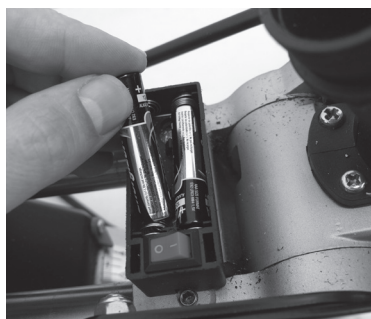
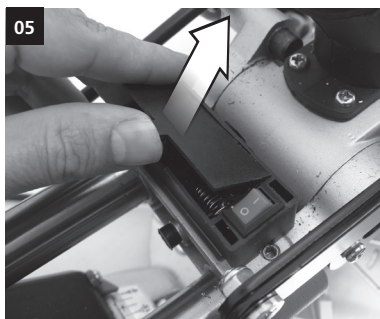
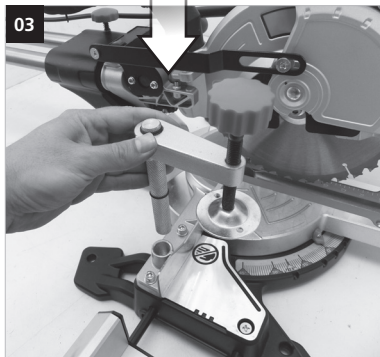

Fonctionnalité de la machine
Functions of the machine

E

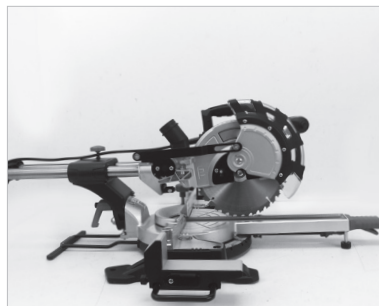
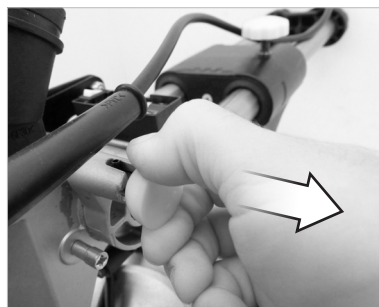
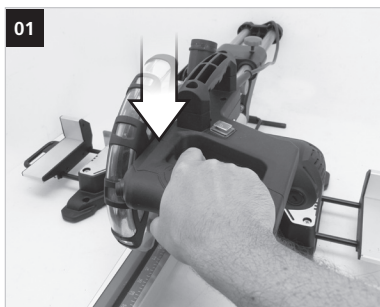

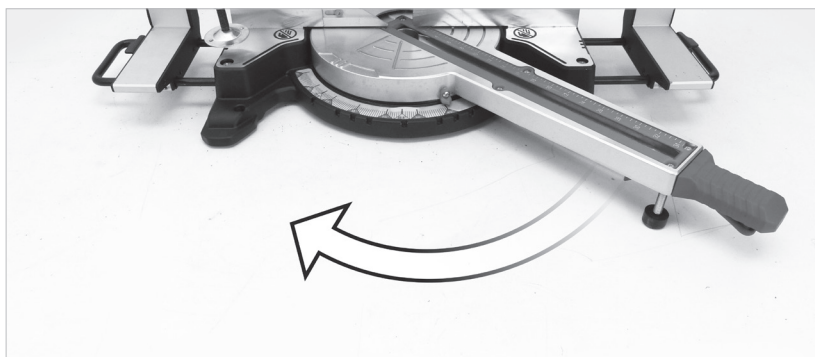
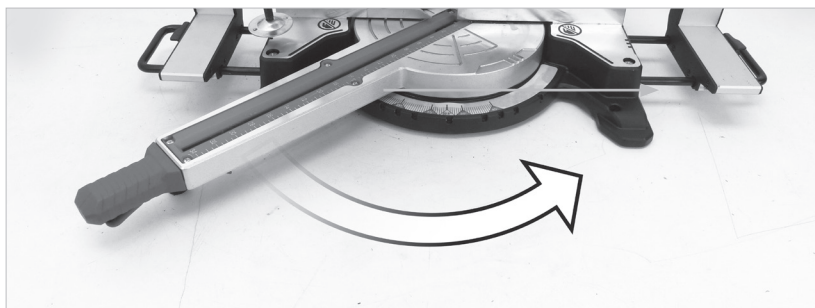
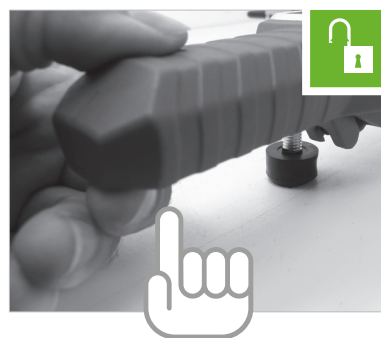
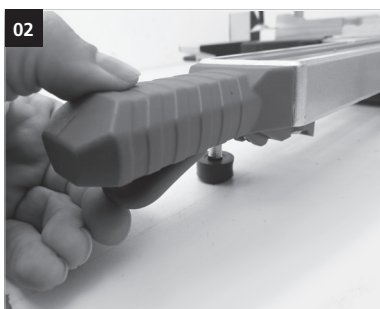

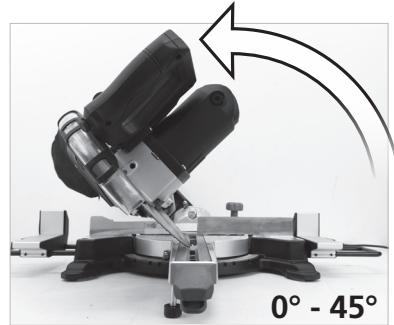
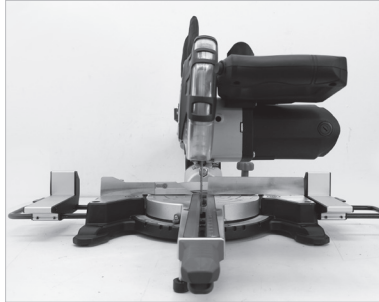
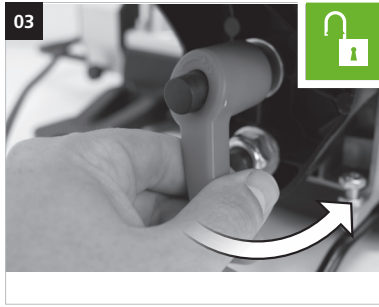

Fonctionnalité de la machine
Functions of the machine

E

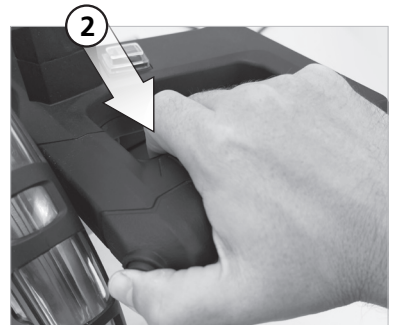
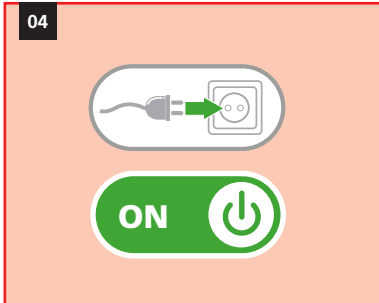

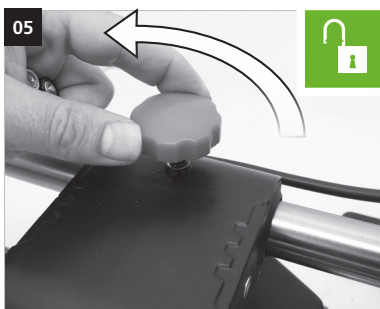
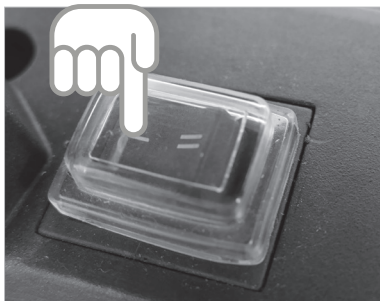
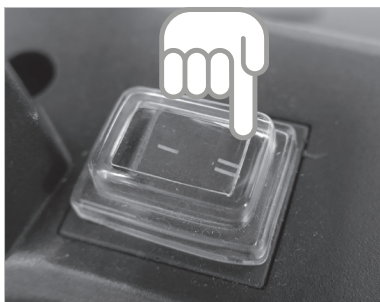

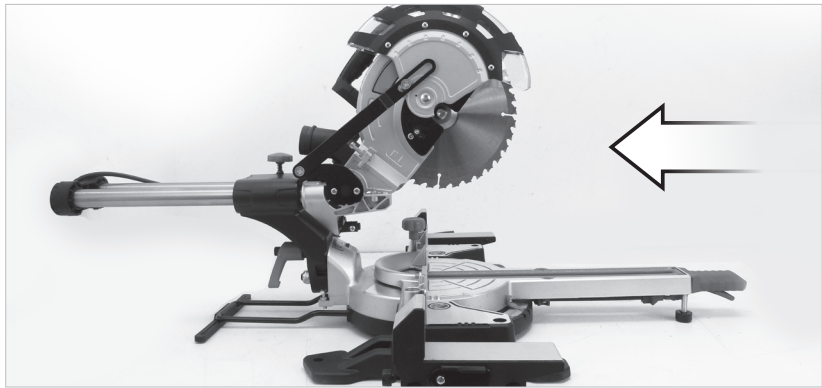

Fonctionnalité de la machine
Functions of the machine

E

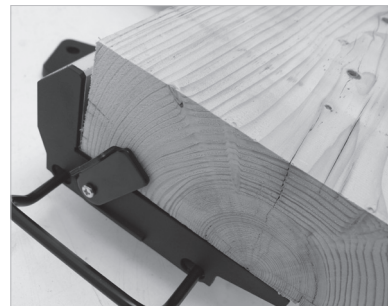
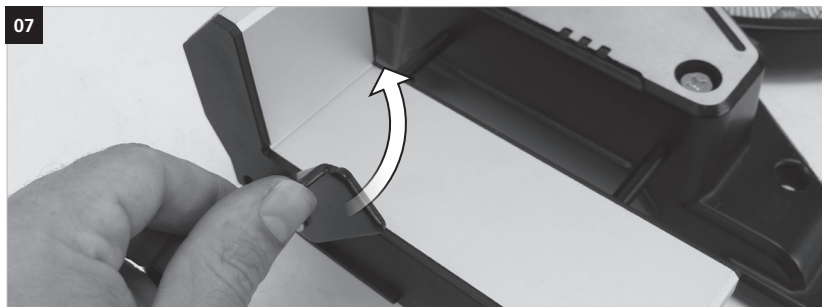
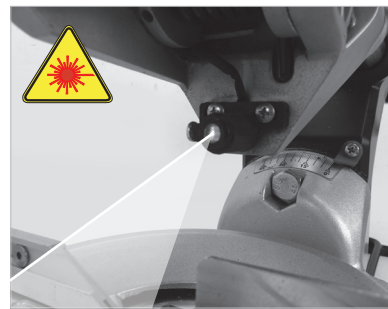
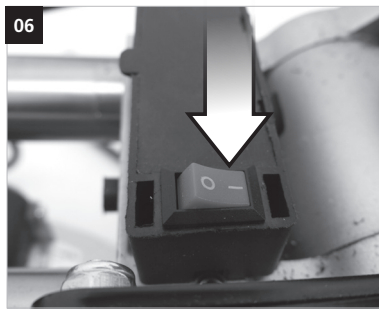

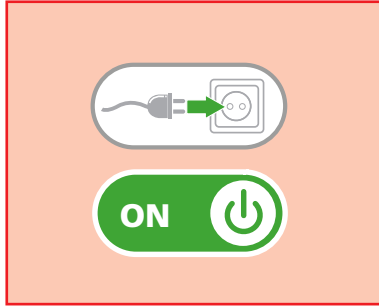
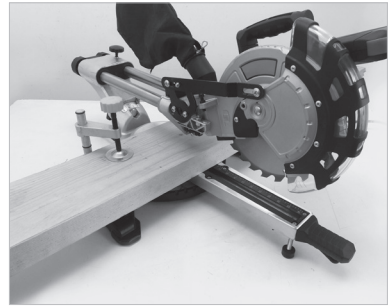
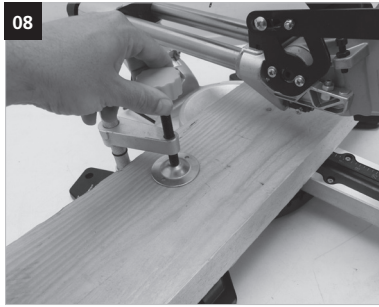

Réglages de la machine
Machine adjustments

F

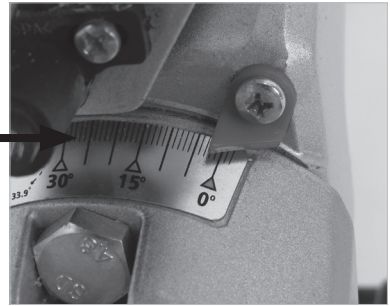
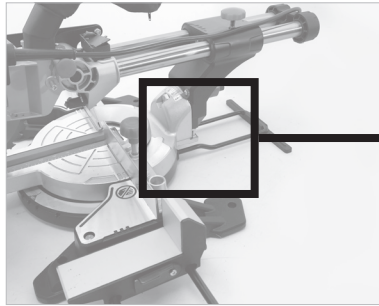

10

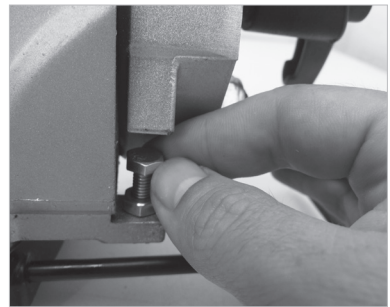
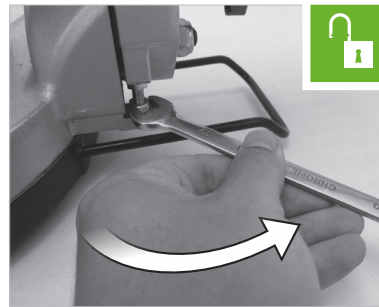

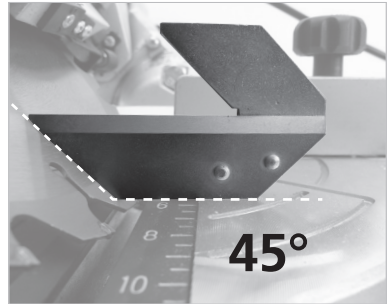
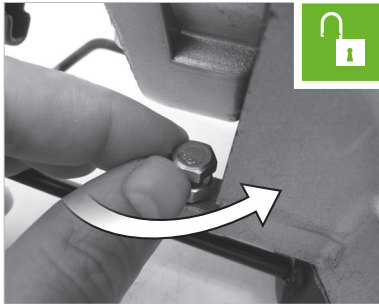
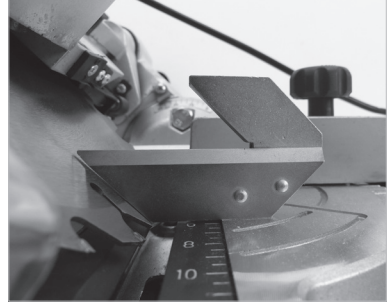
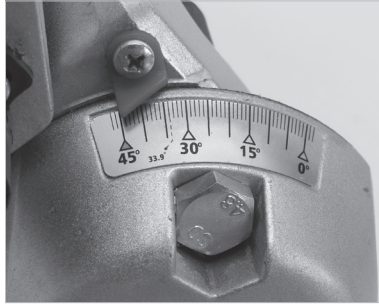
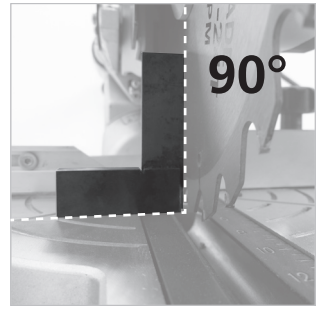
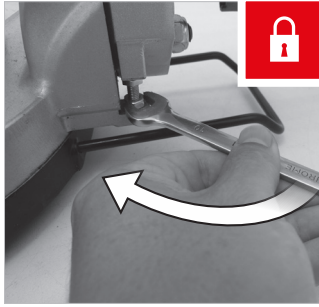
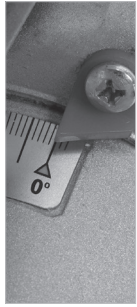

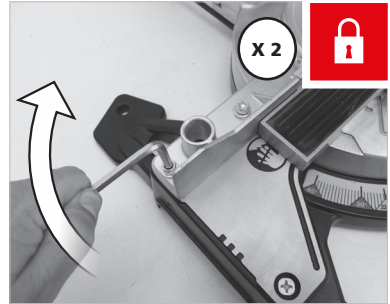
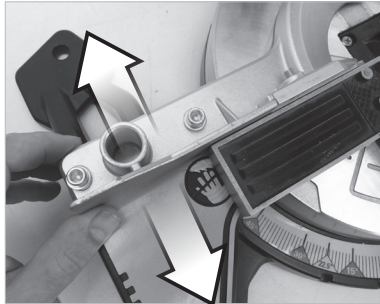
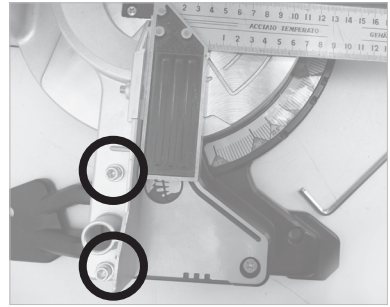
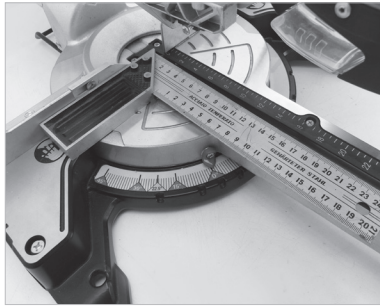

Remplacement des
consommables
Consumable
replacement

G

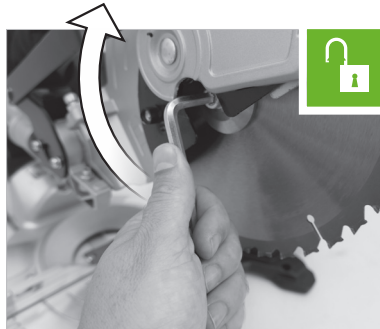
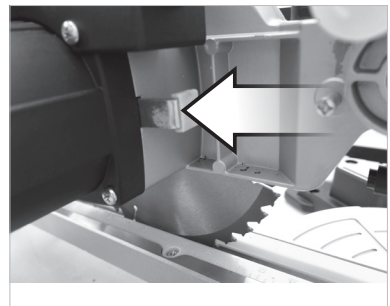
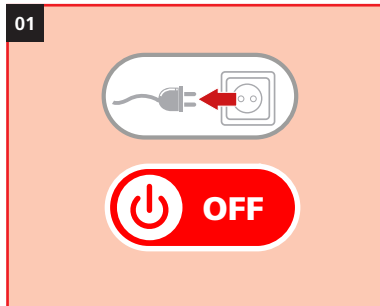

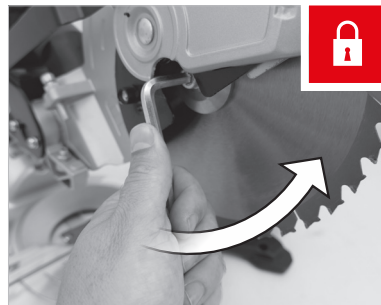
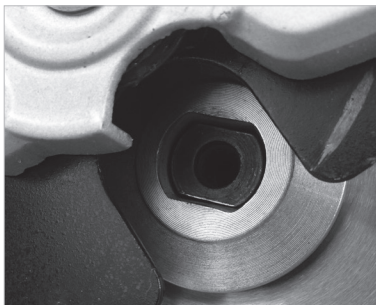

Option - Option - Option - Opcional - Opzione - Opção - Opție - Επιλογή - Opcja - Valinnainen - Tilval - **Допълнително** -
 Ekstra udstyr - Opțiune - Опция - seçenek / seçim Volba - Vofba - מוצ'ים - راي'ة - Opció - Možnost - Valik - Opcija - Izvēle



113973:
 Lame 36 dents pastilles de carbure
 36 tands mes
 Hoja de 36 dientes
 Lâmina de 36 dentes
 Lama 36 denti
 36 T blade

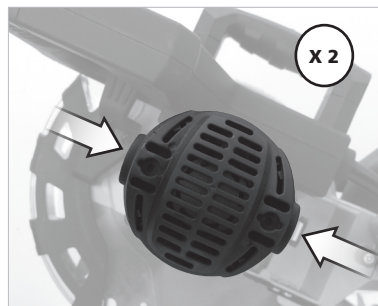

Description et repérage des organes de la machine**FIG. A & B**

- 01 Carter de protection
- 02 Interrupteur
- 03 Charbons
- 04 Orientation du plateau
- 05 Verrouillage du plateau
- 06 -
- 07 Serre joint
- 08 Graduation du plateau
- 09 Laser
- 10 Inclinaison de la tête
- 11 -
- 12 Fonction radiale
- 13 Extension de table

Contenu du carton**FIG. C****Assemblage de la machine****FIG. D**

- 01 Montage du sac à poussières
- 02 Montage butée et extension
- 03 Montage étaux de serrage
- 04 -
- 05 Montage des piles

Fonctionnalité de la machine**FIG. E**

- 01 Déverrouillage de la machine
- 02 Orientation du plateau
- 03 Inclinaison de la tête
- 04 Comment faire une coupe
- 05 Comment se servir de la fonction radiale
- 06 Allumage du laser
- 07 Utilisation des butées
- 08 Maintenir une pièce à couper

Réglages de la machine**FIG. F**

- 01 Régler la coupe à 90°
- 02 Régler la coupe à 45°
- 03 Réglage du laser

Remplacement des consommables**FIG. G**

- 01 Changement de lame
- 02 Changement des charbons

Entretien, recommandations et conseils

- 01 Ne pas utiliser les scies à onglet pour la coupe de bois de chauffage
- 02 Ne pas forcer sur la machine.
- 03 Il est préférable de relier votre machine à un aspirateur pour collecter le maximum de poussière

Description and location of machine parts**FIG. A & B**

- 01 Protection guard
- 02 Switch
- 03 Carbon rods
- 04 Orientation of plate
- 05 Locking of plate
- 06 -
- 07 Clamp
- 08 Plate scale
- 09 Laser
- 10 Angle of head
- 11 -
- 12 Radial function
- 13 table extensions

Contents of box**FIG. C****Assembling the machine****FIG. D**

- 01 Mounting of dust bag
- 02 Mounting of stops and extensions
- 03 Mounting of clamping vices
- 04 -
- 05 Mounting of batteries

Machine functions**FIG. E**

- 01 Unlocking of the machine
- 02 Orientation of plate
- 03 Angle of head
- 04 how to make a cut
- 05 How to use the radial function
- 06 Turning on the laser
- 07 Using the length stops
- 08 Holding a piece you are cutting

Machine settings**FIG. F**

- 01 Adjusting a cut to 90°
- 02 Adjusting a cut to 45°
- 03 Adjusting the Laser

Consumable replacement**FIG. G**

- 01 Changing the blade
- 02 Changing the carbon rods

Maintenance, recommendations and advice

- 01 Do not use mitre saws for cutting firewood
- 02 Do not push too hard on the machine.
- 03 It is better to hook your machine up to a vacuum cleaner in order to collect as much dust as possible

Beschreibung und Kennzeichnung der Maschinenteile

FIG. A & B

- 01 Schutzgehäuse
- 02 Schalter
- 03 Schleifkohlen
- 04 Ausrichtung des Tisches
- 05 Tischverriegelung
- 06 -
- 07 Schraubzwinde
- 08 Graduierung des Tisches
- 09 Laser
- 10 Schrägstellung des Kopfs
- 11 -
- 12 Radiale Funktion
- 13 Tischverlängerungen

Inhalt der Verpackung

FIG. C

Zusammenbauen der Maschine

FIG. D

- 01 Einsetzen des Staubbeutels
- 02 Einsetzen der Anschläge und Verlängerungen
- 03 Anbringen der Schraubstöcke
- 04 -
- 05 Einsetzen der Batterien

Funktionen der Maschine

FIG. E

- 01 Entriegeln der Maschine
- 02 Ausrichtung des Tisches
- 03 Schrägstellung des Kopfs
- 04 Durchführen eines Trennschnitts
- 05 Anwendung der Radialfunktion
- 06 Laser einschalten
- 07 Verwendung der Längsansschläge
- 08 Festhalten des Holzstücks

Austauschen der Verschleißteile

FIG. F

- 01 Winkeleinstellung auf 90°
- 02 Winkeleinstellung auf 45°
- 03 Einstellung des Lasergeräts

Austauschen der Verschleißteile

FIG. G

- 01 Blatt auswechseln
- 02 Schleifkohlen auswechseln

Reinigung und Wartung

- 01 Die Gehrungssägen nicht zum Sägen von Brennholz verwenden
- 02 Die Maschine nicht überlasten
- 03 Es empfiehlt sich, die Maschine an einen Staubsauger anzuschließen, um möglichst viel Staub aufzusaugen

Descripción y localización de los elementos

FIG. A & B

- 01 Cáster de protección
- 02 Interruptor
- 03 Carbones
- 04 Orientación de la mesa
- 05 Bloqueo de la mesa
- 06 -
- 07 Cárcel
- 08 Graduación de la mesa
- 09 Láser
- 10 Inclinación de la cabeza
- 11 -
- 12 Función radial
- 13 Extensiones de la mesa

Contenido del cartón

FIG. C

Ensamblaje de la máquina

FIG. D

- 01 Montaje de la bolsa para el polvo
- 02 Montaje de los topes y extensiones
- 03 Montaje de los tornillos de sujeción
- 04 -
- 05 Colocación de las pilas

Funcionalidad de la máquina

FIG. E

- 01 Desbloqueo de la máquina
- 02 Orientación de la mesa
- 03 Inclinación de la cabeza
- 04 Cómo realizar un corte
- 05 Cómo servirse de la función radial
- 06 Encender el láser
- 07 Utilización de los topes de longitud
- 08 Sujetar la pieza que se tiene que cortar

Configuración de la máquina

FIG. F

- 01 Ajuste del corte a 90°
- 02 Ajuste del corte a 45°
- 03 Ajuste del Láser

Reemplazo consumible

FIG. G

- 01 Cambio de hoja
- 02 Cambio de los carbones.

Mantenimiento, recomendaciones y asesoramiento

- 01 No utilizar las sierras de ingletes para cortar leña de calefacción
- 02 No ejercer fuerza en la máquina
- 03 Es preferible conectar su máquina a un aspirador para coleccionar la mayor cantidad posible de polvo

Descrizione e localizzazione degli organi

FIG. A & B

- 01 Carter di protezione
- 02 Interruttore
- 03 Carboni
- 04 Orientamento del piano
- 05 Blocco del piano
- 06 -
- 07 Morsetti
- 08 Graduazione del piano
- 09 Laser
- 10 Inclinazione della testa
- 11 -
- 12 Funzione radiale
- 13 Estensioni del tavolo

Contenuto della scatola

FIG. C

Assemblaggio della macchina

FIG. D

- 01 Montaggio del sacco per polvere
- 02 Montaggio dei finecorsa e delle estensioni
- 03 Montaggio dei morsetti di serraggio
- 04 -
- 05 Montaggio delle pile

Funzionalità della macchina

FIG. E

- 01 Sblocco della macchina
- 02 Orientamento del piano
- 03 Inclinazione della testa
- 04 Come fare un taglio
- 05 Come usare la funzione radiale
- 06 Accensione del laser
- 07 Utilizzazione dei finecorsa di lunghezza
- 08 Mantenere un pezzo da tagliare

Impostazioni della macchina

FIG. F

- 01 Regolazione del taglio a 90°
- 02 Regolazione del taglio a 45°
- 03 Regolazione del laser

Sostituzione di consumo

FIG. G

- 01 Cambiare la lama
- 02 Cambiare i carboni

Manutenzione, raccomandazioni e consigli

- 01 Non usare la sega per tagli obliqui per tagliare la legna da ardere
- 02 Non forzare sulla macchina
- 03 Si consiglia di collegare la macchina ad un aspiratore per raccogliere il massimo della polvere

Descrição e identificação dos órgãos

FIG. A & B

- 01 Cárter de proteção
- 02 Interruptor
- 03 Escovas
- 04 Orientação do prato
- 05 Bloqueio do prato
- 06 -
- 07 Mordente
- 08 Graduação do prato
- 09 Laser
- 10 Inclinação da cabeça
- 11 -
- 12 Função radial
- 13 Extensões de mesa

Conteúdo da caixa

FIG. C

Montagem da máquina

FIG. D

- 01 Montagem do saco de poeira
- 02 Montagem dos fins de curso e extensões
- 03 Montagem dos tornos de aperto
- 04 -
- 05 Montagem das pilhas

Funcionalidade da máquina

FIG. E

- 01 Desbloqueio da máquina
- 02 Orientação do prato
- 03 Inclinação da cabeça
- 04 Como efectuar um corte
- 05 Como utilizar a função radial
- 06 Acendimento do laser
- 07 Utilização dos fins de curso de comprimento
- 08 Imobilizar uma peça a cortar

Ajuste da máquina

FIG. F

- 01 Ajuste do corte a 90°
- 02 Ajuste do corte a 45°
- 03 Ajuste do laser

Substituição de consumíveis

FIG. G

- 01 Substituição da lâmina
- 02 Mude carvões

Limpeza e manutenção preventiva

- 01 Não utilizar as serras angulares para o corte de lenha
- 02 Não exercer força sobre a máquina
- 03 É preferível ligar a sua máquina a um aspirador, para recolher o máximo de poeira

Beschrijving en plaatsbepaling van de onderdelen

FIG. A & B

- 01 Beschermmantel
- 02 Schakelaar
- 03 Koolborstels
- 04 Richting van de plaat
- 05 Vergrendeling van de plaat
- 06 -
- 07 Blokkeerinrichting
- 08 Plaatgradering
- 09 Laser
- 10 Hoek van de kop
- 11 -
- 12 Radiale functie
- 13 Tafelverlengingen

Inhoud van het karton

FIG. C

Assemblage van de machine

FIG. D

- 01 Montage van de stofzak
- 02 Montage van de aanslagen en verlengingen
- 03 Montage van de vastzetschroeven
- 04 -
- 05 Montage van de batterijen

Reiniging en onderhoud

FIG. E

- 01 Ontgrendeling van de machine
- 02 Richting van de plaat
- 03 Hoek van de kop
- 04 Hoe een versnijding te doen
- 05 Hoe de radiale functie te gebruiken
- 06 Aansteken van de laser
- 07 Gebruik van de lengteaanslagen
- 08 Een te versnijden stuk behouden

Afstelling van de machine

FIG. F

- 01 Afstelling van het versnijden op 90°
- 02 Afstelling van het versnijden op 45°
- 03 Afstelling van de Laser

Vervanging van de accessoires

FIG. G

- 01 Verandering van de lamel
- 02 Verandering van de koolborstels

Reiniging en onderhoud

- 01 De verstekzagen niet gebruiken voor het versnijden van het brandhout
- 02 De verstekzagen niet gebruiken voor het versnijden van het brandhout
- 03 Het is beter om uw machine te verbinden met een stofzuiger om stof maximaal te verzamelen

περιγραφή και εντοπισμός των οργάνων της μηχανής

FIG. A & B

- 01 προστατευτικό κιβώτιο
- 02 διακόπτης
- 03 Καρβουνάκια
- 04 Προσανατολισμός του δίσκου
- 05 κλείδωμα του δίσκου
- 06 -
- 07 Σφικτήρας
- 08 Κλίμακα του δίσκου
- 09 Λείζερ
- 10 Κλίση της κεφαλής
- 11 -
- 12 Λειτουργία ακτίνων
- 13 προεκτάσεις του τραπέζιού

Περιεχόμενο του χάρτινου κουτιού

FIG. C

Συναρμολόγηση της μηχανής

FIG. D

- 01 Μοντάρισμα του σάκου σκόνης
- 02 μοντάρισμα των οδηγών και των προεκτάσεων
- 03 Μοντάρισμα των βιδών σύσφιξης
- 04 -
- 05 μοντάρισμα των μπαταριών.

Συναρμολόγηση της μηχανής

FIG. E

- 01 Ξεκλείδωμα της μηχανής
- 02 προσανατολισμός του δίσκου
- 03 κλίση της κεφαλής
- 04 πως να κάνετε μια κοπή
- 05 πώς να χρησιμοποιήσετε τη λειτουργία των ακτίνων
- 06 Αναμμα του λείζερ
- 07 χρήση οδηγών μήκους
- 08 Κρατείστε ένα κομμάτι για κοπή

Ρύθμιση της μηχανής

FIG. F

- 01 Ρύθμιση της κοπής στις 90°
- 02 Ρύθμιση της κοπής στις 45°.
- 03 Ρύθμιση του Λείζερ

αντικατάσταση των αναλώσιμων

FIG. G

- 01 Αλλαγή λάμας
- 02 Αλλαγή των καρβουνακίων

Καθαρισμός και συντήρηση

- 01 Μη χρησιμοποιείτε τα φαλτσοπρίονα για το κοπή των ξύλων θέρμανσης
- 02 Μην ασκείτε πίεση επάνω στη μηχανή
- 03 είναι προτιμότερο να συνδέσετε τη μηχανή σας με μια ηλεκτρική σκούπα για να μαζέψετε όσο το δυνατόν μεγαλύτερη ποσότητα σκόνης

Mocowanie cietej cześci

FIG. A & B

- 01 Obudowa
- 02 Wyłącznik
- 03 Szczotki
- 04 Ustawienie płyty
- 05 Blokada płyty
- 06 -
- 07 Ścisk
- 08 Podziałka płyty
- 09 Laser
- 10 Nachylenie głowicy
- 11 -
- 12 Funkcja radialna
- 13 Ozszerzenie stołu

Zawartość opakowania

FIG. C

Montaż maszyny

FIG. D

- 01 Montaż worka na pył
- 02 Montaż ograniczników i rozszerzeń
- 03 Montaż zacisków
- 04 -
- 05 Montaż baterii

Funkcje maszyny

FIG. E

- 01 Odblokowanie maszyny
- 02 Ustawienie płyty
- 03 Nachylenie głowicy
- 04 Wykonywanie cięcia
- 05 Używanie funkcji radialnej
- 06 Włączanie celownika laserowego
- 07 Używanie ograniczników długości
- 08 Mocowanie cietej części

Regulacja maszyny

FIG. F

- 01 Regulacja cięcia z kątem 90°
- 02 Regulacja cięcia z kątem 45°
- 03 Regulacja celownika laserowego

Wymiana elementów zużywających się

FIG. G

- 01 Wymiana brzeszczotu
- 02 Wymiana szczotek

Konserwacja i czyszczenie

- 01 Nie używać piły kątovej do cięcia drewna opałowego
- 02 Nie dociskać nadmiernie narzędzia
- 03 Należy podłączyć maszynę do odkurzacza dla zapewnienia zbierania maksymalnej ilości pyłu

Laitteen osien kuvaus ja sijainti

FIG. A & B

- 01 Suojakansi
- 02 Katkaisija
- 03 Hiilet
- 04 Alustan suuntaus
- 05 Alustan lukitus
- 06 -
- 07 Liitospuristin
- 08 Alustan asteikko
- 09 Laser
- 10 Pään kallistus
- 11 -
- 12 Säteittäiskäyttö
- 13 Alustan jatkeet

Laatikon sisältö

FIG. C

Laitteen kokoaminen

FIG. D

- 01 Pölypussin asennus
- 02 Vasteiden ja lisäosien asennus
- 03 Puristinten asennus
- 04 -
- 05 Paristojen asennus

Laitteen toiminta

FIG. E

- 01 Koneen lukituksen avaus
- 02 Alustan suuntaus
- 03 Pään kallistus
- 04 Miten leikkaus tehdään
- 05 Miten säteittäiskäyttöä käytetään
- 06 Laserin käynnisty
- 07 Evyn kallistus
- 08 Vesi

Laitteen säätö

FIG. F

- 01 Leikkauksen säätö 90°
- 02 Leikkauksen säätö 45°
- 03 Lasersäätö

Kuluvien osien vaihto

FIG. G

- 01 Teränvaihto
- 02 Hiilten vaihto

Puhdistus ja kunnossapito

- 01 Älä käytä viistosahaa polttopuiden sahaamiseen
- 02 Älä pakota laitetta
- 03 on parasta liittää laite imuriin, jotta mahdollisimman suuri osa pölystä saadaan talteen

Beskrivning och märkning av maskinens delar

FIG. A & B

- 01 Skyddskåpa
- 02 Brytare
- 03 Kolstavar
- 04 Riktning av plattan
- 05 Låsning av plattan
- 06 -
- 07 Foghållare
- 08 Gradering av plattan
- 09 Laser
- 10 I Lutning av munstycket
- 11 -
- 12 Radialfunktion
- 13 Bordsförlängningar

Innehåll i kartongen

FIG. C

Montering av maskinen

FIG. D

- 01 Montering av damppåse
- 02 Montering av anslag och förlängningar
- 03 Montering av skruvstöd
- 04 -
- 05 Montering av batterier

Inställning av maskinen

FIG. E

- 01 Upplåsning av maskinen
- 02 Riktning av plattan
- 03 Lutning av munstycket
- 04 Så här kapar du
- 05 Så här används radialfunktionen
- 06 Tändning av lasern
- 07 Använda längdanslagen
- 08 Hålla kvar en del som ska kapas

Byte av förbrukningsmedel

FIG. F

- 01 Inställning av snittet till 90°
- 02 Inställning av snittet till 45°
- 03 Inställning av lasern

Rengöring och underhåll

FIG. G

- 01 Byte av blad
- 02 Byte av kolstavar

Rengöring och underhåll

- 01 Använd inte geringssågar för att såga ved
- 02 Forcera inte maskinen
- 03 Anslut helst maskinen till en dammsugare för att samla upp så mycket damm som möjligt

Описание и местоположение на частите

FIG. A & B

- 01 .картер за защита
- 02 прекъсвач
- 03 Графитни четки на електродвигател
- 04 Положение на плато
- 05 Затваряне на плато
- 06 -
- 07 Дърводелска стяга
- 08 Градуирана плато
- 09 лазер
- 10 Наклон на главата
- 11 -
- 12 Радиална функция
- 13 разширения на дъска

Съдържание на кутията

FIG. C

Сглобяване на машината

FIG. D

- 01 Монтаж на торбичката за прах
- 02 монтаж на ограничители и разширенията
- 03 Монтаж на скоби за стягане
- 04 -
- 05 монтаж на батериите

Функциониране на машината

FIG. E

- 01 затваряне на машината
- 02 положение на плато
- 03 наклон на главата
- 04 как да направим рязане
- 05 как да си служим с радиалната функция
- 06 Светване на лазера
- 07 използване на ограничители на дължината
- 08 Захващане на част за рязане

Настройка на машината

FIG. F

- 01 Настройка на рязане на 90°
- 02 Настройка на рязане на 45°
- 03 Настройка на лазера

подмяна на консумативите

FIG. G

- 01 Блейд промяна
 - 02 Промяна на въглища
- поддръжка, препоръки и съвети

- 01 Почистване и поддръжка
- 02 Не форсирайте машината
- 03 препоръчително е да свържете машината с аспиратор, за да съберете максимално количество прах

DA

Beskrivelse og nummerering af organerne

FIG. A & B

- 01 Beskyttende hus
- 02 Kontakt
- 03 Kul
- 04 Pladens orientering
- 05 Spærring af pladen
- 06 -
- 07 Skruetvinge
- 08 Inddeling af pladen
- 09 Laser
- 10 Hovedets hældning
- 11 -
- 12 Radial funktion
- 13 Forlængelser til bordet

Papkassens indhold

FIG. C

Samling af maskinen

FIG. D

- 01 Montering af støvpose
- 02 Montering af stop og forlængelser
- 03 Montering af skruestik
- 04 -
- 05 Montering af batterier

Maskinens virkemåde

FIG. E

- 01 Afsikring af maskinen
- 02 Pladens orientering
- 03 Hovedets hældning
- 04 Hvordan man laver en skæring
- 05 Hvordan man bruger radial funktionen
- 06 Tænding af laser
- 07 Brug af længdestop
- 08 Fastholdelse af et arbejdsstykke

Indstilling af maskinen

FIG. F

- 01 Indstilling af skæring til 90°
- 02 Indstilling af skæring til 45°
- 03 Indstilling af Laser

Udskiftning af forbrugsartikler

FIG. G

- 01 Udskiftning af klinge
- 02 Udskiftning af kul

Rengøring og vedligeholdelse

- 01 Brug ikke gerings savene til at save brænde
- 02 Forcer ikke maskinen
- 03 Det anbefales at forbinde maskinen med en støvsuger for at samle mest mulig støv op

RO

Descrierea și identificarea organelor

FIG. A & B

- 01 Carcasă de protecție
- 02 Întrerupător
- 03 Cărbuni
- 04 Orientarea plăcii
- 05 Dispozitiv de blocare placă
- 06 -
- 07 Cap de prindere
- 08 Gradarea plăcii
- 09 Laser
- 10 Înclinarea capului
- 11 -
- 12 Funcție radială
- 13 Extensii masă

Conținutului cartonului

FIG. C

Asamblarea mașinii

FIG. D

- 01 Montare sac pentru praf
- 02 Montarea limitorilor și extensiilor
- 03 Montarea menghinelor
- 04 -
- 05 Montarea bateriilor

Funcționarea mașinimabilelor

FIG. E

- 01 Deblocarea mașini
- 02 Orientarea plăcii
- 03 Înclinarea capului
- 04 Mod de tăiere (decupare)
- 05 Modul de utilizare a funcției radiale
- 06 Aprinderea laserului
- 07 Utilizarea limitorilor de lungime
- 08 Întreținerea unei piese de tăiat

Reglarea mașinii

FIG. F

- 01 Reglarea lamei la 90°
- 02 Reglarea lamei la 45°
- 03 Reglarea laserului

Înlocuirea consumabilelor

FIG. G

- 01 Schimbarea lamei
- 02 Schimbarea cărbunilor

Curățare și întreținere

- 01 Nu utilizați ferăstraiele unghiulare pentru a tăia lemne de foc
- 02 Nu forțați mașina
- 03 Este de preferat să conectați mașina dvs la un aspirator pentru a colecta cât mai mult praf

Описание и маркировка частей

FIG. A & B

- 01 защитный кожух
- 02 переключатель
- 03 Углеродные щетки
- 04 Ориентация пластины
- 05 Блокировка пластины
- 06 -
- 07 Зажим для прокладок
- 08 Градуировка пластины
- 09 лазер
- 10 Угол наклона головки
- 11 -
- 12 Радиальная функция
- 13 Расширители для стола

Содержимое коробки

FIG. C

Сборка машины

FIG. D

- 01 Установка пылесборного мешка
- 02 Монтаж ограничителей и расширителей
- 03 Монтаж зажимных верстаков
- 04 -
- 05 Монтаж зажимных верстаков

Функциональность машины

FIG. E

- 01 Разблокировка машины
- 02 ориентация пластины
- 03 Наклон головки
- 04 Как произвести отрез
- 05 Скак пользоваться радиальной функцией
- 06 Включение лазера
- 07 использование ограничителей длины
- 08 Удерживать деталь для резки

Регулировка машины

FIG. F

- 01 Регулировка резки на 90 градусов
- 02 Регулировка резки на 45 градусов
- 03 Регулировка лазера

Замена расходных материалов

FIG. G

- 01 Замена лезвия
- 02 Замена углеродных щеток

Чистка и техническое обслуживание

- 01 Не использовать угловые пилы для распилки дров
- 02 Не использовать машину сверх меры
- 03 Предпочтительно подключить вашу машину к аспиратору, чтобы собрать максимум пыли

Organların tasviri ve bulunması

FIG. A & B

- 01 Koruma karteri
- 02 Anahtar
- 03 Kömürler
- 04 Tablanın yönelimi
- 05 Tablanın kilitlemesi
- 06 -
- 07 İşkence
- 08 Tablanın derecelendirilmesi
- 09 Lazer
- 10 Başlığın eğimi
- 11 -
- 12 Radyal işlev
- 13 Tablanın uzatılması

Kartonun içeriği

FIG. C

Makinenin montajı

FIG. D

- 01 Toz torbasının takılması
- 02 dayanakların ve uzatma bölümlerinin takılması
- 03 Sıkıştırma mengenerinin takılması
- 04 -
- 05 pillerin takılması

Makinenin kullanışlılığı

FIG. E

- 01 Makinenin kilidinin açılması
- 02 Tablanın yönelimi
- 03 Başlığın eğimi
- 04 Kesim nasıl yapılır
- 05 Radyal işlev nasıl kullanılır
- 06 Lazerin çalıştırılması
- 07 Uzunluk dayanaklarının kullanılmaları
- 08 Kesilecek bir parçayı sabit tutun

Makinenin ayarlanması

FIG. F

- 01 Kesimin 90° açığa ayarlanması
- 02 Kesimin 45° açığa ayarlanması
- 03 Lazerin ayarlanması

Tüketim malzemelerinin değiştirilmesi

FIG. G

- 01 Bıçak değişimi
- 02 Kömürlerin değiştirilmesi

Temizlik ve Bakım

- 01 Gönye testelerini yakacak odun kesmek için kullanmayın
- 02 Makineyi zorlamayın
- 03 azami ölçüde toz toplamak için makinenizi bir elektrikli süpürgeye bağlamalısınız

Popis a označení součástí

FIG. A & B

- 01 Ochranný karter
- 02 Spínač
- 03 Uhlíky
- 04 Orientace kotouče
- 05 Zajištění kotouče
- 06 -
- 07 Svěrka
- 08 Odstupňování kotouče
- 09 Laser
- 10 Sklon hlavy
- 11 -
- 12 Otočná funkce
- 13 Extenze desky

Obsah krabice

FIG. C

Montáž stroje

FIG. D

- 01 Montáž prachového vaku
- 02 Montáž zarážek a extenzí
- 03 Montáž utahovacích svěráků
- 04 -
- 05 Montáž článků

Chod stroje

FIG. E

- 01 Otevření stroje
- 02 Orientace kotouče
- 03 Sklon hlavy
- 04 Ak provést řez
- 05 Jak používat radiální funkci
- 06 Rozsvícení laseru
- 07 Použití délkových zarážek
- 08 Držení dílu při řezání

Seřízení stroje

FIG. F

- 01 Nastavení řezu na 90°
- 02 Nastavení řezu na 45°
- 03 Seřízení laseru

Výměna komponentů

FIG. G

- 01 Výměna čepele
- 02 Výměna uhlíků

Čištění a údržba

- 01 Nepoužívejte klínovou pilu na řezání palivového dřeva
- 02 Netlačte na stroj
- 03 Bylo by lepší, kdybyste napojili stroj na odsavač, který by sebral co nejvíce prachu

Popis a označení súčastí

FIG. A & B

- 01 Ochranný karter
- 02 Spínač
- 03 Uhlíky
- 04 Orientácia kotúča
- 05 Zariadenie kotúča
- 06 -
- 07 Svorka
- 08 Odstupňovanie kotúča
- 09 Laser
- 10 Sklon hlavy
- 11 -
- 12 Otočná funkcia
- 13 Eextenzia dosky

Obsah krabice

FIG. C

Montáž stroja

FIG. D

- 01 Montáž prachového vaku
- 02 Montáž zarážok a extenzií
- 03 Montáž sťahovacích zverákov
- 04 -
- 05 Montáž článkov

Chod stroja

FIG. E

- 01 Otvorenie stroja
- 02 Orientácia kotúča
- 03 Sklon hlavy
- 04 Ako vykonať rez
- 05 Ako používať radiálnu funkciu
- 06 Rozsvietenie lasera
- 07 Použitie dĺžkových zarážok
- 08 Držanie dielu pri rezaní

Nastavenie stroja

FIG. F

- 01 Nastavenie rezu na 90°
- 02 Nastavenie rezu na 45°
- 03 Nastavenie lasera

Výmena komponentov

FIG. G

- 01 Výměna čepele
- 02 Výměna uhlíkov

Čistenie a údržba

- 01 Nepoužívejte klínovou pilu na rezanie palivového dřeva
- 02 Netlačte na stroj
- 03 Boloby lepší, keby ste napojili stroj na odsávač, ktorý by odsal čo najviac prachu

כיוון הלייזר

FIG. A & B

- 01 תיבתמגן
- 02 מפסק
- 03 מברשות פחם
- 04 כיוון הלוח
- 05 נעילת הלוח
- 06 -
- 07 אטם לחץ
- 08 שינוי הלוח
- 09 התנעה
- 10 לייזר שיפוע הראש
- 11 -
- 12 פעולה רדיאלית
- 13 הרחבות השולחן

תכולת תיבת הקרטון

FIG. C

הרכבת המכונה

FIG. D

- 01 הרכבת השקלאבק
- 02 הרכבת המקבעים וההרחבות
- 03 הרכבת מלחצי הקיבוע
- 04 -
- 05 הרכבת הסוללות

כושר תפקוד המכונה

FIG. E

- 01 הרכבת הסוללות
- 02 הרכבת המשאבה
- 03 הרכבת המובילים
- 04 כושר תפקוד המכונה
- 05 שיפוע השולחן
- 06 התנעה
- 07 שיפוע הדיסק
- 08 מילוי המים עד המפלס

ניקוי המסנן

FIG. F

- 01 כיוו החיתוך 90° - רב
- 02 כיוווחח יתו רב - 45°
- 03 כיוון הלייזר

החלפת פריטים מתכלים

FIG. G

- 01 שימוש במובילים
 - 02 כיווני המכונה
- השתמשו תמיד בדיסק באיכות טובה וללא פגמים
- 01 אבזורים בריתיים
 - 02 השתמשו תמיד בדיסק באיכות טובה וללא פגמים
 - 03 ודאו שמפלס המים יהיה תמיד נכון. פריטים מתכלים

תوصיף ותחידו. أجزاء الآلة.

FIG. A & B

- 01 هيكل حماية
- 02 قاطع تيار
- 03 قضبان لربون.
- 04 توجيه الصفيحة.
- 05 إقفال الصفيحة.
- 06 -
- 07 مثبت أجزاء.
- 08 تدريج الصفيحة.
- 09 ليزر.
- 010 زاوية ميل الرأس.
- 011 -
- 012 دالة شعاعية.
- 013 امتدادات الطاولة.

محتوى الكرتون.

FIG. C

تجميع أجزاء الآلة.

FIG. D

- 01 تركيب ليس الجذاذ.
- 02 تركيب البطاريات.
- 03 تركيب لمشرات التثبيت.
- 04 -
- 05 تركيب البطاريات.

جاهزية الآلة.

FIG. E

- 01 فك إقفال الآلة.
- 02 توجيه الصفيحة.
- 03 زاوية ميل الرأس.
- 04 ليفيعة إجراء قطع.
- 05 ليفيعة استخدام وظيفة الشعاع.
- 06 تشغيل الليزر.
- 07 استعمال المصدات الطولية.
- 08 شد الشعلة الموجهة للقطع.

ضبط الآلة.

FIG. F

- 01 ضبط القطع على 90°
- 02 ضبط القطع على 45°
- 03 ضبط الليزر.

استبدال المستعملات

FIG. G

- 01 تشغيل الشفرات.
 - 02 تشغيل قضبان اللربون.
- تنظيف و صيانة.
- 01 لا تستعمل منشار الزوايا لقطع حطب التدفئة.
 - 02 لا تُجد الآلة.
 - 03 ربط ألتك بملائمة لهربائية لجمع أكبر كمية ممكنة من الجذاذ. من الأفضل

Alkotóelemek leírása és beazonosítása

FIG. A & B

- 01 Védőlemez
- 02 Kapcsoló
- 03 Szénkefék
- 04 Tálca beállítása
- 05 Tálca rögzítése
- 06 -
- 07 Szorítófej
- 08 Tálcabeosztás
- 09 Lézer
- 10 Fej dőlésszöge
- 11 -
- 12 Radiál funkció
- 13 Asztalbővítések

A doboz tartalma

FIG. C

A gép összeszerelése

FIG. D

- 01 Porzsák felszerelése
- 02 Útközölécek és bővítések felszerelése
- 03 Szorítósatuk felszerelése
- 04 -
- 05 Elemek beszerelése

A gép működése

FIG. E

- 01 A gép kioldása
- 02 Tálca beállítása
- 03 Fej dőlésszöge
- 04 Vágás elvégzése
- 05 Radiál funkció használata
- 06 Lézer bekapcsolása
- 07 Hosszanti útközölécek használata
- 08 Levágandó darab rögzítése

A gép beállítása

FIG. F

- 01 Vágás beállítása 90°-ra
- 02 Vágás beállítása 45°-ra
- 03 Lézer beállítása

fogyóanyagok cseréje

FIG. G

- 01 Fűrészlap cseréje
- 02 Szénkefék cseréje

Tisztítás és karbantartás

- 01 Ne használja a szögvágo fűrész tüzifa felvágására
- 02 Ne erőltesse túl a gépet
- 03 A géphez ajánlatos porszívót csatolni, hogy a port összegyűjtse, amennyire csak lehe

Opis in oznaka sklopov stroja

FIG. A & B

- 01 Zaščitno ohišje
- 02 Stikalo
- 03 Ogljikove elektrode
- 04 Usmeritev plošče
- 05 Zaklepanje plošče
- 06 -
- 07 Ročno vpenjalo
- 08 Razdelitev plošče na stopinje
- 09 Laser
- 10 Nagib glave
- 11 -
- 12 Radialna funkcija
- 13 Podaljški mize

Vsebina kartona

FIG. C

Sestavljanje stroja

FIG. D

- 01 Montaža vrečke za prah
- 02 Montaža omejilcev in podaljškov
- 03 Montaža primežev za vpetje
- 04 -
- 05 Montaža baterij

Funkcionalnost stroja

FIG. E

- 01 Odklepanje stroja
- 02 Usmeritev plošče
- 03 Nagib glave
- 04 Kako naredimo rez
- 05 Kako uporabljamo radialno funkcijo
- 06 Prižiganje laserja
- 07 Uporaba omejilcev dolžine
- 08 Držati del za rezanje

Nastavitve stroja

FIG. F

- 01 Nastavitev reza na 90°
- 02 Nastavitev reza na 45°
- 03 Nastavitev laserja

Menjava potrošnih delov

FIG. G

- 01 Menjava rezila
- 02 Menjava ogljikovih elektrod

Čiščenje in vzdrževanje

- 01 Ne uporabljajte krožnih žag za rezanje lesa za gretje
- 02 Ne pritiskajte na stroj
- 03 Bolje je, če povežete stroj s sesalcem, da pobere čimveč prahu

Osade kirjeldus ja eristamine

FIG. A & B

- 01 Kaitsekarter
- 02 Lüliti
- 03 Südamik
- 04 Kandiku suunamine
- 05 Kandiku lukustamine
- 06 -
- 07 Pitskruvi
- 08 Kandiku astendamine
- 09 Laser
- 10 Pea kallutamine
- 11 -
- 12 Radiaalfunktsioon
- 13 Laua pikendused

Karbi sisu

FIG. C

Masina kokkupanek

FIG. D

- 01 Tolmukottide kokkupanek
- 02 Tõkete ja pikenduste kokkupanek
- 03 Surumistangide kokkupanek
- 04 -
- 05 Patareide kokkupanek

Masina funktsionaalsus

FIG. E

- 01 Masina lahtilukustamine
- 02 Kandiku orienteerimine
- 03 Pea kallutamine
- 04 Kuidas lõiget teha
- 05 Kuidas radiaalfunktsiooni kasutada
- 06 Lasersüüde
- 07 Pikitõkete kasutamine
- 08 Kuidas lõigatavat detaali paigal hoida

Masina seaded

FIG. F

- 01 90° kraadise lõike reguleerimine
- 02 Lõike reguleerimine 45° kraadini
- 03 Laseri reguleerimine

Kuluvate osade asendamine

FIG. G

- 01 Tera vahetus
- 02 Südamiku vahetamine

EPUhastamine ja hooldus

- 01 Nurksaage küttepuude lõikamiseks mitte kasutada
- 02 Masinat mitte jõuga käsitseda
- 03 Soovitav on masin eelnevalt tolmuimejaga ühendada, et maksimaalselt tolmu koguda e

Mašinas daļu apraksts un uzstādīšana

FIG. A & B

- 01 Aizsargapvalks
- 02 Slēdzis
- 03 Akmeņogles
- 04 Plātnes noregulēšana
- 05 VPlātnes nobloķēšana
- 06 -
- 07 Skava
- 08 Plātes gradācija
- 09 Lāzers
- 10 Galvas noliekums
- 11 -
- 12 Radiālā funkcija
- 13 Galda paplašināšana

Kartona kastes saturs

FIG. C

Mašinas montāža

FIG. D

- 01 Putekļu maiss
- 02 Paplašinājumu un balstu uzstādīšana
- 03 Skrūvspīļu uzstādīšana
- 04 -
- 05 Akumulatora uzstādīšana

Mašinas funkcionalitāte

FIG. E

- 01 Mašinas atbloķēšana
- 02 Plātnes orientācija
- 03 Galvas noliekums
- 04 Kā veikt griezienu
- 05 Kā rīkoties ar radiālo funkciju
- 06 Lāzera ieslēgšana
- 07 Garuma balstu izmantošana
- 08 Apkopt griešanas mašīnu

Mašinas noregulēšana

FIG. F

- 01 Savienojuma noregulēšana uz 90°
- 02 Savienojuma noregulēšana uz 45°
- 03 Lāzera noregulēšana

Patērēto daļu nomaiņa

FIG. G

- 01 Asmens nomaiņa
- 02 Ogļu nomaiņa

Tīrīšana un apkope

- 01 Nelietot ripzāģus, lai sazāģētu malku
- 02 Neliet mašīnu ar spēku
- 03 Ieteicams savienot jūsu mašīnu ar aspiratoru, lai savāktu maksimāli daudz putekļus

Priemonių krypties nustatymas ir jų aprašymas

FIG. A & B

- 01 Apsauginis karteris
- 02 Jungiklis
- 03 Anglys
- 04 Poveržlės orientyras
- 05 Poveržlės užsklendimas
- 06 -
- 07 Spaudžiamasis šarnyras
- 08 Poveržlės gradacija
- 09 Lazeris
- 10 Galvutės nuožulnumas
- 11 -
- 12 Spindulinė funkcija
- 13 Pastolio ištiesinimai

Kartono sudėtis

FIG. C

Mašinos surinkimas

FIG. D

- 01 Dulkių maišo sumontavimas
- 02 Atramos tempimo sumontavimas
- 03 Spaudžiamųjų gniaužtų sumontavimas
- 04 -
- 05 Spaudžiamųjų gniaužtų sumontavimas

Mašinos funkcionavimas

FIG. E

- 01 Mašinos atsklendimas
- 02 Poveržlės orientyras
- 03 Galvutės nuožulnumas/Galvutės nuožulnumas
- 04 Kaip padaryti kontūrą
- 05 Kaip naudotis spinduline funkcija
- 06 Lazerio įjungimas
- 07 Atramos ilgio panaudojimas
- 08 Išlaikyti kontūro dalį

Mašinos derinimas

FIG. F

- 01 Kontūro derinimas iki 90°
- 02 Kontūro derinimas iki 45°
- 03 Lazerio derinimas

Vartojamosios produkcijos pakeitimas

FIG. G

- 01 Metalo plokštės pakeitimas
- 02 Anglių pakeitimas

Valymas ir priežiūra

- 01 Nenaudoti stiklui skirtu pjūkle malkoms pjauti
- 02 Nespartinti mašinos
- 03 Pageidautina prijungti jūsų mašiną prie siurblio, kad būtų galima susiurbti maksimalų kiekį dulkių

Opis i identifikacija komponenti stroja

FIG. A & B

- 01 Zaštitna kutija
- 02 Prekidač
- 03 Ugljen
- 04 Orijentacija platoa
- 05 Zaključavanje ladice
- 06 -
- 07 Staklenik u prilogu
- 08 Gradacija platoa
- 09 Laser
- 10 Nagib glave
- 11 -
- 12 Radijalna funkcija
- 13 Tablica proširenja

Sadržaj kartona

FIG. C

Sastavljanje stroja

FIG. D

- 01 Montaža vrećice za prašinu
- 02 Sklop za zaustavljanje i proširenje
- 03 Montaža steznih stezaljki
- 04 -
- 05 Instalacija baterije

Funkcionalnost stroja

FIG. E

- 01 Otključavanje stroja
- 02 Orijentacija platoa
- 03 Nagib glave
- 04 Kako napraviti rez
- 05 Kako koristiti radijalnu funkciju
- 06 Lasersko paljenje
- 07 Korištenje stanica
- 08 Održite komad za rezanje

Postavke uređaja

FIG. F

- 01 Podesite rez na 90 °
- 02 Podesite rez na 45 °
- 03 Podešavanje lasera

Zamjena potrošnog materijala

FIG. G

- 01 Blade se mijenjaju
- 02 Promjena ugljena

Održavanje, preporuke i savjeti

- 01 Ne koristite mitralne pile za rezanje ogrjevnog drva
- 02 Nemojte silom gurati stroj
- 03 Najbolje je spojiti vaš uređaj na vakuum kako biste prikupili maksimalnu količinu prašine



	<p>Tension et fréquence assignée: Nominal frequency and power: Spannung und Frequenz: Tensión y frecuencia fijada: Tensione e frequenza assegnata: Tensão e frequência fixa: Aangewezen spanning en frequentie: Ονομαστική τάση και συχνότητα: Napięcie i częstotliwość przydzielona: Jännite ja määrittäytyä taajuus: Angiven spänning och frekvens: Anført spænding og frekvens: Tensiune și frecvență de lucru:</p>	<p>Заданное напряжение и частота: Tahsis gerilimi ve frekans: Stanovené napětí a frekvence: Stanovené napätie a frekvencia: מתח ותדר מוקצב. الغلطية والذبذبة المبرمجة. Névlages feszültség és frekvencia: Napetost in določena frekvenca: Консумирано напрежение и честота : Määratud pinge ja sagedus Nustatyta įtampa ir dažnis Noteiktais spriegums un frekvence. Napon i nazivna frekvencija:</p>	230 V ~ 50 Hz

	<p>Puissance assignée: Nominal power: Leerlaufdrehzahl: Potencia fijada: Potenza assegnata: Potência assinada: Onbelast toerental: Ονομαστική ή ισχύς : Prędkość na biegu jałowym: Teho: Angiven effekt: Anført styrke: Putere de lucru:</p>	<p>Заданная мощность: Tahsis edilen güç: Stanovený příkon: Predpísaný výkon: כוח מוקצב. القدرة المبرمجة. Névlages teljesítmény : Določena jakost: Консумирана мощност: Määratud võimsus. Nustatyta galia Noteiktā jauda Nazivna snaga:</p>	<p>S6 SERVICE INTERROMPU PERIODIQUE A CHARGE INTERMITTENTE Répétition de cycles identiques comprenant chacun une période de fonctionnement à charge constante et une période à vide sans période de repos.</p>	1700 W (S6 : 25%)

	<p>Puissance assignée: Nominal power: Leerlaufdrehzahl: Potencia fijada: Potenza assegnata: Potência assinada: Onbelast toerental: Ονομαστική ή ισχύς : Prędkość na biegu jałowym: Teho: Angiven effekt: Anført styrke: Putere de lucru:</p>	<p>Заданная мощность: Tahsis edilen güç: Stanovený příkon: Predpísaný výkon: כוח מוקצב. القدرة المبرمجة. Névlages teljesítmény : Določena jakost: Консумирана мощност: Määratud võimsus. Nustatyta galia Noteiktā jauda Nazivna snaga:</p>	<p>S1 SERVICE CONTINU : Fonctionnement à charge constante pour atteindre l'équilibre thermique.</p>	1400 W (S1)

	<p>Vitesse à vide: No-load speed: Drehzahl unbelastet: Velocidad vacía: Velocità a vuoto: Velocidade no vácuo: Leerlaufdrehzahl: Ταχύτητα στο κενό: Prędkość bezciążenia: Tyhjäkäyntinopeus Tomgångshastighet: Hastighed i ubelastet tilstand: Viteza în gol:</p>	<p>Скорость вращения на холостом ходу: Boşalma hızı: Rychlost naprázdno: Rýchlosť pri chode naprázdno: מהירות ריק. السرعة على الفارغ. Üres sebesség: Prosti tek: Скорост на празни обороти: Kiirus tühiikäigul Tuščio prietaiso greitis Tukšgaitas ātrums Brzina praznog hoda:</p>	3300 min⁻¹ / 5000 min⁻¹





	Porter des lunettes de sécurité : Wear protective eyewear : Schutzbrille tragen : Llevar puestas gafas protectoras : Portare de gli occhiali di sicurezza : Utilizar óculos de seguridad : Draag een veiligheidsbril : Φορέστε Προστατευτικά γυαλιά : Zakładać okulary ochronne : Käytä suojalaseja : Använd skyddsglasögon : Der skal benyttes sikkerhedsbriller : Purtati ochelari de protecție :	Наденьте защитные очки : Güvenlik gözlükleri takın : Používejte bezpečnostní brýle : Noste ochranné okuliare : תחייב יפקשמ ביכרהל אן חגל נזלרות וקאי. Viseljen védőszemüveget : Nositi zaščitna očala : Да се използват защитни очила : Kandke kaitseprille Nešioti apsauginius akinius Valkät aizsargbrilles Nositi zaštitne naočale:	X
---	---	--	---

	Porter un masque anti-poussière : Wear a dust mask : Staubschutzmaske tragen : Llevar puesta una careta de proteccción contra el polvo : Indossare una mascherina anti-polvere : Utilizar uma máscara anti-poeira : Draag een stofmasker : χρήση προστατευτική μάσκα : Zakładać maskę przeciwpyłową Käytä pölysuojust : Bär mask mot damm : Der skal benyttes beskyttelsesmaske mod støv: Purtati mască anti-praf :	Наденьте респиратор : Toza karşı maske takın : Používejte masku proti prachu : Noste ochrannú masku proti prachu : קבא דגנ הכסמ שובחל אן ליס קנא חמזאח ללג'יאר. Viseljen porvédő maszkot Nositi zaščitno masko proti prahu: Да се използва защитна маска : Kandke tolmumaski. Dëvëti respiratoriq Valkät aizsarg masku pret putekļiem Nositi masku za zaštitu od prašine:	X
---	---	---	---

	Porter une protection auditive : Wear hearing protective equipment: Gehörschutz tragen: Llevar puesta una protección auditiva: Portare una protezione uditiva: Utilizar una protecção auditiva: Draag gehoorbeschermers: Φορέστε Προστατευτικά ακουστικά Zakładać słuchawki ochronne Käytä kuulusoajimia: Bär hörselskydd: Der skal benyttes høreværn: Purtati căști de protecție auz:	наденьте средства звуковой защиты: İşitsel koruma aleti takın: Používejte ochranu sluchu: Noste ochranné slúchadlá: יש ל הרכיב הגנת שמיעה ליס חוזה צרזח אלכח'י'ג Viseljen fülvédő Nositi zašito ušes: Да се използва слухови защитни средства: Kandke kõrvakaitset Nešioti apsaugā nuo triukšmo Valkät dzirdes aizsarglīdzekli Nositi štitnike protiv buke:	X
--	--	---	---

	Porter des gants : Use rubber gloves : Schutzhandschuhe tragen : Llevar guantes de protección : Indossare i guanti di protezione : Utilizar luvas de protecção : Draag veiligheidshandschoenen : χρήση προστατευτικών γαντιών : Używać rękawic ochronnych : Käytä suojakäsineitä : Använd skyddshandskar : Der skal benyttes handsker : Purtati mănuși :	Наденьте перчатки : Eldiven takın : Noste rukavice : Noste rukavice : תופפ שובלל אן ליס קפאזאז. Viseljen kesztyű t Nositi rokavice: а се използват предпазни ръкавици : Kandke kindaid Müvëti pirštines Valkät cimdus Nositi zašitne rukavice:	X
---	--	--	---



	<p>Lire les instructions avant usage : Read the instructions before use : Vor Einsatz des Geräts Anweisung lesen : Léase las instrucciones antes de usar : Leggere le istruzioni prima dell'uso : Ler as instruções antes da utilização : Lees voor het gebruik de instructies : Διαβάστε τις οδηγίες χρήσης : Zapoznać się instrukcją przed użyciem : Lue ohjeet ennen käyttöä : Läs anvisningarna före användning : læs instruktionerne før brug Înainte de utilizare, citiți instrucțiunile :</p>	<p>Внимательно прочитайте следующие инструкции : Kullanmadan talimatları okuyunuz : Pozorně si přečtete následující pokyny : Pred použitím si prečítajte pokyny : זרם חילופי اقرأ التعليمات قبل الاستخدام. hasnálát előtt olvassuk el az utasítást : Pred uporabo preberite ustrezna navodila Прочетете указанията за употреба : Enne kasutamist lugege instruksiooni Prieš naudojimą perskaityti instrukciją izlasīt instrukcijas pirms lietošanas Pročitati upute prije uporabe:</p>	X
--	--	---	---

	<p>Conformité européenne Conforms to EC standards : CE-Konformität : Cumple con las directivas CE : Conforme alle norme CE : Conforme às normas CE : Voldoet aan de EG-normen : Συμφωνα με τα πρότυπα Zgodność z normami CE : EU-standardien mukainen : EU-standardien mukainen : Overholder EU standarderne : Conform cu normele europene:</p>	<p>соответствие европейским стандартам: Avrupa uyumluk : evropská shoda : európska dohoda : התאמה לתקינים האירופיים مطابق للمواصفات الأوروبية. evropska ustreznost : európai megfeleléség : Съответствие с европейските норми : Euroopa Liidu vastavusmärk Europinių normų atitikima Atbilstība Eiropas standartiem Europska skladnost</p>	X
--	---	--	---

	<p>Danger : Danger : Gefahr : Peligro : Pericolo : Perigo : Gevaar : Κινδύος : Niebezpieczeństwo : Vaara : Fara : Fare : Pericol :</p>	<p>Опасно : Tehlike : Nebezpečí : Nebezpečnost : סכנה. خطر. Veszély : Nevarnost: Опасност : Oht Pavojus Bīstamība Opasnost:</p>	X
--	--	---	---

	<p>Poids : Weight : Gewicht : Peso : Peso : Peso : Gewicht : Βάρος : Masa : Pains : Vikt : Vægt : Greutate :</p>	<p>Вес : Ağrlık : Hmotnost : Hmotnosť : משקל الوزن. Súly : Teža : Тегло : Raskus Svoris Svars Težina</p>	7,3 kg
--	--	---	--------





 L_{pA}	Niveau de pression acoustique : Acoustic pressure level : Schalldruckpegel : Nivel de presión acústica : Livello di pressione acustica : Nivel de pressão acústica : Niveau akoestische druk : Σπίθμη Θορύβου : Poziom mocy akustycznej : Käytä kuulosuojaimia : Ljudtrycksnivå : Lydtryk : Nivel presiune acustică :	Уровень акустического давления. : Akustik basınç seviyesi : Hladina akustického tlaku : Hladina akustického tlaku : רמת לחץ אקוסטי. مستوى الضغط السميعي. A hangnyomás szintje : Nivo akustičnega pritiska: Равнище на акустично налягане : Helirõhu nivoo Akustinio spaudimo lygis Akustiskā spiediena līmenis Razina zvučnog tlaka:	96,5 dB (A)
--	---	--	--------------------

 L_{wA}	Niveau de puissance acoustique : Acoustic power level : Schalleistungspegel : Nivel de potencia acústica : Livello di potenza acustica : Nivel de potência acústica : Niveau akoestisch vermogen : Σπίθμη Ονομαστική Θορύβου : Poziom mocy akustycznej : Käytä suojalaseja : Ljudstyrkenivå : Lydstyrke : Nivel putere acustică :	уровень мощности звука : Akustik basınç seviyesi : Hladina zvukového výkonu: Hladina zvukového výkonu: רמת כוח אקוסטי. مستوى الضجيج. a hangnyomás szintje : Nivo akustične jakosti : Равнище на вибрации : Helivõimsuse nivoo Triukšmo lygis Akustiskās jaudas līmenis Razina zvučne snage:	109,5 dB (A)
--	---	--	---------------------

NIVEAU SONORE D'ÉMISSION :

A VIDE

Pression acoustique L_{pA} poste opérateur
 Incertitude

96,5 dB
 3

Puissance acoustique L_{WA}
 Incertitude

109,5 dB
 3

Valeurs déterminées suivant le code d'essai de l'annexe B de la norme EN 61029-1 avec emploi des normes de base ISO 11201 et ISO 3744.

Les niveaux de pression acoustique obtenus in situ dépendent:

- Des niveaux réels de la machine considérées, en prenant en compte les incertitudes déclarées;
- Du local et de l'installation de la machine. Préférez une pièce dont l'acoustique est plus feutrée. Evitez les pièces vide à grande résonance. Placez vous auprès d'une fenêtre le cas échéant.
- Des outils montés, des pièces travaillées, des réglages choisis,...



	<p>Soumis à recyclage Subjected to recycling Sujeto a reciclaje Sottoposti a riciclaggio Sujeitos à reciclagem NÃO deite no lixo : Niet wegwerpen : Μην την πετάω : Nie wyrzucasz : Älä heittää pois luontoon : Batteriet får inte kastas : Bortkast det ikke: Nu le auncati :</p>	<p>Не выбрасывайте в мусорный ящик Atmayınız : Nevyhazujte je do bežného odpadu : Neodhadzovat : אין לזרוק סוללות فلا ترمدها لهذا في القمامة. ne mečíte! Ne odvržite ga/jih v stran : Не го изхвърляйте : Ärge visake seda minema : Nemétykite : Nemest : Podvrgnuto recikliranju</p>	X
---	--	---	---

Recyclage des déchets :

Les outils, accessoires et leur emballages doivent suivre une voie de recyclage adaptée. Conformément aux directives Européenne 2012/19/UE et 2006/66/CE, les composants d'un produit doivent être séparés, collectés, recyclés ou éliminés en conformité avec les réglementations environnementales en vigueur. Les appareils, batteries, piles, huiles, emballages devront être déposés dans les systèmes d'élimination des déchets spéciaux tels que déchetteries. Renseignez-vous auprès de votre commune pour connaître l'organisme le plus proche à même de retraiter ou de collecter ces déchets.

	<p>Recyclable, soumis au tri sélectif Recyclable, subject to recycling Recyclingfähige, unterliegen Recycling Reciclables, sujetos a reciclaje Riciclabili, soggetti a riciclaggio Recicláveis, sujeitos à reciclagem Recycleerbare, onderworpen aan recycling Ανακυκλώσιμες συσκευασίες που υπόκεινται σε κύκλωση Opakowanie nadaje się do recyklingu podlegają recyklingu Kierrätettävien pakkausten kohteena kierrätys Återvinningsbara förpackningar omfattas återvinning Рециклиращи се опаковки подлежат на рециклиране Genanvendelig underlagt genbrug</p>	<p>Reciclabile sub rezerva reciclare Повторно упаковка подлежит вторичной переработке Geri dönüştürülebilir ambalaj konusu Recyklovateľné podľehajúce recyklácii Recyklovateľné podliehajúce recyklácii רוחמל הרוחמל היראה אשון ريودتلا ها يزال ينخرجت ريودتلا ها يزال قابلاً ليعمل فعمله او قويمه Újrahasznosítható csomagolás alá újrahasznosítás Reciklirati predmet recikliranje Pakendite suhtes ringlussevõtu Pārstrādājams iepakojums atreizējai pārstrādei Perdirbamų taikomos perdirbimo Može se reciklirati, podložno selektivnom sortiranju</p>	X
---	---	--	---

	<p>Classe d'isolement : 2 Insulation class : 2 Isolierung klasse : 2 Aislamiento clase :2 Isolamento classe :2 Isolamento classe :2 Isolatie Klasse : 2 Εργαλειο τάξη : 2 Izolacja Klazy :2 Eristysluokka :2 Isolering Klass :2 Isoleringsklasse 2 Clasă izolație :2</p>	<p>Класс изоляции 2 : Yalıtım derecesi :2 Třída izolace :2 Izolačný systém 2 סוג בידוד 2 فئة ال عزل 2. Szigetelési osztály :2 Razred izolacije :2 Инструмент Клас :2 Isolatsiooniklass 2 Izolācijas rūšis 2 Izolācijas klase 2 Izolacija klasa: 2</p>	X
--	--	---	---





SBM 210

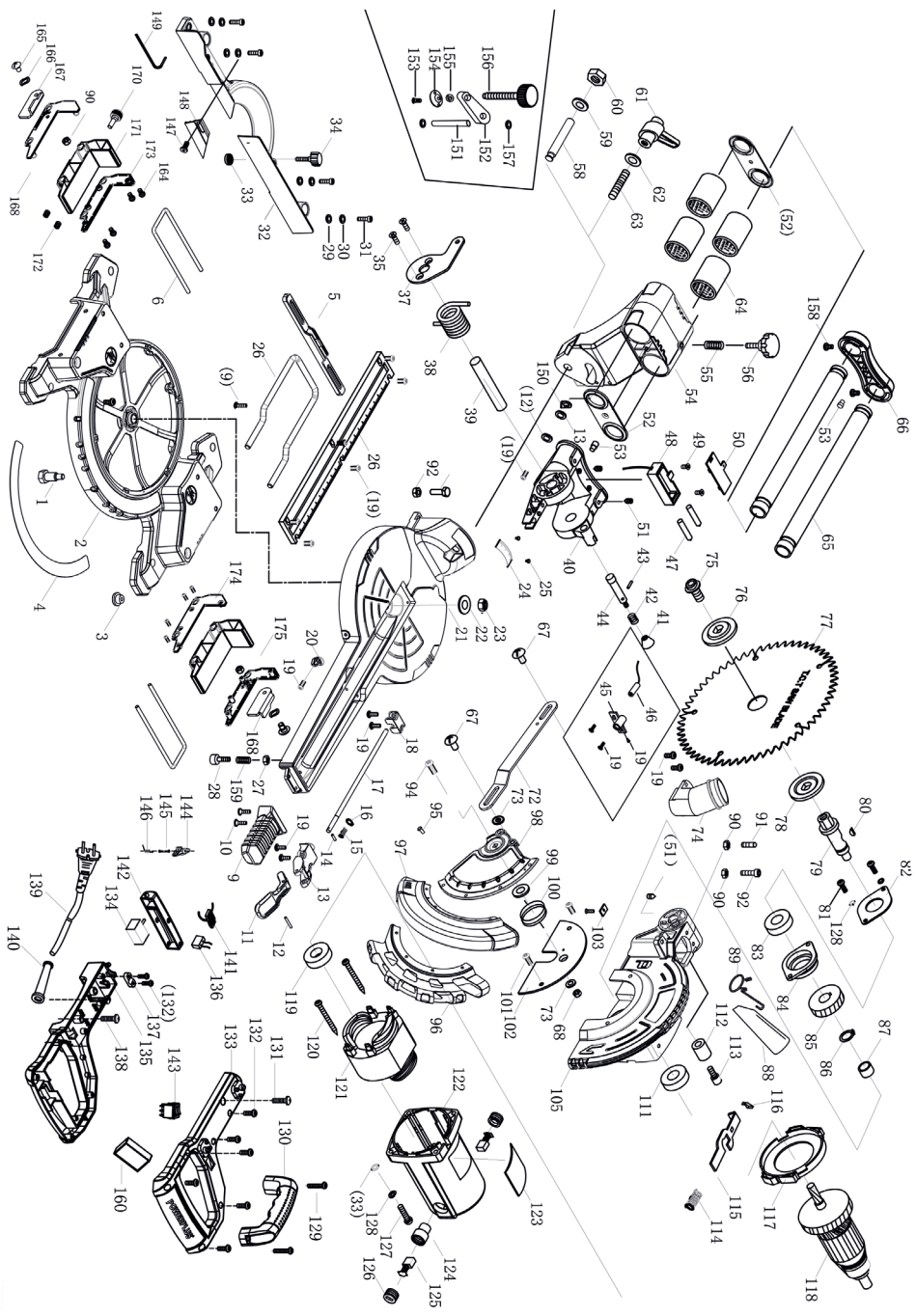

DECLARATION DE CONFORMITE
VERKLARING VAN OVEREENSTEMMING
DECLARACION DE CONFORMIDAD
DICHIARAZIONE DI CONFORMITA
KONFORMITÄSERKLÄRUNG
DECLARATION CONFORMITY
DECLARAÇÃO DE CONFORMIDADE
DEKLARACJA ZGODNOSCI Z NORMAMI
OM ÖVERENSSTÄMMELE
VAATIMUSTENMUKAISUUSVAKUUTUS
ÖVERENSSTEMMELSESERKLÄRING
Δήλωση συμμόρφωσης/συμμόρφωσης

DECLARAȚIE DE CONFORMITATE
VYHLÁSENIE ZHODY
Декларация соответствия
הצהרת תואמת
Uygunluk beyanı
الاصدريج بالهطابق ة
PROHLÁŠENÍ SHODY
EGYZEZŐSÉGI NYILATKOZAT
Декларация за съответствие с нормите
IZJAVA O SKLADNOSTI
DEKLARACIJA
ATITIKTIES DEKLARACIJA
KINNITUS
IZJAVA O SKLADNOSTI

Le soussigné,
Ondergetekende,
Der Unterzeichner,
O abaixo assinado,
Undertecknad,
Долуподписаният
Undertegnede
Subsemnatul,
Я, нижеподписавшийся,
Imzalayan,
Níže podepsaný,
Toliau pasirašęs

Déclare par la présente que,
Verklaart hiermede dat,
Erklärt hiermit daß,
Declara pela presente que,
Förklarar härmed att
Заявляя с настоящото
erklärer hermed, at
Declara prin prezenta că,
настоящим подтверждаю, что
Mevcut belgeyle beyan ediliyor ki,
tımto prohlaşuje, že,
Pareiškia, kad,

Personne autorisée à constituer
le dossier technique :
Christophe HUREL



FAR GROUP EUROPE
192, Avenue Yves Farge
37700 St. Pierre-des-Corps
FRANCE

El suscrito,
Il sottoscritto,
The undersigned,
Nínej podpisany
Allékirjoittanut,
Ουπτογεγραμμένος
Nižšie podpisany
החתום מטה
الھوقق ع أناھ
Alulfrott,
Podpisani,
Apakšā parakstījies
allakirjutanu
Dolje potpisani,

Declara por la presente, que,
Dichiare che,
Declares that,
Oświadczam niniejszym, że
Ilmoittetaan täten että,
Δηλώνει με την Παράστα
tımto vyhlásuje, že
מצהיר בהצה כי
يصرح إسنادا على ذلك
kijelentem, hogy a késztülék Izjavlja da,
Pareiškia, kad,
Ar šo apliecinā, ka,
Kinnitab, et
Izjavljuje u ovom dokumentu da je

Scie à ongles / Mitre saw / Nagelritzensäge / Sierra a bisel / Sierra a unghia / Serra a onglete /
Kap-En verteksaag / Prioni kociमतozkai gvniaमतoz / Pilarkatowa / Jiirisaha / Kap & geringssag / Трион за рязане под ъгъл / Geringssag /
Feråstråur cu suport cu şanţ / Торцовая пила / Gönyeburun testere / Pokosová pila / Zrezávacía pila / תבנית תיסיס טע רוסמ / خرب داشتم / Gervågö
fűrés / Krožna žaga za zajere / Pjūklas su užlenkimu / Ripzägis / Nurgasaag / Radialjna kružna pila

code

FARTOOLS / 113213 / SBM 210 / JF921010PI

Est conforme et satisfait aux directives et normes CE,
In overeenstemming is met en Voldoet aan EG richtlijnen,
Den folgenden EU-Bestimmungen entspricht,
Respeita e está em conformidade com as normas CE,
Överensstämmer med och uppfyller EG-standarder,
Съответства и отговаря европейските норми
Er i överensstemmelse med og overholder EU standarderne
Este conform și satisface normele CE
полностью соответствуют и удовлетворяют
требованиям стандартов ЕС
CE şartlara uygundur,
odpovídá normám ES.
Atitinka ir atitinka EB direktyvas ir standartus,

Cumple con la directivas de la CE,
E conforme alle direttive CEE,
Complies with the EEC directives and standards,
Odpowiada normom UE,
Täyttää EU-vaatimukset,
Είναι συμμόρφωνο και ανταποκρίνεται στα Πρότυπα CE
zodpovedá normám ES.
מתאים ועונה לתקני CE
بان الحهاز يطابق و يلبى معايير مجموعة الدول الأوروبية
kielegíti a CE szabványok előírásait.
Je v skladu z in izpolnjuje norme Evropske skupnosti.
Atbilst un atbilst EK direktivas un standartus,
Vastab ja vastab EU direktiividele ja standarditeile,
Sukladan i ispunjava direktive i standarde CE,

2014/30/EU 2006/42/EC
2011/65/EU 2015/863/EU

EN62841-1:2015
EN IEC 62841-3-9:2020/A11:2020
EN IEC 55014-1:2021
EN IEC 55014-2:2021
EN IEC 61000-3-2:2019/A1:2021
EN 61000-3-3:2013/A2:2021

Christophe HUREL,
Directeur général
29/10/2023
Fait à St. Pierre-des-Corps



52 x 26 mm



25 x 22 mm

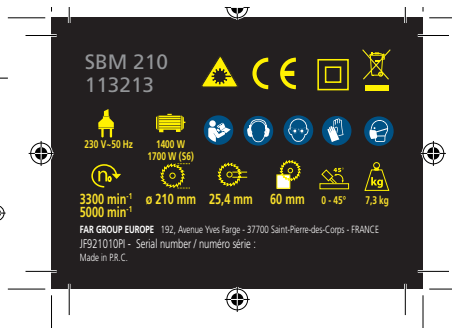

113213-Sticker-A-02-Logo.indd 1

25/05/2021 08:40



113213-Sticker-A-05-Vendeur muet.indd 1

01/03/2021 14:55



GARANTIE - WARRANTY



FR. GARANTIE

Cet outil est garanti contractuellement contre tout vice de construction et de matière, à compter de la date de vente à l'utilisateur et sur simple présentation du ticket de caisse. La garantie consiste à remplacer les parties défectueuses. Cette garantie n'est pas applicable en cas d'exploitation non conforme aux normes de l'appareil, ni en cas de dommages causés par des interventions non autorisées ou par négligence de la part de l'acheteur. La garantie ne s'applique pas sur les dommages causés par une défaillance de l'outil.

DE. GARANTIE

Die Garantiezeit für dieses Gerät in Bezug auf Konstruktions- und Materialfehler beträgt lt. Vertrag bei Vorlage des Kassabons. Die Garantieleistung besteht im Ersatz schadhafter Teile. Die Garantie erlischt bei einem Einsatz des Geräts, der nicht normentsprechend ist, bei Schäden, die auf unsachgemäße Eingriffe zurückzuführen sind bzw. bei Nachlässigkeit seitens des Käufers. Die Garantie erstreckt sich nicht auf Schäden, die auf Fehlfunktionen des Geräts zurückzuführen sind.

IT. GARANZIA

Quest' attrezzo è garantito per contratto contro qualsiasi difetto di costruzione e di materia, a partire dalla data di vendita all'utente e su semplice presentazione dello scontrino. La garanzia consiste nel sostituire le parti difettose. Questa garanzia non è applicabile in caso di sfruttamento non conforme alle norme dell'apparecchio, né in caso di danni causati da interventi non autorizzati o da negligenza da parte dell'acquirente. La garanzia non si applica ai danni causati da un'avaria dell'attrezzo.

EN. GARANTIEE

This tool is guaranteed, in writing, against any defect in manufacture or parts from the date of sale, upon simple presentation of the sales slip. The guarantee is limited to the replacement of faulty parts. This guarantee is not applicable in the event of usage which is not conform with the intended usage of the apparatus, nor in the event of damage caused by unauthorised servicing or negligence on behalf of the purchaser. This guarantee does not apply to any damage caused by the failure of this tool.

ES. GARANTIA

Esta herramienta se garantiza contractualmente contra todo defecto de construcción y materia, a partir de la fecha de venta a l' usuario y sobre simple presentación del recibo de caja. La garantía

consiste en sustituir a las partes defectuosas. Esta garantía no es aplicable en caso de explotación no conforme a las normas del aparato, ni en caso de daños causados por intervenciones no autorizadas o por negligencia por parte del comprador. La garantía no se aplica sobre los daños causados por un fallo del herramienta.

NL. GARANTIE

Dit gereedschap heeft een garantie tegen constructiefouten en materiaaldefecten, die geldig is vanaf de aankoopdatum door de gebruiker, op vertoning van de kassabon. De garantie betreft de vervanging van de defecte onderdelen. Deze garantie is niet van toepassing indien het apparaat niet volgens de normen gebruikt is, noch in geval van schade veroorzaakt door oneigenlijk gebruik of nalatigheid van de koper. De garantie is niet van toepassing op schade voortvloeiend uit een defect van het gereedschap.

PT. GARANTIA

Esta ferramenta tem uma garantia contratual contra qualquer defeito de construção e de material, a partir da data de venda ao utilizador e sobre simples apresentação do talão da caixa.. A garantia consiste em substituir as partes defeituosas. Esta garantia não é aplicável no caso de exploração não conforme às normas do aparelho, nem em caso de danos causados pelas intervenções não autorizadas ou por negligência da parte do comprador. A garantia não se aplica para os danos causados por uma falha da ferramenta.

EL. Εγγύηση

Το εργαλείο αυτό φέρει συμβατική εγγύηση για οποιούδήποτε ελαττωματικό κομμάτι που αντικαθίσταται στην ημερομηνία Παύσης στο χρηστήρι, με Απλή Προσκόμιση της ΑΠ'Ο'Οσειής αγοράς. Η εγγύηση αποτελείται απ'ό την αντικαταστολή των ελαττωματικών τμημάτων. Η Παύση εγγύηση οεν εφαρμόζεται σε Περίπτωση χρηστήρι μη συμφωνής με τα Πρότυπα της συσκευής, η σε Περίπτωση ζημιάς που Προκλήθηκε από μη συγκεκριμένη Επέμβαση ή ΑΠ'Ο'Αμ'ελευία του αγοραστή. Η εγγύηση οεν εφαρμόζεται στις ζημίες που Προκαλούνται από βλάβη του εργαλείου Σταυρού κενού Διαστήμο-Παρέμβουσα

PL. GWARANCJA

Narz/dzie jest objte gwarancją na wszelkie wady konstrukcyjne i materiałowe, licząc od daty sprzedaży u ytkownikowi i po okazaniu porównu kasowego.. Gwarancją obejmuje wymianę cz Acj wybrakowanych. Gwarancją nie znajduje zastosowania w przypadku u ytkowania niezgodnego z normami urzdzenia, ani w przypadku szkód spowodowanych działaniami

niedozwolonymi lub zaniedbaniami ze strony nabywcy. Gwarancją nie obejmują szkód powstałe z powodu upadku urzdzenia.

SV. GARANTI

Detta verktyg har en avtalsenlig garanti mot konstruktions och materialfel, från och med tidpunkten för användarens inköp och genom uppvisning av kassavittot. Garantin består i att ersätta de bristfälliga delarna. Denna garanti gäller inte om användningen inte motsvarar apparatens standarder, inte heller vid skador som orsakas av ej tillåtna ingrepp eller på grund av köparens vårdslöshet. Garantin gäller inte förskador som orsakats av att verktyget fungerat bristfälligt.

FI. TAKUU

Tämän laitteen takuu on voimassa sopimuksen mukaisesti kattaa kaikki rakenne- ja materiaali- ja valmistusvirheet, jotka ilmenevät kassakuitista vastaan. Takuu sisältää viallisten osien korvaamisen. Takuu ei korvaa ohjeiden vastaista käyttöä eikä välttämättömiä henkilöiden käsittelystä tai ostajan huolimattomuudesta aiheutuneita vahinkoja. Takuu ei vastaa myöskään toimintäähäiriöistä aiheutuneita vahinkoja.

BU. Гаранция

Този инструмент е под договорна гаранция срещу всякакъв дефект в изработката и използването на материалите, считано от датата на продажба на потребителя и само срещу представяне на касовата бележка. Гаранционно то обслужване се състои в замаяна на дефектните части. Настоящата гаранция не е валидна когато апаратът се използва по начин, несъответстващ на стандарта за работа с него, както и в случаи на щети, нанесени от неоторизирани лица, или вследствие на проявена небрежност от страна потребителя.

Гаранцията не покрива щети, произтекли вследствие на техническа неизправност на апарата.

DA. GARANTI

Dette værktøj er dækket af en garantikontrakt for konstruktions- og materialefejl, som gælder fra købsdatoen ved visning af kassebonen. Garantien består i at udskifte de defekte dele. Garantien dækker ikke fejl opstået som følge af anvendelse, som ikke overholder standarderne for apparatet, eller skader opstået ved ikke autoriserede indgreb eller sløshed fra brugerens side. Garantien dækker ikke skader opstået, fordi værktøjet har svigtet.

SERVICE APRÈS VENTE - AFTER SALE SERVICE

FARGROUP EUROPE - 192, Avenue Yves Farge - 37700 St. Pierre-des-Corps - FRANCE

fargroup@fargroup.net

GARANTIE - WARRANTY



RO. GARANTIE

Acest aparat este garantat din punct de vedere contractual împotriva tuturor viciilor de construcție și de material, începând de la data vânzării lui către utilizator și la simpla prezentare a bonului de casă. Garanția constă în înlocuirea componentelor defecte. Această garanție nu se aplică în cazul exploatarii în alt mod decât cel recomandat de normele aparatului și nici în caz de stricăciuni provocate de intervenții neautorizate sau prin neglijența cumpărătorului. Garanția nu se aplică asupra pagbelor cauzate de o defectare a aparatului.

RU. ГАРАНТИЯ

Данное изделие обладает имеющей силу контракта гарантией, покрывающей все возможные дефекты изготовления и материала. Гарантия вступает в силу с даты продажи изделия пользователю, для этого достаточно сохранить и предъявить полученный в кассе чек. Гарантия обязывает изготовителя заменить дефектные части изделия. В случае не соответствующего нормам использования изделия, не санкционированного демонтажа или ремонта или небрежного обращения действие гарантии прекращается. Гарантия не покрывает ущерба, возникшего в результате сбоев в работе изделия.

TU. GARANTI

Bu araç, satış tarihinden itibaren, kullanıcının sadecesine verne alınırsın sunmasıyla tüm üretim ve malzeme hatasına karşı garantilidir. Garanti eksik olan kısımları değiştirilmek içindir. Bu garanti aracın şartlarına uygun olmayan işleme durumunda, izim verilmeyen kullanımlardan kaynaklanan hasarlarda veya alicinin isteği durumunda uygulanmaz. Garanti malzemenin bir eksikliğinden meydana gelen bir zararda uygulanmaz.

CS. ZÁRUKA

Pro tento nástroj platí smluvní záruka na všechny výrobní a materiállové vady od data prodeje uživateli a na základě předložení pokladního bloku. Záruka spočívá ve výměně vadných částí. Tato záruka neplatí v případě použití přístroje, které neodpovídá normám, ani v případě škod způsobených nepovolenými zásahy nebo nedbalostí ze strany kupujícího. Záruka se nevztahuje na škody způsobené závadou nástroje.

SK. ZÁRUKA

Pre tento nástroj platí zmluvná záruka na všetky výrobné a materiállové chyby od dátumu predaja užívateľovi a na základe predloženia pokladničného

bloku. Záruka spočívá vo výmene chýbných častí. Táto záruka neplatí v prípade použitia prístroja, ktoré nezodpovedá normám, ani v prípade škôd spôsobených nepovolenými zásahmi alebo nedbalosťou zo strany kupujúceho. Záruka sa nevztahuje na škody spôsobené poruchou nástroja

HE. אחריות

חשבונית קופנה. האחריות-משמעה מיום המכירה למשתמש עם הצגת פני כל ליקוי ביצור או בחומר, החל הי עככלי זה חלה אחריות לפי חוקה נק שנגרם על ידי התערבות תלכל שאינו מתאים לתקנים ובמקרה של אינה חלה במקרה של שימוש במכשיר החלף תחלקם לקויים אחריות זו חלה על נק שנגרם על ידי תקלה בכלי. לשלנות מאת הקונה. האחריות אינה משכונת או על די

AR. الضمان

على مجرد تقديم بطاقةال شراء يتدعل ق من تاريخ البيع الى المستعمل وبناء عيب في التصدي عوفى المواد. ا رعبارا ان هذه الاع دة ضمنونة ت عاقديا عن اي اجزاء. ولا في حالة ت عرضة لتلفا لت حالة الا بس ت ب راء عي ر المطبق لمع ا ي ي ر ل ا ي ل و ن هذا الضمان قابل للتطبي ق في ت ر ل الضمان فاي س ت ب دال ال اجزاء اع طلة ل ا ينطبق الضمان على الخي ر ال ن ا ت ج عن م ر ح ر عة او في حالة ال ا ا م ا ل م ن ق ي ل الم ش ت ر ي ا ت ا ت عة عن ع م ل و ا ت ت د ل ع و د

HU. GARANCIA

Erre a szerszámra szerződéses garanciát vállalunk bármilyen gyártási és anyaghiba felmerülése esetére, a fogyasztó részére történő eladás napjától számítva, a pénztári blokk egyszerű felmutatása ellenében. A garancia a hibás alkatrészek cseréjére terjed ki. Ez a garancia nem érvényes, ha a készüléket nem rendeltetésszerűen használták, sem illetéktelen beavatkozások, vagy a vásárló hanyagsága okozta károk esetén. A garancia nem fedezi azokat a károkat, melyeket a szerszám hibás működése okozott.

SL. GARANCIJA

To orodje je z garancijsko pogodbo zaščiteno proti vsem napakam v izdelavi in v sestavnem materialu od datuma prodaje naprej in ta velja ob predložitvi blagajniškega računa. Garancija velja za zamenjavo delov z napako. Ta garancija ne velja za uporabo orodja, ki ni v skladu z normami, predpisanimi za omenjeno orodje in za primere okvar, ki nastanejo zaradi nedovoljenih posegov na orodju ali zaradi malomarnega rokovanja kupca. Garancija ne velja za škodo, ki jo lahko povzroči okvara orodja.

ET. GARANTII

See tööriist kuulub lepingu järgi garantiiremonti arvestades alates müümise päevast ja kasatäheki alusel kasutatjale kõigi konstruktiooni- ja materjalvigade puhul. Garantii seisneb defektsete osade väljavahetamises. See garantii ei kehti aparaadi normide ebatavalise eiramise puhul ega ostja poolt keelatud viisil kasutamisest või hooletussejätmisest tulenevate kahjude korral. Garantii ei

kehti seadme defektidest põhjustatud kahjude puhul

LV. GARANTIJA

Sis prietaisais yra užtikrinamas kaip itin geros kokybės, nuo jo pardavimo datos iki jo panaudojimo, ir jam yra suteikiamas garantinis talonas. Garantijos metu galima pakeisti atsiradusius trumplaiškius gedimus. Si garantija netaikoma esant netinkamam naudojimui ar nesi laikant reikiam šio aparato vartojimo instrukcijų, tai pat pačiam patvirtojii sugadinusių. Garantija taip pat netaikoma, prietaisą naudojant ne pagal paskirtį ir jį apgadinus

LT. GARANTIJA

Sim darbarikam ir ligumą noteikta garantija visiem defektiem, kas saistās ar konstrukciju un materiālu, sākot ar pārdošanas datumu, kad mašīnu pārdo lietotājam un vienkārši uzrādāt kases čeku. Garantija iekļauj bojāto dalu nomainu. Šī garantija nav derīga, ja aparāts nav lietots saskaņā ar drošības noteikumiem, ne gadījumos ja bojājumi radušies nesankcionētās ietaukšanās gadījumā vai arī pierēja nolaidīgības dēļ. Garantija nav derīga, ja bojājumi radušies darbariķa defekta dēļ

HR. JAMSTVO

Ovaj alat ima ugovorno jamstvo u slučaju bilo kakvih nedostataka u konstrukciji i materijalu, od datuma prodaje korisniku uz jednostavno predocenje računa. Jamstvo se sastoji u zamjeni neispravnih dijelova. Ovo se jamstvo ne primjenjuje u slučaju uporabe i eksploatacije koja nije skladna standardima uređaja, niti u slučaju štete uzrokovane neovlaštenim intervencijama ili nemarom kupca. Jamstvo se ne primjenjuje na štetu uzrokovanu nekim nedostatkom alata.

SERVICE APRÈS VENTE - AFTER SALE SERVICE

FARGROUP EUROPE - 192, Avenue Yves Farge - 37700 St. Pierre-des-Corps - FRANCE

fargroup@fargroup.net



FAR GROUP EUROPE

Une société du groupe **SIGMA**

192, Avenue Yves Farge
37700 St. Pierre-des-Corps
FRANCE

www.fartools.com

