

Gonds à sceller

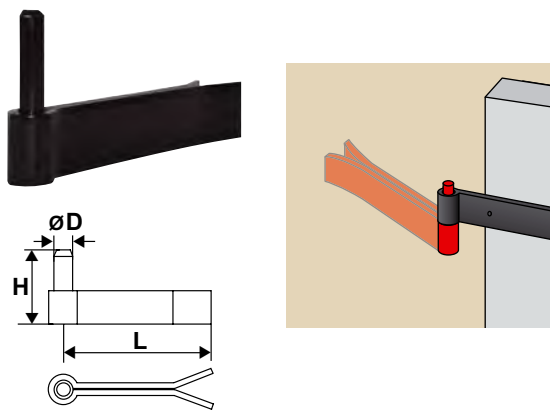

Notre axe de gond est fabriqué avec 2 gorges de sécurité qui renforcent la tenue.

Pose des gonds à sceller

- 1) Présenter le volet.
- 2) Tracer les réservations.
- 3) Déposer le volet.
- 4) Percer les trous.
- 5) Engager les gonds dans le noeud des pentures et maintenir par un lien.
- 6) Positionner le volet, les gonds engagés dans les réservations.
- 7) Caler en force le volet en plaçant le nez du volet vers le haut du tableau.
- 8) Sceller.
Attendre la fin du séchage pour manœuvrer le volet.

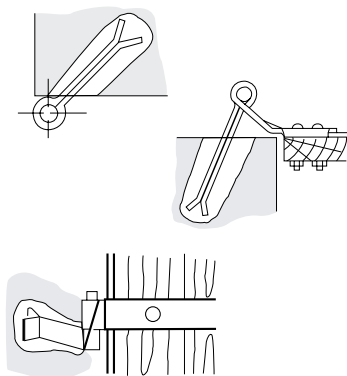

61 / VL..

Gond à sceller 2 lames

Code		L	H	Ø D
30x4				
6134144		120	70	14
35x5				
6139144		120	80	14
6139234		120	80	16
6139174		160	80	14
6139224		210	80	14
40x5				
6145144		120	80	14
6145174		160	80	14
40x6				
6146144		130	80	14
6146204		190	80	14
6147144		130	90	16
6147174		160	90	16
50x8				
6158204		190	110	20