



MULTI REX 900

Professional Machine

FR	PONCEUSE MULTI-TÊTES (Notice originale)
EN	MULTI-HEAD SANDER (Original instructions)
DE	MEHRKOPFSCHLEIFER (Originalanleitung)
ES	LIJADORA DE CABEZALES MÚLTIPLES (Instrucciones originales)
IT	LEVIGATRICE MULTITESTA (Istruzioni originali)
PT	MULTI-HEAD SANDER (instruções originais)
NL	MEERKOPSCHUURMACHINE (originele instructies)
EL	SANDER ΠΟΛΥΚΕΦΑΛΙΟΥ (ΑΡΧΙΚΕΣ ΟΔΗΓΙΕΣ)
PL	SZLIFIERKA WIEŁOŁODZIOWA (Oryginalna instrukcja)
FI	MULTI-HEAD SANDER (Alkuperäiset ohjeet)
SV	MULTI-HEAD SANDER (Originalinstruktioner)
BU	МНОГОГЛАВНА ШЛИНОВКА (Оригинални инструкции)
DA	MULTI-HEAD SANDER (Original vejledning)
RO	ȘLEFĂTOR MULTI-CAP (Instrucțiuni originale)
RU	МНОГОГОЛОВЫЙ ШЛИФОВАЛЬНЫЙ ШЛИФ (Оригинальная инструкция)
TU	ÇOK KAFALI ZIMPARA MAKİNESİ (Orijinal talimatlar)
CS	MULTI-HEAD SANDER (originální návod)
SK	MULTI-HEAD SANDER (Preklad z originálneho návodu)
HE	תרגום מהוראות מקוריות) מטחנת מרובת פונקציות
AR	(فيصل آل تامي لعلتال نم قدم جرتال) فيضالظوللا قد دعتم قن حطم
HU	Többfunkciós őrlő (Fordítás az eredeti utasítások)
SL	VEČfunkcijski brusilnik (Prevod iz izvornih navodil)
ET	Nurgalihvija (Tõlge originaal juhiseid)
LV	Kampinēs šlifavimo staklēs (Tulkojumā no instrukcijas oriģinālvalodā)
LT	Lenka slīpmašina (Vertimas iš originalių instrukcijas)
HR	VIŠESTRUKA GLUVA (originalne upute)



© FAR GROUP EUROPE

115055-Manual-B-20200911



www.fartools.com

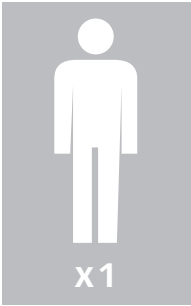

VIDEO

AIDE AU
MONTAGE MACHINE
HOW TO ASSEMBLE MACHINE



5 min

MERCI !



En choisissant cette ponceuse multi-têtes **FARTOOLS**, vous permettez d'en diminuer l'impact environnemental !

Le concept de cette innovation FARTOOLS est à la fois simple et vertueux : une machine, type disqueuse 125mm avec variateur de vitesse, sur laquelle peuvent venir se monter 5 autres têtes et permettre différents types de ponçage (lime, rénovateur, plâtre, tube, orbital). C'est donc 1 seul moteur au lieu de 6 qui sera construit, utilisé, puis recyclé en fin de vie. C'est également une consommation raisonnée : l'utilisateur n'achète que les têtes dont il a réellement besoin dans ses projets.

Ces opérations ont ainsi permis d'abaisser ses émissions de gaz à effet de serre :

- il utilise moins de ressources naturelles,
- son volume transporté est nettement plus faible.

>>> Pour en savoir plus, flashez ce code
et retrouvez toutes les informations sur notre site :



Description et repérage des organes de la machine
Description and location of machine parts

A



Contenu du carton
Contents of box

C



D

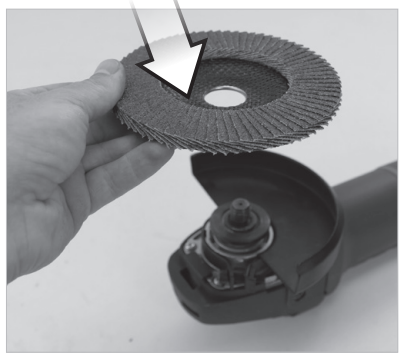
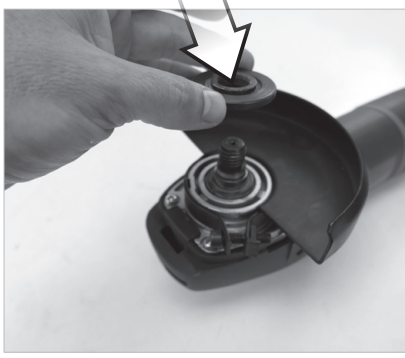
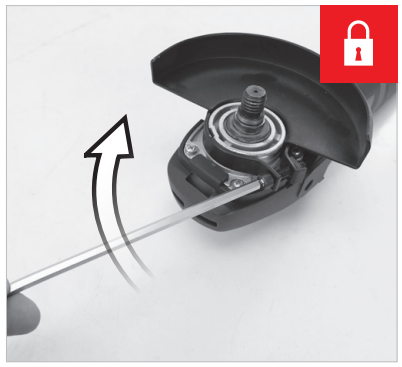
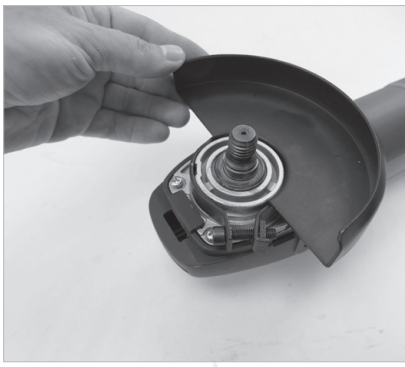
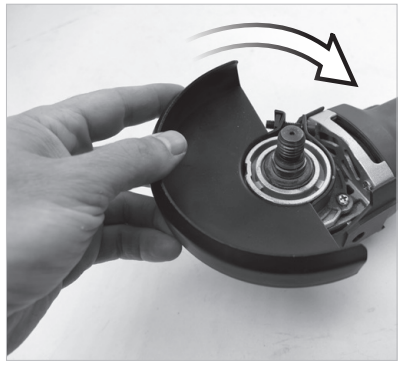

Assemblage de la machine
Assembling the machine

D

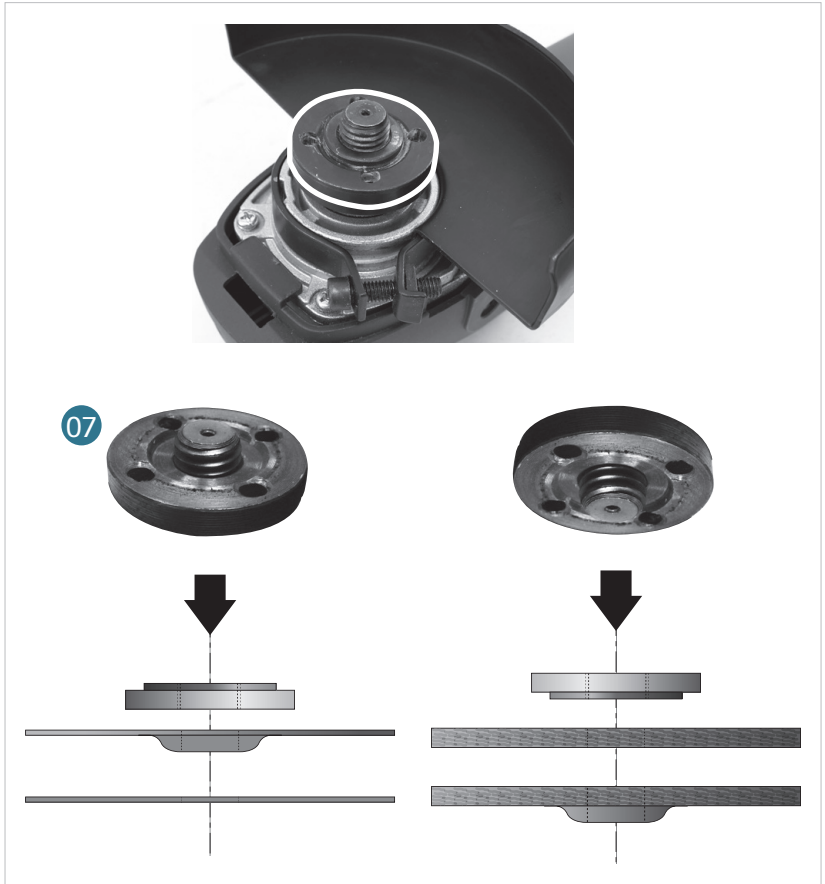
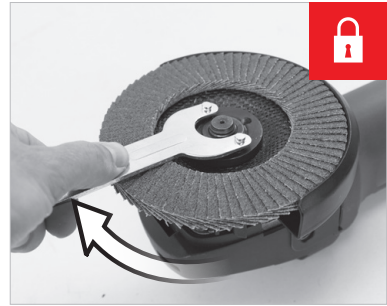
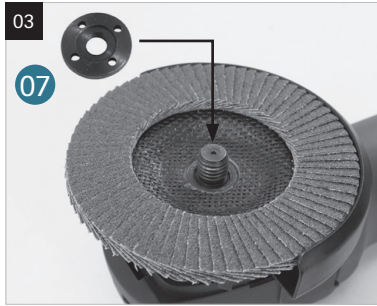

Fonctionnalité de la machine
Functions of the machine

E



01

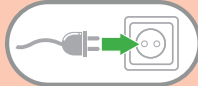

02

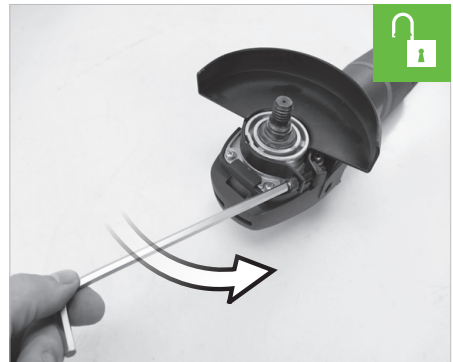
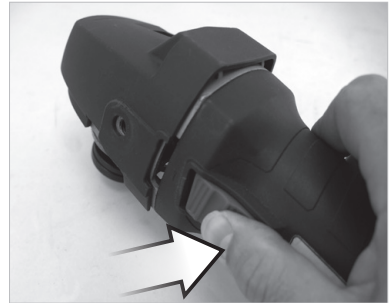
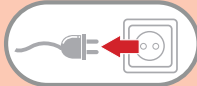

Fonctionnalité de la machine
Functions of the machine

E

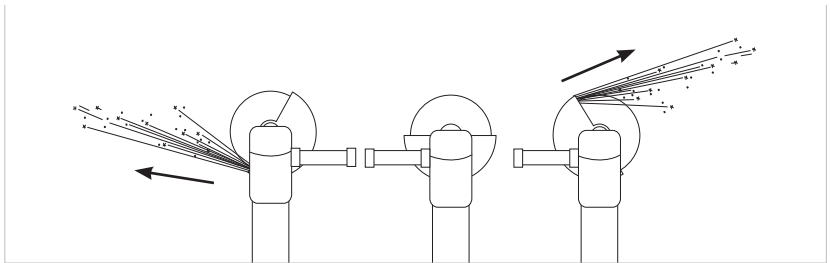
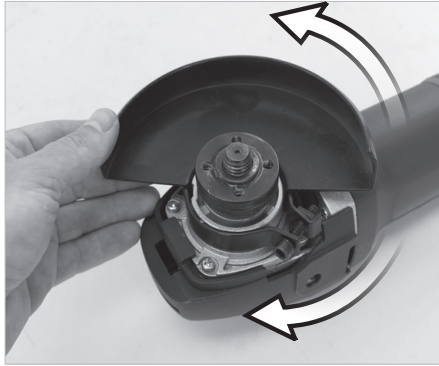

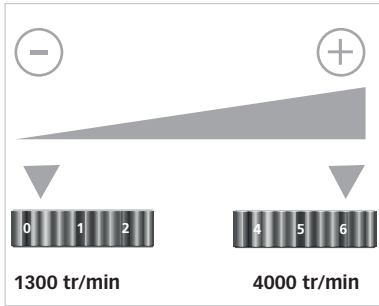

Fonctionnalité de la machine
Functions of the machine

E

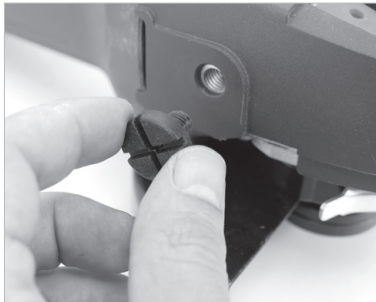
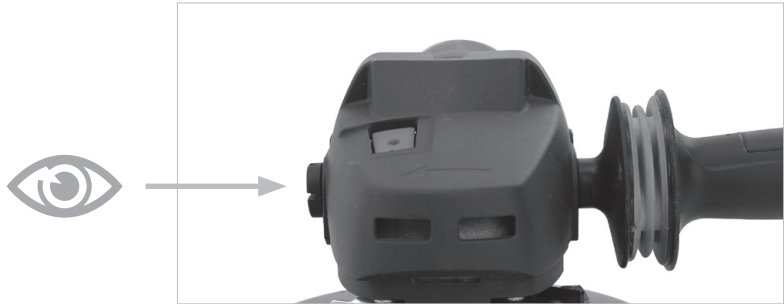

Remplacement des consommables
Consumables replacing

F

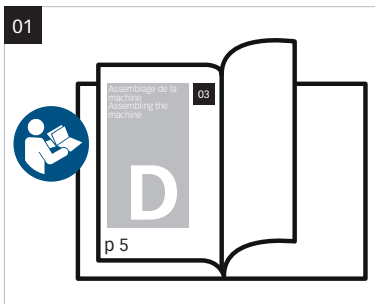

6 TÊTES INTERCHANGEABLES 1 SEULE MACHINE



Egalement disponibles dans la gamme :
Also available in the range :



Ponceuse Multi-têtes
Multi head sander

MULTI-REX 900

Ponceuse tubes - Tube sander

MR 900-TS



Ponceuse plâtre - Plaster sander

MR 900-SH



Rénovateur - Renovator

MR 900-REX



Lime électrique - Electric file

MR 900-EFH



Polisseuse - Polisher

MR 900-PP



3431541150607



3431541150577

Description et repérage des organes de la machine

FIG. A & B

- 01 Interrupteur marche / arrêt
- 02 Blocage d'arbre
- 03 Carter de protection orientable
- 04 Poignée latérale amovible
- 05 -
- 06 -
- 07 Ecrou de serrage
- 08 Disque
- 09 -
- 10 Variateur de vitesses

Contenu du carton

FIG. C

Assemblage de la machine

FIG. D

- 01 Montage de la poignée
- 02 Montage du carter
- 03 Montage du disque

Fonctionnalité de la machine

FIG. E

- 01 Mise en marche et arrêt
- 02 Orientation du carter
- 03 Utilisation des poignées
- 04 -

Remplacement des consommables

FIG. F

- 01 Changement de disque
(Voir assemblage de la machine)
- 02 Changement des charbons

Entretien, recommandations et conseils

Utiliser toujours un disque adapté aux matériaux à travailler et non endommagé.
Graissage du pignonage.

Description and location of machine parts

FIG. A & B

- 01 On/off switch
- 02 Arbor block
- 03 Orientable protection guard
- 04 Removable side handle
- 05 -
- 06 -
- 07 Clamping screw
- 08 Disc
- 09 -
- 10 Speed variator

Contents of box

FIG. C

Assembling the machine

FIG. D

- 01 Assembly of the handle
- 02 Montage du carter
- 03 Mounting of disc

Functions of the machine

FIG. E

- 01 Start-up and stop
- 02 Orientation of the guard
- 03 Use of the handles
- 04 -

Replacing consumables

FIG. F

- 01 Changing disc
(see assembling the machine)
- 02 Changing the carbon brushes

Cleaning and maintenance and advice

Always use a disc that is suitable for the materials in question and that is not damaged.
Lubrication of sprockets.

Beschreibung und Kennzeichnung der Maschinenteile

FIG. A & B

- 01 Ein/Ausschalter
- 02 Wellenblockierung
- 03 Drehbares Schutzgehäuse
- 04 Abnehmbarer seitlicher Handgriff
- 05 -
- 06 -
- 07 Feststellmutter
- 08 Schleifscheibe
- 09 -
- 10 Geschwindigkeitsvariator

Inhalt der Verpackung

FIG. C

Zusammenbau der Maschine

FIG. D

- 01 Anbringen des Handgriffs
- 02 Anbringen des Gehäuses
- 03 Einsetzen der Schleifscheibe

Funktionen der Maschine

FIG. E

- 01 Ein- und Ausschalten
- 02 Drehung des Gehäuses
- 03 Benutzung der Handgriffe
- 04 -

Auswechseln der Verschleißteile

FIG. F

- 01 Auswechseln der Schleifscheibe
(siehe Zusammenbau der Maschine)
- 02 Auswechseln der Schleifkohlen

Batterie und Ladegerät

Reinigung und Wartung 25/ Nur Schleifscheiben verwenden, die für das zu bearbeitende Material geeignet und in einwandfreiem Zustand sind. Schmierung der Ritzel.

Descripción y localización de los elementos de la máquina

FIG. A & B

- 01 Interruptor marcha/parada
- 02 Bloqueo de árbol
- 03 Cáster de protección orientable
- 04 Empuñadura lateral amovible
- 05 -
- 06 -
- 07 Tuerca de apriete
- 08 Disco
- 09 -
- 10 Variador de velocidad

Contenido del cartón

FIG. C

Ensamblaje de la máquina

FIG. D

- 01 Montaje de la empuñadura
- 02 Montaje del cáster
- 03 Montaje del disco

Funcionalidad de la máquina

FIG. E

- 01 Puesta en marcha y parada
- 02 Orientación del cáster
- 03 Utilización de las empuñaduras
- 04 -

Cambio de los consumibles

FIG. F

- 01 Cambio de disco
(véase ensamblaje de la máquina)
- 02 Cambio de los carbones

Mantenimiento, recomendaciones y consejos

Utilizar siempre un disco no dañado y adecuado para los materiales que se tienen que trabajar.
Engrase de los piñones.

Descrizione e localizzazione degli organi della macchina

FIG. A & B

- 01 Interruttore avvio/arresto
- 02 Bloccaggio dell'albero
- 03 Carter di protezione orientabile
- 04 Maniglia laterale amovibile
- 05 -
- 06 -
- 07 Dado di serraggio
- 08 Disco
- 09 -
- 10 Variatore di velocità

Contenuto della scatola

FIG. C

Assemblaggio della macchina

FIG. D

- 01 Montaggio della maniglia
- 02 Montaggio del carter
- 03 Montaggio del disco

Funzionalità della macchina

FIG. E

- 01 Avvio e arresto
- 02 Orientamento del carter
- 03 Utilizzazione delle maniglie
- 04 -

Sostituzione dei pezzi di ricambio

FIG. F

- 01 Sostituzione del disco
(vedere assemblaggio della macchina)
- 02 Sostituzione dei carboni

Manutenzione, raccomandazioni e consigli

Utilizzare sempre un disco adatto ai materiali da lavorare e non danneggiato.
Lubrificazione dei pignoni.

Descrição e identificação dos órgãos da máquina

FIG. A & B

- 01 Interruptor ON/OFF
- 02 Bloqueio do fuso
- 03 Câter de proteção orientável
- 04 Pega lateral removível
- 05 -
- 06 -
- 07 Porca de aperto
- 08 Disco
- 09 -
- 10 Variador de velocidade

Conteúdo da caixa

FIG. C

Montagem da máquina

FIG. D

- 01 Montagem da pega
- 02 Montagem do câter
- 03 Montagem do disco

Funcionalidade da máquina

FIG. E

- 01 Accionamento e paragem
- 02 Orientação do câter
- 03 Utilização das pegas
- 04 -

Substituição de consumíveis

FIG. F

- 01 Substituição do disco
(ver a montagem da máquina)
- 02 Substituição das escovas

Manutenção preventiva, recomendações e conselhos

Utilizar sempre um disco não avariado, adaptado ao material a trabalhar.
Lubrificação dos pínhões.

Beschrijving en plaatsbepalingen van de onderdelen van de machine

FIG. A & B

- 01 Schakelaar aan / uit
- 02 Blokkering as
- 03 Verstelbare beschermmantel
- 04 Verwijderbaar zijhandvat
- 05 -
- 06 -
- 07 Spanmoer
- 08 Schijf
- 09 -
- 10 Snelheidsvariator

Inhoud van het karton

FIG. C

Assemblage van de machine

FIG. D

- 01 Montage van het handvat
- 02 Montage van het carter
- 03 Montage van de schijf

Functionaliteit van de machine

FIG. E

- 01 Aanzetten en stoppen
- 02 Richting van het carter
- 03 Gebruik van de handvatten
- 04 -

Vervanging van de accessoires

FIG. F

- 01 Verandering van de schijf
(zie assemblage van de machine)
- 02 Verandering van de koolborstels

Onderhoud, aanbevelingen en raadgevingen

Steeds een schijf gebruiken die is aangepast aan de te bewerken materialen en die niet beschadigd.
Smeren van het tandwiel.

περιγραφή και εντοπισμός των οργάνων της μηχανής

FIG. A & B

- 01 Διακόπτης εκκίνησης/ διακοπή
- 02 Μπλοκάρισμα άξονα
- 03 Περιστρεφόμενο προστατευτικό
- 04 Αφαιρετή πλάγια χειρολαβή
- 05 -
- 06 -
- 07 Βίδες σύσφιξης
- 08 -
- 09 -
- 10 Μεταβλητός ταχύτητα

Περιεχόμενο χάρτινου κουτιού

FIG. C

συναρμολόγηση της μηχανής

FIG. D

- 01 μοντάρισμα της χειρολαβής
- 02 τοποθέτηση του περιβλ ήματος
- 03 μοντάρισμα του προστατευτικού

λειτουργικότητα της μηχανής

FIG. E

- 01 Θέση σε λειτουργία και διακοπή
- 02 Περιστροφή του προστατευτικού
- 03 Χρήση των χειρολαβών
- 04 Χρήση του ρυθμιστή

Αντικατάσταση των αναλώσιμων

FIG. F

- 01 Αλλαγή δίσκων
(βλέπε συναρμολόγηση της μηχανής)
- 02 Αλλαγή των καρβουναζίων

συντήρηση, υποδείξεις και συμβουλές.

Να χρησιμοποιείτε πάντα έναν κατάλληλο και όχι φθαρμένο δίσκο για τα υλικά.
Λίπανση των γραναζιών

Opis i oznaczenie elementów urządzenia

FIG. A & B

- 01 Włącznik praca / stop
- 02 Blokada wału
- 03 Osłona regulowana
- 04 Uchwyt boczny wyjmowany
- 05 -
- 06 -
- 07 Nakrętka zaciskowa
- 08 Tarcza
- 09 -
- 10 Wariator prędkości

Zawartość opakowania

FIG. C

Montaż maszyny

FIG. D

- 01 Montaż uchwytu
- 02 Montaż osłony
- 03 Montaż tarczy

Funkcje maszyny

FIG. E

- 01 Włączanie / wyłączenie
- 02 Ustawienie osłony
- 03 Używanie uchwytów
- 04 -

Wymiana elementów zużywających się

FIG. F

- 01 Wymiana tarczy
(patrz montaż maszyny)
- 02 Wymiana szczotek

Konserwacja i czyszczenie

Zawsze stosować tarcze dostosowane do obrabianego materiału i bez uszkodzeń. Smarowanie przekładni.

Laitteen osien kuvaus ja sijainti

FIG. A & B

- 01 Käynnistys-/sammutuskaisija
- 02 Akselin lukitus
- 03 Käännettävä suojakansi
- 04 Irrotettava sivukahva
- 05 -
- 06 -
- 07 Kiristysmutteri
- 08 Levy
- 09 -
- 10 Nopeuden variaattori

Laatikon sisältö

FIG. C

Laitteen asennus

FIG. D

- 01 Kädensijan asennus
- 02 Kannen asennus
- 03 Levyn asennus

Laitteen käyttö

FIG. E

- 01 Käynnistys ja sammutus
- 02 Suojakannen suuntaus
- 03 Kahvojen käyttö
- 04 -

Kuluvien osien vaihto

FIG. F

- 01 Laikan vaihto
(katso laitteen kokoamishojeita)
- 02 Hiiltien vaihtaminen

Puhdistus ja kunnossapito

Käytä aina ehjää laikkaa, joka sopii työstettävälle materiaalille.

Hammaspyörän rasvaus.

Beskrivning och märkning av maskinens delar

FIG. A & B

- 01 Start-/stoppbrytare
- 02 Låsning av axeln
- 03 Riktbar skyddskåpa
- 04 Borttagbart sidohandtag
- 05 -
- 06 -
- 07 Åtdragningsmutter
- 08 Skiva
- 09 -
- 10 Hastighetsvariator

Innehåll i kartongen

FIG. C

Montering av maskinen

FIG. D

- 01 Montering av handtaget
- 02 Montering av kåpan
- 03 Montering av skivan

Maskinens funktion

FIG. E

- 01 Start och stopp
- 02 Riktning av kåpan
- 03 Användning av handtagen
- 04 -

Byte av förbrukningsmedel

FIG. F

- 01 Byte av skiva
(se montering av maskinen)
- 02 Byte av kolstavar

Rengöring och underhåll

Använd alltid en oskadd trissa som är anpassad till materialet som ska behandlas.
Smörjning av dreven.

описание и местоположение на частите на машината

FIG. A & B

- 01 Прекъсвач за стартиране / спиране
- 02 Дървен блокировач
- 03 Картер за защита, който може да се наглася
- 04 Странична неподвижна дръжка
- 05 -
- 06 -
- 07 Гайка за стягане
- 08 Диск
- 09 -
- 10 Вариатор на скоростта

съдържание на кутията

FIG. C

сглобяване на машината

FIG. D

- 01 Монтаж на дръжката
- 02 Монтаж на диска
- 03 Монтаж на картер

функциониране на машината

FIG. E

- 01 Пускане и спиране
- 02 Положение на картер
- 03 Използване на дръжките
- 04 -

подмяна на консумативите

FIG. F

- 01 Смяна на диска
(вижте сглобяване на машината)
- 02 Смяна на графитни четки на електродвигател

почистване и поддръжка

Винаги използвайте диск, подходящ за материалите за работа, който не е захабен.
Смазване на назъбено колело.

Beskrivelse og nummerering af maskinens organer

FIG. A & B

- 01 Start / stop kontakt
- 02 Blokering af aksel
- 03 Indstillelig beskyttende hus
- 04 Aftageligt håndtag i siden
- 05 -
- 06 -
- 07 Fastspændingsmøtrik
- 08 Skive
- 09 -
- 10 Hastighedsvariator

Papkassens indhold

FIG. C

Samling af maskinen

FIG. D

- 01 Montering af håndtag
- 02 Montering af hus
- 03 Montering af skive

Maskinens virkemåde

FIG. E

- 01 Start og stop
- 02 Husets orientering
- 03 Brug af håndtag
- 04 -

Udskiftning af forbrugsartikler

FIG. F

- 01 Udskiftning af skive
(se samling af maskinen)
- 02 Udskiftning af kul

Vedligeholdelse, anbefalinger og gode råd

Brug altid en skive i god stand, der er velegnet til materialerne.
Smøring af drev.

Descrierea si identificarea organelor de masina

FIG. A & B

- 01 Întrerupător pornire/oprire
- 02 Blocare arbore
- 03 Carcasă de protecție orientabilă
- 04 Manetă laterală detașabilă
- 05 -
- 06 -
- 07 Piuliță de presare (de strângere)
- 08 Disc
- 09 -
- 10 Variator de viteză

Continutul cartonului

FIG. C

Asamblarea masinii

FIG. D

- 01 Montarea manetei
- 02 Montarea carcasei
- 03 Montarea discului

Functionarea masinii

FIG. E

- 01 Pornire și oprire
- 02 Orientarea carcasei
- 03 Utilizarea manetelor
- 04 -

Înlocuirea consumabilelor

FIG. F

- 01 Înlocuirea discului
(vezi asamblarea mașinii)
- 02 Schimbarea cărbunilor

Curatare si întretinere

Utilizați, întotdeauna, un disc adaptat materialelor de lucru și care nu prezintă defecțiuni.
Ungere angrenaj cu roți dințate.

описание и маркировка элементов машины

FIG. A & B

- 01 Переключатель вкл.-выкл
- 02 Блокировка вала
- 03 Ориентируемый защитный кожух
- 04 Съемная боковая ручка
- 05 -
- 06 -
- 07 Уплотнительная гайка
- 08 Диск
- 09 -
- 10 Вариатор скорости

содержимое коробки

FIG. C

сборка машины

FIG. D

- 01 Монтаж ручки
- 02 Монтаж кожуха
- 03 Монтаж диска

функциональность машины

FIG. E

- 01 Запуск и останов
- 02 Ориентация кожуха
- 03 Использование ручек
- 04 -

замена расходных материалов

FIG. F

- 01 Замена диска (см. сборку машины)
- 02 Замена углеродных щеток

чистка и техобслуживание

Всегда использовать диск, соответствующий обрабатываемым материалам и неповрежденный.

Смазка шестеренного привода.

Makinenin organlarının tasviri ve bulunması

FIG. A & B

- 01 Çalıştırma anahtarı / Durdurma
- 02 Mil blokajı
- 03 Yönlendirilebilir koruma karteri
- 04 Sökülebilir yan kulp
- 05 -
- 06 -
- 07 Kontra somun
- 08 -
- 09 -
- 10 Hız değiştirici

Kartonun içeriği

FIG. C

Makinenin montajı

FIG. D

- 01 Kulbun takılması
- 02 Karterin takılması
- 03 Sap takma

Makinenin kullanışlılığı

FIG. E

- 01 Çalıştırma ve durdurma
- 02 Karterin yönelimi
- 03 Kulpların kullanılması
- 04 -

Tüketim malzemelerinin değiştirilmesi

FIG. F

- 01 Zımpara kâğıdının takılması
(bkz. sarf malzemelerinin değiştirilmesi)
- 02 Kömürlerin değiştirilmesi

Temizlik ve bakım

Daima işlenecek malzemelere uygun ve hasarsız bir disk kullanın.

Dişlilerin yağlanması.

Popis a označení součástí stroje

FIG. A & B

- 01 Spínač start/stop
- 02 Zablokování hřídele
- 03 Nastavitelný ochranný karter
- 04 Boční sundavací držadlo
- 05 -
- 06 -
- 07 Utahovací matka
- 08 Kotouč
- 09 -
- 10 Variátor rychlosti

Obsah krabice

FIG. C

Montáž stroje

FIG. D

- 01 Montáž držadla
- 02 Montáž karteru
- 03 Montáž kotouče

Chod stroje

FIG. E

- 01 Spuštění a vypnutí
- 02 Orientace karteru
- 03 Použití držadel
- 04 -

Výměna komponentu

FIG. F

- 01 Výměna kotouče
(viz montáž stroje)
- 02 Výměna uhlíků

Cištění a údržba

Vždy používejte kotouč nepoškozený a určený na materiály, se kterými pracujete.
Promazání ozubených koleček.

Popis a označenie súčastí stroja

FIG. A & B

- 01 Spínač štart/stop
- 02 Zablokovanie hriadeľa
- 03 Nastaviteľný ochranný karter
- 04 Bočné skladacie držadlo
- 05 -
- 06 -
- 07 Sťahovacia matica
- 08 Kotúč
- 09 -
- 10 Variátor rýchlosti

Obsah krabice

FIG. C

Montáž stroja

FIG. D

- 01 Montáž držadla
- 02 Montáž karteru
- 03 Montáž kotúča

Chod stroja

FIG. E

- 01 Spustenie, nastavenie rýchlosti
- 02 Použitie mechanických rýchlostí
- 03 Navrtávanie/odvrtávanie
- 04 -

Výměna komponentov

FIG. F

- 01 Výměna kotúča
(pozri montáž stroja)
- 02 Výměna uhlíkov

Cistenie a údržba

Vždy používajte kotúč nepoškozený a určený na materiály, s ktorými pracujete.
Premazanie ozubených koliesok.

מכללי המכונה איתור של מכללי המכונה
תיאור ו תיאור איתור של

FIG. A & B

- 01 מתג הפעלה/עצירה
- 02 נעילת הציר
- 03 תיבת מגן הניתנת לכיוון זווית
- 04 ידית צדדית פריקה
- 05 -
- 06 -
- 07 אום הידוק
- 08 דיסק
- 09 -
- 10 תוריהם הנתשמ

תכולה של תיבת הקרטון

FIG. C

הרכבת המכונה

FIG. D

- 01 הרכבת הידית
- 02 הרכבת התיבה
- 03 הרכבת הדיסק

כושר תפקוד המכונה

FIG. E

- 01 התנעה ועצירה
- 02 כיוון זוויתי של התיבה
- 03 שימוש בידיות
- 04 -

החלפה של פריטים מתכלים

FIG. F

- 01 החלפת הדיסק
(ראה הרכבת המכונה)
- 02 החלפת מברשות פחם

ניקוי ואחזקה

לחומרים מעובדים שאיננו מכיל פגמים
השתמש תמיד בדיסק המתאים
סיכת מערכת גלגלי שיניים.

תوصיף و تجميع أجزاء الآلة

FIG. A & B

- 01 مفتاح تشغيل إيقاف.
- 02 تعطيل الشياق.
- 03 هيكل حماية قابل للتوجيه.
- 04 مقبض جانبي متحرك.
- 05 -
- 06 -
- 07 صامولة الشد.
- 08 أسطوانة.
- 09 -
- 10 عرسلا ريغم

محتوى الكرتون

FIG. C

تجميع أجزاء الآلة

FIG. D

- 01 تركيب المقبض.
- 02 تركيب هيكل الحماية.
- 03 تركيب الأسطوانة.

جاهزية الآلة

FIG. E

- 01 تشغيل وإيقاف.
- 02 توجيه هيكل الحماية.
- 03 استعمال المقبض.
- 04 -

استبدال المسطحات

FIG. F

- 01 استبدال الأسطوانة
راجع كيفية تجميع أجزاء الآلة.
- 02 استبدال قضبان الكربون.

تنظيف وصيانة

مناسبة للمشغولات و صالحة للاستعمال. تشغيل العجلات
استعمل دائماً أسطوانة
المسنة.

A gép alkotóelemeinek leírása és beazonosítása

FIG. A & B

- 01 Indító/leállító kapcsoló
- 02 Tengelyzár
- 03 Állítható védőlemez
- 04 Levehető oldalfogantyú
- 05 -
- 06 -
- 07 Imbuszkulcs
- 08 Tárcsa
- 09 -
- 10 Sebességváltó

A doboz tartalma

FIG. C

A gép összeszerelése

FIG. D

- 01 Fogantyú felszerelése
- 02 Védőlemez felszerelése
- 03 Tárcsa felszerelése

A gép működése

FIG. E

- 01 Beindítás és leállítás
- 02 Védőlemez beállítása
- 03 Fogantyúk használata
- 04 -

Fogyóanyagok cseréje

FIG. F

- 01 Tárcsa cseréje
(ld. A gép összeszerelése)
- 02 Szénkefék cseréje

Tisztítás és karbantartás

Mindig használjon az anyagoknak megfelelő és hibamentes tárcsát.
Fogaskerekek zsírozása.

Opis in oznaka sklopov stroja

FIG. A & B

- 01 Stikalo delovanje / stop
- 02 Blokada gredi
- 03 Nastavljivo zaščitno ohišje
- 04 Snemljiv stranski ročaj
- 05 -
- 06 -
- 07 Matica za vpetje
- 08 Disk
- 09 -
- 10 Variator hitrosti

Vsebina kartona

FIG. C

Sestava stroja

FIG. D

- 01 Montaža ročaja
- 02 Montaža ohišja
- 03 Montaža diska

Funkcionalnost stroja

FIG. E

- 01 Vklop delovanja in ustavitev
- 02 Usmeritev ohišja
- 03 Uporaba ročajev
- 04 -

Menjava potrošnih delov

FIG. F

- 01 Menjava diska
(glej sestavo stroja)
- 02 Cambio de los carbonos

Ciščenje in vzdrževanje

Vedno uporabljamo disk, ki je prilagojen materialom, ki jih obdelujemo, in nepoškodovan.
Mazanje zobnikov.

Masina osade kirjeldus ja eristamine

FIG. A & B

- 01 Käivitus/kinnipanekulüliti
- 02 Võlli blokeerimine
- 03 Liigutatav kaitsekarter
- 04 Liikumatu küljekäepide
- 05 -
- 06 -
- 07 Kinnitusmutter
- 08 Ketas
- 09 -
- 10 Kiiruse variaator

Karbi sisu

FIG. C

Masina kokkupanek

FIG. D

- 01 Käepideme kokkupanek
- 02 Karteri kokkupanek
- 03 Ketta kokkupanek

Masina funktsionaalsus

FIG. E

- 01 Käivitamine ja peatamine
- 02 Karteri suunamine
- 03 Käepidemete kasutamine
- 04 -

Kuluvate osade vahetus

FIG. F

- 01 Ketta vahetus
(vaadata: masina kokkupanek)
- 02 Süsinike vahetamine

Puhastamine ja hooldus

Kasutada alati materjalide töötlemiseks ettenähtud ning kahjustamata kätast, kiirusvahetusketta õlitamine.

Mašinas dalu apraksts un uzstadišana

FIG. A & B

- 01 Slēdzis ieslēgšanai/izslēgšanai
- 02 Koka nobloķēšana
- 03 Regulējams aizsargapvalks
- 04 Noņemams sānu rokturis
- 05 -
- 06 -
- 07 Pievilkšanas uzrava
- 08 Disks
- 09 -
- 10 Ātruma variators

Kastes saturs

FIG. C

Mašinas montāža

FIG. D

- 01 Roktura montāža
- 02 Apvalka montāža
- 03 Diska montāža

Mašinas funkcionalitāte

FIG. E

- 01 Ieslēgšana un izslēgšana
- 02 Apvalka noregulēšana
- 03 Rokturu izmantošana
- 04 -

Patereto dalu nomaiņa

FIG. F

- 01 Diska nomaiņa
(skatīt mašīnas montāžu)
- 02 Ogļu nomaiņa

Tīrīšana un apkope

Vienmēr izmantojiet to disku, kas ir piemērots materiālam un nav bojāts. mašīnas ieeļļošana.

Mašinos elementu aprašymas ir krypties nustatymas

FIG. A & B

- 01 Jungiklis įjungtas/išjungtas
- 02 Veleno blokavimas
- 03 Apsauginis orientacinis karteris
- 04 Nuimama šoninė rankena
- 05 -
- 06 -
- 07 Spaudžiamoji veržlė
- 08 Diskas
- 09 -
- 10 Greičio variatorius

Kartono sudėtis

FIG. C

Mašinos surinkimas

FIG. D

- 01 Rankenos sumontavimas
- 02 Karterio sumontavimas
- 03 Disko sumontavimas

Mašinos funkcionavimas

FIG. E

- 01 Įjungimas ir sustabdymas
- 02 Karterio orientyras
- 03 Rankenų panaudojimas
- 04 -

Vartojamosios produkcijos pakeitimas

FIG. F

- 01 Disko pakeitimas
(žiūrėti mašinos surinkimą)
- 02 Anglių pakeitimas

Valymas ir priežiūra

Visada naudoti geros kokybės ir neapgadintą diską.
Krumpliaračio ištepimas.

Opis i identifikacija komponenti stroja

FIG. A & B

- 01 Prekidač za uključivanje / isključivanje
- 02 Blokiranje stabla
- 03 Podesivi štitnik
- 04 Odvojiva bočna ručka
- 05 -
- 06 -
- 07 Stezna matica
- 08 Disk
- 09 -
- 10 Varijator brzine

Sadržaj kartona

FIG. C

Sastavljanje stroja

FIG. D

- 01 Sastavljanje ručke
- 01 Sklop kućišta radilice
- 01 Montiranje diska

Funkcionalnost stroja

FIG. E

- 01 Uključivanje i isključivanje
- 02 Orientacija kućišta radilice
- 03 Korištenje ručki
- 04 -

Zamjena potrošnog materijala

FIG. F

- 01 Promjena diska
(pogledajte sklop stroja)
- 02 Promjena ugljena

Održavanje, preporuke i savjeti

Uvijek koristite disk prilagođen materijalu raditi i ne oštetiti se.
Podmazivanje zupčanika.

	<p>Tension et fréquence assignée: Nominal frequency and power: Spannung und Frequenz: Tensión y frecuencia fijada: Tensione e frequenza assegnata: Tensão e frequência fixa: Aangewezen spanning en frequentie: Ονομαστική τάση και συχνότητα: Napięcie i częstotliwość przydzielona: Jännite ja määrittäy taajuus: Angiven spänning och frekvens: Anført spænding og frekvens: Tensiune și frecvență de lucru:</p>	<p>Заданное напряжение и частота: Tahsis gerilimi ve frekansı: Stanovené napětí a frekvence: Stanovené napätie a frekvencia: מחמת ותדר מוקצב. الفلطية والذبذبة المبرمجة. Névlages feszültség és frekvencia: Napetost in določena frekvenca: Консумирано напрежение и честота: Määratud pinge ja sagedus Nustatyta įtampa ir dažnis Noteiktais spriegums un frekvence. Napon i nazivna frekvencija:</p>	<p>230 V ~ 50 HZ</p>
---	---	--	----------------------

	<p>Puissance assignée: Nominal power: Leerlaufdrehzahl: Potencia fijada: Potenza assegnata: Potência assinada: Onbelast toerental: Ονομαστική ισχύς : Prędkość na biegu jałowym: Teho: Angiven effekt: Anført styrke: Putere de lucru:</p>	<p>Заданная мощность: Tahsis edilen gücü: Stanovený příkon: Predpísaný výkon: כוח מוקצב. القدرة التهربمجة : Névlages teljesítmény : Določena jakost: Консумирана мощност: Määratud võimsus. Nustatyta galia Noteiktā jauda Nazivna snaga:</p>	<p>900 W</p>
---	--	--	--------------

	<p>Vitesse à vide: No-load speed: Drehzahl unbelastet: Velocidad vacía: Velocità a vuoto: Velocidade no vácuo: Leerlaufdrehzahl: Ταχύτητα στο κενό: Prędkość bez bciążenia: Tyhjäkäyntinopeus Tomgångshastighet: Hastighed i ubelastet tilstand: Viteza în gol:</p>	<p>Скорость вращения на холостом ходу: Boşalma hızı: Rychlost naprázdno: Rýchlosť pri chode naprázdno: מהירות ריק. السرعة على الفارغ. Üres sebesség: Prosti tek: Скорост на празни обороти: Kiirus tühikäigul Tuščio prietaiso greitis Tukšgaitas ātrums Brzina praznog hoda:</p>	<p>1300 - 4000 min⁻¹</p>
---	---	--	-------------------------------------

	<p>Diamètre du disque et alésage : Diameter of wheel and bore : Durchmesser der Trennscheibe und Bohrung : Diámetro del disco y calibre : Diametro del disco e alesaggio : Diámetro do disco e calibre : Diameter van de schijf en boorgat : Διάμετρο δίσκου : Srednica tarczy i otwór : Leikkuuterän läpimitta ja kalviminen : Skivans diameter och innerdiameter : Skivens ydre og indre diameter : Diametru disc și alezaj :</p>	<p>Диаметр диска и пропила : Disk ve delik çapı : Průměr kotouče a vrtání : Priemer kotiča a vnútorný priemer : קוטר הדיסקה וקידוד قطر الأسطوانة والتجويف A tárcsa és a furat mérete : Priemer diska in izvrtine : Диаметър на резеца : Ketta ja puurimise diameeter : Skersmuo : Diska un caurplūdes atvērums diametrs : Promjer diska i otvor:</p>	<p>Ø 125 mm</p>
---	---	---	-----------------

		<p>M 14</p>
---	--	-------------

	Porter des lunettes de sécurité : Wear protective eyewear : Schutzbrille tragen : Llevar puestas gafas protectoras : Portare de gli occhiali di sicurezza : Utilizar óculos de segurança : Draag een veiligheidsbril : Φορέστε Προστατευτικά γυαλιά : Zakładać okulary ochronne : Käytä suojalaseja : Använd skyddsglasögon : Der skal benyttes sikkerhedsbriller : Purtati ochelari de protecție :	Наденьте защитные очки : Güvenlik gözlükleri takın : Ροηζίβεγτε bezpečnostní brýle : Noste ochranné okuliare : תוהיטב יפקשמ בכרהל אן حامل نظارات وقاية. Viseljen védőszemüveget : Nositi zaščitna očala : Да се използват защитни очила : Kandke kaitseprille Nešioti apsauginius akinius Valkät aizsargbrilles Nositi zaštitne naočale:	X
---	---	---	---

	Porter un masque anti-poussière : Wear a dust mask : Staubschutzmaske tragen : Llevar puesta una careta de protección contra el polvo : Indossare una mascherina anti-polvere : Utilizar uma máscara anti-poeira : Draag een stofmasker : χρήση προστατευτική μάσκα : Zakładać maskę przeciwpyłową Käytä pölysuojust : Bär mask mot damm : Der skal benyttes beskyttelsesmaske mod støv: Purtati mască anti-praf :	Наденьте респиратор : Toza karşı maske takın : Používejte masku proti prachu : Noste ochrannú masku proti prachu : קבא דגנ הכסמ שובחל אן لبس قناع مضاد للغبار. Viseljen porvédő maszkot Nositi zaščitno masko proti prahu: Да се използва защитна маска : Kandke tolmumaski. Dėvėti respiratorių Valkät aizsarg masku pret putekļiem Nositi masku za zaštitu od prašine:	X
---	--	---	---

	Porter une protection auditive : Wear hearing protective equipment: Gehörschutz tragen: Llevar puesta una protección auditiva: Portare una protezione uditiva: Utilizar uma protecção auditiva: Draag gehoorbeschermers: Φορέστε Προστατευτικά ακουστικά Zakładać słuchawki ochronne Käytä kuulosuojaimia: Bär hörselskydd: Der skal benyttes høreværn: Purtati căști de protecție auz:	наденьте средства звуковой защиты: İşitsel koruma aleti takın: Používejte ochranu sluchu: Noste ochranné slúchadlá: יש ל הרכיב הגנת שמיעה لبس خوذة خضض الخرجي ج Viseljen fülvédőt Nositi zašito ušes: Да се използва слухови защитни средства: Kandke kõrvakaitset Nešioti apsaugą nuo triukšmo Valkät dzirdes aizsarglīdzekli Nositi štitnike protiv buke:	X
--	---	--	---

	Porter des gants : Use rubber gloves : Schutzhandschuhe tragen : Llevar guantes de protección : Indossare i guanti di protezione : Utilizar luvas de protecção : Draag veiligheidshandschoenen : χρήση προστατευτικών γαντιών : Używać rękawic ochronnych : Käytä suojakäsineitä : Använd skyddshandskar : Der skal benyttes handsker : Purtati mănuși :	Наденьте перчатки : Eldiven takın : Noste rukavice : Noste rukavice : תופפכ שובבל אן لبس قفازات. Viseljen kesztű t Nositi rokavice: а се използват предпазни ръкавици : Kandke kindaid Müvėti pirštines Valkät cimds Nositi zaštitne rukavice:	X
---	--	---	---

	<p>Lire les instructions avant usage : Read the instructions before use : Vor Einsatz des Geräts Anweisung lesen : Léase las instrucciones antes de usar : Leggere le istruzioni prima dell'uso : Ler as instruções antes da utilização : Lees voor het gebruik de instructies : Διαβάστε τις οδηγίες χρήσης : Zapoznać sięz instrukcją przed użyciem : Lue ohjeet ennen käyttöä : Läs anvisningarna före användning : læs instruktionerne før brug Înainte de utilizare, cititi instructiunile :</p>	<p>Внимательно прочитайте следующие инструкции : Kullannmadan talimatları okuyunuz : Pozorně si přečtěte následující pokyny : Pred použitím si prečítajte pokyny : דרום חילופי اقرأ التعلیمات قبل الاستخدام. használat előtt olvassuk el az utasítást : Pred uporabo preberite ustrezna navodila Прочетете указанията за употреба : Enne kasutamist lugege instruksiooni Prieš naudojimą perskaityti instrukciją izlasīt instrukcijas pirms lietošanas Pročitati upute prije uporabe:</p>	X
---	---	--	---

	<p>Conformité européenne Conforms to EC standards : CE-Konformität : Cumples con las directivas CE : Conforme alle norme CE : Conforme às normas CE : Voldoet aan de EG-normen : Συμφώνο με τα πρότυπα Zgodność z normami CE : EU-standardien mukainen : EU-standardien mukainen : Overholder EU standarderne : Conform cu normele europene:</p>	<p>соответствие европейским стандартам: Avrupa uygunluk : evropská shoda : európska dohoda : התאמה לתקנים האירופיים مطابق للمواصفات الأوروبية. evropska ustreznost : európai megfelelőség : Съответствие с европейските норми : Euroopa Liidu vastavusmärk Europinių normų atitikima Atbilstība Eiropas standartiem Euroopska sukladnost</p>	X
---	--	--	---

	<p>Danger : Danger : Gefahr : Peligro : Pericolo : Perigo : Gevaar : Κινδύος : Niebezpieczeństwo : Vaara : Fara : Fare : Pericol :</p>	<p>Опасно : Tehlike : Nebezpečí : Nebezpečstvo : סכנה. خطر. Veszély : Nevamost : Опасност : Oht Pavojus Bistamība Opasnost:</p>	X
--	--	---	---

	<p>Poids : Weight : Gewicht : Peso : Peso : Peso : Gewicht : Βάρος : Masa : Paino : Vikt : Vægt : Greutate :</p>	<p>Bec : Ağırlık : Hmotnost : Hmotnost' : משקל الوزن. Súly : Teža : Тегло : Raskus Svoris Svars Težina</p>	1,8 kg
---	--	--	--------

 L_{pA}	Niveau de pression acoustique : Acoustic pressure level : Schalldruckpegel : Nivel de presión acústica : Livello di pressione acustica : Nivel de pressão acústica : Niveau akoestische druk : Στάθμη Θορύβου : Poziom mocy akustycznej : Käytä kuulosuojaimia: Ljudtrycksnivå : Lydtryk : Nivel presiune acustică :	Уровень акустического давления. : Akustik basınç seviyesi : Hladina akustického tlaku : Hladina akustického tlaku : רמת אקוסטי. مستوى الضغط السمعي. A hangnyomás szintje : Nivo akustičnega pritiska: Равнище на акустично налягане : Helirõhu nivoo Akustinio spaudimo lygis Akustiskā spiediena līmenis Razina zvučnog tlaka:	93,9 dB (A)

 L_{wA}	Niveau de puissance acoustique : Acoustic power level : Schalleleistungspegel : Nivel de potencia acústica : Livello di potenza acustica: Nivel de potência acústica: Niveau akoestisch vermogen : Στάθμη Ονομαστική Θορύβου : Poziom mocy akustycznej : Käytä suojalaseja : Ljudstyrkenivå : Lydstyrke : Nivel putere acustică :	уровень мощности звука : Akustik basınç seviyesi : Hladina zvukového výkonu: Hladina zvukového výkonu: רמת כוח אקוסטי. مستوى الخرجي. a hangnyomás szintje : Nivo akustične jakosti : Равнище на вибрации : Helivõimsuse nivoo Triukšmo lygis Akustiskās jaudas līmenis Razina zvučne snage:	104,9 dB (A)

NIVEAU SONORE D'ÉMISSION : A VIDE

Pression acoustique LpA poste opérateur 93,9 dB
 Incertitude 3

Puissance acoustique LWA 104,9 dB
 Incertitude 3

Valeurs déterminées suivant le code d'essai de l'annexe B de la norme EN 61029-1 avec emploi des normes de base ISO 11201 et ISO 3744.

Les niveaux de pression acoustique obtenus in situ dépendent:

- Des niveaux réels de la machine considérées, en prenant en compte les incertitudes déclarées;
- Du local et de l'installation de la machine. Préférez une pièce dont l'acoustique est plus feutrée. Evitez les pièces vide à grande résonance. Placez vous auprès d'une fenêtre le cas échéant.
- Des outils montés, des pièces travaillées, des réglages choisis,...

 8,24 m / s²	Niveau de vibration : Hand/arm vibration level : Vibrationspegel Hand/Arm : Nivel de vibración mano/brazo : Livello di vibrazione mano/braccio : Nivel de vibração mão/braço : Trillingsniveau hand/arm : Στάθμη κρα'όσσωμόν : Poziom vibracji rżka/ramiż : Tärinätaso: Vibrationsnivå hand/arm : Vibrationsniveau : Nivel vibrații :	Уровень вибрации : Titreşim seviyesi : Úroveň vibrací : Hladina vibrácií : רמת תנודת مستوى الارتجاج. Vibrációs szint : Nivo vibracij : Равнище : Vibrācijas līmenis. Vibrācijas lygis Vibratsiooni nivo Razina vibracije:	8,24 m / s²

VIBRATIONS:

Total des valeurs de vibration (somme vectorielle des trois directions) déterminée selon EN 60745 :

a 8,24 m/s²
 Incertitude K 1,5 m/s²

L'amplitude d'oscillation peut être utilisée comme valeur de comparaison d'outils électroportatifs.

Attention : si l'outil électroportatif est utilisé pour d'autres applications, avec d'autres outils de travail, l'amplitude d'oscillation peut être différente.

	<p>Classe d'isolement : 2 Insulation class : 2 Isolierung klasse : 2 Aislamiento clase :2 Isolamento classe :2 Isolamento classe :2 Isolatie Klasse : 2 Εργαλειο τάξης : 2 Izolacja Klasy :2 Eristysluokka :2 Isolering Klass :2 Isoleringsklasse 2 Clasă izolație :2</p>	<p>Класс изоляции 2 : Yalıtım derecesi :2 Třída izolace :2 Izolačný systém 2 סוג בידוד :2 فسيّة ال عزل :2 Szigetelési osztály :2 Razred izolacije :2 Инструмент Клас :2 Isolatsiooniklass 2 Izolācijas rūšis 2 Izolācijas klase 2 Izolacija klasa: 2</p>	X
--	---	--	---

	<p>Soumis à recyclage Subjected to recycling Sujeto a reciclaje Sottoposti a riciclaggio Sujeitos à reciclagem Não deite no lixo : Niet wegwerpen : Μην την πετάτε : Nie wyrzucac : Älä heitä pois luontoon : Batteriet får inte kastas : Bortkast det ikke: Nu le auncati :</p>	<p>Не выбрасывайте в мусорный ящик Atmayıniz : Nevyhazujte je do běžného odpadu : Neodhadzovat : אין לרוק סוללות فلا ترمها فلذا في القمامة. ne mečite! Ne odvržite ga/jih vstran : Не го изхвърляйте : Ärge visake seda minema : Nemétykite : Nemest : Podvrgnuto recikliranju</p>	X
--	--	--	---

Recyclage des déchets :

Les outils, accessoires et leur emballages doivent suivre une voie de recyclage adaptée. Conformément aux directives Européenne 2012/19/UE et 2006/66/CE, les composants d'un produit doivent être séparés, collectés, recyclés ou éliminés en conformité avec les réglementations environnementales en vigueur. Les appareils, batteries, piles, huiles, emballages devront être déposés dans les systèmes d'élimination des déchets spéciaux tels que déchetteries. Renseignez-vous auprès de votre commune pour connaître l'organisme le plus proche à même de retraiter ou de collecter ces déchets.

	<p>Recyclable, soumis au tri sélectif Recyclable, subject to recycling Recyclingfähige, unterliegen Recycling Reciclables, sujetos a reciclaje Riciclabili, soggetti a riciclaggio Recicláveis, sujeito à reciclagem Recycleerbare, onderworpen aan recycling Ανακυκλώσιμες συσκευασίες που υπόκεινται σε κύκλωση Opakowanie nadaje się do recyklingu podlegają recyklingu Kierrätettävien pakkausten kohteena kierrätys Återvinningsbara förpackningar omfattas återvinning Рециклираци се опаковки подлежат на рециклиране Genarvendelig underlagt genbrug</p>	<p>Reciclabile sub rezerva reciclare Повторно упаковка подлежит вторичной переработке Geri dönüştürülebilir ambalaj konusuna Recyklovateľné podliehajúce recyklácii Recyklovateľné podliehajúce recyklácii רחמל רחמל הזיראה אשון رويدنلدا ها عال عوضن رويدنلدا ها عال قباؤلدا فعل فحل او قون عتلا Újrahasznosítható csomagolás alá újrahasznosítás Reciklirati predmet recikliranje Pakendite suhtes ringlussevõtu Pärstrådajams iepakojuoms otrreizējai pārstrādei Perdirbamų taikomos perdirbimo Može se reciklirati, podložno selektivnom sortiranju</p>	X
--	--	---	---

MULTI REX 900

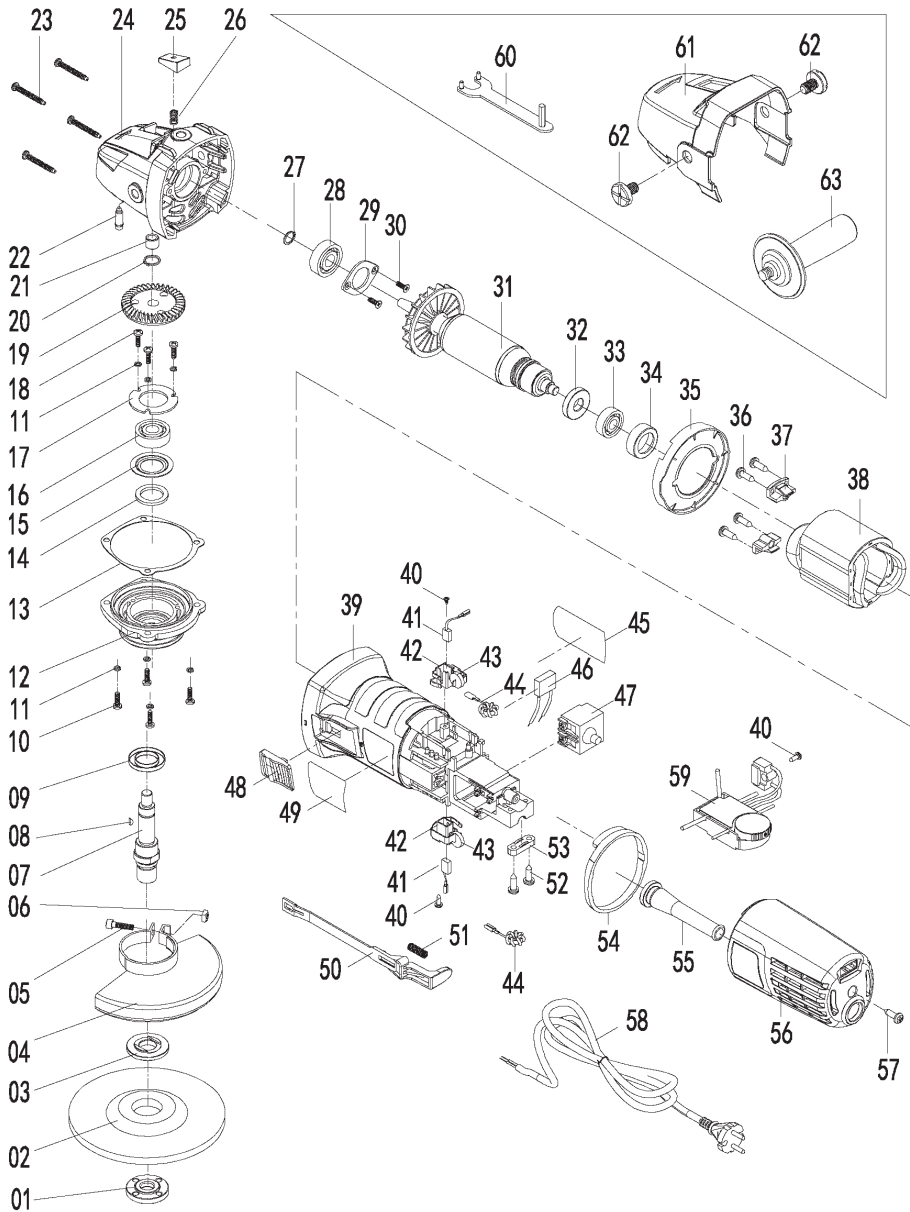

DECLARATION DE CONFORMITE
VERKLARING VAN OVEREENSTEMMING
DECLARACION DE CONFORMIDAD
DICHIARAZIONE DI CONFORMITA
KONFORMITÄSERKLÄRUNG
DECLARATION CONFORMITY
DECLARAÇÃO DE CONFORMIDADE
DEKLARACJA ZGODNOSCI Z NORMAMI
OM ÖVERENSSTÄMMELSE
VAATIMUSTENMUKAISUUSVAKUUTUS
OVERENSSTEMMELSESERKLÆRING
ΔΗΛΩΣΗ ΣΥΜΜΟΡΦΩΣΗΣ

DECLARAȚIE DE CONFORMITATE
VYHLÁSENIE ZHODY
Декларация соответствия
SAMSVARSERKLÆRING
Uygunluk beyanı
التصريح بالامتثال
PROHLÁŠENÍ SHODY
EGYZŐSÉGI NYILATKOZAT
Декларация за съответствие с нормите
IZJAVA O SKLADNOSTI
DEKLARACJA
ATTIKTIES DEKLARACJA
KINNITUS
IZJAVA O SUKLADNOSTI

Le soussigné,
Ondergetekende,
Der Unterzeichner,
O abaixo assinado,
Underteknad,
Долуподписаният
Undertegnede
Subsemnatul,
Я, нижеподписавшийся,
Imzalayan,
Niže podepsány,
Tolliau pasirasęs

Déclare par la présente que,
Verklaart hiermede dat,
Erklärt hiermit daß,
Declara pela presente que,
Forklarar harmed att
Заявлява с настоящото
erklærer hermed, at
Declar prin prezenta că,
настоящим подтверждаю, что
Mevcut belgeyle beyan ediliyor ki,
tımto prohlasuje, że,
Pareiskia, kad,

Personne autorisée à constituer
le dossier technique :
Christophe HUREL



FAR GROUP EUROPE
192, Avenue Yves Farge
37700 St. Pierre-des-Corps
FRANCE

El suscrito,
Il sottoscritto,
The undersigned,
Ninej podpisany
Allekirjottanut,
Ο ΚΑΤΩΘΙ ΥΠΟΓΡΑΦΗΜΕΝΟΣ,
Nizšie podpisany
Undertegnede,
الذوقع اندزاه
Alulirott,
Podpisani,
Apakša parakstijies
allakirjutanu
Dolje potpisani,

Declara por la presente, que,
Dichiare che,
Declares that,
Oświadczam niniejszym, że
Ilmoittaan täten että,
ΔΙΑ ΤΟΥ ΠΑΡΟΝΤΟΣ ΔΗΛΩΝΕΙ ΟΤΙ,
týmto vyhlasuje, že
Erklærer herved at,
يصرح استنادا على ذلك
kijeleltem, hogy a készülék Izjavlja da,
Pareiskia, kad,
Ar šo apliecinā, ka,
Kinnitab, et
izjavljuje u ovom dokumentu da je

Ponceuse multi-têtes / Multi-head sander / Mehrkopfschleifer / Lijadora de cabezales múltiples / Levigatrice multitesta / Multi-head sander /
Meerkopschuurmachine / SANDER ΠΟΛΥΚΕΦΑΛΙΟΥ / Slijferka wielołożcowa / Multi-head sander / Multi-head sander / многоглавна шлифовка /
Multi-head sander / Slefator multi-cap / многоголовый шлифовальный шлиф / Çok kafalı zımpara makinesi / Multi-head sander / Multi-head sander / מותנת מרובת מונקיות / مطحنة متعددة المغان /
Többfejűcsiszító / Večfunkcijski brusilnik / Nargalibhija / Kampinė šlifavimo staklės / Lenka slipmašina / Višestruka gluva

code

FARTOOLS / 115055 / MULTIREX 900 / S1M-HJ2280BH

Est conforme et satisfait aux directives et normes CE,
In overeenstemming is met en Voldoet aan EG richtlijnen,
Den folgenden EU-Bestimmungen entspricht,
Respeita e está em conformidade com as normas CE,
Överensstämmer med och uppfyller EG-standarder,
Съответства и отговаря европейските норми
Er i overensstemmelse med och overholder EU standarderne
Este conform și satisface normile CE
полностью соответствует и удовлетворяет
требованиям стандартов ЕС
CE şartlara uygundur,
odpovídá normám ES.
Atitinka ir atitinka EB direktyvas ir standartus,

Cumple con la directivas de la CE,
E conforme alle direttive CEE,
Complies with the EEC directives and standards,
Odpowiada normom UE,
Täyttää EU-vaatimukset,
ΣΥΜΜΟΡΦΩΝΕΤΑΙ ΚΑΙ ΙΚΑΝΟΠΟΙΕΙ ΤΙΣ ΟΔΗΓΙΕΣ ΚΑΙ ΤΑ ΠΡΟΤΥΠΑ CE,
zodpovedá normám ES.
Samsvarer med og tilfredsstiller CE-direktiver og standarder,
بأن المواصفات و إيلدي مءايير مءوعة الدول الأوروبية
kielegíti a CE szabványok előírásait.
Je v skladu z in izpolnjuje norme Evropske skupnosti.
Atbilst un atbilst EK direktīvas un standartus.
Vastab ja vastab EU direktīvidele ja standartitele,
Sukladan i ispunjava direktive i standarde CE,

2014/30/EU 2006/42/EC 2011/65/EU&2015/863/EU

En 60745-1:2009+A11:2010
EN 60745-2-3:2011+A2:2013+A11:2014+A12:2014+A13:2015

EN IEC 55014-1:2021
EN IEC 55014-2:2021
EN IEC 61000-3-2:2019+A1:2021
EN 61000-3-3:2013+A1:2019+A2:2021

Christophe HUREL,
Président Directeur Général
02/03/2023
Fait à St. Pierre-des-Corps



FR. GARANTIE

Cet outil est garanti contractuellement contre tout vice de construction et de matière, à compter de la date de vente à l'utilisateur et sur simple présentation du ticket de caisse. La garantie consiste à remplacer les parties défectueuses. Cette garantie n'est pas applicable en cas d'exploitation non conforme aux normes de l'appareil, ni en cas de dommages causés par des interventions non autorisées ou par négligence de la part de l'acheteur. La garantie ne s'applique pas sur les dommages causés par une défaillance de l'outil.

DE. GARANTIE

Die Garanzzeit für dieses Gerät in bezug auf Konstruktions- und Materialfehler beträgt lt. Vertrag bei Vorlage des Kassensbons. Die Garantieleistung besteht im Ersatz schadhafter Teile. Die Garantie erlischt bei einem Einsatz des Geräts, der nicht normentsprechend ist, bei Schäden, die auf unsachgemäße Eingriffe zurückzuführen sind bzw. bei Nachlässigkeit seitens des Käufers. Die Garantie erstreckt sich nicht auf Schäden, die auf Fehlfunktionen des Geräts zurückzuführen sind.

IT. GARANZIA

Quest' attrezzo è garantito per contratto contro qualsiasi difetto di costruzione e di materia, a partire dalla data di vendita all'utente e su semplice presentazione dello scontrino. La garanzia consiste nel sostituire le parti difettose. Questa garanzia non è applicabile in caso di sfruttamento non conforme alle norme dell'apparecchio, né in caso di danni causati da interventi non autorizzati o da negligenza da parte dell'acquirente. La garanzia non si applica ai danni causati da un' avaria dell'attrezzo.

EN. GARANTIE

This tool is guaranteed, in writing, against any defect in manufacture of parts from the date of sale, upon simple presentation of the sales slip. The guarantee is limited to the replacement of faulty parts. This guarantee is not applicable in the event of usage which is not conform with the intended usage of the apparatus, nor in the event of damage caused by unauthorised servicing or negligence on behalf of the purchaser. This guarantee does not apply to any damage caused by

the failure of this tool.

ES. GARANTIA

Esta herramienta se garantiza contractualmente contra todo defecto de construcción y materia, a partir de la fecha de venta a J. usuario y sobre simple presentación del recibo de caja. La garantía consiste en sustituir a las partes defectuosas. Esta garantía no es aplicable en caso de explotación no conforme a las normas del aparato, ni en caso de daños causados por intervenciones no autorizadas o por negligencia por parte del comprador. La garantía no se aplica sobre los daños causados por un fallo del herramienta.

NL. GARANTIE

Dit gereedschap heeft een garantie tegen constructiefouten en materiaaldefecten, die geldig is vanaf de aankoopdatum door de gebruiker, op vertoning van de kassabon. De garantie betreft de vervanging van de defecte onderdelen. Deze garantie is niet van toepassing indien het apparaat niet volgens de normen gebruikt is, noch in geval van schade veroorzaakt door oneigenlijk gebruik of nalatigheid van de koper. De garantie is niet van toepassing op schade voortvloeiend uit een defect van het gereedschap.

PT. GARANTIA

Esta ferramenta tem uma garantia contratual contra qualquer defeito de construção e de material, a partir da data de venda ao utilizador e sobre simples apresentação do talão da caixa. A garantia consiste em substituir as partes defeituosas. Esta garantia não é aplicável no caso de exploração não conforme as normas do aparelho, nem em caso de danos causados pelas intervenções não autorizadas ou por negligência da parte do comprador. A garantia não se aplica para os danos causados por uma falha da ferramenta.

EL. ΓΑΡΑΝΤΙΑ

ΑΥΤΟ ΤΟ ΕΡΓΑΛΕΙΟ ΕΙΝΑΙ ΣΥΜΒΑΤΙΚΑ ΕΓΓΥΗΜΕΝΟ ΓΙΑ ΟΠΟΙΟΔΗΠΟΤΕ ΚΑΤΑΣΚΕΥΑΣΤΙΚΟ ΚΑΙ ΥΛΙΚΟ ΕΛΑΤΤΩΜΑ, ΑΠΟ ΤΗΝ ΗΜΕΡΟΜΗΝΙΑ ΠΩΛΗΣΗΣ ΣΤΟΝ ΧΡΗΣΤΗ ΚΑΙ ΜΕ ΤΗΝ ΕΠΙΔΕΙΞΗ ΤΗΣ ΑΠΟΔΕΙΞΗΣ ΠΩΛΗΣΗΣ. Η ΕΓΓΥΗΗ ΖΗΝΥΣΤΑΤΑΙ ΣΤΗΝ ΑΝΤΙΚΑΤΑΣΤΑΣΗ ΤΩΝ ΕΛΑΤΤΩΜΑΤΙΚΩΝ ΕΞΑΡΤΗΜΑΤΩΝ. ΑΥΤΗ Η ΕΓΓΥΗΗ ΔΕΝ ΙΣΧΥΕΙ ΣΕ ΠΕΡΙΠΤΩΣΗ ΛΕΙΤΟΥΡΓΙΑΣ ΠΟΥ ΔΕΝ ΣΥΜΜΟΡΦΩΝΕΤΑΙ ΜΕ ΤΑ ΠΡΟΤΥΠΑ ΤΗΣ ΣΥΣΚΕΥΗΣ, ΟΥΤΕ ΣΕ ΠΕΡΙΠΤΩΣΗ ΖΗΜΙΑΣ ΠΟΥ ΠΡΟΚΑΛΕΙΤΑΙ ΑΠΟ ΜΗ ΕΕΩΣΥΙΟΔΟΤΗΜΕΝΕΣ ΕΠΕΜΒΑΣΕΙΣ Ή ΑΜΕΛΕΙΑ ΕΚ ΜΕΡΟΥΣ ΤΟΥ ΑΓΟΡΑΣΤΗ. Η ΕΓΓΥΗΗ ΔΕΝ ΙΣΧΥΕΙ ΓΙΑ ΖΗΜΙΕΣ ΠΟΥ ΠΡΟΚΑΛΟΥΝΤΑΙ ΑΠΟ ΑΣΤΟΧΙΑ ΕΡΓΑΛΕΙΟΥ.

PL. GWARANCJA

Narz dzie jest obje tw gwaranc-

jà, na wszelkie wady konstrukcyjne i materiałowe, licząc od daty sprzedaży u użytkownika i po okazaniu paragonu kasowego. Gwarancja obejmuje wymianę części wybrakowanych. Gwarancja nie znajduje zastosowania w przypadku użytkowania niezgodnego z normami urządzenia, ani w przypadku szkód spowodowanych działaniami niedozwolonymi lub zaniedbaniami ze strony nabywcy. Gwarancja nie obejmuje szkód powstałych z powodu upadku urządzenia.

SV. GARANTI

Detta verktyg har en avtalsenlig garanti mot konstruktions och materialfel, från och med tidpunkten för användarens inköp och genom uppvisning av kassakvittot. Garantin består i att ersätta de bristfälliga delarna. Denna garanti gäller inte om användningen inte motsvarar apparatens standarder, inte heller vid skador som orsakas av ej tillåtna ingrepp eller på grund av Köparens vårdslöshet. Garantin gäller inte forskador som orsakats av att verktyget fungerat bristfälligt.

FI. TAKU

Tämän laitteen takuu on voimassa sopimuksenmukaisesti kaattaen kaikki rakenne- ja materiaali- tai lukien ostopäivästä kassakuittia vastaan. Takuu sisältää viallisten osien korjaamisen. Takuu ei korvaa ohjeidenvastaista käyttöä eikä välttämättömien henkilöiden kasittelystä tai ostajan huolimattomuudesta aiheutuneita vahinkoja. Takuu ei vastaa myöskään toimintahäiriöistä aiheutuneita vahinkoja.

BU. ГАРАНЦІЯ

Този инструмент е под договорна гаранция срещу всякакъв дефект в изработката и използваните материали, считано от датата на продажба на потребителя и само срещу представяне на касовата бележка. Гаранционното обслужване се състои в замяна на дефектните части. Настоящата гаранция не е валидна когато aparatът се използва по начин, несъответстващ на стандарта за работа с него, както и в случай на щети, нанесени от неоторизирани лица, или вследствие на проявена небрежност от страна потребителя.

Гаранцията не покрива щети, произтекли вследствие на техническа неизправност на апарата.

DA. GARANTI

Dette værktøj er dækket af en garantikontrakt for konstruktions- og materialemæssige, som gælder fra købsdatoen ved visning af kassebonen. Garantien består i at udskifte de defekte dele. Garantien dækker ikke fejl opstået som følge af anvendelse, som ikke overholder standarderne for apparatet, eller



skader opstået ved ikke autoriserede indgreb eller sløsethed fra brugerens side. Garantien dækker ikke skader opstået, fordi værktøjet har svigtet.

RO. GARANTIE

Acest aparat este garantat din punct de vedere contractual impotriva tuturor viciilor de constructie si de material, incepand de la data vanzarii lui catre utilizator si la simpla prezentare a bonului de casa. Garantia consta in inlocuirea componentelor defecte. Aceasta garantie nu se aplica in cazul exportarii in alt mod decat cel recomandat de norme ale aparatului si nici in caz de stricacuni provocate de interventii neautorizate sau prin neglijenta cumparatorului. Garantia nu se aplica asupra pagbelor cauzate de o defectare a aparatului.

RU. ГАРАНТИЯ

Данное изделие обладает имеющей силу контракта гарантией, покрывающей все возможные дефекты изготовления и материала. Гарантия вступает в силу с даты продажи изделия пользователю, для этого достаточно сохранить и предъявить полученный в кассе чек. Гарантия обязывает изготовителя заменить дефектные части изделия. В случае не соответствующего нормам использования изделия, несанкционированного демонтажа или ремонта или небрежного обращения действие гарантии прекращается. Гарантия не покрывает ущерба, возникшего в результате сбоя в работе изделия.

TU. GARANTII

Bu arac, satis tarihinden itibaren, kullanicihin sadesce vezne alindisini sunmasyia tum uretim ve malzeme hatasina karsi garantilidir. Garanti eksik olan kisimlari degistirmek icindir. Bu garanti aracin sartlarina uygun olmayan isleme durumunda, izin verilmeden kullanimlardan kaynaklanan hasarlarda veya alicinin istegi durumunda uygulanmaz. Garanti malzemenin bir eksikliginden meydana gelen bir zararda uygulanmaz.

CS. ZARUKA

Pro tento nástroj platí smluvní záruka na všechny výrobny a materiálové vady od data prodeje uživateli a na základě předložení pokladního bloku. Záruka spocíva ve výmene vadných castí. Táto záruka neplatí v prípade použitia prístroja, ktoré neodpovedá normám, ani v prípade

škod způsobených nepovolenými zásahy nebo nedbalostí ze strany kupujícího. Záruka se nevztahuje na škody způsobené zavádou nástroje.

SK. ZARUKA

Pre tento nástroj platí zmluvná záruka na všetky výrobne a materiálové chyby od dátumu predaja uživateli a na základe predloženia pokladničného bloku. Záruka spocíva vo výmene chýbných castí. Táto záruka neplatí v prípade použitia prístroja, ktoré nezodpovedá normám, ani v prípade škod spôsobených nepovolenými zásahmi alebo nedbalosťou zo strany kupujúceho. Záruka sa nevztahuje na škody spôsobené poruchou nástroja

AR. الضمان

على مجرد تقديم بطاقة الشراء يت عمل في تاريخ البيع الى المشتري عمل وبناءا عيب فتي التصدي عوفى المواع. اعبتارا ان هذه الاع دة مضمونة تعاقديا من اي الجهار. ول في حالة تعرضه لالتلفات حالة الارتفاع غير المطبق لم عايب ل يكون هذا الضمان قابلا للتطبيق في حالة الضمان فاني سبتبدال ال اجزاء الاعطلة ل يطبق الضمان على الخردوات عن مدخره او في حالة التلف من قبل المشتري بساتعة عن عيوبات تدخل غير

HU. GARANCIA

Erre a szerszámra szerződéses garanciát vállalunk bármilyen gyártási és anyaghiba felmerülése esetére, a fogvasztó részére történő eladás napjától számítva, a penztári blokk egysezeru felmutatása ellenében. A garancia a hibás alkatrészek cserejére terjed ki. Ez a garancia nem érvényes, ha a készüléket nem rendeltetésszerűen használták, sem illetéktelen beavatkozások, vagy a vásárló hanyagsága okozta károk esetén. A garancia nem fedezi azokat a károkat, melyeket a szerszám hibás működése okozott.

SI. GARANCIA

To orodje je z garancijsko pogodbo zasciteno proti vsem napakam v izdelavi in v sestavnem materialu od datuma prodaje naprej in ta velja ob predložitvi blagajniškega racuna. Garancija velja za zamenjavo delov z napako. Ta garancija ne velja za uporabo orodja, ki ni v skladu z normami, predpisanimi za omenjeno orodje in za primere okvar, ki nastanejo zaradi nedovoljenih posegov na orodju ali zaradi malomarnega rokovanja kupca. Garancija ne velja za škodo, ki jo lahko povzroci okvara orodja.

ET. GARANTII

See tööriist kuulub lepingu järgi garantiiremonti arvestades alates muumise päevast ja kassatseki alusel kasutajale koigi konstruktsioonija materjali vigade puhul. Garantii seisneb defektsete osade vahetamises. See garantii ei kehti

aparaadi normide ebatavalise eiramise puhul ega ostja poolt keelatud viisil kasutamises või hooletussejätmisest tulenevate kahjude korral. Garantii ei kehti seadme defektidest põhjustatud kahjude puhul

LV. GARANTĪJA

Šis prietaisys yra uztikrinamas kaip itin geros kokybes, nuo jo pardavimo datos iki jo panaudojimo, ir jam yra suteikiamas garantinis talonas. Garantijos metu galima pakeisti atsiradusius trumplajikius gedimus. Si garantija detaikoma esant netinkamam naudojimui ar nesilaikant reikiam sio aparato vartojimo instrukciju, tai pat paciam perkeji ji sugadinus. Garantija taip pat netaikoma, prietaisa naudojant ne pagal paskirti ir ji apgadinus

LT. GARANTĪJA

Sim darbarikam ir liguma neteikta garantija visiem defektiem, kas saistās ar konstrukciju un materiālu, sakot ar pardosanas datumu, kad mašīnu pardod lietotājam un vienkarsi uzradot kases ceku. Garantija iekļauj bojāto daļu nomaiņu. Si garantija nav derīga, ja aparāts nav lietots saskaņā ar drošības noteikumiem, ne gadijuma ja bojājumi radusies nesankcionētas iejauksanas gadījumā vai arī pierceja nolaidības dēļ. Garantija nav derīga, ja bojājumi radusies darbarika defekta dēļ

HR. JAMSTVO

Ovaj alat ima ugovorno jamstvo u slucaju bilo kakvih nedostataka u konstrukciji i materijalu, od datuma prodaje korisniku uz jednostavno predocenje racuna. Jamstvo se sastoji u zamjeni neispravnih dijelova. Ovo se jamstvo ne primjenjuje u slucaju uporabe i eksploatacije koja nije sukladna standardima uredaja, niti u slucaju stete uzrokovane neovlastenim intervencijama ili nemarom kupca. Jamstvo se ne primjenjuje na stetu uzrokovanu nekim nedostatkom alata.



FAR GROUP EUROPE

Une société du groupe **SIGMA**

192, Avenue Yves Farge
37700 St. Pierre-des-Corps
FRANCE

fartools.com

