



SHERPAMATIC

version Lisses / *Brace guardrails*



NORME / STANDARD EN 131-7
DÉCRET 2004-924



PIRL NF P 93 353 de 3 à 6 marches / from the 3 to 6 steps
PIR NF P 93 352 pour les 7 et 8 marches / for the 7 and 8 steps

Garde-corps "Lisses"

"Brace" guardrails

Grande surface de travail 60x40 cm

Large working surface 60x40 cm

Plancher bois

Wood platform

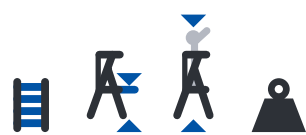

02272903	3	0,70 m	2,70 m	20,4 kg
02272904	4	0,94 m	2,94 m	21,6 kg
02272905	5	1,18 m	3,18 m	23,2 kg
02272906	6	1,41 m	3,41 m	24,5 kg
02272907	7	1,64 m	3,64 m	26,4 kg
02272908	8	1,87 m	3,87 m	27,6 kg

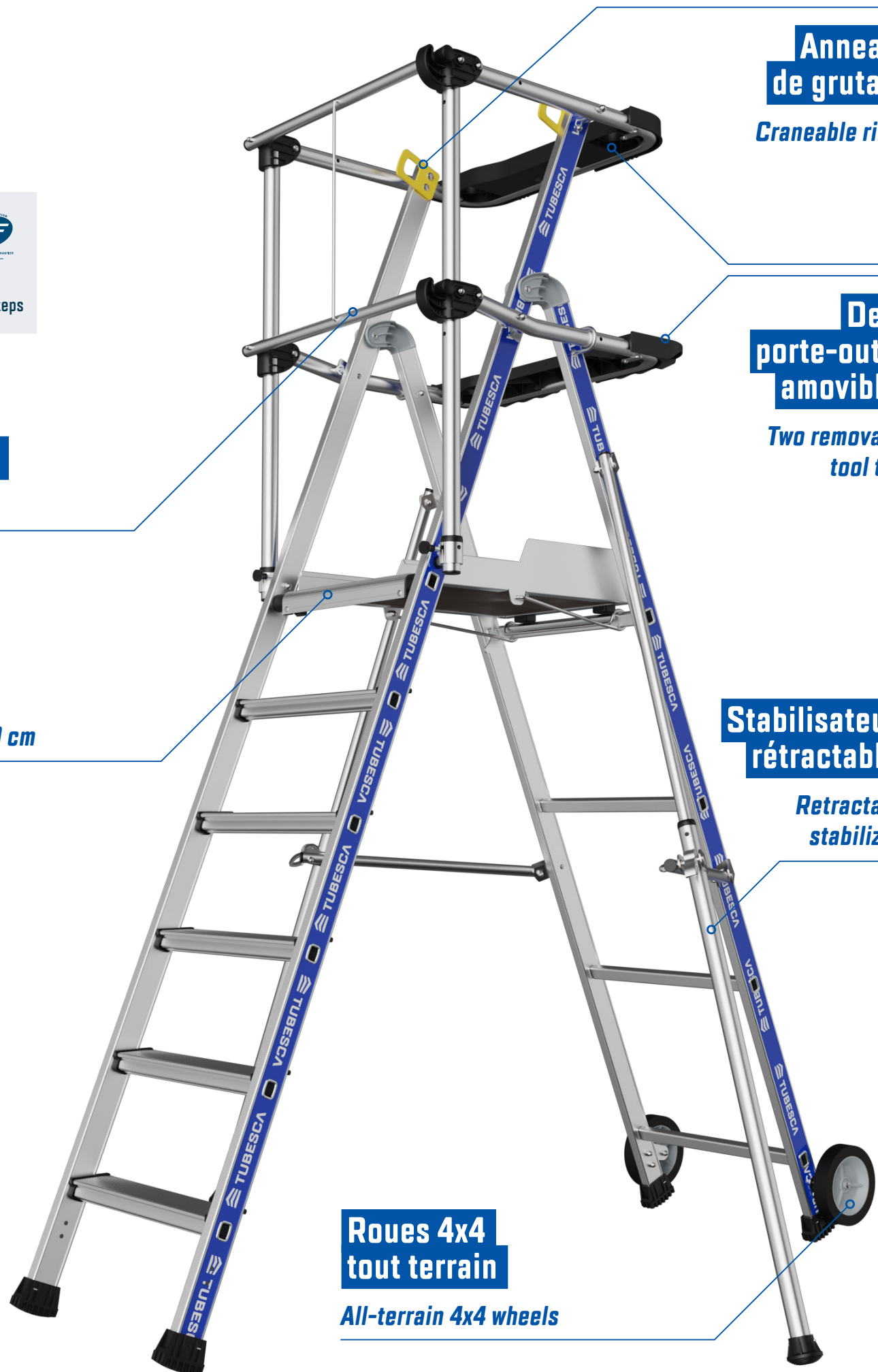

Anneaux de grutage

Craneable rings

Deux porte-outils amovibles

Two removable tool tray

Stabilisateurs rétractables

Retractable stabilizers

Roues 4x4 tout terrain

All-terrain 4x4 wheels

61B22530 - Ind 2 - 10/23

www.tubesca-comabi.com

Fabriqué par Tubesca-Comabi - Route de Boves F-80250 AILLY-SUR-NOYE



• Avertissement, danger de chute.
• Warning, danger of falling.



• Consulter la notice d'utilisation.
• Consult the instructions manual.



• Examiner l'échelle après la livraison.
• Avant chaque utilisation, vérifier que l'échelle n'est pas endommagée et qu'elle peut être utilisée en toute sécurité.
• Ne pas utiliser d'échelle endommagée.
• Inspect the ladder after delivery.
• Before each use, check that the ladder is undamaged and safe to use.
• Do not use a damaged ladder.



• Charge totale maximale.
• Maximum total load.



• Ne pas utiliser l'échelle sur un sol inégal ou instable.
• Do not use the ladder on uneven or unstable ground.



• Ne pas se pencher en dehors de l'échelle.
• Do not lean out from the ladder.



• Ne pas utiliser l'échelle sur un sol glissant ou souillé.
• Do not use the ladder on slippery or dirty ground.



• Nombre maximum d'utilisateurs.
• Maximum number of users.



• Ne pas monter ou descendre autrement qu'en faisant face à l'échelle.
• Do not climb up or down other than facing the ladder.



• Tenir fermement l'échelle en montant ou en descendant. Si possible, se tenir d'une main à l'échelle pendant l'exécution de la tâche, sinon prendre d'autres mesures de sécurité.
• Hold the ladder firmly when climbing up or down. If possible, hold the ladder with one hand only while carrying out the task, otherwise take other safety measures.



• Éviter toute tâche exerçant une charge latérale sur l'échelle, par exemple le perçage, sur le côté, de matériaux durs.
• Avoid any task that exerts a lateral load on the ladder, such as drilling into hard materials from the side.



• Ne pas porter de matériels lourds ou difficiles à manipuler tout en utilisant l'échelle.
• Do not carry heavy or hard-to-handle materials when using the ladder.

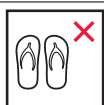

• Ne pas porter de chaussures inappropriées à l'utilisation de l'échelle.
• Do not wear inappropriate footwear when using the ladder.



• Ne pas utiliser l'échelle lorsque votre état de santé ne le permet pas. Certaines pathologies ou médicaments, l'abus d'alcool ou la consommation de drogues peuvent représenter un danger lors de l'utilisation de l'échelle.
• Do not use the ladder if your state of health does not allow it. Certain medical conditions or medications, alcohol abuse or drug use may represent a danger when using the ladder.



• Avertissement, danger électrique.
• Identifier tout risque électrique sur le chantier, par exemple des lignes aériennes ou autre équipement électrique exposé, et ne pas utiliser l'échelle en cas de risques électriques.
• Utiliser des échelles non-conductrices pour exécuter les travaux électriques nécessairement sous tension.
• Caution, electrical danger.
• Identify electrical hazards on site, for example overhead lines or other exposed electrical equipment, and do not use the ladder where there is an electrical hazard.
• Use non-conductive ladders when carrying out electrical work that may be under tension.



• Ne pas utiliser l'échelle comme passerelle.
• Do not use the ladder as footbridge.



• Ne pas descendre d'une échelle mobile avec plate-forme par le côté pour rejoindre une autre surface.
• Do not climb down a mobile ladder with platform from the side to reach another surface.



• Ouvrir complètement l'échelle avant utilisation (échelles mobiles à plate-forme pliables).
• Open the ladder completely before use (mobile folding platform ladders).



• Toute surface horizontale ressemblant à une plate-forme qui n'est pas conçue pour qu'une personne s'y tienne (plateau de travail en plastique) doit en porter clairement la mention.
• Any horizontal surface that looks like a platform and isn't designed for a person to stand on (plastic work surface) must be clearly marked.



• Utiliser uniquement avec stabilisateur.
• Only use with stabiliser.



• Ne pas utiliser en extérieur les échelles qui ne sont pas destinées à cet usage.
• Do not use ladders that are not intended for outdoor use.



• Échelle à usage professionnel.
• Ladder for professional use.

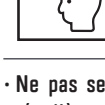

• Ne pas se tenir trop longtemps sur une échelle sans observer de pauses régulières (la fatigue représente un risque).
• Don't stand on a ladder for too long without taking regular breaks (fatigue is a risk).

• Prévenir tout endommagement de l'échelle lors des transports, par exemple en l'attachant, et s'assurer qu'elle est placée de façon appropriée pour éviter tout dommage.
• Prevent damage to the ladder during transport, for example by tying it down, and ensure that it is correctly positioned to prevent damage.

• S'assurer que l'échelle est adaptée à la tâche.
• Make sure the ladder is suitable for the task.

• Ne pas utiliser d'échelle souillée, par exemple par de la peinture fraîche, de la boue, de l'huile ou de la neige.
• Do not use a ladder that has been soiled, for example by fresh paint, mud, oil or snow.

• Ne pas utiliser l'échelle en extérieur lorsque les conditions météorologiques sont défavorables, par exemple par grand vent.
• Do not use the ladder outdoors in unfavourable weather conditions, such as strong winds.

• Avant d'utiliser une échelle dans un cadre professionnel, il doit être procédé à une analyse des risques respectant la législation du pays d'utilisation.
• Before using a ladder for professional purposes, a risk analysis must be carried out in accordance with the legislation of the country of use.

• En installant l'échelle, prendre en compte les risques de collision, par exemple collision de piétons, de véhicules, ou de portes. Sécuriser les portes (mais pas les issues de secours) et les fenêtres sur le chantier, dans la mesure du possible.
• When installing the ladder, take into consideration the risk of collision, for example with pedestrians, vehicles or doors. Secure doors (but not emergency exits) and windows on the site, wherever this is possible.

• Ne pas modifier la conception de l'échelle.
• Do not modify the ladder design.

• Ne pas déplacer une échelle lorsqu'une personne se tient sur celle-ci.
• Do not move a ladder when a person is standing on it.

• En utilisation extérieure, prendre garde au vent.
• When used outdoors, beware of the wind.

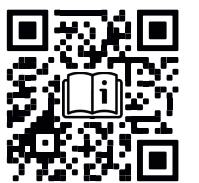

Notice d'utilisation / instruction manual – FR/EN

02272 90x - SHERPAMATIC

- Produits conformes à la norme EN 131-7. La marque NF certifie la conformité :
- à la norme NF P 93-353 et au Référentiel NFO96 (modèles 3 à 6 marches).
- à la norme NF P 93-352 et au Référentiel NFO96 (modèles 7 à 8 marches).
- Rapport d'essais n° BMA6-N-3804.
- Une plate-forme individuelle roulante certifiée NF doit impérativement être utilisée avec tous les éléments figurant dans la nomenclature du modèle.
- Lire la notice d'utilisation avant toute utilisation du produit.

- Products complying with standard EN 131-7. The NF Mark certifies compliance:
- with standard NF P 93-353 and NFO96 Referential (3 to 6-step models).
- with standard NF P 93-352 and NFO96 Referential (7 to 8-step models).
- Test report n° BMA6-N-3804.
- A NF-certified individual working platform must be used with all the components listed in the model nomenclature.
- Read the instructions before using the product.

1. Montage des roues de transport suivant la notice 61029 532.

Mount the transport wheels in accordance with instruction 61029 532.

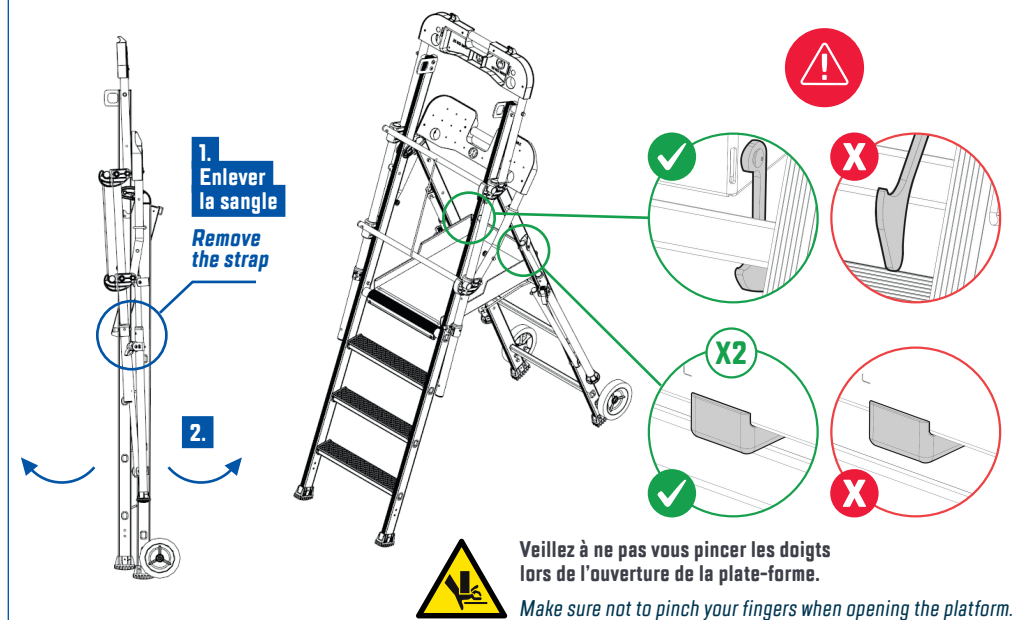

2. X2

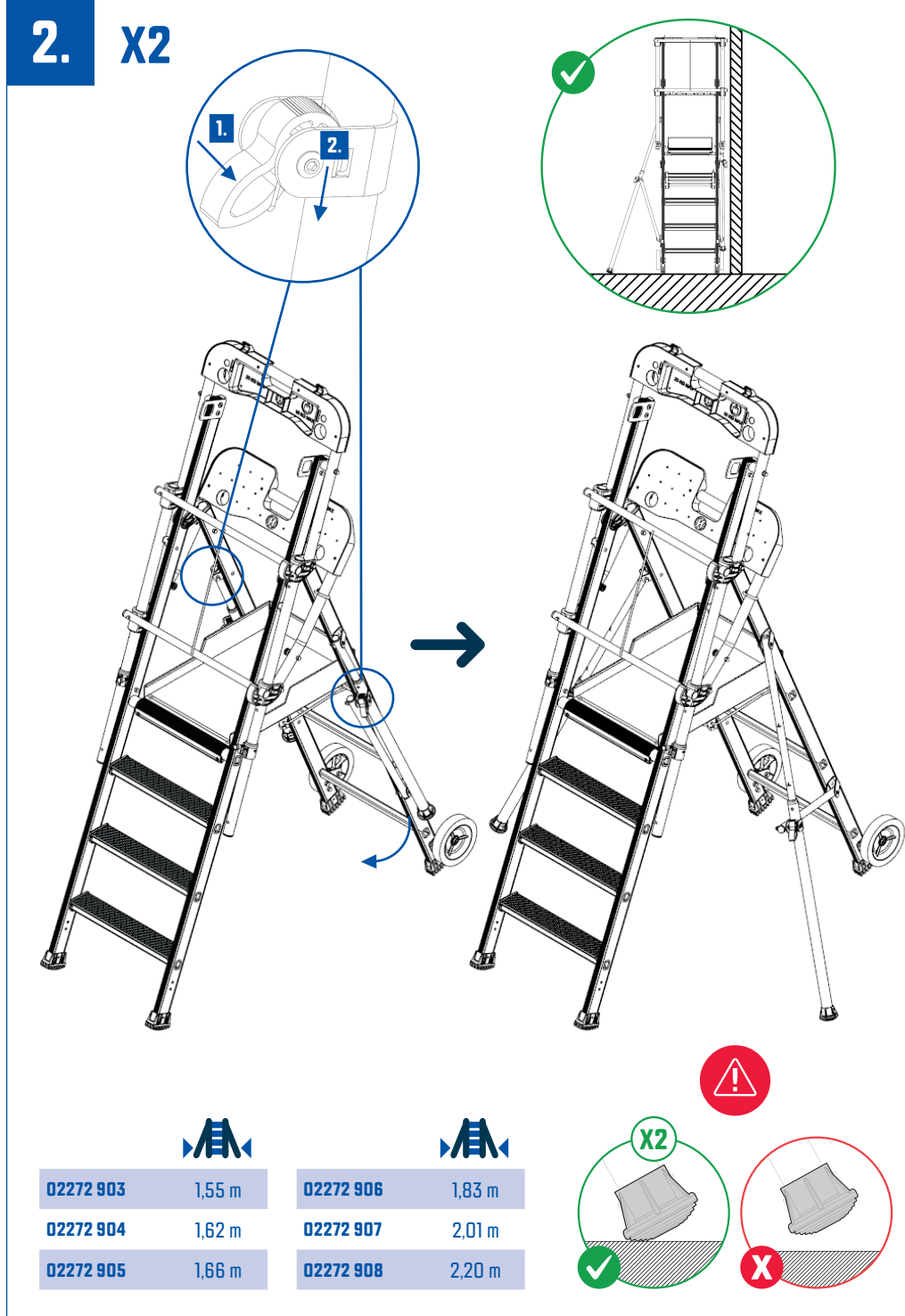

Consignes d'utilisation / Instructions for use :

- Ne pas utiliser la plate-forme sans ses garde-corps et derrière une porte non condamnée.
- Les surfaces sur lesquelles la plate-forme est en appui doivent être horizontales et non glissantes.
- Tous les pieds de la plate-forme doivent reposer au sol.
- Sur un terrain meuble, il est indispensable de disposer une plaque sous tous les pieds concernés.
- S'assurer que la zone de travail est éloignée de tout conducteur électrique nu sous tension.
- La plate-forme ne doit pas être jetée ou manipulée avec brutalité lors de son utilisation.
- Toujours monter et descendre face à la plate-forme.
- Ne pas monter sur le plan support.
- Veiller à porter des chaussures offrant un appui sûr.
- Ne pas monter sur la plate-forme si vous êtes sujet au vertige ou en état de fatigue.
- Ne pas utiliser sans la mise en place des stabilisateurs (voir étape 3).
- Ne pas utiliser la plate-forme pour transporter un objet.
- Lors du déplacement du produit, s'assurer que les porte-outils sont vides et que rien n'est posé dessus.
- Les verrous ou les blocages de garde-corps doivent être verrouillés lors de l'utilisation du produit.
- Enlever les porte-outils lors du transport sur une galerie.

- Do not use the platform without its guardrails or behind an unsecured door.
- The surfaces where the platform is placed must be horizontal and not slippery.
- All platform feet must be on the ground.
- On soft ground, it is essential to place a plate under all the feet concerned.
- Ensure that the work area is away from any live electrical conductors.
- The platform must not be thrown or handled roughly when in use.
- Always go up and down facing the platform.
- Do not climb onto the support section.
- Make sure you wear shoes that offer secure support.
- Do not stand on the platform if you feel vertigo or if you are tired.
- Do not use without stabilisers (see step 3).
- Do not use the platform to transport any object.
- When moving the product, make sure that the tool trays are empty, and nothing is placed on them.
- The guardrail locks must be locked when the product is in use.
- Remove tool trays when transporting on a roof rack.

Garantie / Guarantee :

- Les plates-formes sont garanties contre tous défauts de fabrication.
- La garantie est limitée à la réparation ou au remplacement de tout article reconnu défectueux. Sont exclus les produits ayant été modifiés sans accord préalable ou accidentés à l'occasion des transports ou manutention et les dégâts occasionnés par un usage abusif.

- The platforms are guaranteed against all manufacturing defects.
- The guarantee is limited to the repair, or the replacement of any article found to be defective. Are excluded all product modified without agreement or damaged during transport or handling or caused by inappropriate use.



3.

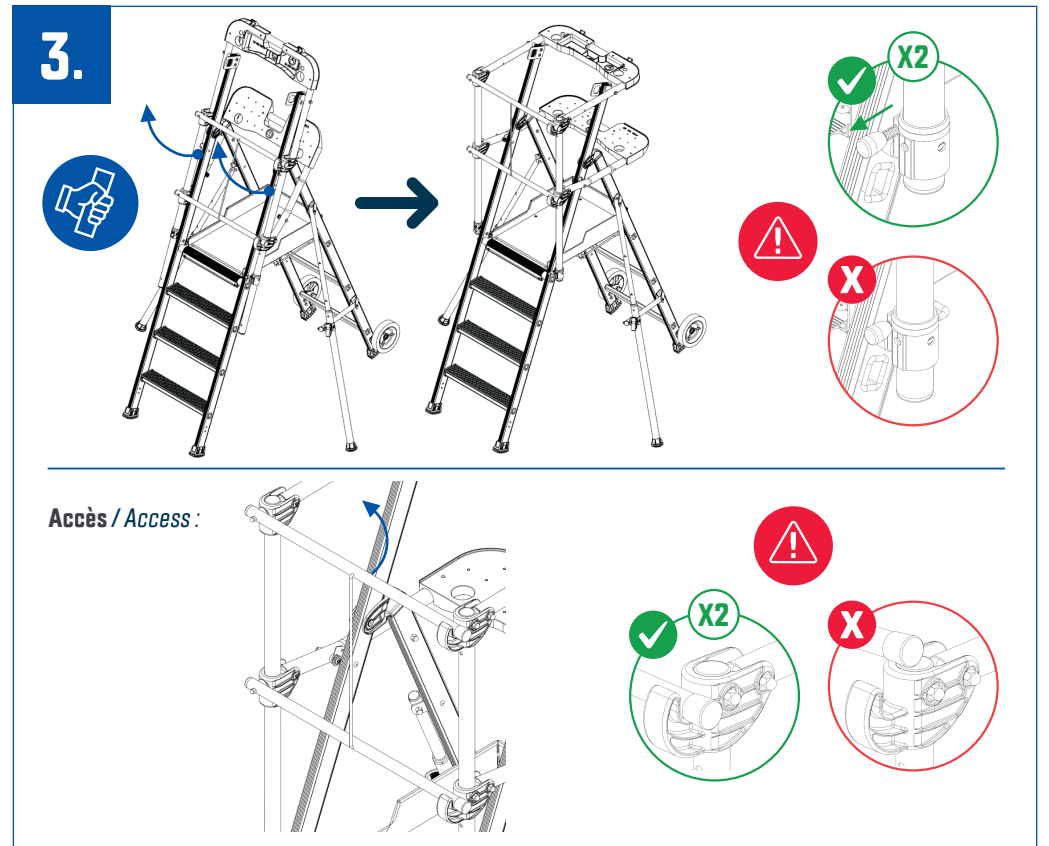

4.

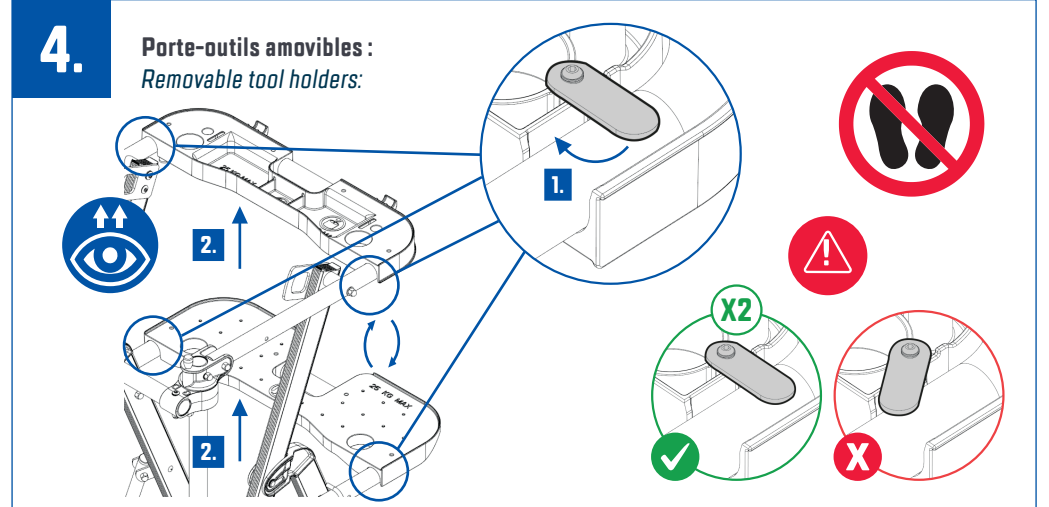

5.

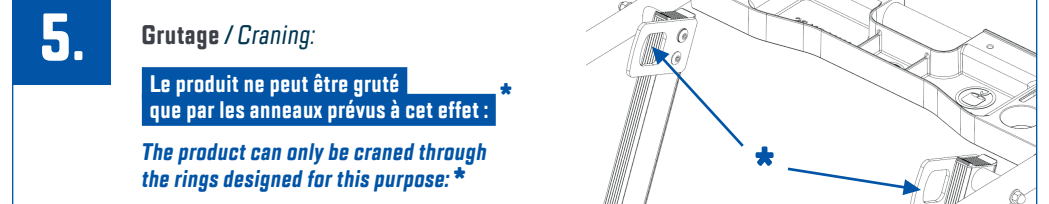

6.

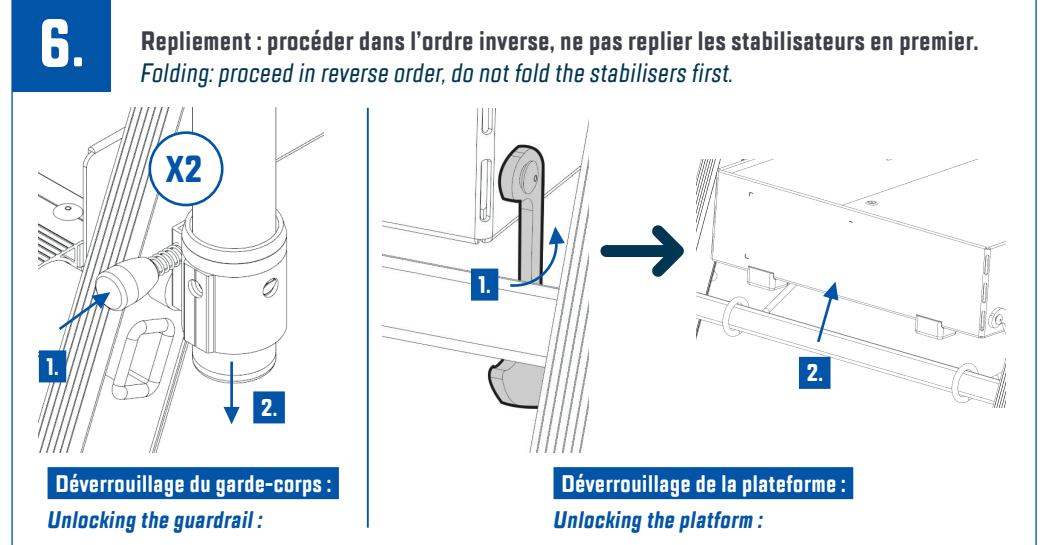

7.

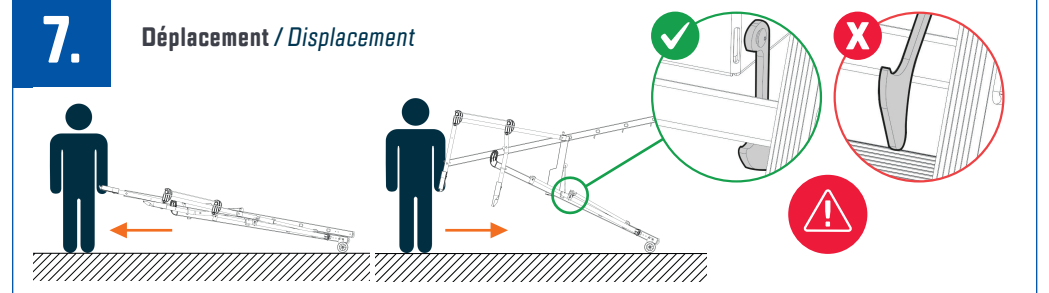

Entretien / Maintenance :

- Avant chaque utilisation vérifier le bon état de la plate-forme.
- En cas de pièces à remplacer, n'utiliser que des composants TUBESCA-COMABI, voir fiche SAV constructeur rubrique vues éclatées SAV (voir QRcode au recto).
- Cette plate-forme doit être contrôlée périodiquement et les résultats doivent être enregistrés, voir fiche de contrôle FV-D2272_90x (voir QRcode au recto).
- Before each use, check the platform is in good condition.
- If parts need to be replaced, use only TUBESCA-COMABI components, see manufacturer's after-sales form section after-sales split view (see QRcode on the front).
- This platform must be inspected periodically and the results registered, see inspection sheet FV-D2272_90x (see QRcode on the front).

Environnement / Environment :

- Les plates-formes sont essentiellement composées d'aluminium.
- D'autres matériaux comme l'acier, le plastique et le bois font parties intégrantes du produit.
- En fin de vie du produit, celui-ci ne doit pas être débarrassé avec ses matériaux non triés.
- En tant que consommateur final, votre rôle est primordial dans le cycle de réutilisation et de recyclage.
- Veuillez à apporter le produit dans un centre de collecte de déchets agréé.
- The platforms are mainly made of aluminium.
- Other materials such as steel, plastic and wood are integral parts of the product.
- At the end of the product's lifespan, it should be disposed of without sorting its materials.
- As the end consumer, you play an essential role in the reuse and recycling cycle.
- Make sure you take the product to an authorised waste collection center.

La marque NF est une marque collective de certification attestant de la conformité du produit ou service à des caractéristiques de sécurité et de qualité. Elle est délivrée par Afnor Certification, (filiale du groupe Afnor), ainsi que par certains organismes faisant partie du Réseau NF (CEBTP, FCBA, LNE...) et mandatés par Afnor Certification pour procéder aux opérations de certification.

The NF mark is a collective certification mark guaranteeing the conformity of a product or service to safety and quality standards. It is issued by Afnor Certification, (a subsidiary of the Afnor group), as well as other organizations that are part of the NF Network (CEBTP, FCBA, LNE...) and which are authorized to carry out certification tasks by Afnor Certification.

Gravage sur montant / Engraving on upright

151	X	2023
Logo usine Day of production	Logo usine Factory logo	Année de fabrication Year of production