

# FAR one® TOOLS

FR	Ponceuse plâtre sur perche (Notice originale)
EN	Plaster sander on pole (Original manual translation)
DE	Gipsschleifer an der Stange (Übersetzung aus dem Original-Anleitung)
ES	Lijadora de yeso en poste (Traducción del manual de instrucciones originale)
IT	Levigatrice per gesso su palo (Traduzione dell'avvertenza originale)
PT	Lixadeira de gesso no poste (Tradução do livro de instruções original)
NL	Gipsschuurmachine op paal (Vertaling van de originele instructies)
EL	Τριβείο γύψου στον πόλο (Μετάφραση από τις πρωτότυπες οδηγίες)
PL	Szlifierka do gipsu na słupie (Tłumaczenie z oryginalnej instrukcji)
FI	Kipsihomekone pylväessä (Käännös alkuperäisestä ohjeet)
SV	Gipsslipmaskin på stolpe (Översättning från originalinstruktioner)
BU	Шлифовъчна машина за мазилка на стълб (Превод на оригиналната инструкция)
DA	Gipsslibemaskine på stang (Oversættelse fra oprindelige brugsanvisning)
RO	Șlefuitor de tencuială pe stâlp (Traducere din instrucțiunile originale)
RU	Шлифовальная машина для штукатурки на шесте (Перевод с оригинальной инструкции)
TU	Direk üzerinde alçı zımparası (Orijinal talimatlar çeviri)
CS	Omítací bruska na tyči (Překlad z originálního návodu)
SK	Brúska na sadru na tyči (Preklad z originálneho návodu)
HE	תווירוקמ תוארומה סוגרת) טומה לע סבג תשטלמ
AR	(تفيلصأال تامييلعأال نم قمجرتال) بطؤلال لعل صرأال قرفنص
HU	Gipszcsiszoló a pole-on (Fordítás az eredeti utasítások)
SL	Mavec brusilnik na drogu (Prevod iz izvornih navodil)
ET	Krohvlühvija vardal (Tõlge originaal juhiseid)
LV	Armetuma slīpmašīna uz mieta (Tulkojumā no instrukcijas oriģinālvalodā)
LT	Gipso šlifuoškliis ant stulpo (Vertimas iš originalių instrukcijas)
HR	Brusilica za malter na stupu (Prijevod prema originalne upute)



## PPT 750

Simple Machine



115177-Manual-D-20231107 © FAR GROUP EUROPE



[fartools.com](http://fartools.com)

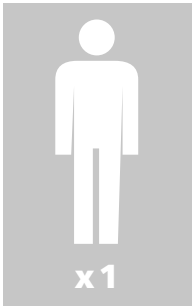

**5 min**

Description et repérage des organes de la machine  
 Description and location of machine parts

**A**

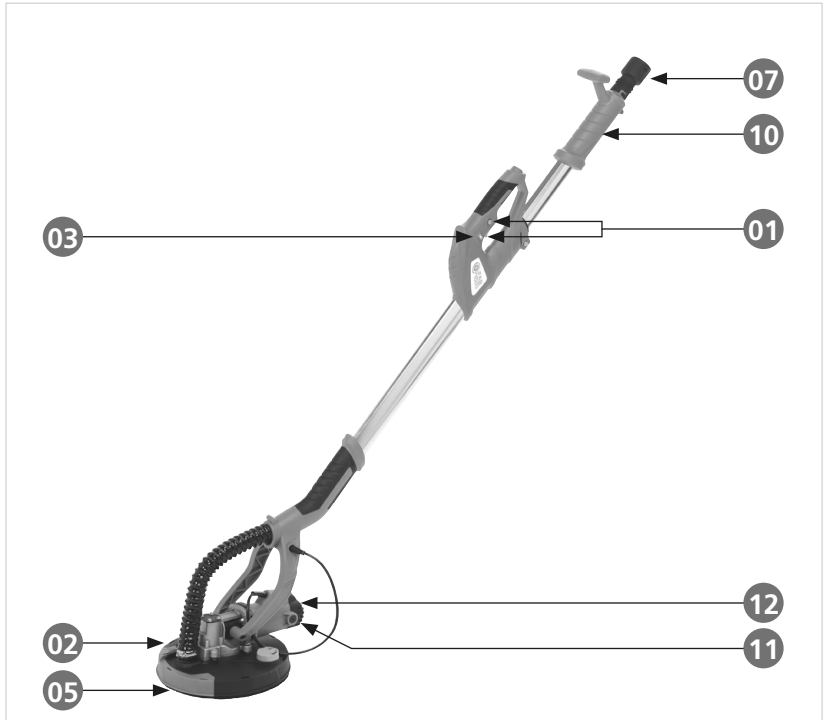

Contenu du carton  
 Contents of box

**C**

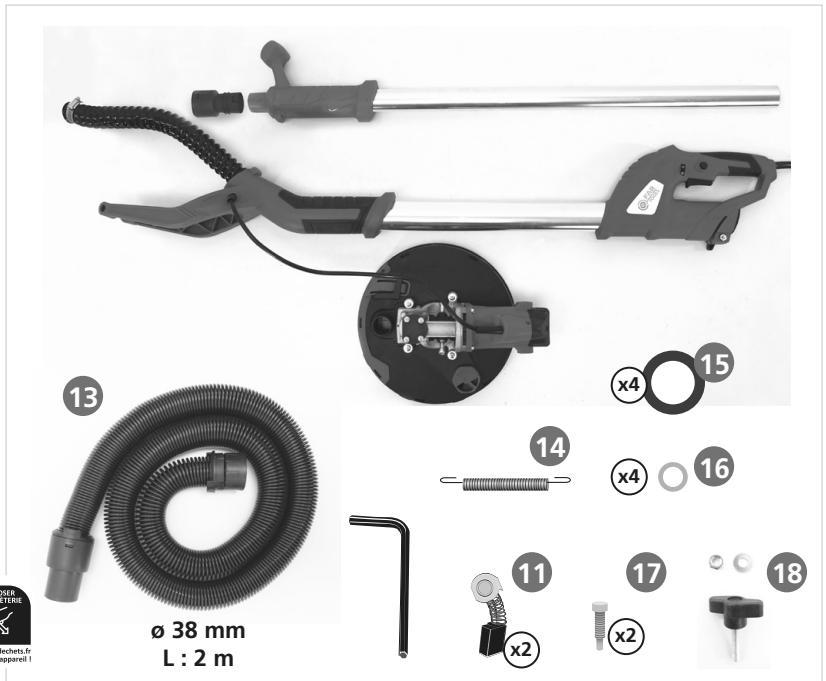

# D

01

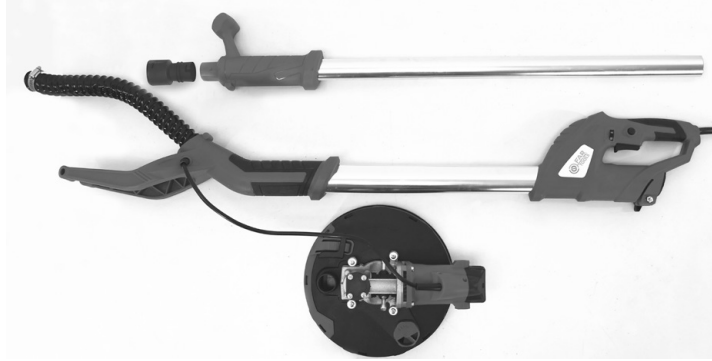

17

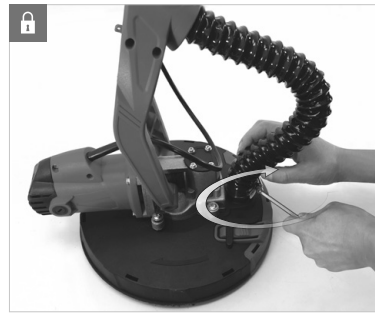
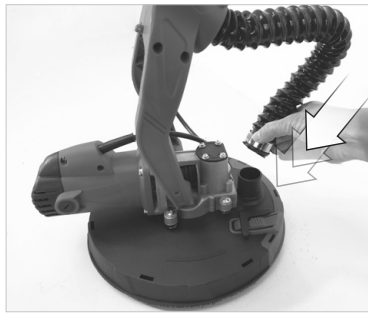
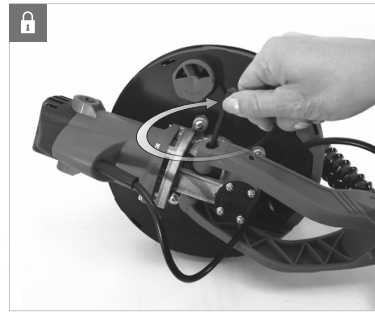
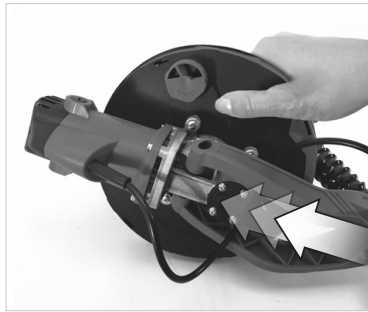

18

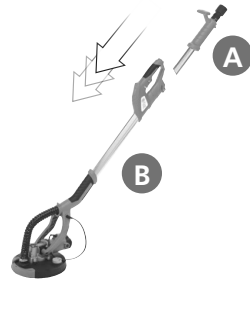

Fonctionnalité de la machine  
Functions of the machine

# E

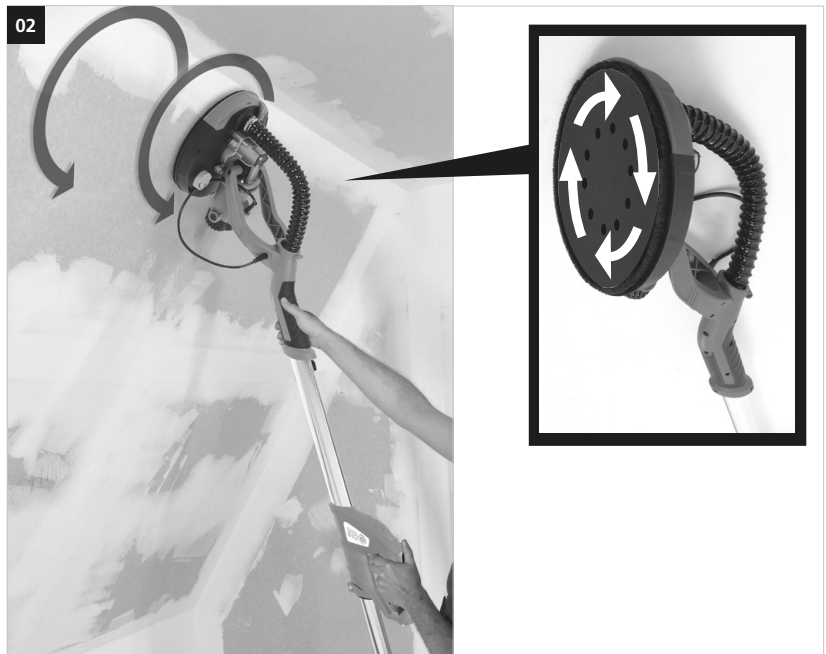
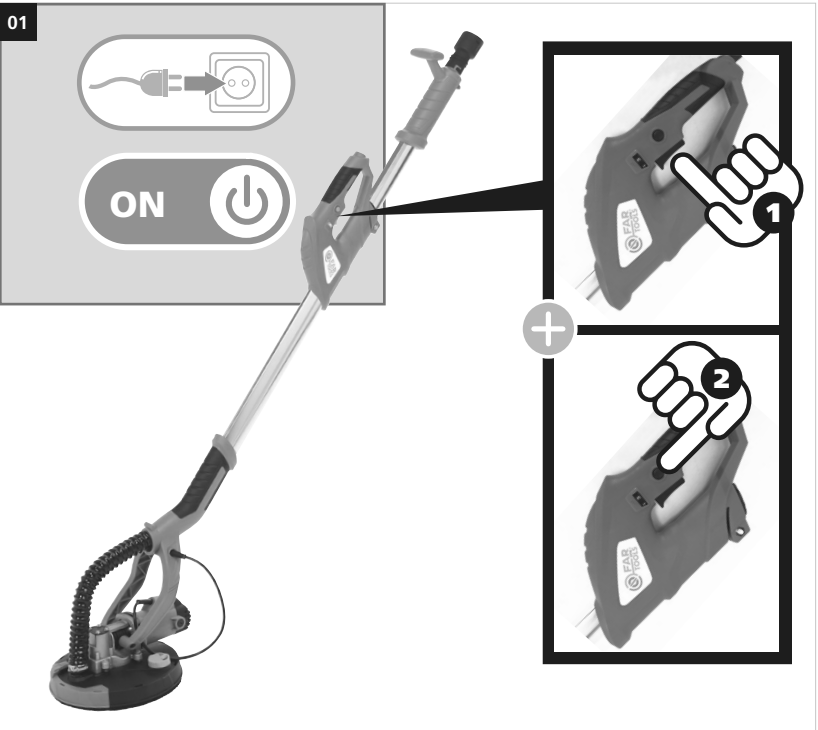

13



ø 38 mm  
L : 2 m

15



x4

03

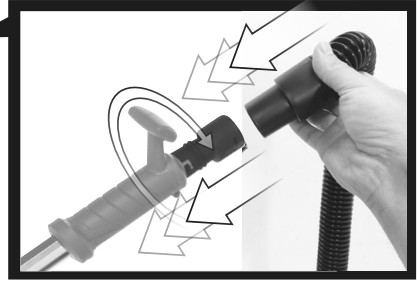

Option - Option - Option - Opcional - Opzione - Opção - Optie -  
Επιλογή Opcja - Valinnainen - Tillval - Дополнительно -  
Ekstra udstyr - Opřijme - Опция seçenek / seçim - Volba -  
Volba - הוצבה - ראי-תף - Opció - Možnost - Valik Opcija - Izvele

**Ref : 101211**



04

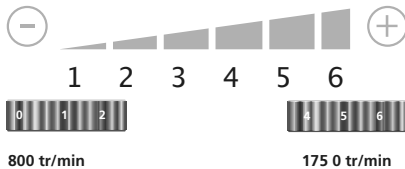
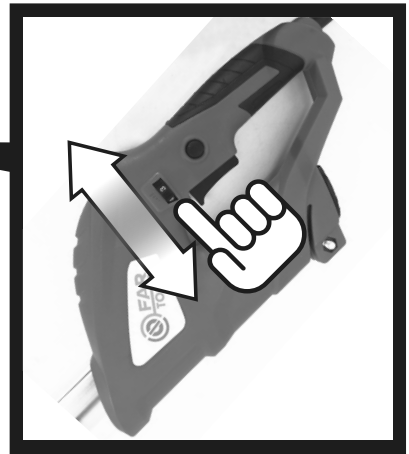

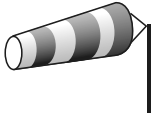

05

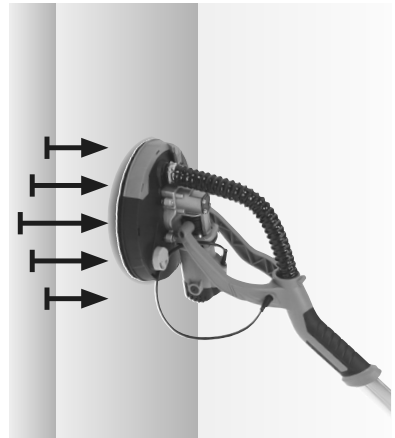
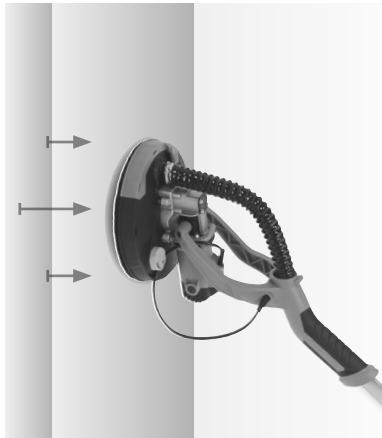
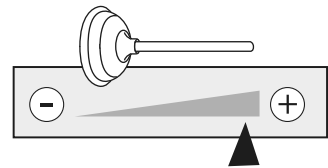
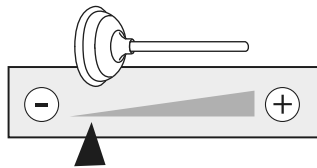
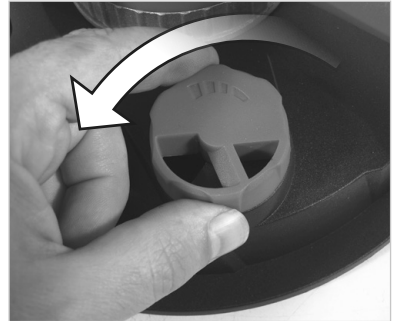
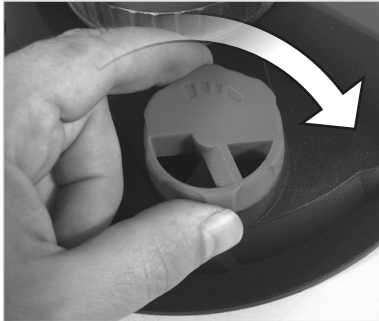
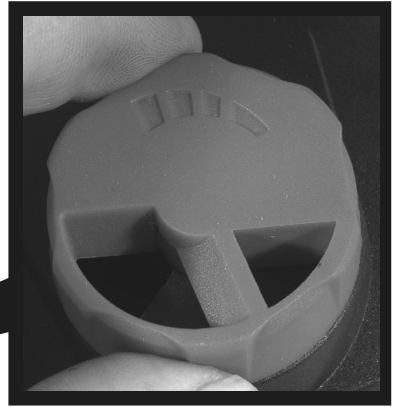
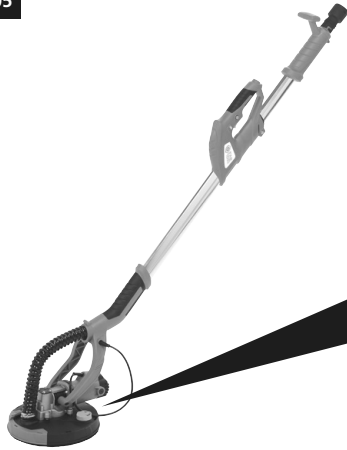

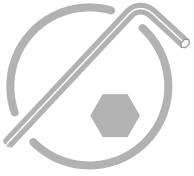

06

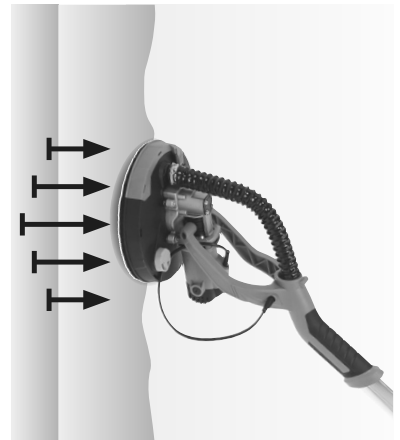
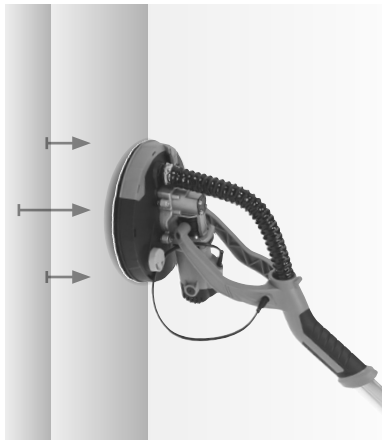
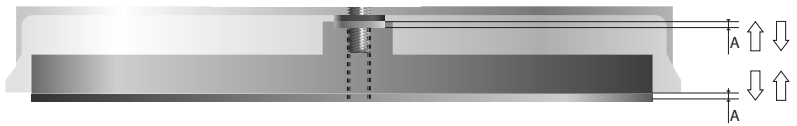
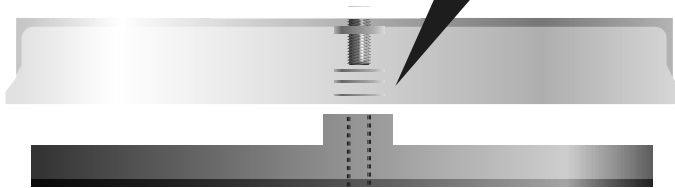
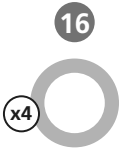
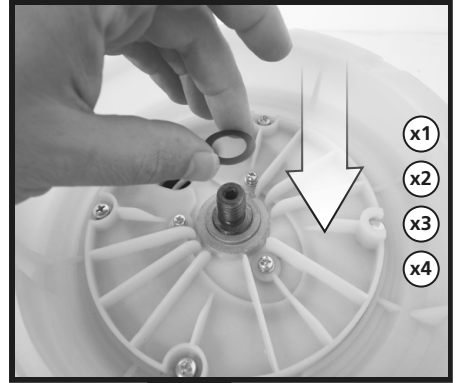



07

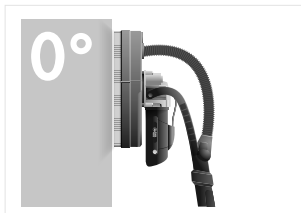
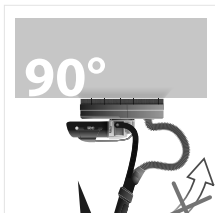
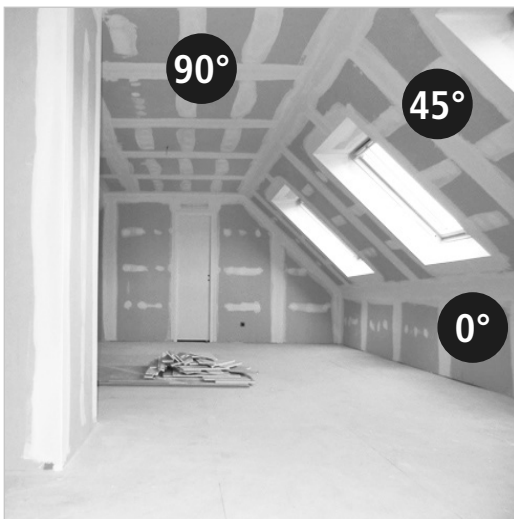

14

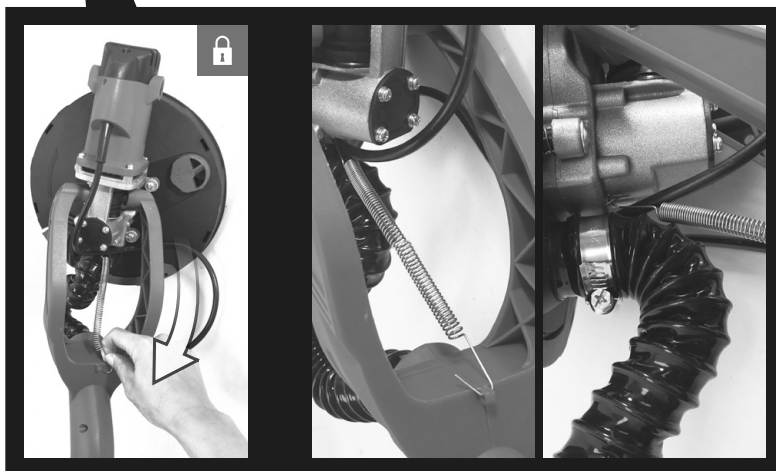

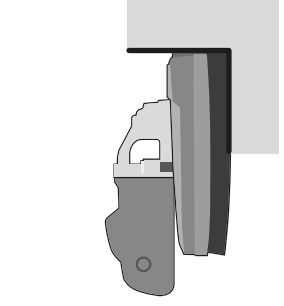
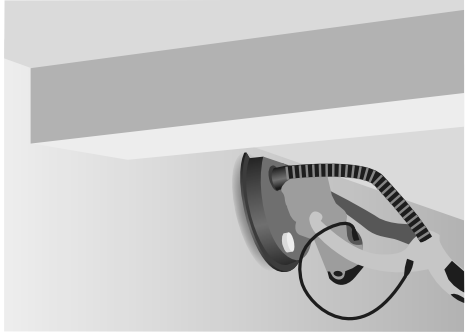
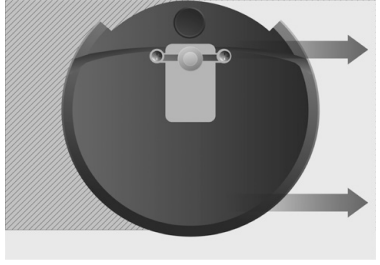
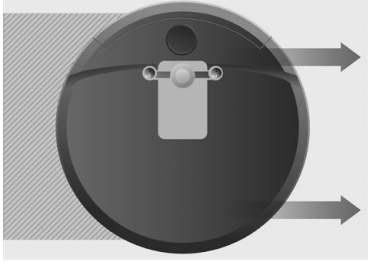
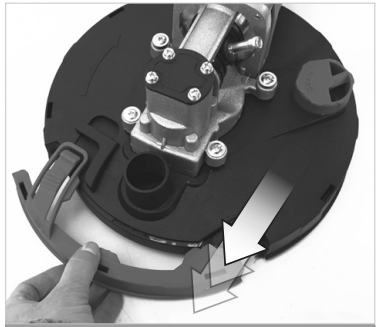

Remplacement des consommables  
Consumables replacing

G

01

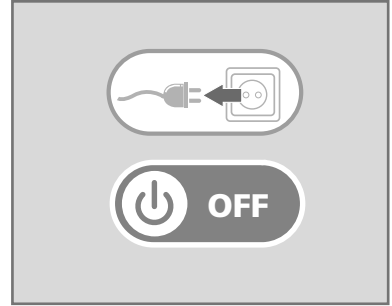
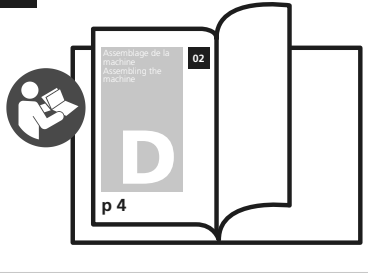

Option - Option - Option - Opcional - Opzione - Opção - Opție - Επιλογή - Opcja - Valinnainen -  
Tilval - Дополнително - Ekstra udstyr - Opřine - Оптация - Seçenek / seçim - Volba - Volba -  
מוצא - راي-تخ - Opció - Možnost - Valik - Opција - Izvele

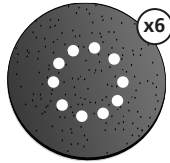

ø 225 mm

Réf: **115895**  
A 80/100/120/150/180/240 | Velcro  
Réf: **115896**  
A 80 | Velcro  
Réf: **115897**  
A 120 | Velcro  
Réf: **115898**  
A 180 | Velcro  
Réf: **115899**  
A 240 | Velcro



ø 225 mm

Réf: **115910 Maille**  
2x A80 + 2x A120 + 2x A180 | Velcro



02



x 2

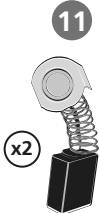
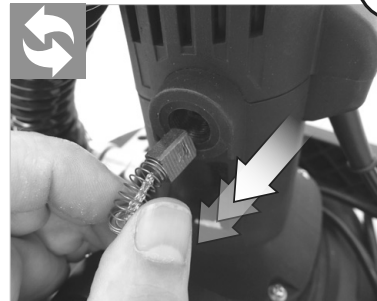

**Attention !** Vous devez respecter les consignes de sécurité de base suivantes afin d'éviter les décharges électriques, les blessures et tout risque d'incendie lors de l'utilisation d'outils électriques. Lisez et suivez ces instructions avant de commencer à utiliser un outil. Ces instructions doivent être conservées en lieu sûr.

- L'appareil ne doit jamais être utilisé à proximité d'une atmosphère explosive.
- Ne laissez pas le câble en contact avec une partie du corps.
- Utilisez uniquement la rallonge électrique prévue pour être utilisée dans l'espace de travail.
- Ne forcez pas l'appareil à effectuer des travaux inadéquats, tels que du ponçage grossier, du brossage, etc. À défaut, ceci peut provoquer des dangers et des dégâts.
- Utilisez uniquement des pièces de rechange identiques lors de la maintenance. À défaut, un fonctionnement sans risque ne peut pas être garanti.
- La vitesse autorisée des accessoires doit être au moins la même que la vitesse maximale de l'appareil, sinon, ils peuvent se casser ou se fêler si leur vitesse de fonctionnement dépasse la vitesse autorisée de l'appareil.
- N'utilisez pas d'accessoires endommagés. Avant l'utilisation, vérifiez toujours si les accessoires sont ébréchés ou fêlés. Par exemple, pour le plateau de ponçage, veuillez vérifier que le plateau de support n'est pas fêlé. Assurez-vous que toutes les personnes sont en dehors de la zone de rotation de l'appareil et faites fonctionner l'appareil à sa vitesse maximale pendant une minute, pour pouvoir tester complètement les accessoires.
- Ne posez pas l'appareil tant qu'il n'est pas complètement arrêté. À défaut, vous perdrez le contrôle de l'appareil.
- Nettoyez régulièrement l'orifice d'évacuation de votre appareil.
- Lors de l'utilisation, contrôlez fermement l'appareil avec les deux mains afin d'assurer un fonctionnement sûr.
- Lors d'opérations de ponçage, n'utilisez pas un papier abrasif trop grand. Lors du choix d'un disque de ponçage, veuillez respecter les spécifications du fabricant. Le papier abrasif au-delà du bloc de ponçage entraîne un risque de coupure et de blessure ainsi que de coincement.
- L'appareil peut être raccordé à un seul tube d'extension au maximum.
- Il est recommandé de toujours porter des gants de sécurité industriels et des lunettes de protection lors de l'utilisation de la ponceuse de cloisons sèches.
- Le port de vêtements près du corps est obligatoire.
- Tenez toujours compte des réactions de couple.
- Portez un masque de protection pour vous protéger des poussières dangereuses et choisissez un aspirateur adéquat.

### **Utilisation de la ponceuse de cloisons sèches :**

Avant de régler, réparer ou entretenir l'appareil, vous devez toujours mettre l'interrupteur en position arrêt et débrancher le cordon d'alimentation secteur !

### **Avant la première utilisation :**

- Vérifier si la fréquence nominale de l'alimentation secteur correspond aux informations de la plaque signalétique.
- Avant d'utiliser l'outil, lisez attentivement le manuel d'utilisation.

**Waarschuwing !** U moet de volgende fundamentele veiligheidsvoorschriften in acht om elektrische schokken, verwondingen en brandgevaar te vermijden bij het gebruik van elektrisch gereedschap. Lees en volg deze instructies voordat u begint met het gebruik van een hulpmiddel. Deze instructies moeten veilig worden bewaard.

- Het product mag niet worden gebruikt in de buurt van een gevaarlijke omgeving.
- Laat de draad in contact met een lichaamsdeel.
- Gebruik alleen verlengsnoeren die geschikt zijn voor gebruik in de werkruimte.
- Gebruik het apparaat niet dwingen om onvoldoende werk, zoals grof schuren, borstelen, etc. uit te voeren Anders kan dit gevaar en schade veroorzaken.
- Gebruik alleen identieke vervangende onderdelen bij onderhoud.  
Anders kan een veilige werking niet worden gegarandeerd.
- Of de geautoriseerde accessoires snelheid ten minste gelijk zijn aan de maximale snelheid van het apparaat moet zijn, anders kunnen ze breken of barsten als de werksnelheid van de limiet van de camera snelheid overschrijdt.
- Gebruik geen beschadigde accessoires. Voor het gebruik, altijd controleren of de accessoires zijn beschadigd of gescheurd. Om bijvoorbeeld de schuurzool, dan kunt u controleren of de steun plaat niet is gekraakt. Zorg ervoor dat iedereen is buiten het bereik van de rotatie van het apparaat en bedienen De set op maximale snelheid voor een minuut, om volledig te testen de accessoires.
- Gebruik apparaat niet tot het volledig tot stilstand is gekomen. Anders zult u de controle over het apparaat verliezen.
- Reinig de opening ontladingsinrichting.
- Tijdens het gebruik, controleer het apparaat stevig vast met beide handen om een veilige werking te garanderen.
- Tijdens het schuren, gebruik niet te schurend. Bij het kiezen van een schuren schijf, observeert de specificaties van de fabrikant. Schuurpapier voorbij het schuurblok is een risico van snijwonden en letsel en beknelling.
- De set kan worden aangesloten op een verlengstuk aan het maximum.
- Je moet altijd handschoenen en industriële veiligheidsbril te dragen bij het gebruik van de schuurmachine gipsplaten.
- Het dragen van strakke kleding is verplicht.
- Houd altijd rekening met de reacties van het koppel.
- Draag ook een vizier dat beschermt tegen gevaarlijke stof en kies een geschikte stofzuiger.

### **Met behulp van gipsplaten schuurmachine :**

Voordat aanpassen, repareren of onderhouden van de machine, moet u altijd de schakelaar in de stand uit en ontkoppelen de magnetisatie sector netsnoer !

### **Voor het eerste gebruik :**

- Controleer de nominale frequentie van de voedingsspanning overeenkomt met de gegevens op het typeplaatje.
- Voor het gebruik van de functie, lees de handleiding zorgvuldig door.

## **ES : Precauciones al utilizar una lijadora de paneles de yeso**

**¡ Advertencia !** Usted debe observar lo siguiente básica de seguridad con el fin de evitar descargas eléctricas, lesiones y peligro de incendio al usar herramientas eléctricas. Lea y siga estas instrucciones antes de empezar a usar una herramienta. Estas instrucciones deben mantenerse seguro.

- El producto no debe utilizarse cerca de una zona peligrosa.
- No deje que el cable en contacto con una parte del cuerpo.
- Utilice únicamente cables de extensión diseñados para su uso en el espacio de trabajo.
- No fuerce la unidad para realizar el trabajo inadecuadas, tales como lijado basto, cepillado, etc De lo contrario, esto puede causar peligro y daño.
- Use sólo piezas de repuesto idénticas al reparar.

De lo contrario, el funcionamiento seguro no se puede garantizar.

- Si la velocidad de los accesorios autorizados debe ser al menos igual a la velocidad máxima del dispositivo, de lo contrario, podrían romperse o agrietarse si la velocidad de operación excede el límite de velocidad de la cámara.
- No utilice accesorios dañados. Antes de su uso, siempre verifique que los accesorios están astillados o agrietados. Por ejemplo, a la almohadilla de lijado, por favor verifique que la placa de apoyo no tenga grietas. Asegúrese de que todo el mundo está fuera del rango de rotación del dispositivo y operar el conjunto a velocidad máxima durante un minuto, con el fin de probar completamente los accesorios.
- No coloque aparato hasta que se haya detenido completamente. De lo contrario, perderá el control de la unidad.

Limpie el dispositivo de descarga del orificio.

- Durante el uso, compruebe la máquina firmemente con ambas manos con el fin de garantizar un funcionamiento seguro.
- Durante el lijado, no use demasiado abrasivos. Al elegir un disco de lijado, observar las especificaciones del fabricante. Papel de lija más allá del bloque de lijado es un riesgo de cortes y heridas y atrapamiento.
- El conjunto puede estar conectado a un tubo de extensión al máximo.
- Usted siempre debe usar guantes y gafas de seguridad industrial al usar los paneles de yeso lijadora.
- Usar ropa ceñida es obligatorio.
- Tenga siempre en cuenta las reacciones de torque.
- Use una careta para proteger contra el polvo peligrosos y elegir una aspiradora adecuada.

### **El uso de paneles de yeso lijadora :**

Antes de ajustar, reparar o dar servicio a la máquina, siempre se debe poner el interruptor en la posición de apagado y desconecte el sector magnetización cable de alimentación !

### **Antes del primer uso :**

- Compruebe la frecuencia nominal de la fuente de alimentación coincide con la información en la placa.
- Antes de utilizar la herramienta, lea cuidadosamente el manual.

## IT : Precauzioni quando si utilizza una levigatrice muro a secco

**Attenzione !** È necessario osservare la seguente sicurezza di base al fine di evitare scosse elettriche, lesioni e pericolo di incendio quando si utilizzano utensili elettrici. Leggere e seguire queste istruzioni prima di usare uno strumento. Queste istruzioni devono essere tenuti al sicuro.

- Il prodotto non deve mai essere utilizzato in prossimità di una zona pericolosa.
- Non lasciare il filo a contatto con una parte del corpo.
- Utilizzare solo prolunghe destinati ad essere utilizzati nello spazio di lavoro.
- Non forzare l'unità per effettuare un lavoro inadeguato, come la sgrossatura, spazzolatura, ecc In caso contrario, ciò può causare pericoli e danni.
- Utilizzare esclusivamente pezzi di ricambio originali durante la manutenzione. In caso contrario, il funzionamento sicuro non può essere garantita.
- Se la velocità di accessori autorizzato deve essere almeno uguale alla velocità massima del dispositivo, altrimenti può rompersi o incrinarsi se la velocità di esercizio supera il limite di velocità della telecamera.
- Non utilizzare accessori danneggiati. Prima dell'uso, verificare sempre che gli accessori sono scheggiati o incrinati. Ad esempio, per il platorello, si prega di verificare che la piastra di supporto non è rotto. Assicurarsi che tutti sono fuori della gamma di rotazione del dispositivo e utilizzare il televisore alla massima velocità per un minuto, per testare pienamente gli accessori.
- Non collocare apparecchio solo quando è completamente fermo. In caso contrario, si perde il controllo dell'unità.
- Pulire il dispositivo di scarico orifizio.
- Durante l'uso, controllare l'unità saldamente con entrambe le mani in modo da garantire un funzionamento sicuro.
- Durante la levigatura, non utilizzare troppo abrasivo. Quando si sceglie un disco di levigatura, osservare le specifiche del costruttore. Carta vetrata al di là del blocco di levigatura è il rischio di tagli e lesioni e intrappolamento.
- L'apparecchio può essere collegato ad un tubo di prolunga al massimo.
- Si dovrebbe sempre indossare guanti e occhiali protettivi industriali quando si utilizza il muro a secco levigatrice.
- indossare indumenti attillati è obbligatoria.
- Sempre in considerazione le reazioni di coppia.
- Portare una visiera per la protezione contro la polvere pericolosi e scegliere un aspirapolvere adeguato.

### Utilizzo di muro a secco levigatrice :

Prima di regolare, riparazione o manutenzione della macchina, si deve sempre mettere l'interruttore in posizione OFF e scollegare il settore magnetizzazione il cavo di alimentazione !

### Prima del primo utilizzo :

- Controllare la frequenza nominale della tensione di alimentazione corrisponda alle informazioni sulla targhetta.
- Prima di utilizzare lo strumento, leggere attentamente il manuale.

## PT : Precauções ao usar uma lixadeira de drywall

**Atenção !** Você deve observar o seguinte básicas de segurança a fim de evitar choques elétricos, ferimentos e risco de incêndio quando utilizar ferramentas eléctricas. Leia e siga estas instruções antes de começar a utilizar a ferramenta. Estas instruções devem ser mantidos em segurança.

- O produto não deve ser usado perto de uma área de risco.
- Não deixe o fio em contato com uma parte do corpo.
- Use apenas cabos de extensão destinados ao uso na área de trabalho.
- Não force a unidade para realizar o trabalho inadequadas, como lixar grosseiro, escovação, etc Caso contrário, isso pode causar perigo e dano.
- Use apenas peças de reposição idênticas durante a manutenção.  
Caso contrário, a operação segura não pode ser garantida.
- Se a velocidade acessórios autorizado deve ter pelo menos o mesmo que a velocidade máxima do aparelho, caso contrário, eles podem quebrar ou rachar se a velocidade de operação excede o limite de velocidade da câmara.
- Não use acessórios danificados. Antes do uso, verifique sempre que os acessórios são quebrado ou rachado. Por exemplo, para o prato de lixar, por favor, verifique se a placa de suporte não está rachado. Certifique-se que todos estão fora da faixa de rotação do dispositivo e operar O conjunto à velocidade máxima por um minuto, a fim de testar plenamente os acessórios.
- Não coloque aparelho até que ele parou completamente. Caso contrário, você vai perder o controle da unidade.
- Limpe o dispositivo de descarga do orifício.
- Durante o uso, verifique se a unidade firmemente com as duas mãos, a fim de garantir a operação segura.
- Durante lixar, não use muito abrasivo. Quando a escolha de um disco de lixar, observar as especificações do fabricante. Lixa para além do bloco de lixamento é um risco de cortes e ferimentos e aprisionamento.
- O conjunto pode ser ligado a um tubo de extensão para o máximo.
- Você deve sempre usar luvas e óculos de segurança industrial ao usar o drywall lixadeira.
- Vestindo roupas apertadas é obrigatória.
- Sempre considerar as reações de torque.
- Use uma viseira para proteger contra poeira perigosos e escolher um aspirador adequado.

### Usando lixadeira drywall :

Antes de ajustar, reparar ou fazer a manutenção da máquina, você deve sempre colocar o interruptor na posição de desligado e desconecte setor magnetização o cabo de alimentação !

### Antes da primeira utilização :

- Verificar a frequência nominal da fonte de alimentação corresponde à informação na placa de identificação.
- Antes de usar a ferramenta, leia atentamente o manual.



## EM : Precautions when using a drywall sander

**Warning !** You must observe the following basic safety in order to avoid electric shock, injury and fire hazard when using power tools. Read and follow these instructions before you start using a tool. These instructions must be kept secure.

- The product should never be used near a hazardous area.
- Do not let the wire in contact with a body part.
- Use only extension cords intended for use in the workspace.
- Do not force the unit to perform inadequate work, such as coarse sanding, brushing, etc. Otherwise, this may cause danger and damage.
- Use only identical replacement parts when servicing.  
Otherwise, safe operation can not be guaranteed.
- Whether the authorized accessories speed must be at least the same as the maximum speed of the device, otherwise they may break or crack if the operating speed exceeds the speed limit of the camera.
- Do not use damaged accessories. Before use, always check that the accessories are chipped or cracked. For example, to the sanding pad, please verify that the support plate is not cracked. Make sure everyone is out of the range of rotation of the device and operate The set at maximum speed for one minute, in order to fully test the accessories.
- Do not place appliance until it has completely stopped. Otherwise, you will lose control of the unit.
- Clean the orifice discharge device.
- During use, check the unit firmly with both hands in order to ensure safe operation.
- During sanding, do not use too abrasive. When choosing a sanding disk, observe the manufacturer's specifications. Sandpaper beyond the sanding block is a risk of cuts and injuries and entrapment.
- The set may be connected to one extension tube to the maximum.
- You should always wear gloves and industrial safety goggles when using the sander drywall.
- Wearing tight-fitting clothing is mandatory.
- Always consider the reactions of torque.
- Wear a face shield to protect against hazardous dust and choose a suitable vacuum cleaner.

### Using drywall sander :

Before adjusting, repairing or servicing the machine, you should always put the switch in the off position and disconnect the power cord magnetization sector !

### Before first use :

- Check the nominal frequency of the power supply matches the information on the nameplate.
- Before using the tool, read the manual carefully.

**Opozorilo!** Pri uporabi električnega orodja morate upoštevati naslednja osnovna varnostna navodila, da preprečite električni udar, poškodbe in požar. Preden začnete uporabljati orodje, preberite in upoštevajte ta navodila. Ta navodila morajo biti varno shranjena.

- Te naprave nikoli ne uporabljajte v bližini nevarnega območja.
- Ne dovolite da žica pride v stik z delom telesa.
- Uporabljajte samo podaljške, ki so namenjeni za uporabo v delovnem prostoru.
- Naprave ne uporabljajte za delo, ki ne ustreza namenu naprave, na primer za grobo brušenje, ščetkanje itd. To povzroči nevarnost in škodo.
- Pri servisiranju uporabljajte le enake nadomestne dele.

V nasprotnem primeru ni mogoče zagotoviti varnega delovanja.

- Dovoljena hitrost dodatkov mora biti najmanj enaka največji hitrosti naprave; če obratovalna hitrost presega omejitev hitrosti naprave, se dodatki lahko zlomijo ali počijo.
- Ne uporabljajte poškodovanih dodatkov. Pred uporabo vedno preverite, ali dodatki niso morda zlomljeni ali razpokani. Na brusilnem krožniku na primer preverite, ali nosilna plošča ni razpokana. Prepričajte se, da so vse osebe izven območja vrtenja naprave. Napravo preizkusite pri nastavljeni največji hitrosti za eno minuto, da popolnoma preverite dodatno opremo.
- Naprave ne odlagajte, dokler se popolnoma ne ustavi. V nasprotnem primeru boste izgubili nadzor nad napravo.
- Na napravi očistite reže za zračenje.
- Med uporabo napravo dobro držite z obema rokama, da zagotovite varno delovanje.
- Med brušenjem ne uporabljajte preveč abrazivnih snovi. Pri izbiri brusnega papirja upoštevajte proizvajalčeve specifikacije. Brusni papir, ki presega specifikacije, predstavlja tveganje za nevarnost in poškodbe.
- Naprava je lahko priključena na največ eno podaljševalno cev.
- Pri uporabi brusilnika za stene vedno nosite rokavice in zaščitna očala.
- Na sebi morate obvezno imeti tesno prilegajoča se oblačila.
- Vedno upoštevajte reakcije vrtilnega momenta.
- Nosite zaščitno masko za zaščito pred nevarnim prahom in izberite primeren sesalnik.

### **Uporaba brusilnika za stene:**

Pred prilagoditvijo, popravilom ali servisiranjem naprave vedno preklopite stikalo v položaj za izklop in odklopite napajalni kabel iz vtičnice!

### **Pred prvo uporabo:**

- Preverite, ali se nazivna frekvenca napajanja ujema z informacijami na napisni tablici.
- Pred uporabo naprave natančno preberite navodila.

**Description et repérage des organes de la machine****FIG. A & B**

- 01 Interrupteur
- 02 Plateau de ponçage
- 03 Variateur de vitesse
- 04 -
- 05 Papier abrasif
- 06 -
- 07 Collecteur de poussières
- 08 -
- 09 -
- 10 Poignée de maintien
- 11 Charbons
- 12 Ouïes de ventilation

**Contenu du carton****FIG. C****Assemblage de la machine****FIG. D**

- 01 Montage des éléments de la machine
- 02 Montage du papier abrasif
- 03 -

**Fonctionnalité de la machine****FIG. E**

- 01 Mise en marche et arrêt
- 02 Mouvement à adopter
- 03 Raccordement à un aspirateur
- 04 Utilisation du variateur
- 05 Carter escamotable

**Réglages de la machine****FIG. F**

- 01 -
- 02 -

**Remplacement des consommables****FIG. G**

- 01 Changement du papier abrasif (> D2)
- 02 Changement des charbons

Pour le remplacement éventuel des charbons, veuillez contacter votre revendeur.

**Entretien, recommandations et conseils**

- 01 Maintenir la machine et ses ouïes d'aération propres sans poussières
- 02 -

**Description and location of machine parts****FIG. A & B**

- 01 On /off switch
- 02 Sanding board
- 03 Speed variator switch
- 04 -
- 05 Sandpaper
- 06 -
- 07 Dust collector
- 08 -
- 09 -
- 10 Grip handle
- 11 Carbon rods
- 12 Ventilator intake

**Contents of box****FIG. C****Assembling the machine****FIG. D**

- 01 Assembly of machine parts
- 02 Sandpaper fitting
- 03 -

**Functions of the machine****FIG. E**

- 01 Start-up of the machine
- 02 Movement to use
- 03 Connection to a vacuum cleaner
- 04 Use of speed variator
- 05 Retractable housing

**Settings of the machine****FIG. F**

- 01 -
- 02 -

**Replacing consumables****FIG. G**

- 01 Changing sandpaper (> D2)
- 02 Changing carbons

For possible carbon replacement, please contact your dealer.

**Cleaning and maintenance and advice**

- 01 Keep the machine and ventilation intakes dust-free
- 02 -

**Beschreibung und Kennzeichnung der Maschinenteile****FIG. A & B**

- 01 Ein/Ausschalter
- 02 Schleifplatte
- 03 Schalter/Drehzahlregler
- 04 -
- 05 Schleifpapier
- 06 -
- 07 Staubsammler
- 08 -
- 09 -
- 10 Haltegriff
- 11 Kohlen
- 12 Lüftungsschlitze

**Inhalt der Verpackung****FIG. C****Zusammenbau der Maschine****FIG. D**

- 01 Montage von Maschinenteilen
- 02 Schleifpapier einsetzen
- 03 -

**Funktionen der Maschine****FIG. E**

- 01 Einschalten
- 02 Durchzuführende Bewegung
- 03 An Staubsauger anschließen
- 04 Drehzahlregler einstellen
- 05 Einziehbares Gehäuse

**Einstellungen der Maschine****FIG. F**

- 01 -
- 02 -

**Auswechseln der Verschleißteile****FIG. G**

- 01 Schleifpapier auswechseln (> D2)
- 02 Schleifkohlen

Für den eventuellen Ersatz der Kohle wenden Sie sich an Ihren Fachverkäufer.

**Reinigung und Wartung**

- 01 Maschine und deren Lüftungsschlitze staubfrei halten
- 02 -

**Descripción y localización de los elementos de la máquina****FIG. A & B**

- 01 Interruptor marcha/parada
- 02 Disco lijador
- 03 variador de velocidad
- 04 -
- 05 Papel lijador
- 06 -
- 07 Colector de polvo
- 08 -
- 09 -
- 10 Empuñadura de sujeción
- 11 Carbones
- 12 Orificios de ventilación

**Contenido del cartón****FIG. C****Ensamblaje de la máquina****FIG. D**

- 01 Montaje de piezas de máquinas
- 02 Montaje del papel lijador
- 03 -

**Funcionalidad de la máquina****FIG. E**

- 01 Puesta en marcha
- 02 Movimiento que se tiene que realizar
- 03 Empalme con un aspirador
- 04 Utilización del variador
- 05 Carcasa retráctil

**Ajustes de la máquina****FIG. F**

- 01 -
- 02 -

**Cambio de los consumibles****FIG. G**

- 01 Cambio de papel lijador (> D2)
- 02 Carbones

Para el cambio eventual de las escobillas, contacte a su revendedor.

**Limpieza y mantenimiento**

- 01 Mantener la máquina y sus orificios de ventilación limpios sin polvo
- 02 -

**Descrizione e localizzazione degli organi della macchina****FIG. A & B**

- 01 Interruttore
- 02 Piano di levigatura
- 03 Variatore di velocità
- 04 -
- 05 Carta abrasiva
- 06 -
- 07 Collettore di polvere
- 08 -
- 09 -
- 10 Maniglia di mantenimento
- 11 Carboni
- 12 Fori di ventilazione

**Contenuto della scatola****FIG. C****Assemblaggio della macchina****FIG. D**

- 01 Assemblaggio di parti di macchine
- 02 Montaggio carta abrasiva
- 03 -

**Funzionalità della macchina****FIG. E**

- 01 Avvio
- 02 Movimento da effettuare
- 03 Raccordo ad un aspiratore
- 04 Utilizzazione del variatore
- 05 Alloggiamento retrattile

**Regolazioni della macchina****FIG. F**

- 01 -
- 02 -

**Sostituzione dei pezzi di ricambio****FIG. G**

- 01 Sostituzione della carta abrasiva (> D2)
- 02 Carboni

Per un'eventuale sostituzione dei carboni contattate il vostro rivenditore.

**Manutenzione, raccomandazioni e consigli**

- 01 Mantenere la macchina e i suoi fori d'aerazione puliti, senza polvere
- 02 -

**Descrição e identificação dos órgãos****FIG. A & B**

- 01 Interruptor
- 02 Prato de lixagem
- 03 Variador de velocidade
- 04 -
- 05 Papel abrasivo
- 06 -
- 07 Colector de poeira
- 08 -
- 09 -
- 10 Pega de prensão
- 11 Charbons
- 12 Orifícios de ventilação

**Conteúdo da caixa****FIG. C****Montagem da máquina****FIG. D**

- 01 Montagem de peças de máquinas
- 02 Montagem do papel abrasivo
- 03 -

**Funcionalidade da máquina****FIG. E**

- 01 Accionamento
- 02 Movimento a adoptar
- 03 Ligação a um aspirador
- 04 Utilização do variador
- 05 Carcaça retrátil

**Ajustes da máquina****FIG. F**

- 01 -
- 02 -

**Substituição de consumíveis****FIG. G**

- 01 Substituição do papel abrasivo (> D2)
- 02 Substituição dos escovas

Para a substituição eventual das escovas, entrar em contacto com o seu revendedor.

**Limpeza e manutenção preventiva**

- 01 Manter a máquina e os seus orifícios de aeração limpos e livres de poeira
- 02 -

**Beschrijving en plaatsbepaling van de onderdelen van de machine****FIG. A & B**

- 01 schakelaar
- 02 Schuurblad
- 03 Nter toerenregelaar
- 04 -
- 05 Schuurpapier
- 06 -
- 07 Stofcollector
- 08 -
- 09 -
- 10 Handgreep
- 11 Koolborstels
- 12 Ventilatieopeningen

**Inhoud van het karton****FIG. C****Assemblage van de machine****FIG. D**

- 01 Montage van machineonderdelen
- 02 Montage van het schuurpapier
- 03 -

**Functionaliteit van de machine****FIG. E**

- 01 Aanzetten
- 02 Schuurbeweging
- 03 Aansluiting op een stofzuiger
- 04 Gebruik van de variator
- 05 Intrekbare behuizing

**Afstellingen van de machine****FIG. F**

- 01 -
- 02 -

**Vervanging van de accessoires****FIG. G**

- 01 Schuurpapier vervangen (> D2)
- 02 Koolborstels

Raadpleeg uw leverancier voor de vervanging van de koolborstel.

**Onderhoud, aanbevelingen en raadgevingen**

- 01 De machine en haar verluchttingsopeningen schoon en stofvrij houden
- 02 -

**Περιγραφή και εντοπισμός των οργάνων της μηχανής****FIG. A & B**

- 01 Διακόπτης εκκίνησης/διακοπής (on/off)
- 02 Δίσκος τριβής
- 03 Διακόπτης ρύθμισης της ταχύτητας
- 04 -
- 05 Λειαντικό χαρτί
- 06 -
- 07 Συλλέκτης σκόνης
- 08 -
- 09 -
- 10 Χειρολαβή στηρίγματος
- 11 Καρβουνάκια
- 12 Ανοίγματα εξαερισμού

**Περιεχόμενου του χάρτινου κουτιού****FIG. C****Συναρμολόγηση της μηχανής****FIG. D**

- 01 Συναρμολόγηση εξαρτημάτων μηχανήματος
- 02 Συναρμολόγηση λειαντικού χαρτιού
- 03 -

**Λειτουργικότητα της μηχανής****FIG. E**

- 01 Θέση σε λειτουργία
- 02 Κίνηση που πρέπει να ακολουθήσετε
- 03 Σύνδεση με αναρροφητήρα
- 04 Χρησιμοποίηση ρεοστάτη
- 05 Αναδιπλούμενο περίβλημα

**Ρυθμίσεις της μηχανής****FIG. F**

- 01 -
- 02 -

**Αντικατάσταση των αναλώσιμων****FIG. G**

- 01 Αλλαγή λειαντικού χαρτιού (> D2)
  - 02 Замена углеродных щеток
- Για τυχόν αντικατάσταση του κάρβουνου, παρακαλείσθε να επικοινωνήσετε με τον μεταπωλητή σας.

**Καθαρισμός και συντήρηση**

- 01 Διατηρείστε την μηχανή και τα ανοίγματα εξαερισμού της καθαρά και χωρίς σκόνη
- 02 -

## Opis i oznaczenie elementów urządzenia

## FIG. A &amp; B

- 01 Włącznik praca / stop
- 02 Tarcza szlifująca
- 03 Wyłącznik - regulator prędkości
- 04 -
- 05 Papier ścierny
- 06 -
- 07 Kolektor pyłu
- 08 -
- 09 -
- 10 Uchwyt
- 11 Szczotki
- 12 Otwory wentylacyjne

## Zawartość opakowania

## FIG. C

## Montaż maszyny

## FIG. D

- 01 Montaż części maszyn
- 02 Montaż papieru ściernego
- 03 -

## Funkcje maszyny

## FIG. E

- 01 Uruchomienie, regulacja prędkości
- 02 Wykonywany ruch
- 03 Podłączenie do odkurzacza
- 04 Używanie regulatora
- 05 Wysuwana obudowa

## Regulacja maszyny

## FIG. F

- 01 -
- 02 -

## Wymiana elementów zużywających się

## FIG. G

- 01 Wymiana papieru ściernego (> D2)
  - 02 Szczotki
- W przypadku ewentualnej wymiany szczotek, należy skontaktować się ze sprzedawcą.

## Konserwacja, zalecenia i rady

- 01 Dbać o czystość urządzenia i otworów wentylacyjnych
- 02 -

## Laitteen osien kuvaus ja sijainti

## FIG. A &amp; B

- 01 Käynnistys-/sammutuskatkaisija
- 02 Hiontatasa
- 03 Nopeuden säätö
- 04 -
- 05 Hiomapaperi
- 06 -
- 07 Pölynkerääjä
- 08 -
- 09 -
- 10 Kahva
- 11 Hiilet
- 12 Ilmastointiaukot

## Laatikon sisältö

## FIG. C

## Laitteen kokoaminen

## FIG. D

- 01 Koneen osien kokoaminen
- 02 Hiomapaperin asennus
- 03 -

## Pumpun toiminta

## FIG. E

- 01 Käynnistys
- 02 Liikkeen suunta
- 03 Imuriliitos
- 04 Kierrosnopeuden säätö
- 05 Sisäänvedettävä kotelo

## Laitteen säädöt

## FIG. F

- 01 -
- 02 -

## Kuluvien osien vaihto

## FIG. G

- 01 Hiomapaperin vaihto (> D2)
  - 02 Hiilten vaihtaminen
- Jos haluat vaihtaa hiilet, ota yhteys jälleenmyyjään

## Puhdistus ja kunnossapito

- 01 Pidä laite ja sen ilmanvaihtoaukot vapaana pölystä
- 02 -

**Beskrivning och märkning av maskinens delar****FIG. A & B**

- 01 Start-/stoppbrytare
- 02 Slipskiva
- 03 Steglös varvtalsreglering
- 04 -
- 05 Sandpappe
- 06 -
- 07 Dammsamlare
- 08 -
- 09 -
- 10 Stödhandtag
- 11 Kolstavar
- 12 Ventilationsspringor

**Innehåll i kartongen****FIG. C****Montering av maskinen****FIG. D**

- 01 Montering av maskindelar
- 02 Montering av sandpaperet
- 03 -

**Maskinens funktion****FIG. E**

- 01 Start och stopp
- 02 Rekommenderad rörelse
- 03 Inkoppling till dammuppsug
- 04 Användning av varvtalsregleringen
- 05 Infällbart hus

**Byte av förbrukningsmedel****FIG. F**

- 01 -
- 02 -

**Byte av förbrukningsmedel****FIG. G**

- 01 Byte av sandpapper (> D2)
- 02 Byte av kolstavar

För eventuellt byte av kolstavarna, kontakta återförsäljaren.

**Rengöring och underhåll**

- 01 Hålla maskinen och ventilationsspringorna rena och dammfria
- 02 -

**описание и местоположение на частите на машината****FIG. A & B**

- 01 Прекъсвач за стартиране / спиране
- 02 Табла, подно излъскване, шлифоване с пемза
- 03 Картер за защита, който може да се наглася
- 04 -
- 05 шкурка
- 06 -
- 07 Колектор на праха
- 08 -
- 09 -
- 10 Дръжка за поддържане
- 11 Графитни четки на електродвигател
- 12 Отворите за вентилация

**съдържание на кутията****FIG. C****сглобяване на машината****FIG. D**

- 01 Сглобяване на машинни части
- 02 Монтаж на абразивната хартия
- 03 -

**Функциониране на машината****FIG. E**

- 01 Пускане и спиране
- 02 Движение, което трябва да се възприеме
- 03 Свързване към аспиратор
- 04 Използване на вариатор
- 05 Прибиращ се корпус

**реглаж на машината****FIG. F**

- 01 -
- 02 -

**Подмяна на консумативите****FIG. G**

- 01 Подмяна на абразивната хартия (> D2)
- 02 Смяна на графитни четки на електродвигател За евентуална подмяна на графитни четки за електродвигателя, моля свържете се с вашия продавач.

**Подмяна на консумативите**

- 01 Поддръжка на машината и на отворите за вентилация чисти от прах
- 02 -



**Beskrivelse og nummerering af maskinens organer****FIG. A & B**

- 01 Start / stop kontakt
- 02 Slibeplade
- 03 Hastighedsvælger
- 04 -
- 05 Slibepapir
- 06 -
- 07 Støvsamler
- 08 -
- 09 -
- 10 Fastholdelsehåndtag
- 11 Kul
- 12 Ventilationsåbninger

**Papkassens indhold****FIG. C****Samling af maskinen****FIG. D**

- 01 Montering af maskindele
- 02 Montering af slibepapir
- 03 -

**Maskinens virkemåde****FIG. E**

- 01 Opstart
- 02 Bevægelse der skal følges
- 03 Tilslutning til en støvsuger
- 04 Brug af variator
- 05 Indtrækkeligt hus

**Maskinens indstillinger****FIG. F**

- 01 -
- 02 -

**Udskiftning af forbrugsartikler****FIG. G**

- 01 Udskiftning af slibepapir (> D2)
- 02 Udskiftning af kul

Kontakt din forhandler, hvis kullene skal skiftes ud.

**Rengøring og vedligeholdelse**

- 01 Hold maskinen og ventilationsåbningerne rene uden støv
- 02 -

**Descrierea si identificarea organelor de masina****FIG. A & B**

- 01 Întrerupător pornire/oprire
- 02 Platu de șlefuit
- 03 Variator de viteză
- 04 -
- 05 Hârtie abrazivă
- 06 -
- 07 Colector de praf
- 08 -
- 09 -
- 10 Mâner de prindere
- 11 Cărbuni
- 12 Guri de ventilație

**Continutul cartonului****FIG. C****Asamblarea masinii****FIG. D**

- 01 Asamblarea pieselor mașinii
- 02 Montarea hârtiei abrazive
- 03 -

**Functionarea masinii****FIG. E**

- 01 Pornire și oprire
- 02 Mișcarea de urmat
- 03 Racordarea la un aspirator
- 04 Utilizarea variatorului
- 05 Carcasă retractabilă

**Reqlajele masinii****FIG. F**

- 01 -
- 02 -

**Înlocuirea consumabilelor****FIG. G**

- 01 Schimbarea hârtiei abrazive (> D2)
  - 02 Schimbarea cărbunilor
- Pentru eventuala înlocuire a cărbunilor, vă rugăm să luați legătura cu distribuitorul dumneavoastră.

**Curatare si întretinere**

- 01 Mențineți mașina și aeratoarele sale curate, fără praf
- 02 -

**описание и маркировка элементов машины****FIG. A & B**

- 01 Переключатель вкл.-выкл
- 02 Шлифовальная пластина
- 03 Переключатель скоростей
- 04 -
- 05 Наждачная бумага
- 06 -
- 07 Пылесборник
- 08 -
- 09 -
- 10 Рукоятка
- 11 Углеродные щетки
- 12 Вентиляционные отверстия

**Содержимое коробки****FIG. C****Сборка машины****FIG. D**

- 01 Сборка деталей машин
- 02 Крепление наждачной бумаги
- 03 -

**Функциональность машины****FIG. E**

- 01 Запуск и останов
- 02 Правильное движение
- 03 Соединение с аспиратором
- 04 Использование переключателя
- 05 Выдвижной корпус

**регулировка машины****FIG. F**

- 01 -
- 02 -

**Замена расходных материалов****FIG. G**

- 01 Замена наждачной бумаги (> D2)
  - 02 Замена углеродных щеток
- По вопросу замены угольных щеток просьба обратиться к дилеру

**Чистка и техническое обслуживание**

- 01 Очищайте станок и его вентиляционные отверстия от загрязнений и пыли
- 02 -

**Makinenin organlarının tasviri ve bulunması****FIG. A & B**

- 01 Çalıştırma anahtarı / Durdurma
- 02 Zımpara çarkı
- 03 Hız değiştiricisi
- 04 -
- 05 Zımpara kâğıdı
- 06 -
- 07 Oz toplayıcı
- 08 -
- 09 -
- 10 Tutma sapı
- 11 Kömürler
- 12 Havalandırma delikleri

**Kartonun içeriği****FIG. C****Makinenin montajı****FIG. D**

- 01 Makine parçalarının montajı
- 02 Zımpara kâğıdının takılması
- 03 -

**Makinenin kullanılışı****FIG. E**

- 01 Çalıştırma ve durdurma
- 02 Benimsenecek hareket
- 03 Bir elektrikli süpürgeye bağlama
- 04 Varyatör kullanma
- 05 Geri çekilebilir gövde

**Makinenin ayarları****FIG. F**

- 01 -
- 02 -

**Tüketim malzemelerinin değiştirilmesi****FIG. G**

- 01 Zımpara kâğıdını değiştirme (> D2)
  - 02 Kömürlerin değiştirilmesi
- Kömürlerin olası değiştirilmesi için, satıcınızla temas kurun

**Temizlik ve bakım**

- 01 Makineyi ve havalandırma deliklerini temiz ve tozlardan arındırılmış olarak tutun
- 02 -

**Popis a označení součástí stroje****FIG. A & B**

- 01 Spínač
- 02 Deska na broušení
- 03 Hříz deřiřtiricisi
- 04 -
- 05 Brusný papír
- 06 -
- 07 Sběrač prachů
- 08 -
- 09 -
- 10 Držadlo
- 11 K m rler
- 12 Ventilační otvory

**Obsah krabice****FIG. C****Montáž stroje****FIG. D**

- 01 Montáž strojních součástí
- 02 Pripěvnění brusného papíru
- 03 -

**Chod stroje****FIG. E**

- 01 Spuštění a zastavení
- 02 Návrh na přijetí
- 03 Připojení k vysavači
- 04 Použití regulátoru
- 05 Výsuvné pouzdro

**Serizení stroje****FIG. F**

- 01 -
- 02 -

**Výměna komponentu****FIG. G**

- 01 Výměna brusného papíru (> D2)
  - 02 K m rlerin deřiřtirilmes
- V případě potřeby výměny uhlí se obraťte na svého prodejce

**Čištění a údržba**

- 01 Udržovat stroj a větrací otvory čisté bez prachu
- 02 -

**Popis a označenie súčastí stroja****FIG. A & B**

- 01 Spínač řtart/stop
- 02 Doska na brúsenie
- 03 Plynulý prevod
- 04 -
- 05 Brusný papier
- 06 -
- 07 Zberač prachu
- 08 -
- 09 -
- 10 Držadlo
- 11 Uhlíky
- 12 Ventilačné otvory

**Obsah krabice****FIG. C****Montáž stroja****FIG. D**

- 01 Montáž strojních částí
- 02 Pripěvnenie brusného papiera
- 03 -

**Chod stroja****FIG. E**

- 01 Spustenie a vypnutie
- 02 Pohyb na osvojenie
- 03 Pripojenie k vysávaču
- 04 Použitie regulátora
- 05 Výsuvné puzdro

**Nastavenie stroja****FIG. F**

- 01 -
- 02 -

**Výměna komponentov****FIG. G**

- 01 Výměna brusného papiera (> D2)
  - 02 Výměna uhlíkov
- V případě potřeby výměny uhlí sa obraťte na svojho predajcu

**Cistenie a údržba**

- 01 Udržovať stroj a vetracie otvory čisté bez prachu
- 02 -

מכללי המכונה איתור של מכללי המכונה  
תיאור ו תיאור איתור של

## FIG. A &amp; B

- 01 מתג הפעלה\עצירה
- 02 לוח ליטוש
- 03 שנאי המהירויות
- 04 -
- 05 נייר זכוכית
- 06 -
- 07 אמצעי איסוף אבק
- 08 -
- 09 -
- 10 דית אחיזה
- 11 מברשות פחם
- 12 פתחי איזור

תכולה של תיבת הקרטון

## FIG. C

הרכבת המכונה

## FIG. D

- 01 הנוכח יקלח תבכרה
- 02 פוישה ריין תבכרה
- 03 -

נושך תפקוד המכונה

## FIG. E

- 01 התנעה ועצירה
- 02 התנועה שיש לאמץ
- 03 חיבור לשואב אבק
- 04 שימוש בווסת
- 05 פלשנ רויד

החלפה של פריטים מתכלים

## FIG. F

- 01 -
- 02 -

ניקוי חזקה

## FIG. G

- 01 החלפת נייר הזכוכית (> D2)
  - 02 החלפת מברשות פחם
- גובה הגבהה; 127/מהלך הסכינים

אחזקה, המלצות ועצות

- 01 ופתחי האיזור שלה נקיים וללא אבק
- 02 יש להחזיק את המכונה
- 03 -

תوصיף و توريد أجزاء الآلة

## FIG. A &amp; B

- 01 مفتاح تشغيل إيقاف
- 02 لوحة الصنفرة
- 03 مغير السرعة
- 04 -
- 05 ورق كاشط
- 06 -
- 07 مجمع الجاذب
- 08 -
- 09 -
- 10 فلتر الجاذب
- 11 قضبان كربون
- 12 مخارج التهوية

محتوى الكرتون

## FIG. C

تجميع أجزاء الآلة

## FIG. D

- 01 قلم آلة أزج أعيمحت
- 02 انظر استبدال المستهلكات
- 03 -

جاهزية الآلة

## FIG. E

- 01 تشغيل وإيقاف
- 02 طريقة القيام بالحركة
- 03 الربط بمكنسة كهربائية
- 04 استعمال المنظم
- 05 بحسب لبقا تيبم

ضبط وظائف الآلة

## FIG. F

- 01 -
- 02 -

استبدال المستهلكات

## FIG. G

- 01 (> D2) تغيير الورق الكاشط
  - 02 استبدال قضبان الكربون.
- ببأيك في حالة استبدال قضبان الكربون  
الرجاء الاتصال

صيانة، إرشادات ونصائح

- 01 التهوية التابعة لها نظيفة من غير غبار
- 02 تبقى المكنة و مخارج
- 03 -

## A gép alkotóelemeinek leírása és beazonosítása

## FIG. A &amp; B

- 01 Indító/leállító kapcsoló
- 02 Csiszolótányér
- 03 Sebességszabályozó
- 04 -
- 05 Csiszolópapír
- 06 -
- 07 Porgyűjtő
- 08 -
- 09 -
- 10 Fogantyú
- 11 Szénkefék
- 12 Szellőzőrések

## A doboz tartalma

## FIG. C

## A gép összeszerelése

## FIG. D

- 01 Gépalkatrészek összeszerelése
- 02 Csiszolópapír felszerelése
- 03 -

## A gép működése

## FIG. E

- 01 Beindítás és leállítás
- 02 A készülék mozgatása
- 03 Csatlakozás porszívóhoz
- 04 Szabályozó használata
- 05 Behúzható ház

## A gép beállítása

## FIG. F

- 01 -
- 02 -

## Fogyóanyagok cseréje

## FIG. G

- 01 Csiszolópapír cseréje (> D2)
- 02 Szénkefék cseréje

A szénkefék esetleges cseréje végett kérjük lépjen kapcsolatba viszonteladójával

## Karbantartás, javaslatok és tanácsok

- 01 A készüléket és szellőzőréseit tartsa tisztán, pormentesen
- 02 -

## Opis in oznaka sklopov stroja

## FIG. A &amp; B

- 01 Stikalo delovanje / stop
- 02 Polirna plošča
- 03 Frekvenčni pretvornik
- 04 -
- 05 Brusilni papir
- 06 -
- 07 Zbiralnik za prah
- 08 -
- 09 -
- 10 Ročica za držanje
- 11 Ogljikove elektrode
- 12 Ventilacijske reže

## Vsebina kartona

## FIG. C

## Sestava stroja

## FIG. D

- 01 Montaža strojnih delov
- 02 Montaža brusilnega papirja
- 03 -

## Funkcionalnost stroja

## FIG. E

- 01 Vklop delovanja in ustavitev
- 02 Potrebni premik
- 03 Priključek na sesalnik
- 04 Uporaba frekvenčnega pretvornika
- 05 Zložljivo ohišje

## Nastavitve stroja

## FIG. F

- 01 -
- 02 -

## Menjava potrošnih delov

## FIG. G

- 01 Zamenjava brusnega papirja (> D2)
- 02 Menjava ogljikovih elektrod

Za morebitno zamenjavo ogljikovih elektrod se, prosimo, obrnite na našega prodajalca

## Čiščenje in vzdrževanje

- 01 Pazite, da ostanejo stroj in reže za zračenje na stroju čisti, brez prahu
- 02 -

**Masina osade kirjeldus ja eristamine****FIG. A & B**

- 01 Käivitus/kinnipanekulüliti
- 02 Lihvimisplaate
- 03 Kiiruste muutja
- 04 -
- 05 Liivapabe
- 06 -
- 07 Tolmukoguja
- 08 -
- 09 -
- 10 Käepide
- 11 Süsinikud
- 12 Ventilatsioonivad

**Karbi sisu****FIG. C****Masina kokkupanek****FIG. D**

- 01 Masinaosade kokkupanek
- 02 Liivapaberi paigaldamine
- 03 -

**Masina funktsionaalsus****FIG. E**

- 01 Käivitamine ja peatamine
- 02 Umberlulitamine
- 03 Tolmuimeja sisselulitamine
- 04 Ümberlüliti kasutamine
- 05 Sissetõmmatav korpus

**Masina seaded****FIG. F**

- 01 -
- 02 -

**Kuluvate osade asendamine****FIG. G**

- 01 Liivapaberi väljavahetamine (> D2)
  - 02 Süsinike vahetamine
- Kui tekib vajadus sütt vahetada, kontaktteeruge edasimüüjaga

**Hooldus, soovitused ja nõuanded**

- 01 Lihvimismasin ja selle ventilatsioonivad tuleb hoida tolmuvabadena
- 02 -

**Mašinas dalu apraksts un uzstadišana****FIG. A & B**

- 01 Slēdzis ieslēgšanai/izslēgšanai
- 02 Šlifavimo stalas
- 03 Ātruma pārslēdzējs
- 04 -
- 05 Šlifavimo popierius
- 06 -
- 07 Dulķiū surinktuvas
- 08 -
- 09 -
- 10 Valdymo rankena
- 11 Ogles
- 12 Ventilācijas angos

**Kastes saturs****FIG. C****Mašinas montaža****FIG. D**

- 01 Mašīnu daļu montāža
- 02 Šlifavimo popieriaus uzdējimas
- 03 -

**Mašinas funkcionalitate****FIG. E**

- 01 Ieslēgšana un izslēgšana
- 02 Judesiai
- 03 Siurblio prijungimas
- 04 Regulatoriaus naudojimas
- 05 Levelkams korpus

**Mašinas noregulēšana****FIG. F**

- 01 -
- 02 -

**Aizvietot pateretas dalas****FIG. G**

- 01 Šlifavimo popieriaus pakeitimas (> D2)
  - 02 Ogļu nomaiņa
- Galīgai ogļu nomaiņai griezieties pie sava mazumtirgotāja

**Apkope, rekomendācijas un padomi**

- 01 Prietaiss ir jo ventilācijas angos turi būti švarūs, be dulķiū
- 02 -

**Mašinos elementu aprašymas ir krypties nustatymas****FIG. A & B**

- 01 Jungiklis įjungtas/išjungtas
- 02 Slipėšanas plate
- 03 Greičio svyravimai
- 04 -
- 05 Abrazivais papīrs
- 06 -
- 07 Putekļu savācējs
- 08 -
- 09 -
- 10 Rokturis
- 11 Anglys
- 12 Ventilācijas atveres

**Kartono sudėtis****FIG. C****Mašinos surinkimas****FIG. D**

- 01 Mašinos dalių surinkimas
- 02 Abrazivā papīra uzstādīšana
- 03 -

**Mašinos funkcionavimas****FIG. E**

- 01 Įjungimas ir sustabdymas
- 02 Pārslēgšana
- 03 Pieslēgšana putekļusūcējam
- 04 Pārslēga lietošana
- 05 Ištraukiamas korpusas

**Mašinos reguliavimas****FIG. F**

- 01 -
- 02 -

**Naudojamos produkcijos pakeitimas****FIG. G**

- 01 Abrazivā papīra nomaiņa (> D2)
  - 02 Angļu pakeitimas
- Norėdami pakeisti anglis, kreipkitės į pardavėją.

**Priežiūra, rekomendacijos ir patarimai**

- 01 Turėt mašinų un tās ventilācijas atveres tīras no putekļiem
- 02 -

**Opis i identifikacija organa stroja****FIG. A & B**

- 01 Prebaciti
- 02 Brusni pladanj
- 03 Regulator brzine
- 04 -
- 05 Brusnim papirom
- 06 -
- 07 Prašina kolekcionar
- 08 -
- 09 -
- 10 Držanje ručke
- 11 Ugljčevlje
- 12 Ventilacija sluha

**Sadržaj kartona****FIG. C****Montaža stroja****FIG. D**

- 01 Montaža dijelova stroja
- 02 Instaliranje abrazivnog papira
- 03 -

**Funkcionalnost stroja****FIG. E**

- 01 Start i stop
- 02 Pokret za usvajanje
- 03 Priključak na usisavač
- 04 Korištenje Dimmer
- 05 Uvlačivo kućište

**Postavke stroja****FIG. F**

- 01 -
- 02 -

**Zamjena konzumables****FIG. G**

- 01 Mijenjanje abrazivnog papira (> D2)
- 02 Promjena uglja za eventualnu zamjenu uglja, molimo kontaktirati je svog trgovca.

**Održavanje, preporuke i savjeti**

- 01 Uredaj i ventilacijske otvore držite čistim bez prašine
- 02 -

	<p>Tension et fréquence assignée: Nominal frequency and power: Spannung und Frequenz: Tensión y frecuencia fijada: Tensione e frequenza assegnata: Tensão e frequência fixa: Aangewezen spanning en frequentie: Ονομαστική τάση και συχνότητα: Napięcie i częstotliwość przydzielona: Jännite ja määrittäyty taajuus: Angiven spänning och frekvens: Anført spænding og frekvens: Tensiune și frecvență de lucru:</p>	<p><b>Заданное напряжение и частота:</b> Tahsis gerilimi ve frekansı: Stanovené napětí a frekvence: Stanovené napätie a frekvencia: מתח ותדר מוקצב الغليطية والذبذبة المبرمجة. Névfleges feszültség és frekvencia: Napetost in določena frekvenca: <b>Консумирано напрежение и честота :</b> <b>Määratud pinge ja sagedus</b> <b>Nustatytá jítampa ir dažnis</b> <b>Noteiktáis spriegums un frekvence.</b> Napon i nazivna frekvencija:</p>	<p><b>230 V ~ 50 Hz</b></p>
---	---	---	-----------------------------

	<p>Puissance assignée: Nominal power: Leerlaufdrehzahl: Potencia fijada: Potenza assegnata: Potência assinada: Onbelast toerental: Ονομαστική ή ισχύς : Prędkość na biegu jałowym: Teho: Angiven effekt: Anført styrke: Putere de lucru:</p>	<p><b>Заданная мощность:</b> Tahsis edilen güç: Stanovený příkon: Predpísaný výkon: כוח מוקצב. القدرة المبرمجة. Névfleges teljesítmény : Določena jakost: <b>Консумирана мощност:</b> <b>Määratud võimsus.</b> <b>Nustatytá galia</b> <b>Noteiktá jauda</b> Nazivna snaga:</p>	<p><b>750 W</b></p>
---	--	--	---------------------

		<p><b>ø 22.5 mm</b></p>
---	--	-------------------------

	<p>Vitesse à vide: No-load speed: Drehzahl unbelastet: Velocidad vacía: Velocità a vuoto: Velocidade no vácuo: Leerlaufdrehzahl: Ταχύτητα στο κενό: Prędkość bez obciążenia: Tyhjäkäyntinopeus Tomgångshastighet: Hastighed i ubelastet tilstand: Viteza în gol:</p>	<p><b>Скорость вращения на холостом ходу:</b> Boşalma hızı: Rychlost naprázdno: Rýchlost pri chode naprázdno: מהירות ריק. السرعة على الفارغ. Üres sebesség: Prosti tek: <b>Скорост на празни обороти:</b> <b>Kiirus tühikäigul</b> <b>Tuščio prietaiso greitis</b> <b>Tukšgaitas ātrums</b> Brzina praznog hoda:</p>	<p><b>800 - 1750 min<sup>-1</sup></b></p>
---	--	--	---

	<p>Classe d'isolement : 2 Insulation class : 2 Isolierung klasse : 2 Aislamiento clase :2 Isolamento classe :2 Isolamento classe :2 Isolatie Klasse : 2 Εργαλειο τάξη : 2 Izolacija Klasy :2 Eristysluokka :2 Isolering Klass :2 Isoleringsklasse 2 Clasă izolatie :2</p>	<p><b>Класс изоляции 2 :</b> Yalıtım derecesi :2 Třída izolace :2 Izoláčny systém 2 סוג בידוד 2. فئة العزل 2. Szigetelési osztály :2 Razred izolacije :2 <b>Инструмент Клас :2</b> <b>Isolatsiooniklass 2</b> <b>Izolacijjos rūšis 2</b> <b>Izolācijas klasa 2</b> Izolacija klasa: 2</p>	<p><b>X</b></p>
---	---	---	-----------------



	Porter des lunettes de sécurité : Wear protective eyewear : Schutzbrille tragen : Llevar puestas gafas protectoras : Portare de gli occhiali di sicurezza : Utilizar óculos de segurança : Draag een veiligheidsbril : Φορέστε Προστατευτικά γυαλιά : Zakładać okulary ochronne : Käytä suojalaseja : Använd skyddsglasögon : Der skal benyttes sikkerhedsbriller : Purtati ochelari de protecție :	<b>Наденьте защитные очки :</b> Güvenlik gözlükleri takın : Používejte bezpečnostní brýle : Noste ochranné okuliare : תוהיטב יפקשמ בכרהל אן مهل نظارات وقاية. Viseljen védőszemüveget : Nositi zaščitna očala : <b>Да се използват защитни очила :</b> Kandke kaitseprille Nešioti apsauginius akinius Valkät aizsargbrilles Nositi zaštitne naočale:	X
---	---	---	---

	Porter un masque anti-poussière : Wear a dust mask : Staubschutzmaske tragen : Llevar puesta una careta de protección contra el polvo : Indossare una mascherina anti-polvere : Utilizar uma máscara anti-poeira : Draag een stofmasker : χρήση προστατευτική μάσκα : Zakładać maskę przeciwpyłową Käytä pölysuojut : Bär mask mot damm : Der skal benyttes beskyttelsesmaske mod støv: Purtati mască anti-praf :	<b>Наденьте респиратор :</b> Toza karşı maske takın : Používejte masku proti prachu : <b>Noste ochrannú masku proti prachu :</b> קבא דגן הכסמ שובחל אן لبس قناع مضارص للغيبار. Viseljen porvédő maszkot Nositi zaščitno masko proti prahu: <b>Да се използва защитна маска :</b> Kandke tolmumaski. Dėvėti respiratorių Valkät aizsarg masku pret putekļiem Nositi masku za zaštitu od prašine:	X
---	---	---	---

	Porter une protection auditive : Wear hearing protective equipment: Gehörschutz tragen: Llevar puesta una protección auditiva: Portare una protezione uditiva: Utilizar uma protecção auditiva: Draag gehoorbeschermers: Φορέστε Προστατευτικά ακουστικά Zakładać słuchawki ochronne Käytä kuulosuojaimia: Bär hörselskydd: Der skal benyttes høreværn: Purtati căști de protecție auz:	<b>наденьте средства звуковой защиты:</b> İşitsel koruma aleti takın: Používejte ochranu sluchu: Noste ochranné slúchadlá: יש ל הרכיב הגנת שמיעה لبس خوذة خضض الخسججج Viseljen fülvédőt Nositi zašito ušes: <b>Да се използва слухови защитни средства:</b> Kandke kõrvakaitset Nešioti apsaugą nuo triukšmo Valkät dzirdes aizsarglīdzekli Nositi štitnike protiv buke:	X
--	---	--	---

	Porter des gants : Use rubber gloves : Scchutzhandschuhe tragen : Llevar guantes de protección : Indossare i guanti di protezione : Utilizar luvas de protecção : Draag veiligheidshandschoenen : χρήση προστατευτικών γαντιών : Używać rękawic ochronnych : Käytä suojakäsineitä : Använd skyddshandskar : Der skal benyttes handsker : Purtati mănuși :	<b>Наденьте перчатки :</b> Eldiven takın : Noste rukavice : Noste rukavice : תופכ שובלל אן لبس قفازات. Viseljen kesztyű t Nositi rokavice: <b>a se използват предпазни ръкавици :</b> Kandke kindaid Müvėti pirštines Valkät cimdus Nositi zašitine rukavice:	X
---	---	---	---

	<p>Lire les instructions avant usage :          Read the instructions before use :          Vor Einsatz des Geräts Anweisung lesen :          Léase las instrucciones antes de usar :          Leggere le istruzioni prima dell'uso :          Ler as instruções antes da utilização :          Lees voor het gebruik de instructies :          Διαβάστε τις οδηγίες χρήσης :          Zapoznać sięz instrukcją przed użyciem :          Lue ohjeet ennen käyttöä :          Läs anvisningarna före användning :          læs instruktionerne før brug          Înainte de utilizare, citiți instrucțiunile :</p>	<p><b>Внимательно прочитайте следующие инструкции :</b>          Kullanmadan talimatları okuyunuz :          Pozorně si přečtete následující pokyny :          Pred použitím si prečítajte pokyny :          זרם חילופי          اقرأ التعلیمات قبل الاستخدام.          használat előtt olvassuk el az utasítást :          Pred uporabo preberite ustrezna navodila  <b>Прочетете указанията за употреба :</b>  <b>Enne kasutamist lugege instruksiooni</b>  <b>Prieš naudojimą perskaityti instrukciją</b>  <b>izlasīt instrukcijas pirms lietošanas</b>          Pročitati upute prije uporabe:</p>	<b>X</b>
--	---	--	----------

	<p>Conformité européenne          Conforms to EC standards :          CE-Konformität :          Cumples con las directivas CE :          Conforme alle norme CE :          Conforme às normas CE :          Voldoet aan de EG-normen :          Συμφώνο με τα πρότυπα          Zgodność z normami CE :          EU-standardien mukainen :          EU-standardien mukainen :          Overholder EU standarderne :          Conform cu normele europene:</p>	<p><b>соответствие европейским стандартам:</b>          Avrupa uygunluk :          evropská shoda :          európska dohoda :          התאמה לתקנים האירופיים          مطابق للجواصفات الأوروبية.          evropska ustreznost :          európai megfeleléség :  <b>Съответствие с европейските норми :</b>          Euroopa Liidu vastavusmärk          Europinių normų atitikima          Atbilstība Eiropas standartiem          Europska sukladnost</p>	<b>X</b>
--	--	---	----------

	<p>Danger :          Danger :          Gefahr :          Peligro :          Pericolo :          Perigo :          Gevaar :          Κινδύος :          Niebezpieczeństwo :          Vaara :          Fara :          Fare :          Pericol :</p>	<p><b>Опасно :</b>          Tehlike :          Nebezpečí :          Nebezpečenstvo :          סכנה.          خطر.          Veszély :          Nevarnost:  <b>Опасност :</b>  <b>Oht</b>  <b>Pavojus</b>          Bistamība          Опасност:</p>	<b>X</b>
--	--	---	----------

	<p>Poids :          Weight :          Gewicht :          Peso :          Peso :          Peso :          Gewicht :          Βάρος :          Masa :          Paino :          Wikt :          Vægt :          Greutate :</p>	<p><b>Вес :</b>          Ağırlık :          Hmotnost :          Hmotnosť :          משקל          الوزن.          Súly :          Teža :  <b>Тегло :</b>  <b>Raskus</b>  <b>Svoris</b>  <b>Svars</b>          Težina</p>	<b>3,9 kg</b>
--	--	--	---------------

 <b>L<sub>pA</sub></b>	Niveau de pression acoustique : Acoustic pressure level : Schalldruckpegel : Nivel de presión acústica : Livello di pressione acustica : Nivel de pressão acústica : Niveau akoestische druk : Στάθμη Θορύβου : Poziom mocy akustycznej : Käytä kuulosuojaimia : Ljudtrycksnivå : Lydtryk : Nivel presiune acustică :	<b>Уровень акустического давления. :</b> Akustik basınç seviyesi : Hladina akustického tlaku : Hladina akustického tlaku : רמת אקוסטי. مستوى الضغط السمعي. A hangnyomás szintje : <b>Nivo akustičnega pritiska:</b> <b>Равнище на акустично налягане :</b> <b>Helirõhu nivoo</b> <b>Akustinio spaudimo lygis</b> <b>Akustiskā spiediena līmenis</b> Razina zvučnog tlaka:	<b>91 dB (A)</b>

 <b>L<sub>WA</sub></b>	Niveau de puissance acoustique : Acoustic power level : Schallleistungspegel : Nivel de potencia acústica : Livello di potenza acustica : Nivel de potência acústica : Niveau akoestisch vermogen : Στάθμη Ονομαστική Θορύβου : Poziom mocy akustycznej : Käytä suojaajaseja : Ljudstyrkenivå : Lydstyrke : Nivel putere acustică :	<b>уровень мощности звука :</b> Akustik basınç seviyesi : Hladina zvukového výkonu : <b>Hladina zvukového výkonu:</b> רמת כוח אקוסטי. مستوى الخرج جي. a hangnyomás szintje : <b>Nivo akustične jakosti :</b> <b>Равнище на вибрации :</b> <b>Helivõimsuse nivoo</b> <b>Triukšmo lygis</b> <b>Akustiskās jaudas līmenis</b> Razina zvučne snage:	<b>102 dB (A)</b>

NIVEAU SONORE D'ÉMISSION:

A VIDE

Pression acoustique L<sub>pA</sub> poste opérateur  
Incertitude

91 dB  
3

Puissance acoustique L<sub>WA</sub>  
Incertitude

102 dB  
3

Valeurs déterminées suivant le code d'essai de l'annexe B de la norme EN 61029-1 avec emploi des normes de base ISO 11201 et ISO 3744.

Les niveaux de pression acoustique obtenus in situ dépendent :

- Des niveaux réels de la machine considérées, en prenant en compte les incertitudes déclarées;
- Du local et de l'installation de la machine. Préférez une pièce dont l'acoustique est plus feutrée. Evitez les pièces vide à grande résonance. Placez vous auprès d'une fenêtre le cas échéant.
- Des outils montés, des pièces travaillées, des réglages choisis,...

 <b>L<sub>WA</sub></b>	Niveau de vibration : Hand/arm vibration level : Vibrationspegel Hand/Arm : Nivel de vibración mano/brazo : Livello di vibrazione mano/braccio : Nivel de vibração mão/braço : Trillingsniveau hand/arm : Στάθμη κρα'οσμών : <b>Poziom wibracji rżka/ramiż :</b> Tärinätaso: Vibrationsnivå hand/arm : Vibrationsniveau : Nivel vibratii :	<b>Уровень вибрации :</b> Titreşim seviyesi : Úroveň vibrací : <b>Hladina vibrácií :</b> רמת תנודות مستوى الارتجاج. Vibrációs szint : <b>Nivo vibracij :</b> <b>Равнище :</b> <b>Vibrācijas līmenis.</b> <b>Vibrācijas lygis</b> <b>Vibratsiooni nivo</b> Razina vibracije:	<b>3,95 m / s<sup>2</sup></b>

VIBRATIONS:

Total des valeurs de vibration ( somme vectorielle des trois directions ) déterminée selon EN 60745:

a 3,95 m/s<sup>2</sup>  
Incertitude K 1,5 m/s<sup>2</sup>

L'amplitude d'oscillation peut être utilisée comme valeur de comparaison d'outils électroportatifs.

Attention: Si l'outil électroportatif est utilisé pour d'autres applications, avec d'autres outils de travail, l'amplitude d'oscillation peut être différente.

	<p>Soumis à recyclage Subjected to recycling Sujeto a reciclaje Sottoposti a riciclaggio Sujeitos à reciclagem Não deite no lixo : Niet wegwerpen : Μην την πετάτε : Nie wyrzucasz : Älä heittää pois luontoon : Batteriet får inte kastas : Bortkast det ikke: Nu le auncati :</p>	<p>Не выбрасывайте в мусорный ящик Atmayiniz : Nevyhadzujte je do bežného odpadu : Neodhadzovat : אין לזרוק סוללות فلا ترمدها هكذا في القمامة. ne mečíte! Ne odvrzite ga/jih vstran : Не го изхвърляйте : Ärge visake seda minema : Nemétykite : Nemest : Podvrgnuto recikliranju</p>	X
---	---	---	---

**Recyclage des déchets :**

Les outils, accessoires et leur emballages doivent suivre une voie de recyclage adaptée. Conformément aux directives Européenne 2012/19/UE et 2006/66/CE, les composants d'un produit doivent être séparés, collectés, recyclés ou éliminés en conformité avec les réglementations environnementales en vigueur. Les appareils, batteries, piles, huiles, emballages devront être déposés dans les systèmes d'élimination des déchets spéciaux tels que déchetteries. Renseignez-vous auprès de votre commune pour connaître l'organisme le plus proche à même de retraiter ou de collecter ces déchets.

	<p>Recyclable, soumis au tri sélectif Recyclable, subject to recycling Recyclingfähige, unterliegen Recycling Reciclables, sujetos a reciclaje Riciclabili, soggetti a riciclaggio Recicláveis, sujeito à reciclagem Recycleerbare, onderworpen aan recycling Ανακυκλώσιμες συσκευασίες που υπόκεινται σε κύκλωση Opakowanie nadaje się do recyklingu podlegają recyklingu Kierrätettävien pakkausten kohteena kierrätys Återvinningsbara förpackningar omfattas återvinning <b>Рециклиращи се опаковки подлежат на рециклиране</b> Genanvendelig underlagt genbrug</p>	<p>Reciclabile sub rezerva reciclare <b>Повторно опаковка подлежит вторичной переработке</b> Geri dönüştürülebilir ambalaj konusu Recyklovateľné podléhající recyklaci Recyklovateľné podliehajúce recyklácii רוחמל רווחמל הזיראה אשון رېډنېټلې څاړيال پخړېټ رېډنېټلې څاړيال ټلېماټزلا فيرېټلې او ټوبېټلې Újrahasznosítható csomagolás alá újrahasznosítás Reciklirati predmet recikliranja Pakendite suhtes ringlussevõtu Pārstrādājams iepakojums otrreizējai pārstrādei Perdirbamų taikomos perdirbimo <b>Može se reciklirati, podložno selektivnom sortiranju</b></p>	X
---	---	---	---

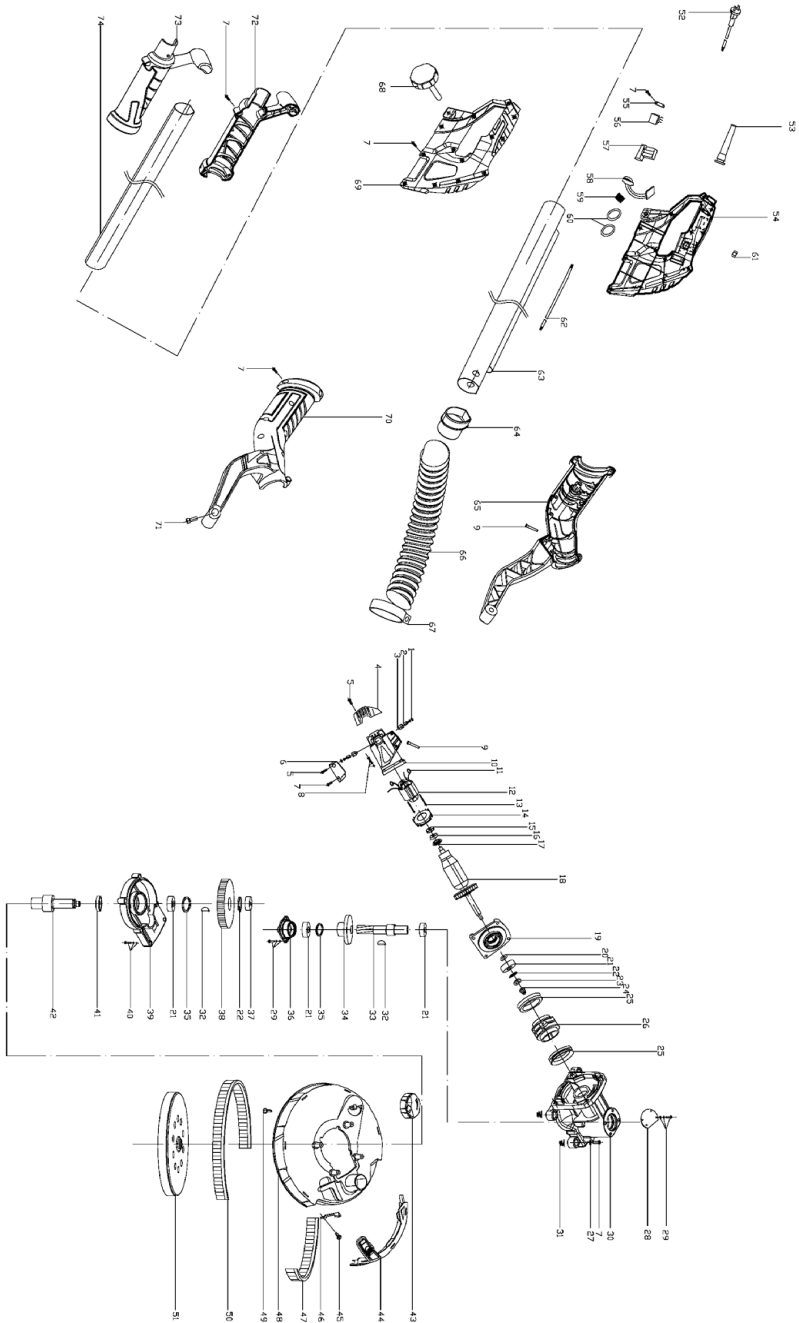

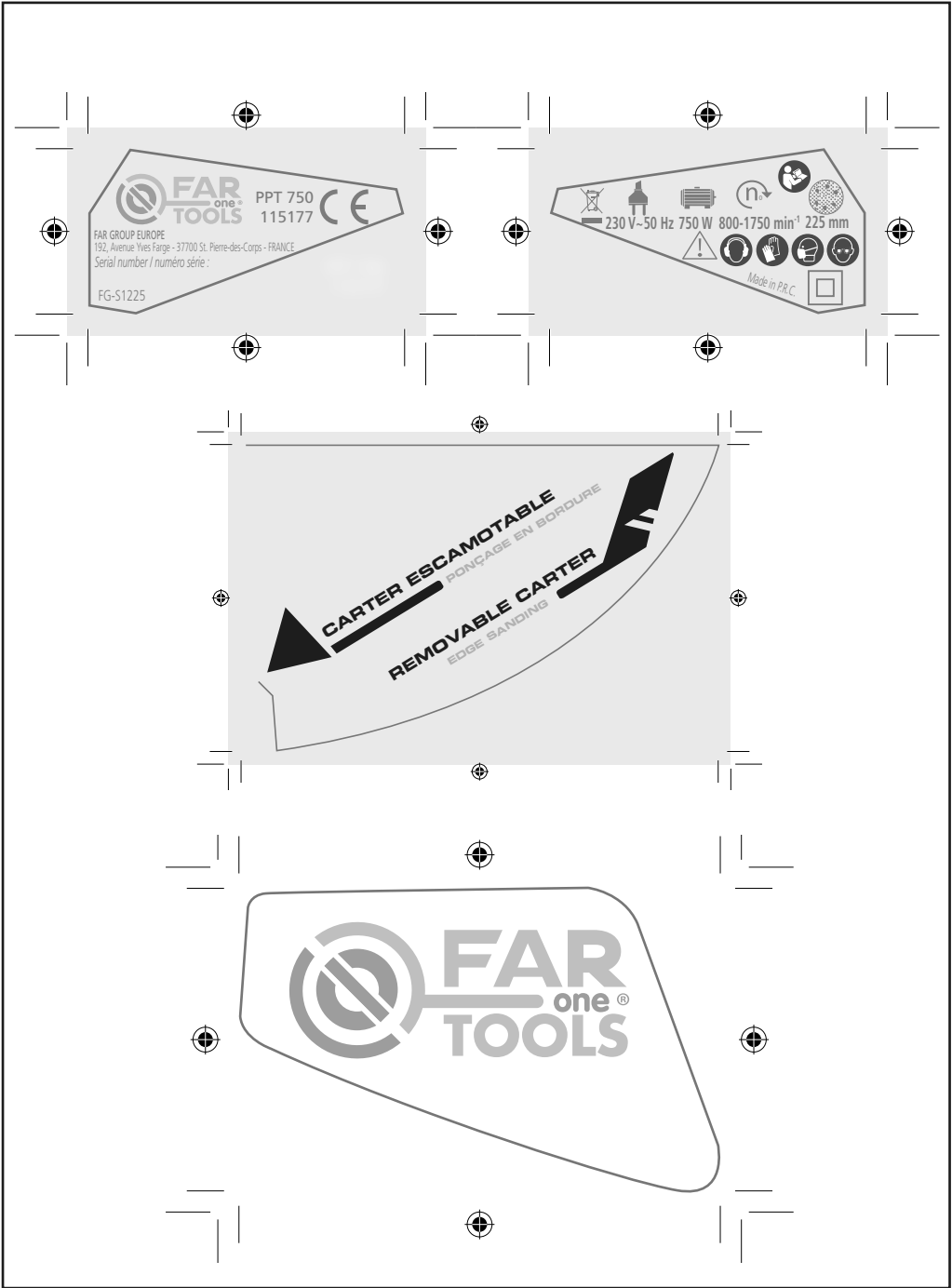

0  
V  
D  
R  
E  
D  
O  
V  
C  
A

E  
I  
E  
C  
E  
T  
C  
A



2  
E  
E  
E  
E  
E

DECLARATION DE CONFORMITE  
VERKLARING VAN OVEREENSTEMMING  
DECLARACION DE CONFORMIDAD  
DICHIARAZIONE DI CONFORMITA  
KONFORMITÄSERKLÄRUNG  
DECLARATION CONFORMITY  
DECLARAÇÃO DE CONFORMIDADE  
DEKLARACJA ZGODNOSCI Z NORMAMI  
OM ÖVERENSSTÄMMELSE  
VAATIMUSTENMUKAISUUSVAKUUTUS  
OVERENSSTEMMELSESERKLÆRING  
ΔΗΛΩΣΗ ΣΥΜΜΟΡΦΩΣΗΣ

DECLARAȚIE DE CONFORMITATE  
VYHLÁSENIE ZHODY  
Декларация соответствия  
SAMSVARERKLÆRING  
Uygunluk beyanı  
التصريح بالامتثال  
PROHLÁŠENÍ SHODY  
EGYZŐSÉGI NYILATKOZAT  
Декларация за съответствие с нормите  
IZJAVA O SKLADNOSTI  
DECLARĂCȚIA  
ATITIKTIES DEKLARACIJA  
KINNITUS  
IZJAVA O SUKLADNOSTI

Le soussigné,  
Ondergetekende,  
Der Unterzeichner,  
O abaixo assinado,  
Undertecknad,  
Долуподписаният  
Undertegnede  
Subsemnatul,  
Я, нижеподписавшийся,  
Imzalayan,  
Níže podepsány,  
Tolliau pasiraseš

Déclare par la présente que,  
Verklaart hiermede dat,  
Erklärt hiermit daß,  
Declara pela presente que,  
Förklarar härmed att  
Заявлява с настоящото  
erklærer hermed, at  
Declar prin prezenta că,  
настоящим подтверждаю, что  
Mevcut belgeyle beyan ediliyor ki,  
tımto prohlasuje, że,  
Pareiškia, kad,

Personne autorisée à constituer  
le dossier technique :  
Christophe HUREL



FAR GROUP EUROPE  
192, Avenue Yves Farge  
37700 St. Pierre-des-Corps  
FRANCE

El suscrito,  
Il sottoscritto,  
The undersigned,  
Nínej podpisany  
Allekirjoittanut,  
Ο ΚΑΤΩΘΙ ΥΠΟΓΡΑΦΜΕΝΟΣ,  
Nizšie podpisany  
Undertegnede,  
الذوقع اندازاه  
Alulírott,  
Podpisani,  
Apakša parakstijies  
allakirjutanu  
Dolje potpisani,

Declara por la presente, que,  
Dichiare che,  
Declares that,  
OÖwiadczam niniejszym, że  
Ilmoittan täten että,  
ΔΙΑ ΤΟΥ ΠΑΡΟΝΤΟΣ ΔΗΛΩΝΕΙ ΟΤΙ,  
týmto vyhlasuje, že  
Erklærer herved at,  
يصرح إستنادا على ذلك  
kijeleltem, hogy a készülék Izjavlja da,  
Pareiškia, kad,  
Ar šo apliecinā, ka,  
Kinnitab, et  
izjavljuje u ovom dokumentu da je

Ponceuse murale télescopique / Dry wall sander / Wand Sander Teleskop / Telescópica lijadora de pared / Telescopica parete levigatrice / Telescópica parede sander /  
Teleskopische wandschuurmachine / Τηλεσκοπικό Wall τριβείο / Teleskopowe ściany szlifierka / Teleskoopi Wall hiomakone / Teleskopisk Wall Sander /  
Телескопични стена / Sander / Teleskopisk Wall Sander / Telescopice de perete Sander / Телескопическая стена шлифовальный / Teleskopik Duvar zımpara /  
Teleskopické zeď Sander / Teleskopické múr Sander / תשטמ לוו פוקסלט / رنداس لوو فوكسلت / Teleszkópos fali csiszoló / Teleskopski brusilnik za stene /  
Teleskoop Wall sander / Teleskopiskie Wall sander / Teleskopiniai sienos šiufuoklis / Teleskopski zidni brusilica

## code

FARTOOLS / 115177 / PPT 750 / FG-S1225

**Est conforme et satisfait aux directives et normes CE,**  
In overeenstemming is met en Voldoet aan EG richtlijnen,  
Den folgenden EU-Bestimmungen entspricht,  
Respeita e está em conformidade com as normas CE,  
Överensstämmer med och uppfyller EG-standarder,  
Съответства и отговаря европейските норми  
Er i overensstemmelse med og overholder EU standarderne  
Este conform și satisfacă normele CE  
полностью соответствует и удовлетворяет  
требованиям стандартов ЕС  
CE şartlara uygundur,  
odpovídá normám ES.  
Atitinka ir atitinka EB direktyvas ir standartus,

Cumple con la directivas de la CE,  
E conforme alle direttive CEE,  
Complies with the EEC directives and standards,  
Odpowiada normom UE,  
Täyttää EU-vaatimukset,  
ΣΥΜΜΟΡΦΩΝΕΤΑΙ ΚΑΙ ΙΚΑΝΟΠΟΙΕΙ ΤΙΣ ΟΔΗΓΙΕΣ ΚΑΙ ΤΑ ΠΡΟΤΥΠΑ CE,  
zodpovedá normám ES.  
Samsvarer med og tilfredsstiller CE-direktiver og standarder,  
بأن الجهاز يطابق و يلقى معيارى مجموعة الدول الأوروبية  
kielegti a CE szabványok előírásait.  
Je v skladu z in izpolnjuje norme Evropske skupnosti.  
Atbilst un atbilst EK direktīvas un standartus,  
Vastab ja vastab EU direktīvidele ja standartite,  
Sukladan i ispunjava direktive i standarde CE,

2006/42/EC 2014/30/EU 2011/65/EU&2015/863/EU

EN IEC 55014-1:2021  
EN IEC 55014-2:2021  
EN IEC 61000-3-2:2019+A1:2021  
EN 61000-3-3:2013+A1:2019+A2:2021  
EN 62841-1:2015+AC:15  
EN IEC 62841-2-3:2021+A11:2021

Christophe HUREL,  
Président Directeur Général  
12/10/2023  
Fait à St. Pierre-des-Corps

## GARANTIE - WARRANTY



### FR. GARANTIE

Cet outil est garanti contractuellement contre tout vice de construction et de matière, à compter de la date de vente à l'utilisateur et sur simple présentation du ticket de caisse. La garantie consiste à remplacer les parties défectueuses. Cette garantie n'est pas applicable en cas d'exploitation non conforme aux normes de l'appareil, ni en cas de dommages causés par des interventions non autorisées ou par négligence de la part de l'acheteur. La garantie ne s'applique pas sur les dommages causés par une défaillance de l'outil.

### DE. GARANTIE

Die Garantiezeit für dieses Gerät in Bezug auf Konstruktions- und Materialfehler beträgt lt. Vertrag bei Vorlage des Kassensbons. Die Garantieleistung besteht im Ersatz schadhafter Teile. Die Garantie erlischt bei einem Einsatz des Geräts, der nicht normentsprechend ist, bei Schäden, die auf unsachgemäße Eingriffe zurückzuführen sind bzw. bei Nachlässigkeit seitens des Käufers. Die Garantie erstreckt sich nicht auf Schäden, die auf Fehlfunktionen des Geräts zurückzuführen sind.

### IT. GARANZIA

Quest' attrezzo è garantito per contratto contro qualsiasi difetto di costruzione e di materia, a partire dalla data di vendita all' utente e su semplice presentazione dello scontrino. La garanzia consiste nel sostituire le parti difettose. Questa garanzia non è applicabile in caso di sfruttamento non conforme alle norme dell' apparecchio, né in caso di danni causati da interventi non autorizzati o da negligenza da parte dell' acquirente. La garanzia non si applica ai danni causati da un' avaria dell' attrezzo.

### EN. GARANTIE

This tool is guaranteed, in writing, against any defect in manufacture or parts from the date of sale, upon simple presentation of the sales slip. The guarantee is limited to the replacement of faulty parts. This guarantee is not applicable in the event of usage which is not conform with the intended usage of the apparatus, nor in the event of damage caused by unauthorised servicing or negligence on behalf of the purchaser. This guarantee does not apply to any damage caused by the failure of this tool.

### ES. GARANTIA

Esta herramienta se garantiza contractualmente contra todo defecto de construcción y materia, a partir de la fecha de venta a l' usuario y sobre simple presentación del recibo de caja. La garantía

consiste en sustituir a las partes defectuosas. Esta garantía no es aplicable en caso de explotación no conforme a las normas del aparato, ni en caso de daños causados por intervenciones no autorizadas o por negligencia por parte del comprador. La garantía no se aplica sobre los daños causados por un fallo del herramienta.

### NL. GARANTIE

Dit gereedschap heeft een garantie tegen constructiefouten en materiaaldefecten, die geldig is vanaf de aankoopdatum door de gebruiker, op vertoning van de kassabon. De garantie betreft de vervanging van de defecte onderdelen. Deze garantie is niet van toepassing indien het apparaat niet volgens de normen gebruikt is, noch in geval van schade veroorzaakt door oneigenlijk gebruik of nalatigheid van de koper. De garantie is niet van toepassing op schade voortvloeiend uit een defect van het gereedschap.

### PT. GARANTIA

Esta ferramenta tem uma garantia contratual contra qualquer defeito de construção e de material, a partir da data de venda ao utilizador e sobre simples apresentação do talão da caixa.. A garantia consiste em substituir as partes defeituosas. Esta garantia não é aplicável no caso de exploração não conforme às normas do aparelho, nem em caso de danos causados pelas intervenções não autorizadas ou por negligência da parte do comprador. A garantia não se aplica para os danos causados por uma falha da ferramenta.

### EL. Εγγύηση

Το εργαλείο αυτ'ο φέρει συμβατικ'η εγγύηση για οΠοιοδ'ηΠοτε ελ'αττωμα κατασκευης αΠ'ο την ημερομηνια Π'ωλησης στο χρ'οστη, με αΠλ'η Προσκόμιση της αΠ'ο'οεισης αγοραζ. Η εγγύηση αΠοτελεται ατ'ο την αντικατ'ασταση των ελαττωματικ'ων τμημ'ατων. Η Παρουσα εγγύηση σεν εφαρμ'οζεται σε Περίπτωση χρ'ησης μη σύμφωνας με τα Προστ'υλα της συσκευης, η σε Περίπτωση ζημι'αζ Που Προκλ'ηθηκε αΠ'ο μη εγκεκριμ'ενη επ'εμβαση 'η αΠ'ο αμ'ελεα του αγοραστ'η. Η εγγύηση 'οεν εφαρμ'οζεται στις ζημι'ες Που Προκαλω'νται αΠ'ο βλ'αθη του εργαλειου Σταυρο'ι κενο'υ Διαστημο - Παρ'εμβαση

### PL. GWARANCJA

Narzędzie jest objęte gwarancją na wszelkie wady konstrukcyjne i materiałowe, licząc od daty sprzedaży u użytkownika i po okazaniu paragonu kasowego. Gwarancja obejmuje wymianę części wybrakowanych. Gwarancja nie, znajduję zastosowania w przypadku użycowania niezgodnego z normami urządzenia, ani w przypadku szkód spowodowanych działaniami

niedozwolonymi lub zaniedbaniami ze strony nabywcy. Gwarancją nie obejmują szkód powstałych z powodu upadku urządzenia.

### SV. GARANTI

Detta verktyg har en avtalsenlig garanti mot konstruktions och materialfel, från och med tidpunkten för användarens inköp och genom uppvisning av kassavittot. Garantin består i att ersätta de bristfälliga delarna. Denna garanti gäller inte om användningen inte motsvarar apparatens standarder, inte heller vid skador som orsakas av ej tillåtna ingrepp eller på grund av köparens vårdslöshet. Garantin gäller inte förskador som orsakats av att verktyget fungerat bristfälligt.

### FI. TAKUU

Tämän laitteen takuu on voimassa sopimuskennekäisesti kattaen kaikki rakenne- ja materiaaliiviat lukien ostopäivästä kassakuitista vastaan. Takuu sisältää viallisten osien korvaamisen. Takuu ei korvaa ohjeidenvastaista käyttöä eikä valtuuttamattomien henkilöiden käsitteilyä tai ostajan huolimattomuudesta aiheutuneita vahinkoja. Takuu ei vastaa myöskään toimintahäiriöistä aiheutuneita vahinkoja.

### BU. Гаранция

Този инструмент е под договорна гаранция срещу всякакъв дефект в изработката и използваните материали, считано от датата на продажба на потребителя и само срещу представяне на касовата бележка. Гаранционното обслужване се състои в замяна на дефектните части. Настоящата гаранция не е валидна когато апаратът се използва по начин, несъответстващ на стандарта за работа с него, както и в случай на щети, нанесени от неоторизирани лица, или вследствие на проявена небрежност от страна потребителя. Гаранцията не покрива щети, произтекли вследствие на техническа неизправност на апарата.

### DA. GARANTI

Dele værktøj er dækket af en garanti kontrakt for konstruktions- og materialefejl, som gælder fra købsdatoen ved visning af kassebonen. Garantien består i at udskifte de defekte dele. Garantien dækker ikke fejl opstået som følge af anvendelse, som ikke overholder standarderne for apparatet, eller skader opstået ved ikke autoriserede indgreb eller sløshed fra brugerens side. Garantien dækker ikke skader opstået, fordi værktøjet har svigtet.

## SERVICE APRÈS VENTE - AFTER SALE SERVICE

FARGROUP EUROPE - 192, Avenue Yves Farge - 37700 St. Pierre-des-Corps - FRANCE

fargroup@fargroup.net





**RO. GARANTIE**

Acest aparat este garantat din punct de vedere contractual împotriva tuturor viciilor de construcție și de material, începând de la data vânzării lui către utilizator și la simpla prezentare a bonului de casă. Garanția constă în înlocuirea componentelor defecte. Această garanție nu se aplică în cazul exploatarii în alt mod decât cel recomandat de normele aparatului și nici în caz de stricăciuni provocate de intervenții neautorizate sau prin neglijența cumpărătorului. Garanția nu se aplică asupra pagubelor cauzate de o defectare a aparatului.

**RU. ГАРАНТИЯ**

Данное изделие обладает имеющей, силу контракта гарантией, покрывающей все возможные дефекты изготовления и материала. Гарантия вступает в силу с даты продажи изделия пользователю, для этого достаточно сохранить и предъявить полученный в кассе чек. Гарантия обязывает изготовителя заменить дефектные части изделия. В случае не соответствующего нормам использования изделия, не санкционированного демонтажа или ремонта или небрежного обращения действие гарантии прекращается. Гарантия не покрывает ущерба, возникшего в результате سوء в работе изделия.

**TU. GARANTI**

Bu araç, satış tarihinden itibaren, kullanıcının sadede vezne alınınsını sunmasıyla tüm üretim ve malzeme hatasına karşı garantilidir. Garanti eksik olan kısımları değiştirir ve değiştirir. Bu garanti aracin şartlarına uygun olmayan işleme durumunda, izin verilmeyen kullanımlardan kaynaklanan hasarlarda veya alıcının işteği durumunda uygulanmaz. Garanti malzemenin bir eksikliğinden meydana gelen bir zararda uygulanmaz.

**CS. ZÁRUKA**

Pro tento nástroj platí smluvní záruka na všechny výrobní a materiálové vady od data prodeje uživateli a na základě předložení pokladního bloku. Záruka spočívá ve výměně vadných částí. Iato záruka neplatí v případě použití přístroje, které neodpovídá normám, ani v případě škod způsobených nepovolenými zásahy nebo nedbalostí ze strany kupujícího. Záruka se nevztahuje na škody způsobené závadou nástroje.

**SK. ZÁRUKA**

Pre tento nástroj platí zmluvná záruka na všetky výrobné a materiálové chyby od dátumu predaja užívateľovi a na základe predloženia pokladničného

bloku. Záruka spočíva vo výmene chybných častí. Táto záruka neplatí v prípade použitia prístroja, ktoré nezodpovedá normám, ani v prípade škôd spôsobených nepovolenými zásahmi alebo nedbalosťou zo strany kupujúceho. Záruka sa nevztahuje na škody spôsobené poruchou nástroja

**HE. אחריות**

חשבונית קופה. האחריות-משמעה מיום המכירה למשתמש עם הצגת מפני כל ליקוי בייצור או בחומר, החל הי עככלי זה חלה אחריות לפי חוזה נזק שנגרם על ידי התערבותי תללך שאינו מתאים לתקנים ובמקרה של אינה חלה במקרה של שימוש במכשיר החלף תחלוקם הלקויים אחריות זו חלה על נזק שנגרם על ידי תקלה בכלי רשלנות מאת הקונה. האחריות אינה מוכח או על ידי

**AR. الضمان**

على مجرد تقديم بطاقة الشراء يتغل في من تاريخ البيع الى السيد عمل وبناءا على فني التصدي عوفى المواد. اعتبارا ان هذه الة مضمونة كعقادي من أي احوار، ولا في حالة تعرضه لتلفات حالة الاستخدام غير المطابق لمعايير لا يكون هذا الضمان قابلا للتطبيق في حالة الخرج من أي سبب تدلل الة اعطلة لا ينطبق الضمان على الضرر الناتج عن جرحضة أو في حالة الة اعمل من قبل المشتري ناتجة عن عطفات تدخل غير

**HU. GARANCIA**

Erre a szerszámra szerződéses garanciát vállalunk bármilyen gyártási és anyaghiba felmerülése esetére, a fogyasztó részére történt eladás napjától számítva, a pénztárral blokk egyszertű felmutatása ellenében. A garancia a hibás alkatrészek cseréjére terjed ki. Ez a garancia nem érvényes, ha a készülék nem rendeltetészerűen használták, sem illetéktelen beavatkozások, vagy a vásárló hanyagsága okozta károk esetén. A garancia nem fedezi azokat a károkat, melyeket a szerszám hibás működése okozott.

**SL. GARANCIJA**

To orodje je z garancijsko pogodbo zaščiteno proti vsem napakam v izdelavi in v sestavnem materialu od datuma prodaje naprej in ta velja ob predložitvi blagajniškega računa. Garancija velja za zamenjavo delov z napako. Ta garancija ne velja za uporabo orodja, ki ni v skladu z normami, predpisanimi za omenjeno orodje in za primere okvar, ki nastanejo zaradi nedovoljenih posegov na orodju ali zaradi malomarnega rokovanja kupca. Garancija ne velja za škodo, ki jo lahko povzroči okvara orodja.

**ET. GARANTII**

See tööriist kuulub lepingu järgi garantiiremonti arvestades alates müümise päevast ja kassatseki alusel kasutatjale kõigi konstruktsiooni- ja materjalivigade puhul. Garantii seisneb defektsete osade väljavahetamises. See garantii ei kehti aparadi normide ebatavalise eiramise puhul ega ostja poolt keelatud viisil kasutamistest või hooletussejätmistest tulenevate kahjude korral. Garantii ei

kehti seadme defektidest põhjustatud kahjude puhul

**LV. GARANTIJA**

Sis prietaisais yra užtikrinamas kaip itin geros kokybės, nuo jo pardavimo datos iki jo panaudojimo, ir jam yra suteikiama dės garantinis talonas. Garantijos metu galima pakeisti atsiradusius trumplaikius gedimus. Si garantija netaikoma esant nētinkamam naudojimui ar nesilaikant reikiam šio aparato vartojimo instrukcijų, tai pat pačiam pirkėjui ji sugadinus. Si garantija taip pat netaikoma, prietaisą naudojant ne pagal paskirtį ir ji apgadinus

**LT. GARANTIJA**

Sim darbarikam ir ligumā noteikta garantija visiem defektiem, kas saistās ar konstrukciju un materiālu, sākot ar pārdošanas datumu, kad mašīnu pārdo lietotājam un vienkārti uzrādāt kases čeku. Garantija iekļauj bojāto daļu nomainu. Si garantija nav derīga, ja aparāts nav lietots saskaņā ar drošības noteikumiem, ne gādījumos, ja bojājumi radušies nesankcionētas iejaukšanās gadījumā vai arī pircēja nolaidības dēļ. Garantija nav derīga, ja bojājumi radušies darbarika defekta dēļ

**HR. JAMSTVO**

Ovaj alat ima ugovorno jamstvo u slučaju bilo kakvih nedostataka u konstrukciji i materijalu, od datuma prodaje korisniku uz jednostavno predocenje računa. Jamstvo se sastoji u zamjeni neispravnih dijelova. Ovo se jamstvo ne primjenjuje u slučaju uporabe i eksploatacije koja nije sukladna standardima uređaja, niti u slučaju štete uzrokovane neovlaštenim intervencijama ili nemarom kupca. Jamstvo se ne primjenjuje na štetu uzrokovanu nekim nedostatkom alata.



## FAR GROUP EUROPE

Une société du groupe **SIGMA**

192, Avenue Yves Farge  
37700 St. Pierre-des-Corps  
FRANCE

**[fartools.com](http://fartools.com)**

