

CLÉS À ROCHET 1/4"

GP1906

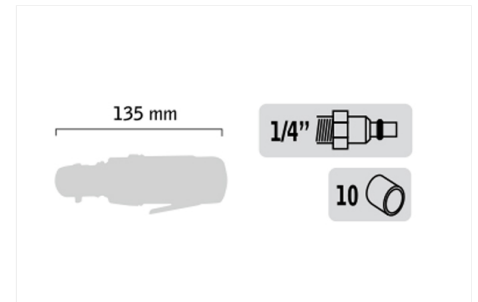

// DESCRIPTIF

Ultra compacte, conçue pour les accès difficiles. Elle fait gagner un temps précieux dans les opérations de montage et démontage en acceptant la plus petite dimension de douilles.

// CARACTÉRISTIQUES

COUPLE DE SERRAGE : 27 Nm
VITESSE DE ROTATION : 2000 tr/min
NIVEAU SONORE : 86 dBA
CONSOMMATION D'AIR : 103 l/min
VIBRATION : 3,5 m/s²
POIDS : 0,45 Kg