



EnergyGrind-150BP



PEUGEOT OUTILLAGE

133063-5-L-20240226

- FR - Manuel d'utilisation (Notice originale) :
- EN - Handboek (Vertaling van het oorspronkelijke):
- ES - Manual (Traducción del original):
- IT - Manual (tradução do manual original) :
- PT - Manual (Tradução dell'avvertenza originale):
- NL - Using Manual (Original manual translation):

Touret à meuler pivotant
Twisting bench grinder
Esmeriladora pivotante
Esmeriladora giratória
Smerigliatrice girevole
Zwenkbare slijpbank



A

Description et repérage des organes de la machine Description and location of machine parts

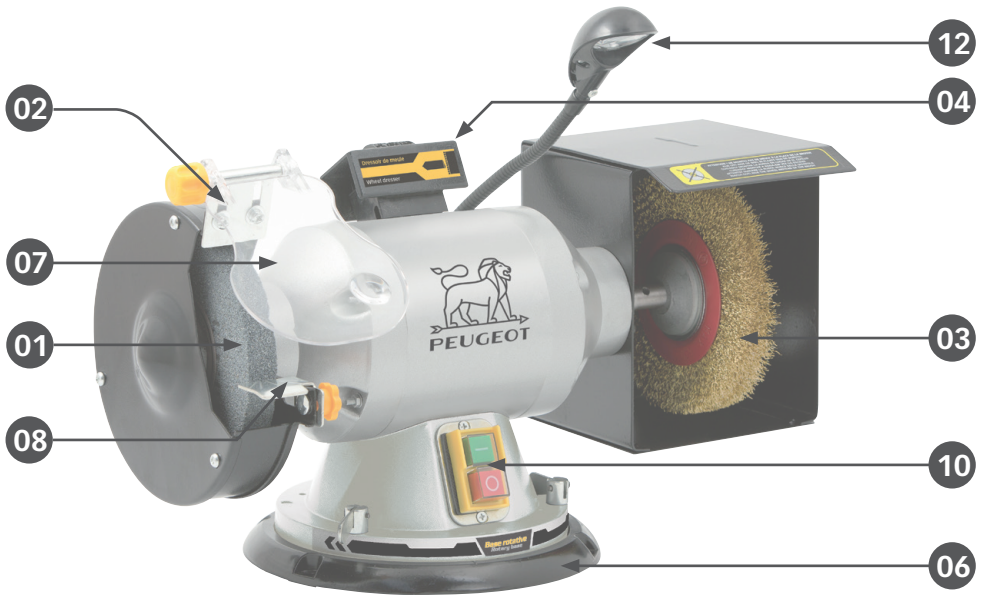

Points de collecte sur www.quefairedesdechets.fr
Privilégiez la réparation ou le don de votre appareil !

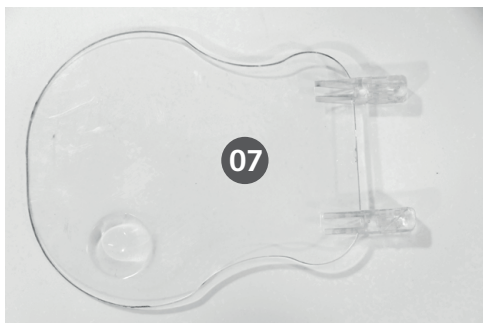
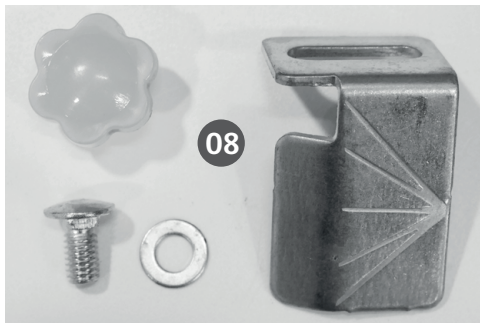
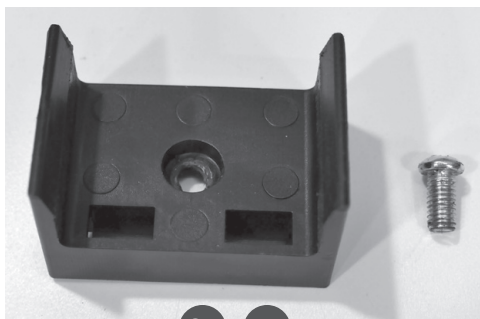
C**Contenu du carton**
Contents of box**07****x 2****03****a****03****b****08****04****04****a**

Points de collecte sur www.quartfordremediatech.fr
Privilégiez la réparation ou le don de votre appareil !

D

Assemblage de la machine Machine assembly



02

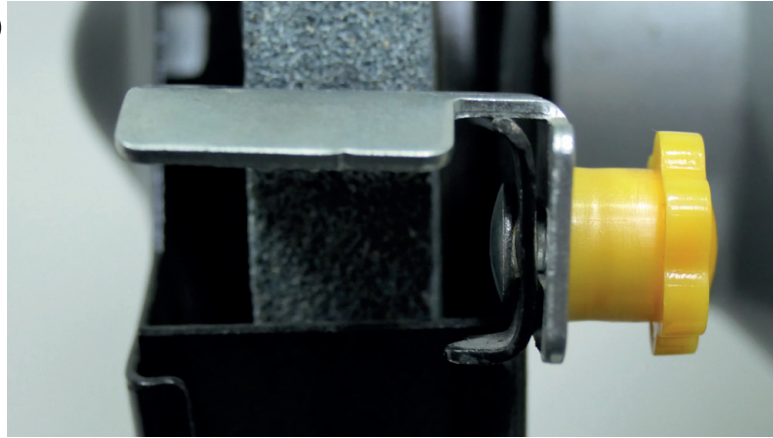

08

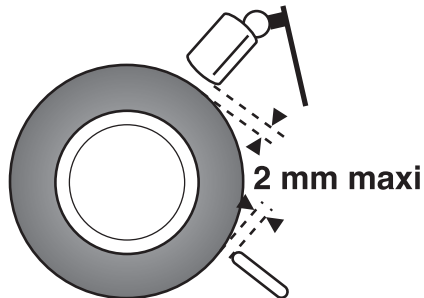

D

Assemblage de la machine Machine assembly



03 a



03 b



03

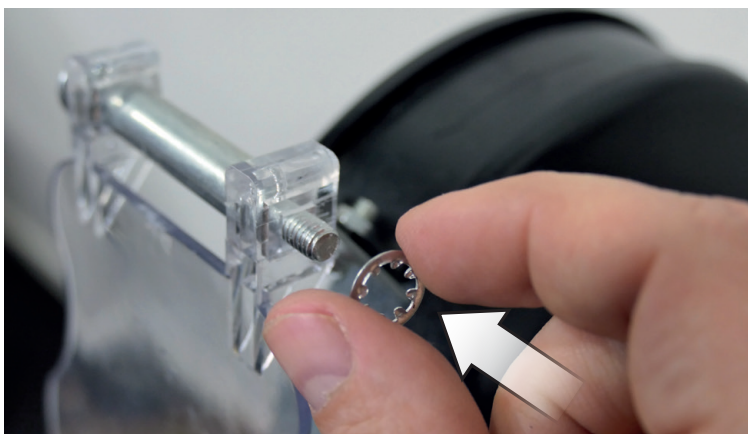
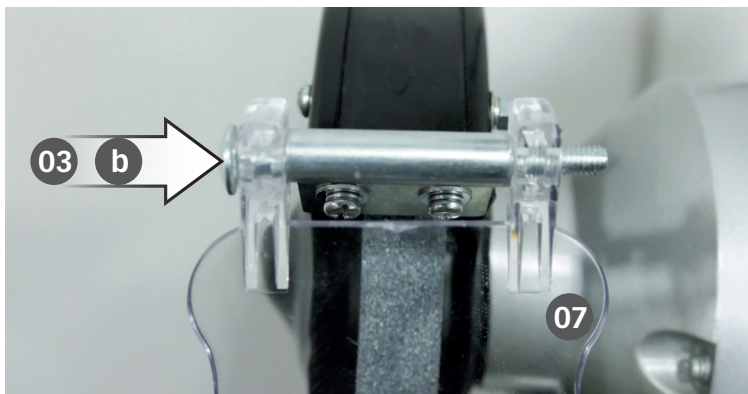

03

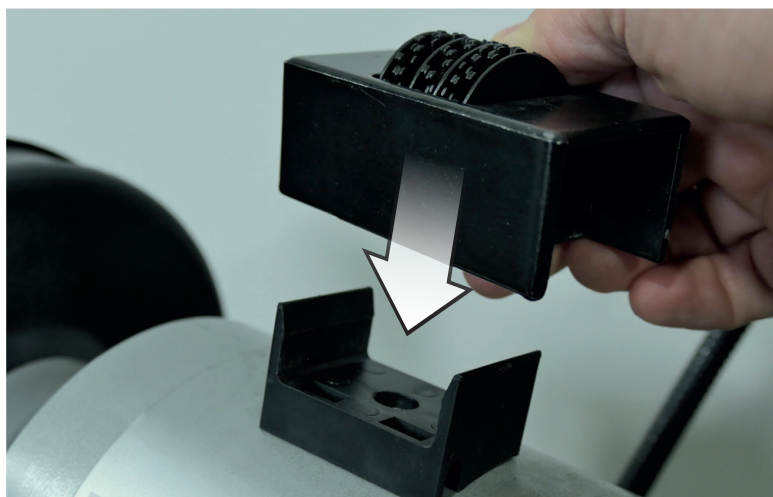
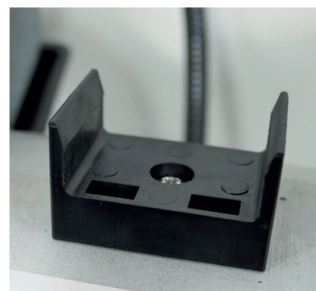
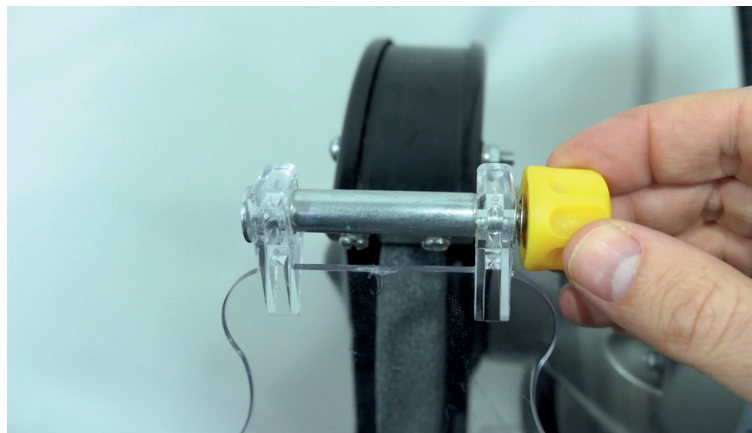

Montage sur établi

Bank montage
Montaje en banco
montagem em bancada
Montaggio su banco
Bench mounting

05

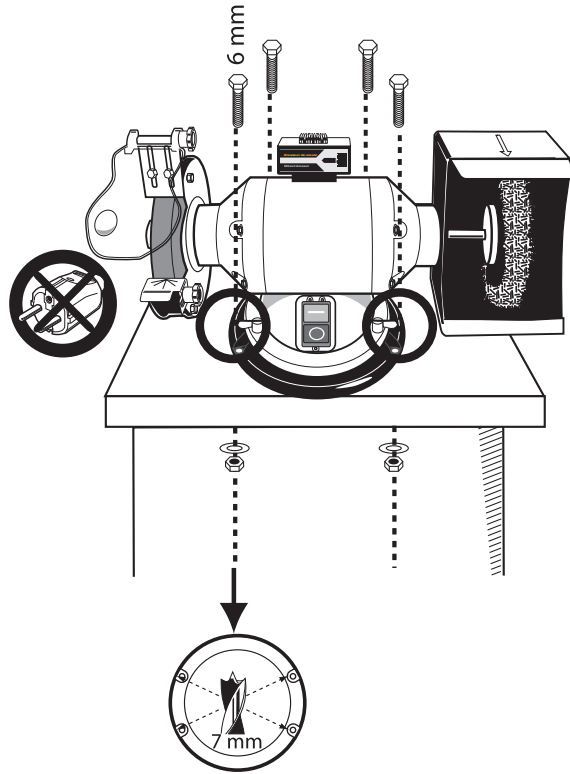

FR-Transporter la machine à deux mains par la base et non par les meules ou carter.

EN-Transport the machine with both hands by the base, not by wheels or housing.

NL-Vervoeren van de machine met beide handen door de basis, niet door de wielen of huisvesting.

ES-Transporte la máquina con las dos manos por la base, y no por las ruedas o la vivienda.

PT-Transportar a máquina com ambas as mãos pela base, não por rodas ou habitação.

IT-Trasportare la macchina con entrambe le mani dalla base, non con ruote o alloggiamento.

D

Assemblage de la machine Machine assembly

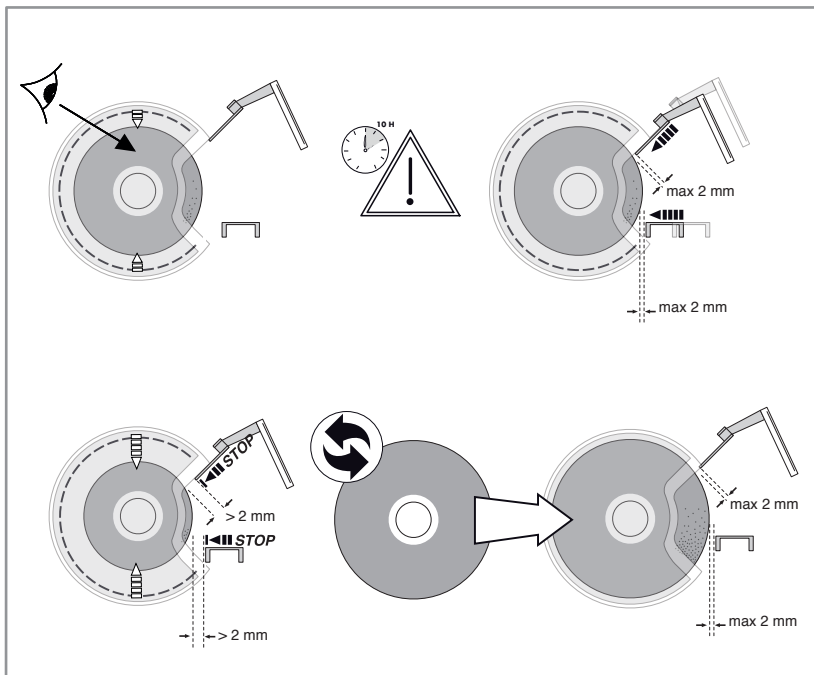

E

Utilisation de la machine Machine use

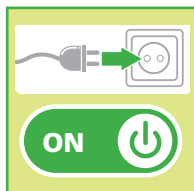

01



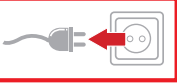

Avant toute opération sur la maintenance de la machine, la débrancher du secteur IMPERATIVEMENT !

Voor elke operatie: op onderhoud van de automaat, haal de stekker uit het stopcontact VERPLICHT!

Antes de cualquier operación en mantenimiento de la máquina, desconectarlo de la red ¡IMPERATIVAMENTE!

Antes de qualquer operação em manutenção da máquina, desligue-o da rede IMPERATIVAMENTE!

Prima di qualsiasi operazione in manutenzione della macchina, scollegarlo dalla rete IMPERATIVAMENTE!

Before any operation on maintenance of the machine, disconnect it from the mains IMPERATIVELY!



02

Contrôler régulièrement l'état des meules. Si celles-ci présentent des fissures ou des irrégularités trop importantes, procéder au remplacement de celles-ci.

Controleer regelmatig de staat van de wielen. Als deze scheuren of overmatige onregelmatigheden vertonen, vervang ze dan.

Compruebe regularmente el estado de las ruedas. Si estos tienen grietas o irregularidades excesivas, reemplácelos.

Verifique regularmente o estado das rodas. Se estas apresentarem rachaduras ou irregularidades excessivas, substitua-as.

Controllare regolarmente lo stato delle ruote. Se questi presentano crepe o irregolarità eccessive, sostituirli.

Regularly check the condition of the wheels. If these have cracks or excessive irregularities, replace them.

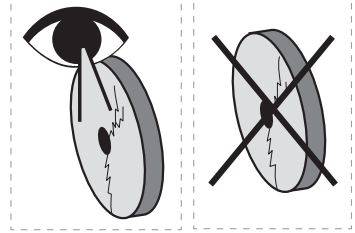

Effectuer un test sonore :

- 1- Tenir la meule en son centre
- 2- Frapper la meule délicatement en quatre endroits différents, de préférence diamétralement opposés.
- 3- Un son clair indique que la meule est en bon état, tandis qu'un son étouffé signifie que la meule est fissurée et qu'il convient de la changer rapidement.

Voer een geluidstest uit:

- 1- Houd de slijpschijf in het midden
- 2- Sla voorzichtig op het wiel op vier verschillende plaatsen, bij voorkeur lijnrecht tegenover elkaar.
- 3- Een duidelijk geluid geeft aan dat het wiel in goede staat verkeert, terwijl een gedempt geluid betekent dat het wiel gebarsten is en binnenkort moet worden vervangen.

Realice una prueba de sonido:

- 1- Sujeta la muela por su centro
- 2- Golpea la rueda delicadamente en cuatro lugares diferentes, preferiblemente diametralmente opuestos.
- 3- Un sonido claro indica que la rueda está en buenas condiciones, mientras que un sonido apagado significa que la rueda está rota y debe cambiarse pronto.

Eseguire un test del suono:

- 1- Tenere la mola al centro
- 2- Colpire delicatamente la ruota in quattro punti diversi, preferibilmente diametralmente opposti.
- 3- Un suono chiaro indica che la ruota è in buone condizioni, mentre un suono ovattato significa che la ruota è crepata e dovrebbe essere sostituita al più presto.

Faça um teste de som:

- 1- Segure o rebolo em seu centro
- 2- Bata delicadamente na roda em quatro lugares diferentes, de preferência diametralmente opostos.
- 3- Um som claro indica que a roda está em bom estado, enquanto um som abafado significa que a roda está trincada e deve ser trocada em breve.

Perform a sound test:

- 1- Hold the grinding wheel in its center
- 2- Strike the wheel delicately in four different places, preferably diametrically opposed.
- 3- A clear sound indicates that the wheel is in good condition, while a muffled sound means that the wheel is cracked and should be changed soon.

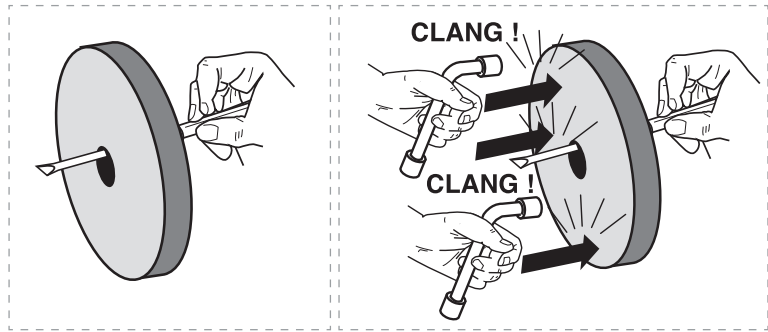



03

Avant toute opération sur la maintenance de la machine, la débrancher du secteur IMPÉRATIVEMENT !

Voor elke operatie: op onderhoud van de automaat, haal de stekker uit het stopcontact VERPLICHT!

Antes de cualquier operación en mantenimiento de la máquina, desconectarlo de la red ¡IMPÉRATIVAMENTE!

Antes de qualquer operação em manutenção da máquina, desligue-o da rede IMPÉRATIVAMENTE!

Prima di qualsiasi operazione in manutenzione della macchina, scollegarlo dalla rete IMPÉRATIVAMENTE!

Before any operation on maintenance of the machine, disconnect it from the mains IMPÉRATIVELY!

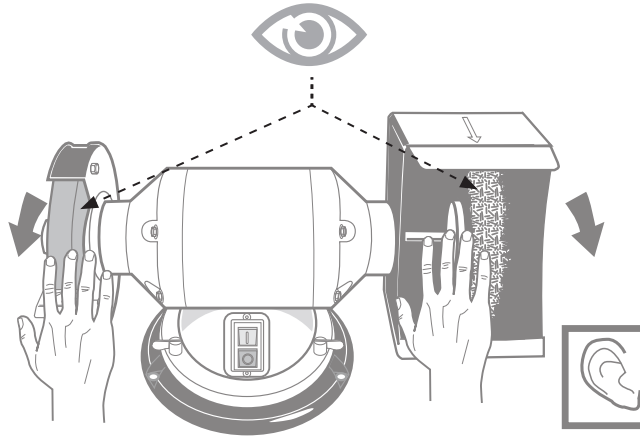

Vérifier avant de démarrer votre touret le bon équilibrage des meules. Faites tourner doucement les meules afin de vérifier si elles ne sont pas voilées. Si au démarrage, le touret vibre violemment, stopper immédiatement et procéder au remplacement des meules

Controleer voordat u uw draaibank start of de slijpschijven correct zijn uitgebalanceerd. Draai de wielen voorzichtig rond om te controleren of ze kromgetrokken zijn. Als de slijpmachine bij het opstarten hevig trilt, stop dan onmiddellijk en vervang de slijpstenen

Antes de poner en marcha su torno, compruebe que las muelas abrasivas estén correctamente equilibradas. Haga girar las ruedas suavemente para comprobar si están deformadas. Si al arrancar, la amoladora vibra violentamente, deténgase inmediatamente y reemplace las muelas abrasivas.

Antes de iniciar seu torno, verifique se os rebolos estão corretamente balanceados. Gire as rodas suavemente para verificar se estão empenadas. Se na inicialização a esmerilhadeira vibrar violentamente, pare imediatamente e substitua os rebolos

Prima di avviare il tornio, verificare che le mole siano correttamente bilanciate. Girare delicatamente le ruote per verificare se sono deformate. Se all'avviamento la mola vibra violentemente, fermarsi immediatamente e sostituire le mole

Before starting your lathe, check that the grinding wheels are correctly balanced. Spin the wheels gently to check if they are warped. If at start-up, the grinder vibrates violently, stop immediately and replace the grinding wheels

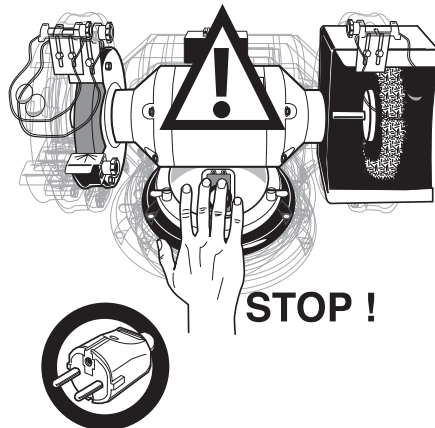

04

Utilisation du dresseur de meule

De wioldresser gebruiken
Usando el tocador de ruedas
Usando o aparador de rodas
Utilizzo del ravvivatore ruote
Using the wheel dresser

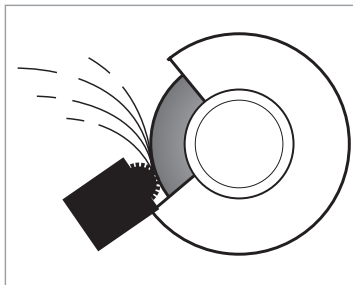
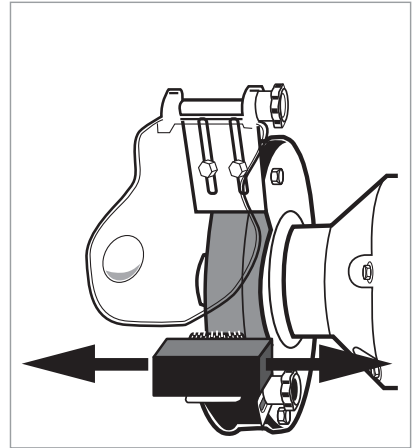
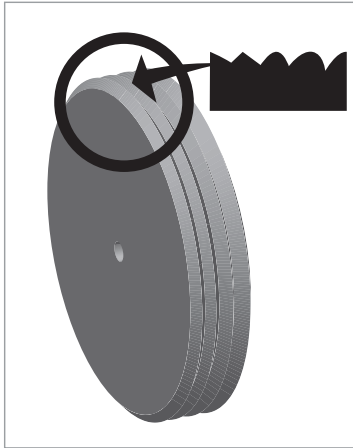
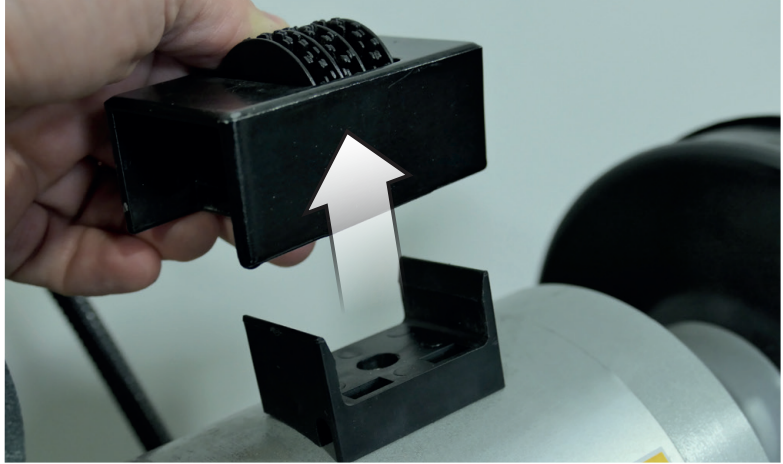



Avant toute opération sur la maintenance de la machine, la débrancher du secteur IMPÉRATIVEMENT !

Voor elke operatie: op onderhoud van de automaat, haal de stekker uit het stopcontact VERPLICHT!

Antes de cualquier operación en mantenimiento de la máquina, desconectarlo de la red ¡IMPÉRATIVAMENTE!

Antes de qualquer operação em manutenção da máquina, desligue-o da rede IMPÉRATIVAMENTE!

Prima di qualsiasi operazione in manutenzione della macchina, scollegarlo dalla rete IMPÉRATIVAMENTE!

Before any operation on maintenance of the machine, disconnect it from the mains IMPÉRATIVELY!



05

Ne jamais monter une meule normale à la place de la brosse laiton !
 Installeer nooit een normaal wiel in plaats van de koperen borstel!
 Installieren Sie niemals ein normales Rad statt der Messingbürste!
 Nunca instale una rueda normal en vez del cepillo de latón!
 Nunca instalar uma roda normal, em vez de a escova de bronze!
 Non installare mai una ruota normale al posto del pennello ottone!
 Never mount a normal wheel instead of the brass brush!



06

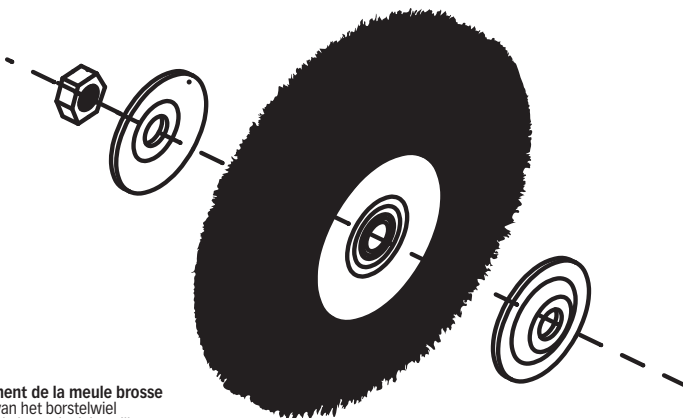

Remplacement de la meule brosse
 Vervangen van het borstelwiel
 Reemplazo de la rueda del cepillo
 Substituir a roda da escova
 Sostituzione della ruota della spazzola
 Replacing the brush wheel



07

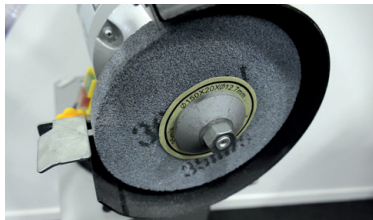
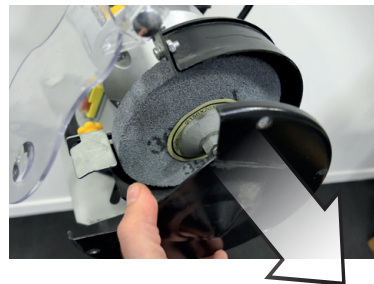

E

Utilisation de la machine

Machine use



Base pivotante gauche et droite 180° avec 2 verrous sans clé, pour faciliter le meulage de pièces encombrantes

08

180° draaibare voet naar links en rechts met 2 sleutellose sloten, voor het eenvoudig slijpen van omvangrijke onderdelen

Base giratoria de 180° a la izquierda y a la derecha con 2 cerraduras sin llave, para un fácil pulido de piezas voluminosas

Base giratória de 180° para a esquerda e para a direita com 2 travas sem chave, para facilitar o desbaste de peças volumosas

Base girevole a 180° sinistra e destra con 2 serrature senza chiave, per una facile levigatura di parti ingombranti

180° left and right swivel base with 2 keyless locks, for easy grinding of bulky parts

Adjust the angle using the two screws on each side.



F

Réglages de la machine

Machine settings



Voir Fig. D - Page 9



Option - Opcional - Opzione - Opção - Optie - Option

01

Meules sèches

Natte slijpstenen
Droge molenstenen
Mós secas
Macine a secco
Dry millstones

800320 : (ø 150 x 20 x 12,7 mm - Gr 36)**800322 : (ø 150 x 20 x 12,7 mm - Gr 60)****800350 : (ø 150 x 20 x 12,7 mm - Gr 60)**

02

Meules brosse 800386 :

Borstel wielen
Ruedas de cepillo
Rodas de escova
Ruote a spazzole
Brush wheels

ø 150 x 20 mm, alésage 32 mm, Acier laitonné, décapage moyen
Meule brosse pour touret à meuler meule / meule brosse 133063
Livrée avec bague adaptateur ø 12,7 mm.

ø 150 x 20 mm, boring 32 mm, vermessingd staal, medium beitsen

Borstelwiel voor slijpschijf / borstelwiel 133063

Geleverd met adapterring ø 12,7 mm.

ø 150 x 20 mm, diámetro interior 32 mm, Acero latonado, decapado medio

Rueda de cepillo para amoladora de banco muela abrasiva / rueda de cepillo 133063

Se entrega con anillo adaptador ø 12,7 mm.

ø 150 x 20 mm, furo 32 mm, aço latão, decapagem média

Roda de escova para rebolo de bancada / roda de escova 133063

Fornecido com anel adaptador ø 12,7 mm.

ø 150 x 20 mm, foro 32 mm, acciaio ottonato, decapaggio medio

Mola a spazzola per mola per smerigliatrice da banco / mola a spazzola 133063

Fornito con anello adattatore ø 12,7 mm.

ø 150 x 20 mm, bore 32 mm, Brass-plated steel, medium pickling

Brush wheel for bench grinder grinding wheel / brush wheel 133063

Delivered with adapter ring ø 12.7 mm.

**800392 :**

ø 150 x 20 mm, alésage 32 mm, Acier, décapage dur
Meule brosse pour touret à meuler meule / meule brosse 133063
Livrée avec bague adaptateur ø 12,7 mm.

ø 150 x 20 mm, boring 32 mm, staal, hard beitsen

Borstelwiel voor slijpschijf / borstelwiel 133063

Geleverd met adapterring ø 12,7 mm.

ø 150 x 20 mm, diámetro 32 mm, Acero, decapado duro

Rueda de cepillo para amoladora de banco muela abrasiva / rueda de cepillo 133063

Se entrega con anillo adaptador ø 12,7 mm.

ø 150 x 20 mm, furo 32 mm, Aço, decapagem dura

Roda de escova para rebolo de bancada / roda de escova 133063

Fornecido com anel adaptador ø 12,7 mm.

ø 150 x 20 mm, foro 32 mm, acciaio, decapaggio duro

Mola a spazzola per mola per smerigliatrice da banco / mola a spazzola 133063

Fornito con anello adattatore ø 12,7 mm.

ø 150 x 20 mm, bore 32 mm, Steel, hard pickling

Brush wheel for bench grinder grinding wheel / brush wheel 133063

Delivered with adapter ring ø 12.7 mm.



Description et repérage des organes de la machine**FIG. A & B**

- 01 Meule
- 02 -
- 03 Brosse
- 04 Dresseur de meule
- 05 -
- 06 Base rotative
- 07 Pare étincelles
- 08 Porte outils
- 09 -
- 10 Interrupteur
- 11 -
- 12 Eclairage LED
- 13 -

Contenu du carton**FIG. C****Assemblage de la machine****FIG. D**

- 01 -
- 02 Montage porte outils
- 03 Montage pare étincelles
- 04 -
- 05 Fixation de la machine

Fonctionnalité de la machine**FIG. E**

Approchez lentement l'outil de la meule, aiguissez l'outil par pressions successives, et le tremper régulièrement dans l'eau. L'usure de la meule doit se faire sur toute la largeur, pour cela déplacez latéralement la pièce à travailler.

- 01 Travaux d'ébauche : Pour ébaucher, ébarber ou meuler, utilisez un gros grain (ex A40) et la meule sèche uniquement, finalisez avec un grain plus fin
- 02 Travaux d'aiguisage et affûtage : Pour aiguiser ou affûter des lames (couteaux, ciseaux, sécateur...), utilisez la meule à eau avec grains fin (ex A120). Remplir le bac à eau et veillez à la présence d'un film d'eau permanent sur la meule. Videz l'eau après chaque utilisation.
- 03 -
- 04 Travaux de décapage, dérouillage : Utilisez des brosses spécifiques. (fil d'acier laitonné ou en nylon abrasif)
- 05 Travaux de lustrage : Utilisez des feutres spécifiques.

Réglages de la machine**FIG. F**

- 01 Réglages porte outils et pare étincelles.

Remplacement des consommables**FIG. G**

- 01 Meule
- 02 -
- 03 Brosse
- 04 -

Entretien, recommandations et conseils**FIG. H**

- 01 L'utilisation d'accessoires adaptés et en bon état est garante d'un fonctionnement optimal. Vérifiez régulièrement l'état de vos meules.
- 02 Utilisez régulièrement un dresseur de meule pour rectifier la surface de la meule.
- 03 Maintenir l'appareil toujours propre.
- 04 Toujours contrôler l'état des meules (y compris les meules neuves).
- 05 Ne pas exercer une pression trop importante sur les meules, brosses et autres accessoires afin de ne pas fatiguer inutilement le moteur.

Description and location of machine parts**FIG. A & B**

- 01 Grinding-wheel
- 02 -
- 03 Brush
- 04 Grinding-wheel dresser
- 05 -
- 06 Rotative base
- 07 Spark shield
- 08 Tool holder
- 09 -
- 10 NVR switch
- 11 -
- 12 Lighting
- 13 -

Contents of box**FIG. C****Assembling the machine****FIG. D**

- 01 -
- 02 Tool holder assembly
- 03 Spark shield assembly
- 04 -
- 05 Fixing of the machine

Functions of the machine**FIG. E**

Approach the grinding-wheel tool slowly, sharpen the tool by exerting intermittent pressure and wet it regularly with the water. Grinding-wheel wear must be on the entire width therefore shift the workpiece sideways.

- 01 Roughing : To rough, deburr or grind, use a coarse grain (ex A40) and dry grinding-wheel only, finish with a finer grain
- 02 Sharpening and grinding : To sharpen or grind blades (knives, scissors, pruning shears etc.), use the water grinding-wheel with fine grain (ex A120). Fill the water trough and ensure the presence of a permanent film of water on the grinding wheel. Empty the water after each use.
- 03 -
- 04 TDe-scaling and rust removal : Use specific brushes. (brass-plated metal wire or abrasive nylon)
- 05 Polishing : Use the appropriate felt.

Settings of the machine**FIG. F**

- 01 Toolholder and spark shield adjustment.

Replacing consumables**FIG. G**

- 01 Grinding-wheel
- 02 -
- 03 Brush
- 04 -

Cleaning and maintenance and advice**FIG. H**

- 01 The use of suitable accessories in good condition will ensure the machine operates optimally. Check the condition of your grinding-wheels regularly.
- 02 Use a grinding-wheel dresser regularly to rectify the grinding-wheel surface.
- 03 Always keep the equipment clean.
- 04 Always check grinding-wheel condition (including new grinding-wheels).
- 05 Do not exert too much pressure on the grinding-wheels, brushes and other accessories in order not to overtax the motor needlessly.

Beschrijving en identificatie van de machine-onderdelen**FIG. A & B**

- 01 Slijpen
- 02 -
- 03 Borstelen
- 04 Slijprichter
- 05 -
- 06 Onderstel
- 07 Vonkenscherm
- 08 Gereedschapshouder
- 09 -
- 10 Schakelaar
- 11 -
- 12 Verlichting
- 13 -

Inhoud van het karton**FIG. C****Machine assemblage****FIG. D**

- 01 -
- 02 Montage gereedschapshouder
- 03 Montage vonkenscherm
- 04 -
- 05 Vaststelling van de machine

Machine-functionaliteit**FIG. E**

Breng het gereedschap langzaam naar de slijpschijf, slijp het toestel door er opeenvolgend op te drukken, regelmatig in water onderdompelen. De slijpschijf moet regelmatig afslijten over de hele breedte, verplaats het te bewerken stuk zijdelings.

- 01 Ruwe werken : Voor het voorbereiden, afbramen of slijpen gebruikt u een grove korrel (bijv. A40) en een droge slijpschijf. Werk af met een fijnere korrel.
- 02 Wetten en scherpen : Om lemieten te wetten of te scherpen (van messen, scharen, snoeischaars, ...) gebruikt u de slijpschijf met water en een fijne korrel (bijv. A120). Vul de waterbak en zorg ervoor dat er altijd een waterfolie op de slijpsteen is. Giet het water na elk gebruik weg.
- 03 -
- 04 Afkappen en roest verwijderen : Gebruik de speciale borstels (koperstaaldraad of schurende nylon)
- 05 Polijsten : Gebruik de speciale vilt.

Machine-instellingen**FIG. F**

- 01 Instellen gereedschapshouders en vonkenschermen.

Vervangen verbruiksartikelen**FIG. G**

- 01 Slijpen
- 02 -
- 03 Borstelen
- 04 -

Onderhoud, aanbevelingen en adviezen**FIG. H**

- 01 Het gebruik van aangepaste accessoires in goede staat waarborgt een optimale werkin. Controleer de staat van uw slijpschijven regelmatig.
- 02 Gebruik regelmatig een slijprichter om het oppervlak van de slijpschijf bij te werken.
- 03 Zorg ervoor dat het apparaat steeds proper blijft. .
- 04 Controleer de staat van de slijpschijven altijd (ook bij nieuwe slijpschijven).
- 05 Niet te veel druk uitoefenen op de slijpschijven, borstels en andere toebehoren om de motor niet onnodig te belasten.

Descripción y localización de los elementos de la máquina**FIG. A & B**

- 01 Muela
- 02 -
- 03 Cepillo
- 04 Enderezador de muelas
- 05 -
- 06 Base
- 07 Parachispas
- 08 Portaherramientas
- 09 -
- 10 Interruptor
- 11 -
- 12 Alumbrado
- 13 -

Contenido del cartón**FIG. C****Ensamblaje de la máquina****FIG. D**

- 01 -
- 02 Montaje del portaherramientas
- 03 Montaje del parachispas
- 04 -
- 05 Fijación de la máquina

Funcionalidad de la máquina**FIG. E**

Acercar lentamente la herramienta hacia la muela, afilar la herramienta ejerciendo presiones sucesivas y sumergirla en agua con regularidad. El desgaste de la muela tiene que realizarse en toda la longitud, para esto desplace lateralmente la pieza que se tiene que trabajar.

- 01 Trabajos de desbaste : Para desbastar, desbarbar o esmerilar, utilice un grano grueso (por ejemplo A40) y la muela seca únicamente, acabe con un grano más fino
- 02 Trabajos de aguzado y de afilado : Para aguzar o afilar hojas (cuchillos, tijeras, tijeras de podar...), utilice la muela de agua de grano fino (por ejemplo A120). Llene el depósito de agua y controle que haya siempre una película de agua en la muela. Vacíe el agua después de cada utilización.
- 03 -
- 04 Trabajos de decapado, de desoxidación : Utilice cepillos específicos. (alambre de acero latonado o de nailon abrasivo)
- 05 Trabajos de lustrado : Utilice flieltros específicos.

Ajustes de la máquina**FIG. F**

- 01 Regulaciones portaherramientas y parachispas.

Cambio de los consumibles**FIG. G**

- 01 Muela
- 02 -
- 03 Cepillo
- 04 -

Mantenimiento, recomendaciones y consejos**FIG. H**

- 01 La utilización de accesorios adecuados y en buen estado garantiza un funcionamiento óptimo
Controle con regularidad el estado de las muelas.
- 02 Utilice con regularidad un enderezador de muelas para rectificar la superficie de la muela.
- 03 Mantener el aparato siempre limpio.
- 04 Siempre controlar el estado de las muelas (incluso las muelas nuevas).
- 05 No ejercer una presión demasiado importante en las muelas, cepillos y otros accesorios para que el motor no trabaje inútilmente.

Descrizione e localizzazione degli organi della macchina**FIG. A & B**

- 01 Mola
- 02 -
- 03 Spazzola
- 04 Levigatore di mola
- 05 -
- 06 Base
- 07 Parafuoco
- 08 Portautensile
- 09 -
- 10 Interruttore
- 11 -
- 12 Illuminazione
- 13 -

Contenuto della scatola**FIG. C****Assemblaggio della macchina****FIG. D**

- 01 -
- 02 Montaggio dello zoccolo
- 03 Montaggio parafuoco
- 04 -
- 05 Fissazione della macchina

Funzionalità della macchina**FIG. E**

Avvicinare lentamente l'utensile della mola, affilarlo con pressioni successive e immergerlo regolarmente nell'acqua. L'usura della mola deve effettuarsi su tutta la larghezza, per questo spostare lateralmente il pezzo da lavorare.

- 01 Lavori di laminazione : Per sbazzare, sbavare o molare, usare un grano grosso (es A40) e solo la mola asciuga, finire con un grano più fino.
- 02 Lavori di arrotatura e di affilatura : Per arrotare o affilare le lame (coltelli, forbici, cesoie...), utilizzare la mola ad acqua con grani fini (es A120). Riempire la vaschetta di bagnatura e verificare che ci sia un filetto d'acqua permanente sulla mola. Svuotare l'acqua dopo ogni utilizzazione.
- 03 -
- 04 Lavori di raschiatura, di eliminazione della ruggine : Utilizzare delle spazzole specifiche. (filo in acciaio ottonato o in nylon abrasivo)
- 05 Lavori di lucidatura : Utilizzare dei feltri specifici.

Regolazioni della macchina**FIG. F**

- 01 Regolazione del portautensile e del parafuoco.

Sostituzione dei pezzi di ricambio**FIG. G**

- 01 Mola
- 02 -
- 03 Spazzola
- 04 -

Manutenzione, raccomandazioni e consigli**FIG. H**

- 01 L'utilizzazione di accessori adatti e il buono stato garantiscono un funzionamento ottimale.
- 02 Verificare regolarmente lo stato delle mole.
- 03 Tenere l'apparecchio sempre pulito.
- 04 Controllare sempre lo stato delle mole (comprese quelle nuove) .
- 05 Non esercitare una pressione troppo importante sulle mole, sulle spazzole e sugli altri accessori per non stancare inutilmente il motore.

Descrição y localización de los elementos de la máquina**FIG. A & B**

- 01 Rebolo
- 02 -
- 03 Escova
- 04 Rectificador de rebolo
- 05 -
- 06 Base
- 07 Protecção anticentelha
- 08 Porta-ferramentas
- 09 -
- 10 Interruptor
- 11 -
- 12 Iluminação
- 13 -

Conteúdo da caixa**FIG. C****Montagem da máquina****FIG. D**

- 01 -
- 02 Montagem do porta-ferramentas
- 03 Montagem da protecção anticentelha
- 04 -
- 05 Fixação da máquina

Funcionalidade da máquina**FIG. E**

Aproximar lentamente a ferramenta do rebolo, afiar a ferramenta por pressões sucessivas, e mergulhá-la regularmente na água. O desgaste do rebolo deve ocorrer em todo o sentido da largura. Para isso, deslocar lateralmente a peça a trabalhar.

- 01 Trabalhos de desbaste : Para desbastar, desbarbar ou esmerilhar, utilizar um grão grosso (ex.: A40) e o rebolo seco apenas. Finalizar com um grão mais fino.
- 02 Trabalhos de afiar e amolar : Para afiar ou amolar lâminas (facas, tesouras comuns, tesouras de poda, etc.), utilizar o rebolo de imersão em água de grão fino (ex.: A120). Encher o reservatório de água e zelar para que o rebolo fique sempre recoberto por um filme de água permanente. Esvaziar a água após cada utilização.
- 03 -
- 04 Trabalhos de decapagem e remoção de ferrugem : Utilizar escovas específicas (filo de aço latão ou nylon abrasivo).
- 05 Trabalhos de lustragem : Utilizar feltros específicos.

Ajustes da máquina**FIG. F**

- 01 Ajuste do porta-ferramentas e da protecção anticentelha.

Cambio de los consumibles**FIG. G**

- 01 Rebolo
- 02 -
- 03 Escova
- 04 -

Manutenção preventiva, recomendações e conselhos**FIG. H**

- 01 A utilização de acessórios adaptados e em boas condições é a garantia de um funcionamento ideal.
- 02 Utilizar regularmente um rectificador de rebolo para rectificar a superfície do rebolo.
- 03 Conservar o aparelho sempre limpo.
- 04 Verificar regularmente o estado dos rebolos (inclusive os novos).
- 05 Não exercer pressões demasiado elevadas nos rebolos, escovas e demais acessórios para não cansar inutilmente o motor.

EnergyGrind-150BP
133063
DGR3215-AYW-L

Touret à meuler pivotant
 Twisting bench grinder
 Esmeriladora pivotante
 Esmeriladora giratória
 Smerigliatrice girevole
 Zwenkbare slijpbank

	Tension et fréquence assignée:	230 V - 50 Hz
	Aangewezen spanning en frequentie:	
	Tensión y frecuencia fijada:	
	Tensão e frequência fixa:	
	Tensione e frequenza assegnata:	
Nominal frequency and power:		

	Soumis à recyclage :	X
	Niet wegwerpen :	
	Sottoposti a riciclaggio :	
	Sujeitos à reciclagem :	
	Sottoposti a riciclaggio :	
Subjected to recycling :		

	Puissance assignée:	S1 SERVICE CONTINU	250 W
	Onbelast toerental:		
	Potencia fijada:		
	Potência assinada:		
	Potenza assegnata:		
Nominal power:			

Fonctionnement à charge constante pour atténuer l'équilibre thermique.

FR - Recyclage des déchets :
 Les outils, accessoires et leur emballages doivent suivre une voie de recyclage adaptée. Conformément aux directives Européenne 2012/19/UE et 2006/66/CE, les composants d'un produit doivent être séparés, collectés, recyclés ou éliminés en conformité avec les réglementations environnementales en vigueur. Les appareils, batteries, piles, huiles, emballages devront être déposés dans les systèmes d'élimination des déchets spéciaux tels que déchetteries. Renseignez vous auprès de votre commune pour connaître l'organisme le plus proche à même de retraiter ou de collecter ces déchets.

	Puissance assignée:	S6 SERVICE TEMPORAIRE	350 W (S6 : 10%)
	Onbelast toerental:		
	Potencia fijada:		
	Potência assinada:		
	Potenza assegnata:		
Nominal power:			

Fonctionnement à charge constante pendant un temps dégressif inférieur au temps de l'équilibre thermique suivi d'un repos suffisant pour rétablir l'équilibre de température entre le moteur et le refroidissement. Attention: la puissance nominale est de 350 W. La puissance utile supérieure à la puissance nominale.

	Recyclable, soumis au tri sélectif :	X
	Recyclable, subject to recycling:	
	Recyclebaar, onder voorbehoud van het sorteren:	
	Reciclable, sin perjuicio de la clasificación:	
	Reciclável, sujeito a triagem:	
Riciclabile, soggetto a cernita:		

	Vitesse à vide:	2980 min ⁻¹
	Leerlaufdrehzahl:	
	Velocidad vacía:	
	Velocità a vuoto:	
	Velocidade no vácuo:	
	No-load speed:	

	Conformité européenne :	X
	Voldoet aan de EG-normen :	
	Cumple con las directivas CE :	
	Conforme às normas CE :	
	Conforme alle norme CE :	
	Conforms to EC standards :	

	Classe d'isolement : 1	X
	Isolatie Klasse : 1	
	Aislamiento clase : 1	
	Isolamento classe : 1	
	Isolamento classe : 1	
	Insulation class : 1	

	Lire les instructions avant usage :	X
	Lees voor het gebruik de instructies :	
	Léase las instrucciones antes de usar :	
	Ler as instruções antes da utilização :	
	Leggere le istruzioni prima dell'uso :	
	Read the instructions before use :	

	Usage intérieur uniquement	X
	Indoor Use Only	
	Alleen binnenshuis gebruik	
	Sólo uso en interiores	
	Apenas para uso interno	
Solo uso interno		

	Danger :	X
	Gevaar :	
	Peligro :	
	Perigo :	
	Pericolo :	
	Danger :	

	Poids :	9,350 kg
	Gewicht :	
	Peso :	
	Peso :	
	Weight :	

	Diamètre et alésage de la meule :	150 x 12,7 mm
	Diameter and bore of grinding wheel:	
	Diámetro y diámetro de la muela abrasiva:	
	Diámetro e furo da moagem:	
	Diametro e foro della mola:	
Diameter en boring van het slijpschijf:		

	épaisseur de la meule :	20 mm
	Wheel thickness :	
	grosor de la rueda :	
	espessura da roda :	
	spessore della ruota :	
dikte van het wiel :		

	Porter des lunettes de sécurité :	X
	Draag een veiligheidsbril :	
	Llevar puestas gafas protectoras :	
	Portare de gli occhiali di sicurezza :	
	Utilizar óculos de segurança :	
Wear protective eyewear :		

	Porter un masque anti-poussière:	X
	Draag een stofmasker :	
	Llevar puesta una careta de protección contra el polvo :	
	Indossare una mascherina anti-polvere :	
	Utilizar uma máscara anti-poeira :	
Wear a dust mask :		

	Porter une protection auditive:	X
	Draag gehoorbeschermers:	
	Llevar puesta una protección auditiva:	
	Portare una protezione uditiva:	
	Utilizar uma protecção auditiva:	
Wear hearing protective equipment:		

	Porter des gants :	X
	Draag handschoenen:	
	Usar guantes	
	Indossare i guanti:	
	Usar luvas:	
Wear gloves :		

	Diamètre et Alésage de la brosse:	150 x 12,7 mm
	Brush diameter and Brush bore:	
	Diámetro y el Agujero de la cepilla :	
	Diámetro Aborrecer da escovar :	
	Diametro e Foro della spazzola :	
Diameter Vervelen van het borstel :		

	épaisseur de la brosse :	20 mm
	Brush thickness :	
	grosor de la cepilla :	
	espessura da escovar :	
	spessore della spazzola :	
dikte van het borstel :		

	Niveau de pression acoustique :	82,4 dB (A)
	Niveau akoestische druk :	
	Nível de presión acústica :	
	Nível de pressão acústica :	
	Livello di pressione acustica :	
Acoustic pressure level :		

	Niveau de puissance acoustique :	93,4 dB (A)
	Niveau akoestisch vermogen :	
	Nível de potencia acústica :	
	Nível de potência acústica:	
	Livello di potenza acustica:	
Acoustic power level :		

NIVEAU SONORE D'EMISSION : A VIDE

Pression acoustique LpA poste opérateur 82,4 dB
Incertitude 3

Puissance acoustique LWA 93,4 dB
Incertitude 3

Valeurs déterminées suivant le code d'essai de l'annexe B de la norme EN 62841-1 avec emploi des normes de base ISO 11201 et ISO 3744.

Les niveaux de pression acoustique obtenus in situ dépendent :

- Des niveaux réels de la machine considérées, en prenant en compte les incertitudes déclarées.

- Du local et de l'installation de la machine. Préférez une pièce dont l'acoustique est plus feutrée. Evitez les pièces vide à grande résonance. Placez vous auprès d'une fenêtre le cas échéant.

- Des outils montés, des pièces travaillées, des réglages choisis,...

Information :

- La ou les valeurs totales déclarées de vibration et la ou les valeurs déclarées d'émission sonore ont été mesurées conformément à une méthode d'essai normalisée et peuvent être utilisées pour comparer des outils ;

- La ou les valeurs totales déclarées de vibration et la ou les valeurs déclarées d'émission sonore peuvent aussi être utilisées dans une évaluation préliminaire de l'exposition.

Mise en garde :

- L'émission de vibration et l'émission sonore pendant l'utilisation de l'outil électrique peuvent être différentes des valeurs déclarées selon les façons d'utiliser l'outil, en particulier le type de pièce à usiner; et
- Il est nécessaire d'identifier les mesures de sécurité destinées à protéger l'opérateur qui sont basées sur une estimation de l'exposition dans les conditions réelles d'utilisation (en prenant en compte toutes les parties du cycle de manœuvres, telles que les moments où l'outil est hors tension et où il fonctionne à vide, en plus du temps d'actionnement de la manette).

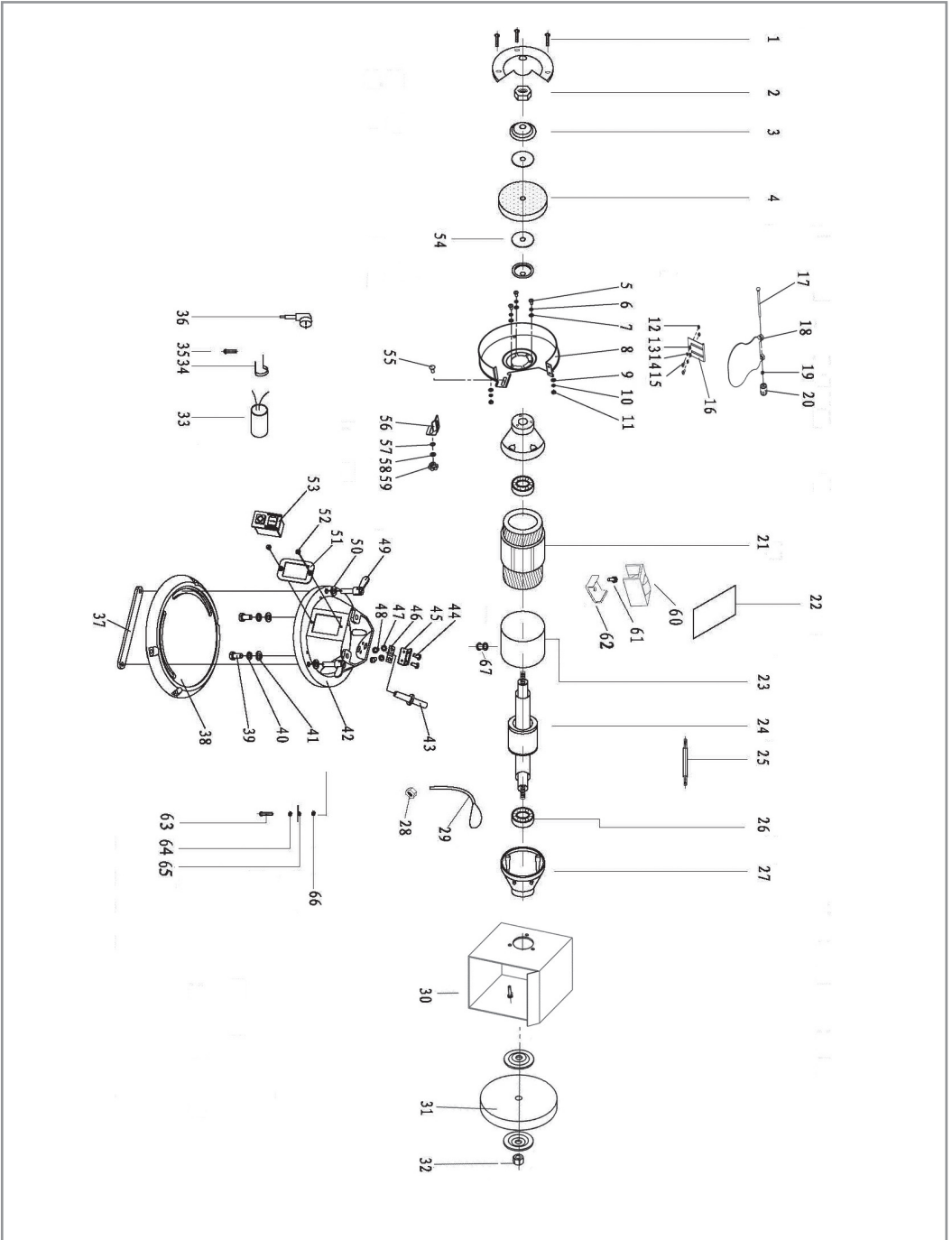



**DECLARATION CE DE CONFORMITE
DECLARACION DE CONFORMIDAD
DICHIARAZIONE DI CONFORMITA**

**VERKLARING VAN OVEREENSTEMMING
DECLARAÇÃO DE CONFORMIDADE
DECLARATION OF CE CONFORMITY**

Le soussigné,
Ondergetekende,
El suscrito,
O abaixo assinado,
Il sottoscritto,
The undersigned,

PEUGEOT OUTILLAGE

192, Avenue Yves Farge - 37700 St. Pierre-des-Corps - FRANCE
Tél. : 02 36 16 71 46 - Fax : 02 36 16 71 40

Déclare par la présente que,
Verklaart hiermede dat,
Declara por la presente, que,
Declara pela presente que,
Dichiari che,
Declares that,

CODE

PEUGEOT / 133063 / EnergyGrind-150BP / DGR3215-AYW-L

Touret à meuler pivotant / Twisting bench grinder / Esmeriladora pivotante /
Esmeriladora giratória / Smerigliatrice girevole / Zwenkbare slijpbank

Est conforme et satisfait aux normes CE:
In overeenstemming is met en Voldoet aan EG richtlijnen:
Cumple con la directivas de la CE:
Respeita e está em conformidade com as normas CE:
È conforme alle direttive CEE:
Complies with the EEC standards:

2014/30/EU 2006/42/EC
2011/65/EU 2015/863/EU

EN 62841-1:2015
EN 62841-3-4:2016/A1:2020
AfPS GS 2019:01 PAK

EN IEC 55014-1:2021
EN IEC 55014-2:2021
EN IEC 61000-3-2:2019/A1:2021
EN 61000-3-3:2013/A2:2021

Personne autorisée à
constituer le dossier technique :
Christophe HUREL



Christophe HUREL
Président Directeur Général
05/09/2022
Fait à St. Pierre-des-Corps

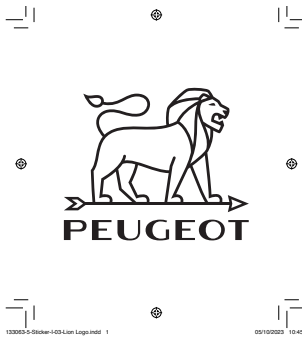
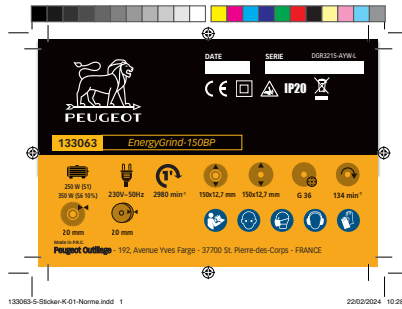

5 ANS 10 ANS

GARANTIE / RÉPARABILITÉ



BON DE GARANTIE

1 - Objet de la garantie :
La garantie porte exclusivement sur les vices de fabrication ou les vices de matières.
Elle nous oblige à l'échange ou à la réparation des pièces reconnues hors d'usage.

2 - Durée de la garantie :
La garantie est de 60 mois à dater de la livraison du matériel à l'utilisateur (facture ou ticket de caisse à fournir). Les échanges ou réparations faites au titre de la garantie ne peuvent avoir effet de prolonger celle-ci.
Les frais de port ALLER sont à la charge de l'utilisateur.

3 - Réserves :
La garantie ne s'applique en aucun cas aux réparations effectuées en dehors de nos réparateurs agréés.
En aucun cas, durant la période de garantie, le matériel ne devra être démonté.

GARANTIEKAART

1 - Doel van de garantie:
De garantie heeft uitsluitend betrekking op fabricagefouten of gebreken in materialen.
Het dwingt ons om uit te wisselen of reparatie van erkende onbruikbare onderdelen.

2 - Duur van de garantie:
De garantie bedraagt 60 maanden vanaf de levering van apparatuur voor de gebruiker (factuur of kassabon te verstrekken).

De uitwisseling of reparaties onder garantie niet te verlengen.
GO verzendkosten zijn voor rekening van de gebruiker.

3 - Reserves:
De garantie geldt niet in alle reparaties die buiten onze goedgekeurde reparateurs.
In ieder geval gedurende de garantie, moet het materiaal worden verwijderd.

TARJETA DE GARANTÍA

1 - Objeto de la garantía:
La garantía sólo se referirá a los defectos de fabricación o defectos en los materiales.
Nos obliga a cambiar o reparación de las piezas fuera de servicio reconocido.

2 - Duración de la garantía:
La garantía es de 60 meses a partir de la entrega de equipos para el usuario (factura o recibo que se den).
Los intercambios o reparaciones bajo garantía no tendrá que prolongarse.
GO gastos de envío correrán a cargo del usuario.

3 - Reservas:
La garantía no se aplica en todas las reparaciones realizadas fuera de nuestros talleres de reparación autorizados.
En cualquier caso, durante el periodo de garantía, el material debe ser removido.

CARTÃO DE GARANTIA

1 - Finalidade da garantia:
A garantia só relacionar com defeitos de fabricação ou defeitos em materiais.
Ela nos obriga a troca ou reparo de peças inservíveis reconhecidos.

2 - Duração da Garantia:
A garantia é de 60 meses a partir da entrega de equipamentos para o usuário (fatura ou recibo a ser fornecido). Trocas ou reparos sob a garantia não terá que prolongar-la.
GO porte serão custeadas pelo usuário.

3 - Reservas:
A garantia não se aplica a quaisquer reparos feitos fora das nossas oficinas aprovadas.
Em qualquer caso, durante o período de garantia, o material deve ser removido.

GARANZIA

1 - Oggetto della garanzia:
La garanzia si riferisce esclusivamente alla difetti di fabbricazione o difetti nei materiali.
Ci costringe a scambio o la riparazione di parti inutilizzabili riconosciuti.

2 - Durata della garanzia:
La garanzia è di 60 mesi dalla consegna delle attrezzature per l'utente (fattura o ricevuta da fornire).
Scambi o riparazioni in garanzia non sarà necessario prolungarla.
GO spese di spedizione sono a carico dell'utente.

3 - Riserve:
La garanzia non si applica in tutte le riparazioni effettuate al di fuori dei nostri riparatori autorizzati.
In ogni caso, durante il periodo di garanzia, il materiale deve essere rimosso.

WARRANTY

1 - Scope of the warranty :
The warranty shall only apply to manufacturing defects or material defects.
We are obliged to exchange or repair parts that are identified as being unusable

2 - Lifetime warranty :
The warranty shall be valid for 60 months from the delivery date of the equipment to the user (invoice or till receipt must be provided).
Exchanges or repairs carried out under the warranty shall not extend the original warranty period.
The user shall be responsible for original shipping charges.

3 - Reservations :
The warranty shall not under any circumstances cover repairs carried out by a non-authorised repairer.
The equipment should not be dismantled under any circumstances during the warranty period.

Date d'achat	Référence machine	Cachet du distributeur
Datum van aankoop	Machine referentie	Dealer stempel
Fecha de compra	Referencia de la máquina	Comerciante de sellos
Data da compra	Referência de máquina	Selo Revendedor
Data di acquisto	Riferimento macchina	Timbro del rivenditore
Purchase date	Machine code	Distributor's stamp

SERVICE APRÈS VENTE - AFTER SALE SERVICE

PEUGEOT OUTILLAGE - 192, Avenue Yves Farge - 37700 St. Pierre-des-Corps - FRANCE - Tél. : 02 36 16 71 46 - Fax : 02 36 16 71 40



PEUGEOT OUTILLAGE

Une société du groupe **SIGMA**

192, Avenue Yves Farge
37700 St. Pierre-des-Corps
FRANCE

peugeot-outillage.com

