

FAR one® TOOLS

FR	Ponceuse orbitale (Notice originale)
EN	Orbital sander (Original manual translation)
DE	Schingschleifer (Übersetzung aus dem Original-Anleitung)
ES	Amoladora Orbital (Traducción del manual de instrucciones originale)
IT	Levigatrice Orbitale (Traduzione dell'avvertenza originale)
PT	Polidor orbital (Tradução do livro de instruções original)
NL	Vlakschuur machine (Vertaling van de originele instructies)
EL	Τροχιακό τριβείο (Μετάφραση από τις πρωτότυπες οδηγίες)
PL	Szlifierka prostokątna oscylacyjna (Tłumaczenie z oryginalnej instrukcji)
FI	Tasohiomakone (Käännös alkuperäisestä ohjeet)
SV	Planslipmaskin (Översättning från originalinstruktioner)
BU	Ротационна шлифовъчна машина (Превод на оригиналната инструкция)
DA	Banepudser (Oversættelse fra oprindelige brugsanvisning)
RO	Mașină de șlefuit orbitală (Traducere din instrucțiunile originale)
RU	Орбитальная шлифовальная машина (Перевод с оригинальной инструкции)
TU	Orbital parlatma makinesi (Orijinal talimatlar çeviri)
CS	Orbitální bruska (Překlad z originálního návodu)
SK	Obežná brúska (Preklad z originálneho návodu)
HE	תילולסמ הטממ (תרגום מהוראות מקוריות)
AR	آلة صقل مدارية (ترجمة من دليل المستخدم)
HU	Orbitális csiszológép (Fordítás az eredeti utasítások)
SL	Krožni brusilnik (Prevod iz izvirnih navodil)
ET	Orbitaalihviija (Tõlge originaal juhiseid)
LV	Orbitānē šlifavimo mašina (Tulkojumā no instrukcijas oriģinālvalodā)
LT	Orbitālė slīpmašina (Vertimas iš originalių instrukcijos)
HR	Orbitalni brusilica (Prijevod prema originalne upute)



OS 240
Professional Machine



© FAR GROUP EUROPE

115180-Manual-B-20220530

fartools.com

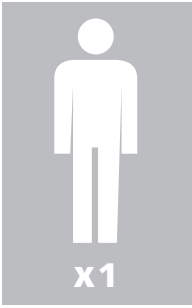

2 min

Description et repérage des organes de la machine
 Description and location of machine parts

A



Contenu du carton
 Contents of box

C



Assemblage de la machine
Assembling the machine

D

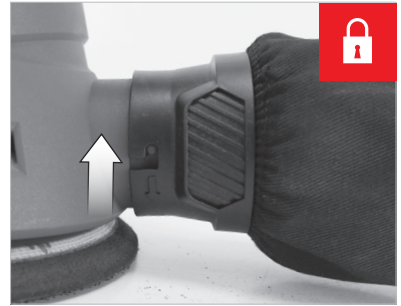

05



ø 125 mm

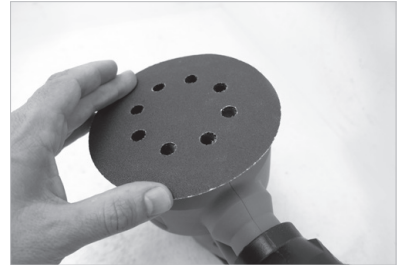

Fonctionnalité de la machine
Functions of the machine

E

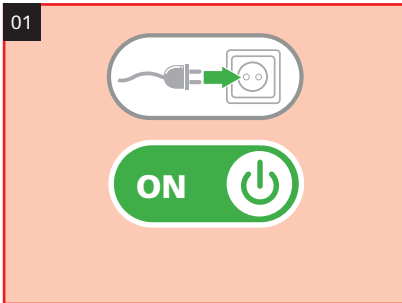

Remplacement des consommables
Consumables replacing

G

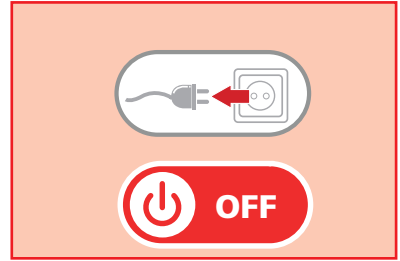
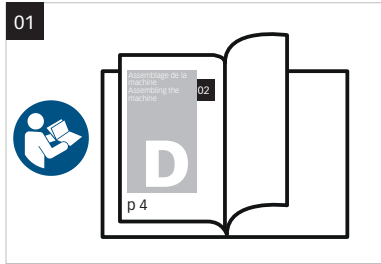

115862 : ø 125 mm
6 Abrasifs A40 Velcro
Abrasivos 6 Velcro A40
Abrasivos 6 Velcro A40
Abrasivos 6 Velcro A40
6 Abrasivos A40 Velcro
6 Abrasivos A40 Velcro



115865 : ø 125 mm
6 Abrasifs A80 Velcro
Abrasivos 6 Velcro A80
Abrasivos 6 Velcro A80
Abrasivos 6 Velcro A80
6 Abrasivos A80 Velcro
6 Abrasivos A80 Velcro



115866 : ø 125 mm
6 Abrasifs A120 Velcro
Abrasivos 6 Velcro A120
Abrasivos 6 Velcro A120
Abrasivos 6 Velcro A120
6 Abrasivos A120 Velcro
6 Abrasivos A120 Velcro

Description et repérage des organes de la machine

FIG. A & B

- 01 Interrupteur
- 02 Plateau de ponçage
- 03 -
- 04 -
- 05 Papier abrasif
- 06 -
- 07 Collecteur de poussières
- 08 -
- 09 -
- 10 Poignée de maintien
- 11 -
- 12 Ouïes de ventilation

Contenu du carton

FIG. C

Assemblage de la machine

FIG. D

- 01 Montage du récupérateur de poussières
- 02 Montage du papier abrasif
(voir remplacement des consommables)
- 03 -

Fonctionnalité de la machine

FIG. E

- 01 Mise en marche et arrêt
- 02 Mouvement à adopter
- 03 -
- 04 -

Réglages de la machine

FIG. F

- 01 -
- 02 -

Remplacement des consommables

FIG. G

- 01 Changement du papier abrasif
- 02 -

Entretien, recommandations et conseils

- 01 Maintenir la machine et ses ouïes d'aération propres sans poussières
- 02 Attention le fait de poncer du plâtre peut endommager gravement la machine

Description and location of machine parts

FIG. A & B

- 01 On /off switch
- 02 Sanding board
- 03 -
- 04 -
- 05 Sandpaper
- 06 -
- 07 Dust collector
- 08 -
- 09 -
- 10 Grip handle
- 11 -
- 12 Ventilator intake

Contents of box

FIG. C

Assembling the machine

FIG. D

- 01 Assembly of dust recoverer
- 02 Sandpaper fitting
(see replacement of consumables)
- 03 -

Functions of the machine

FIG. E

- 01 Start-up of the machine
- 02 Movement to use
- 03 -
- 04 -

Settings of the machine

FIG. F

- 01 -
- 02 -

Replacing consumables

FIG. G

- 01 Changing sandpaper
- 02 -

Cleaning and maintenance and advice

- 01 Keep the machine and ventilation intakes dust-free
- 02 Warning, sanding plaster can seriously damage the machine

Beschreibung und Kennzeichnung der Maschinenteile

FIG. A & B

- 01 Ein/Ausschalter
- 02 Schleifplatte
- 03 -
- 04 -
- 05 Schleifpapier
- 06 -
- 07 Staubsammler
- 08 -
- 09 -
- 10 Haltegriff
- 11 -
- 12 Lüftungsschlitze

Inhalt der Verpackung

FIG. C

Zusammenbau der Maschine

FIG. D

- 01 Staubsammler anbauen
- 02 Schleifpapier einsetzen
(siehe Verschleißmaterial auswechseln)
- 03 -

Funktionen der Maschine

FIG. E

- 01 Einschalten
- 02 Durchzuführende Bewegung
- 03 -
- 04 -

Einstellungen der Maschine

FIG. F

- 01 -
- 02 -

Auswechseln der Verschleißteile

FIG. G

- 01 Schleifpapier auswechseln
- 02 -

Reinigung und Wartung

- 01 Maschine und deren Lüftungsschlitze staubfrei halten
- 02 Achtung: Beim Schleifen von Gips kann die Maschine ernsthaft beschädigt werden

Descripción y localización de los elementos de la máquina

FIG. A & B

- 01 Interruptor marcha/parada
- 02 Disco lijador
- 03 -
- 04 -
- 05 Papel lijador
- 06 -
- 07 Colector de polvo
- 08 -
- 09 -
- 10 Empuñadura de sujeción
- 11 -
- 12 Orificios de ventilación

Contenido del cartón

FIG. C

Ensamblaje de la máquina

FIG. D

- 01 Montaje del recuperador de polvo
- 02 Montaje del papel lijador
(véase cambio de consumibles)
- 03 -

Funcionalidad de la máquina

FIG. E

- 01 Puesta en marcha
- 02 Movimiento que se tiene que realizar
- 03 -
- 04 -

Ajustes de la máquina

FIG. F

- 01 -
- 02 -

Cambio de los consumibles

FIG. G

- 01 Cambio de papel lijador
- 02 -

Limpeza y mantenimiento

- 01 Mantener la máquina y sus orificios de ventilación limpios sin polvo
- 02 Atención, lijar yeso puede provocar una deterioración grave de la máquina

Descrizione e localizzazione degli organi della macchina

FIG. A & B

- 01 Interruttore
- 02 Piano di levigatura
- 03 -
- 04 -
- 05 Carta abrasiva
- 06 -
- 07 Collettore di polvere
- 08 -
- 09 -
- 10 Maniglia di mantenimento
- 11 -
- 12 Fori di ventilazione

Contenuto della scatola

FIG. C

Assemblaggio della macchina

FIG. D

- 01 Montaggio del collettore di polvere
- 02 Montaggio carta abrasiva
(Vedere la sostituzione dei materiali di consumo)
- 03 -

Funzionalità della macchina

FIG. E

- 01 Avvio
- 02 Movimento da effettuare
- 03 -
- 04 -

Regolazioni della macchina

FIG. F

- 01 -
- 02 -

Sostituzione dei pezzi di ricambio

FIG. G

- 01 Sostituzione della carta abrasiva
- 02 -

Manutenzione, raccomandazioni e consigli

- 01 Mantenere la macchina e i suoi fori d'aerazione puliti, senza polvere
- 02 Attenzione il fatto di levigare il gesso può danneggiare gravemente la macchina

Descrição e identificação dos órgãos

FIG. A & B

- 01 Interruptor
- 02 Prato de lixagem
- 03 -
- 04 -
- 05 Papel abrasivo
- 06 -
- 07 Colector de poeira
- 08 -
- 09 -
- 10 Pega de prensão
- 11 -
- 12 Orifícios de ventilação

Conteúdo da caixa

FIG. C

Montagem da máquina

FIG. D

- 01 Montagem do colector de poeira
- 02 Montagem do papel abrasivo
(ver substituição de consumíveis)
- 03 -

Funcionalidade da máquina

FIG. E

- 01 Accionamento
- 02 Movimento a adoptar
- 03 -
- 04 -

Ajustes da máquina

FIG. F

- 01 -
- 02 -

Substituição de consumíveis

FIG. G

- 01 Substituição do papel abrasivo
- 02 -

Limpeza e manutenção preventiva

- 01 Manter a máquina e os seus orifícios de aeração limpos e livres de poeira
- 02 Atenção : A lixagem de gesso pode avariar gravemente a máquina

Beschrijving en plaatsbepaling van de onderdelen van de machine

FIG. A & B

- 01 schakelaar
- 02 Schuurblad
- 03 -
- 04 -
- 05 Schuurpapier
- 06 -
- 07 Stofcollector
- 08 -
- 09 -
- 10 Handgreep
- 11 -
- 12 Ventilatieopeningen

Inhoud van het karton

FIG. C

Assemblage van de machine

FIG. D

- 01 Montage van de stofvanger
- 02 Montage van het schuurpapier (zie «verbruiksartikelen vervangen»)
- 03 -

Functionaliteit van de machine

FIG. E

- 01 Aanzetten
- 02 Schuurbeweging
- 03 -
- 04 -

Afstellingen van de machine

FIG. F

- 01 -
- 02 -

Vervanging van de accessoires

FIG. G

- 01 Schuurpapier vervangen
- 02 -

Onderhoud, aanbevelingen en raadgevingen

- 01 De machine en haar verluchttingsopeningen schoon en stofvrij houden
- 02 Opgelet : pleisterwerk schuren kan de machine ernstig beschadigen

Περιγραφή και εντοπισμός των οργάνων της μηχανής

FIG. A & B

- 01 Διακόπτης εκκίνησης/διακοπής (on/off)
- 02 Δίσκος τριβής
- 03 -
- 04 -
- 05 Λειαντικό χαρτί
- 06 -
- 07 Συλλέκτης σκόνης
- 08 -
- 09 -
- 10 Χειρολαβή στηρίγματος
- 11 -
- 12 Ανοίγματα εξαερισμού

Περιεχόμενου του χάρτινου κουτιού

FIG. C

Συναρμολόγηση της μηχανής

FIG. D

- 01 Συναρμολόγηση εναλλάκτη σκόνης
- 02 Συναρμολόγηση λειαντικού χαρτιού (βλέπε αντικατάσταση αναλωσίμων)
- 03 -

Λειτουργικότητα της μηχανής

FIG. E

- 01 Θέση σε λειτουργία
- 02 Κίνηση που πρέπει να ακολουθήσετε
- 03 -
- 04 -

Ρυθμίσεις της μηχανής

FIG. F

- 01 -
- 02 -

Αντικατάσταση των αναλωσίμων

FIG. G

- 01 Αλλαγή λειαντικού χαρτιού
- 02 -

Καθαρισμός και συντήρηση

- 01 Διατηρείστε την μηχανή και τα ανοίγματα εξαερισμού της καθαρά και χωρίς σκόνη
- 02 Προσοχή: η τριβή του γύψου μπορεί να προκαλέσει σοβαρή βλάβη στην μηχανή

Opis i oznaczenie elementów urządzenia

FIG. A & B

- 01 Włącznik praca / stop
- 02 Tarcza szlifująca
- 03 -
- 04 -
- 05 Papier ścierny
- 06 -
- 07 Kolektor pyłu
- 08 -
- 09 -
- 10 Uchwyt
- 11 -
- 12 Otwory wentylacyjne

Zawartość opakowania

FIG. C

Montaż maszyny

FIG. D

- 01 Montaż odprowadzenia pyłu
- 02 Montaż papieru ściernego (patrz wymiana elementów zużywających się)
- 03 -

Funkcje maszyny

FIG. E

- 01 Uruchomienie, regulacja prędkości
- 02 Wykonywany ruch
- 03 -
- 04 -

Regulacja maszyny

FIG. F

- 01 -
- 02 -

Wymiana elementów zużywających się

FIG. G

- 01 Wymiana papieru ściernego
- 02 -

Konservacja, zalecenia i rady

- 01 Dbać o czystość urządzenia i otworów wentylacyjnych
- 02 Uwaga, szlifowanie gipsu może prowadzić do poważnego uszkodzenia urządzenia

Laitteen osien kuvaus ja sijainti

FIG. A & B

- 01 Käynnistys-/sammutuskatkaisija
- 02 Hiontatasa
- 03 -
- 04 -
- 05 Hiomapaperi
- 06 -
- 07 Pölynkerääjä
- 08 -
- 09 -
- 10 Kahva
- 11 -
- 12 Ilmastointiaukot

Laatikon sisältö

FIG. C

Laitteen kokoaminen

FIG. D

- 01 Pölynkerääjän asennus
- 02 Hiomapaperin asennus (katso kulutustavaroiden vaihto)
- 03 -

Pumpun toiminta

FIG. E

- 01 Käynnistys
- 02 Liikkeen suunta
- 03 -
- 04 -

Laitteen säädöt

FIG. F

- 01 -
- 02 -

Kuluvien osien vaihto

FIG. G

- 01 Hiomapaperin vaihto
- 02 -

Puhdistus ja kunnossapito

- 01 Pidä laite ja sen ilmanvaihtoaukot vapaana pölystä
- 02 Huomio, kipsilaastin hiominen voi vahingoittaa laitetta vakavasti

Beskrivning och märkning av maskinens delar

FIG. A & B

- 01 Start-/stoppbrytare
- 02 Slipskiva
- 03 -
- 04 -
- 05 Sandpappe
- 06 -
- 07 Dammsamlare
- 08 -
- 09 -
- 10 Stödhandtag
- 11 -
- 12 Ventilationsspringor

Innehåll i kartongen

FIG. C

Montering av maskinen

FIG. D

- 01 Montering av dammsamlaren
- 02 Montering av sandpaperet
(se byte av förbrukningsvaror)
- 03 -

Maskinens funktion

FIG. E

- 01 Start och stopp
- 02 Rekommenderad rörelse
- 03 -
- 04 -

Byte av förbrukningsmedel

FIG. F

- 01 -
- 02 -

Byte av förbrukningsmedel

FIG. G

- 01 Byte av sandpapper
- 02 -

Rengöring och underhåll

- 01 Hålla maskinen och ventilationsspringorna rena och dammfria
- 02 OBS! Slipning av gips kan skada maskinen svårt

описание и местоположение на частите на машината

FIG. A & B

- 01 Прекъсвач за стартиране / спиране
- 02 Табла, подно излъскване,
шлифоване с пемза
- 03 -
- 04 -
- 05 шкурка
- 06 -
- 07 Колектор на праха
- 08 -
- 09 -
- 10 Дръжка за поддържане
- 11 -
- 12 Отворите за вентилация

съдържание на кутията

FIG. C

сглобяване на машината

FIG. D

- 01 Монтаж на уреда за отнемане на прах
- 02 Монтаж на абразивната хартия
(вижте подмяна на консумативите)
- 03 -

Функциониране на машината

FIG. E

- 01 Пускане и спиране
- 02 Движение, което трябва да се възприеме
- 03 -
- 04 -

реглаж на машината

FIG. F

- 01 -
- 02 -

Подмяна на консумативите

FIG. G

- 01 Подмяна на абразивната хартия
- 02 -

Подмяна на консумативите

- 01 Поддръжка на машината и на отворите за вентилация чисти от прах
- 02 Внимание шлифоването с пемза може сериозно да повреди машината

Beskrivelse og nummerering af maskinens organer

FIG. A & B

- 01 Start / stop kontakt
- 02 Slibeplade
- 03 -
- 04 -
- 05 Slibepapir
- 06 -
- 07 Støvsamler
- 08 -
- 09 -
- 10 Fastholdeshåndtag
- 11 -
- 12 Ventilationsåbninger

Papkassens indhold

FIG. C

Samling af maskinen

FIG. D

- 01 Montering af støvsamler
- 02 Montering af slibepapir
(se udskiftning af forbrugsartikler)
- 03 -

Maskinens virkemåde

FIG. E

- 01 Opstart
- 02 Bevægelse der skal følges
- 03 -
- 04 -

Maskinens indstillinger

FIG. F

- 01 -
- 02 -

Udskiftning af forbrugsartikler

FIG. G

- 01 Udskiftning af slibepapir
- 02 -

Rengøring og vedligeholdelse

- 01 Hold maskinen og ventilationsåbningerne rene uden støv
- 02 OBS: Det kan beskadige maskinen alvorligt at slibe puds

Descrierea și identificarea organelor de masină

FIG. A & B

- 01 Întrerupător pornire/oprire
- 02 Platou de șlefuit
- 03 -
- 04 -
- 05 Hârtie abrazivă
- 06 -
- 07 Colector de praf
- 08 -
- 09 -
- 10 Mâner de prindere
- 11 -
- 12 Guri de ventilație

Conținutul cartonului

FIG. C

Asamblarea mașinii

FIG. D

- 01 Montarea recuperatorului de praf
- 02 Montarea hârtiei abrazive
(vezi înlocuirea consumabilelor)
- 03 -

Funcționarea mașinii

FIG. E

- 01 Pornire și oprire
- 02 Mișcarea de urmat
- 03 -
- 04 -

Reglajele mașinii

FIG. F

- 01 -
- 02 -

Înlocuirea consumabilelor

FIG. G

- 01 Schimbarea hârtiei abrazive
- 02 -

Curățare și întreținere

- 01 Mențineți mașina și aeratoarele sale curate, fără praf
- 02 Atenție, șlefuirea gipsului poate deteriora grav mașina

Описание и маркировка элементов машины

FIG. A & B

- 01 Переключатель вкл.-выкл
- 02 Шлифовальная пластина
- 03 -
- 04 -
- 05 Наждачная бумага
- 06 -
- 07 Пылесборник
- 08 -
- 09 -
- 10 Рукоятка
- 11 -
- 12 Вентиляционные отверстия

Содержимое коробки

FIG. C

Сборка машины

FIG. D

- 01 Установка пылесборника
- 02 Крепление наждачной бумаги
(см. описание замены расходных материалов)
- 03 -

Функциональность машины

FIG. E

- 01 Запуск и останов
- 02 Правильное движение
- 03 -
- 04 -

Регулировка машины

FIG. F

- 01 -
- 02 -

Замена расходных материалов

FIG. G

- 01 Замена наждачной бумаги
- 02 -

Чистка и техническое обслуживание

- 01 Очищайте станок и его вентиляционные отверстия от загрязнений и пыли
- 02 Внимание! Шлифование гипса может привести к серьезному повреждению станка

Makinenin organlarının tasviri ve bulunması

FIG. A & B

- 01 Çalıştırma anahtarı / Durdurma
- 02 Zımpara çarkı
- 03 -
- 04 -
- 05 Zımpara kâğıdı
- 06 -
- 07 oz toplayıcı
- 08 -
- 09 -
- 10 Tutma sapı
- 11 -
- 12 Havalandırma delikleri

Kartonun içeriği

FIG. C

Makinenin montajı

FIG. D

- 01 Toz toplayıcının takılması
- 02 Zımpara kâğıdının takılması
(bkz. sarf malzemelerinin değiştirilmesi)
- 03 -

Makinenin kullanılışı

FIG. E

- 01 Çalıştırma ve durdurma
- 02 Benimsenecek hareket
- 03 -
- 04 -

Makinenin ayarları

FIG. F

- 01 -
- 02 -

Tüketim malzemelerinin değiştirilmesi

FIG. G

- 01 Zımpara kâğıdını değiştirme
- 02 -

Temizlik ve bakım

- 01 Makineyi ve havalandırma deliklerini temiz ve tozlardan arındırılmış olarak tutun
- 02 Dikkat : alçıyı zımparalamak makinede ciddi bir hasar oluşmasına yol açabilir

Popis a označení součástí stroje

FIG. A & B

- 01 Spínač
- 02 Deska na broušení
- 03 -
- 04 -
- 05 Brusný papír
- 06 -
- 07 Sběrač prachů
- 08 -
- 09 -
- 10 Držadlo
- 11 -
- 12 Ventilační otvory

Obsah krabice

FIG. C

Montáž stroje

FIG. D

- 01 Připevnění lapače prachu
- 02 Připevnění brusného papíru
(viz výměna opotřebovaných součástí)
- 03 -

Chod stroje

FIG. E

- 01 Spuštění a zastavení
- 02 Návrh na přijetí
- 03 -
- 04 -

Serížení stroje

FIG. F

- 01 -
- 02 -

Výměna komponentu

FIG. G

- 01 Výměna brusného papíru
- 02 -

Čištění a údržba

- 01 Udržovat stroj a větrací otvory čisté bez prachu
- 02 Pozor na broušení sádry – to může stroj vážně poškodit

Popis a označenie súčastí stroja

FIG. A & B

- 01 Spínač štart/stop
- 02 Doska na brúsenie
- 03 -
- 04 -
- 05 Brusný papier
- 06 -
- 07 Zberač prachu
- 08 -
- 09 -
- 10 Držadlo
- 11 -
- 12 Ventilačné otvory

Obsah krabice

FIG. C

Montáž stroja

FIG. D

- 01 Pripevnenie lapača prachu
- 02 Pripevnenie brusného papiera (pozri výmenu opotrebovaných súčiastok)
- 03 -

Chod stroja

FIG. E

- 01 Spustenie a vypnutie
- 02 Pohyb na osvojenie
- 03 -
- 04 -

Nastavenie stroja

FIG. F

- 01 -
- 02 -

Výměna komponentov

FIG. G

- 01 Výměna brusného papiera
- 02 -

Čistenie a údržba

- 01 Udržovať stroj a vetracie otvory čisté bez prachu
- 02 Pozor na brúsenie sadry – môže to stroj vážne poškodiť

מכללי המכונה איתור של מכללי המכונה תיאור ו תיאור איתור של

FIG. A & B

- 01 מתג הפעלה/עצירה
- 02 לוח לייטוש
- 03 -
- 04 -
- 05 נייר זכוכית
- 06 -
- 07 אמצעי איסוף אבק
- 08 -
- 09 -
- 10 דית אחיזה
- 11 -
- 12 פתחי איזור

תכולה של תיבת הקרטון

FIG. C

הרכבת המכונה

FIG. D

- 01 התקנת האמצעי איסוף אבק
- 02 (ראה החלפת פריטים מתכלים) התקנת נייר הזכוכית
- 03 -

כושר תפקוד המכונה

FIG. E

- 01 התנעה ועצירה
- 02 התנועה שיש לאמץ
- 03 -
- 04 -

החלפה של פריטים מתכלים

FIG. F

- 01 -
- 02 -

ניקיון חזקה

FIG. G

- 01 החלפת נייר הזכוכית
- 02 -

אחזקה, המלצות ועצות

- 01 ופתחי האיזור שלה נקיים וללא אבק יש להחזיק את המכונה
- 02 גבס יכול לגרום לנזק חמור למכונת הליטוש
- אזהרה – נסיון לליטוש

תوصיף و تدریء أجزاء الآلة

FIG. A & B

- 01 مفتاح تشغيل إيقاف.
- 02 لوحة الصنفرة
- 03 -
- 04 -
- 05 ورق كاشط
- 06 -
- 07 مُجمَع الجذاذ
- 08 -
- 09 -
- 10 فلتر الجذاذ
- 11 -
- 12 مخرج التهوية

محتوى الكرتون.

FIG. C

تجميع أجزاء الآلة.

FIG. D

- 01 تركيب ملتقط الجذاذ
- 02 انظر استبدال المستهلكات تركيب الورق الكاشط
- 03 -

جاهزية الآلة.

FIG. E

- 01 تشغيل وإيقاف.
- 02 طريقة القيام بالحركة
- 03 -
- 04 -

ضبط وظائف الآلة.

FIG. F

- 01 -
- 02 -

استبدال المستهلكات.

FIG. G

- 01 تغيير الورق الكاشط
- 02 -

صيانة، إرشادات ونصائح

- 01 التهوية التابعة لها نظيفة من غير غبار تبقى المكنة و مخرج الجبس قد تسبب أعطالاً جسيمة للمكنة
- 02 احذر إن صنفرة

A gép alkotóelemeinek leírása és beazonosítása

FIG. A & B

- 01 Indító/leállító kapcsoló
- 02 Csiszolótányér
- 03 -
- 04 -
- 05 Csiszolópapír
- 06 -
- 07 Porgyűjtő
- 08 -
- 09 -
- 10 Fogantyú
- 11 -
- 12 Szellőzőrések

A doboz tartalma

FIG. C

A gép összeszerelése

FIG. D

- 01 Porgyűjtő felszerelése
- 02 Csiszolópapír felszerelése
(ld. fogyóanyagok cseréje)
- 03 -

A gép működése

FIG. E

- 01 Beindítás és leállítás
- 02 A készülék mozgatása
- 03 -
- 04 -

A gép beállítása

FIG. F

- 01 -
- 02 -

Fogyóanyagok cseréje

FIG. G

- 01 Csiszolópapír cseréje
- 02 -

Karbantartás, javaslatok és tanácsok

- 01 A készüléket és szellőzőréseit tartsa tisztán, pormentesen
- 02 Figyelem: gipsz csiszolása súlyosan megrongálhatja a gépet

Opis in oznaka sklopov stroja

FIG. A & B

- 01 Stikalo delovanje / stop
- 02 Polirna plošča
- 03 -
- 04 -
- 05 Brusilni papir
- 06 -
- 07 Zbiralnik za prah
- 08 -
- 09 -
- 10 Ročica za držanje
- 11 -
- 12 Ventilacijske reže

Vsebina kartona

FIG. C

Sestava stroja

FIG. D

- 01 Montaža zbiralnika prahu
- 02 Montaža brusilnega papirja
(glej menjavo potrošnih elementov)
- 03 -

Funkcionalnost stroja

FIG. E

- 01 Vklop delovanja in ustavitve
- 02 Potrebni premik
- 03 -
- 04 -

Nastavitve stroja

FIG. F

- 01 -
- 02 -

Menjava potrošnih delov

FIG. G

- 01 Zamenjava brusnega papirja
- 02 -

Čiščenje in vzdrževanje

- 01 Pazite, da ostanejo stroj in reže za zračenje na stroju čisti, brez prahu
- 02 Pozor poliranje mavca lahko resno poškoduje stroj

Masina osade kirjeldus ja eristamine

FIG. A & B

- 01 Käivitus/kinnipanekulüliti
- 02 Lihvimisplaate
- 03 -
- 04 -
- 05 Liivapabe
- 06 -
- 07 Tolmukoguja
- 08 -
- 09 -
- 10 Käepide
- 11 -
- 12 Ventilatsioonivad

Karbi sisu

FIG. C

Masina kokkupanek

FIG. D

- 01 Tolmu rekuperaatori paigaldamine
- 02 Liivapaberi paigaldamine
(vaata kasutatud osade väljavahetamist)
- 03 -

Masina funktsionaalsus

FIG. E

- 01 Käivitamine ja peatamine
- 02 Umberlulitamine
- 03 -
- 04 -

Masina seaded

FIG. F

- 01 -
- 02 -

Kuluvate osade asendamine

FIG. G

- 01 Liivapaberi väljavahetamine
- 02 -

Hooldus, soovitused ja nõuanded

- 01 Lihvimismasin ja selle ventilatsioonivad tuleb hoida tolmuvabadena
- 02 Ettevaatust, kipsi lihvimine võib põhjustada lihvimismasinale raskeid kahjustusi

Mašinas dalu apraksts un uzstadišana

FIG. A & B

- 01 Slēdzis ieslēgšanai/izslēgšanai
- 02 Šlifavimo stals
- 03 -
- 04 -
- 05 Šlifavimo popierius
- 06 -
- 07 Dulkių surinktuvas
- 08 -
- 09 -
- 10 Valdymo rankena
- 11 -
- 12 Ventilacijos angos

Kastes saturs

FIG. C

Mašinas montaža

FIG. D

- 01 Dulkių rekuperatoriaus montavimas
- 02 Šlifavimo popieriaus uždėjimas
(žr. susidėvičių dalių keitimas)
- 03 -

Mašinas funkcionalitate

FIG. E

- 01 Ieslēgšana un izslēgšana
- 02 Judesiai
- 03 -
- 04 -

Mašinas noregulēšana

FIG. F

- 01 -
- 02 -

Aizvietot pateretas dalas

FIG. G

- 01 Šlifavimo popieriaus pakeitimas
- 02 -

Apkope, rekomendācijas un padomi

- 01 Prietaisas ir jo ventilacijos angos turi būti švarūs, be dulkių
- 02 Dėmesio : šlifuojant gipsą galima rimtai sugadinti prietaisą

Mašinos elementu aprašymas ir krypties nustatymas

FIG. A & B

- 01 Jungiklis įjungtas/išjungtas
- 02 Slipėšanos plate
- 03 -
- 04 -
- 05 Abrazivais papirs
- 06 -
- 07 Puteklų savācējs
- 08 -
- 09 -
- 10 Rokturis
- 11 -
- 12 Ventilācijas atveres

Kartono sudetis

FIG. C

Mašinos surinkimas

FIG. D

- 01 Puteklų rekuperatoria uzstādīšana
- 02 Abrazīvā papīra uzstādīšana (skatīt nolietoto daļu nomaiņu)
- 03 -

Mašinos funkcionavimas

FIG. E

- 01 Įjungimas ir sustabdymas
- 02 Pārslēgšana
- 03 -
- 04 -

Mašinos reguliavimas

FIG. F

- 01 -
- 02 -

Naudojamos produkcijos pakeitimas

FIG. G

- 01 Abrazīvā papīra nomaiņa
- 02 -

Priežiura, rekomendācijas ir patarimai

- 01 Turēt mašīnu un tās ventilācijas atveres tīras no putekļiem
- 02 Uzmanību, ģipša slipēšana var nopietni bojāt slipmašīnu

Opis i identifikacija organa stroja

FIG. A & B

- 01 Prebaciti
- 02 Brusni pladanj
- 03 -
- 04 -
- 05 Brusnim papirom
- 06 -
- 07 Prašina kolekcionar
- 08 -
- 09 -
- 10 Držanje ručke
- 11 -
- 12 Ventilacija sluha

Sadržaj kartona

FIG. C

Montaža stroja

FIG. D

- 01 Montaža prašine kolekcionar
- 02 Instaliranje abrazivnog papira (vidi zamjena konzumirnih materijala)
- 03 -

Funkcionalnost stroja

FIG. E

- 01 Start i stop
- 02 Pokret za usvajanje
- 03 -
- 04 -

Postavke stroja

FIG. F

- 01 -
- 02 -

Zamjena konzumables

FIG. G

- 01 Mijenjanje abrazivnog papira
- 02 -

Održavanje, preporuke i savjeti

- 01 Uređaj i ventilacijske otvore držite čistim bez prašine
- 02 Oprez brušenje gipsa može teško oštetiti stroj

	<p>Tension et fréquence assignée: Nominal frequency and power: Nennspannung und Nennfrequenz : Tensión y frecuencia fijada: Tensione e frequenza assegnata: Tensão e frequência fixa: Aangewezen spanning en frequentie: ΟΝΟΜΑΣΤΙΚΗ ΤΑΣΗ ΚΑΙ ΣΥΧΝΟΤΗΤΑ: Napięcie i częstotliwość przydzielona: Jännite ja määrätty taajuus: Angiven spänning och frekvens: Anført spænding og frekvens: Tensiune și frecvență de lucru:</p>	<p>Заданное напряжение и частота: Tahsis gerilimi ve frekansı: Stanovené napětí a frekvence: Stanovené napätie a frekvencia: Merkespenning og merkefrekvens: الغلطية والذبذبة الجبرمجة. Névléges feszültség és frekvencia: Napetost in določena frekvenca: Консумирано напрежение и честота : Määratud pinge ja sagedus Nustatytą jtmppa ir dažnis Noteiktais spriegums un frekvence. Napon i nazivna frekvencija:</p>	<p>230 V ~ 50 HZ</p>
---	---	--	----------------------

	<p>Puissance assignée: Nominal power: Nennleistung: Potencia fijada: Potenza assegnata: Potência assinada: Onbelast toerental: ΟΝΟΜΑΣΤΙΚΗ ΙΣΧΥΣ: Prędkość na biegu jałowym: Teho: Angiven effekt: Anført styrke: Putere de lucru:</p>	<p>Заданная мощность: Tahsis edilen güç: Stanovený příkon: Predpísaný výkon: Merkeeffekt: القدرة الجبرمجة. Névléges teljesítmény : Določena jakost: Консумирана мощност: Määratud võimsus. Nustatytą galia Noteiktā jauda Nazivna snaga:</p>	<p>240 W</p>
---	---	--	--------------

		<p>ø 125 mm</p>
---	--	-----------------

	<p>Vitesse à vide: No-load speed: Leerlaufdrehzahl: Velocidad vacía: Velocità a vuoto: Velocidade no vácuo: Leerlaufdrehzahl: ΤΑΧΥΤΗΤΑ ΑΔΡΑΝΕΙΑΣ: Prędkość bez obciążenia: Tyhjäkäyntinopeus Tomgångshastighet: Hastighed i ubelastet tilstand: Viteza în gol:</p>	<p>Скорость вращения на холостом ходу: Boşalma hızı: Rychlost naprázdno: Rýchlosť pri chode naprázdno: Tomgångshastighet: السرعة على الفارغ. Üres sebesség: Prosti tek: Скорост на празни обороти: Kiirus tühikäigul Tuščio prietaiso greitis Tukšgaitas ātrums Brzina praznog hoda:</p>	<p>1200 min⁻¹</p>
---	--	--	------------------------------

	<p>Classe d'isolement : 2 Insulation class : 2 Isolierklasse: 2 Aislamiento clase :2 Isolamento classe :2 Isolamento classe :2 Isolatie Klasse : 2 ΚΑΤΗΓΟΡΙΑ ΜΟΝΩΣΗΣ: 2 Izolacja Klazy :2 Eristysluokka :2 Isolering Klass :2 Isoleringsklasse 2 Clasă izolație :2</p>	<p>Класс изоляции 2 : Yalitim derecesi :2 Třída izolace :2 Izolačný systém 2 Isolasjonsklasse: 2 فئة العزل 2. Szigetelési osztály :2 Razred izolacije :2 Инструмент Клас :2 Isolatsiooniklass 2 Izolācijas rūšis 2 Izolācijas klase 2 Izolacija klasa: 2</p>	<p>X</p>
---	--	--	----------

	Porter des lunettes de sécurité : Wear protective eyewear : Schutzbrille tragen : Llevar puestas gafas protectoras : Portare de gli occhiali di sicurezza : Utilizar óculos de segurança : Draag een veiligheidsbril : ΦΟΡΑΤΕ ΠΡΟΣΤΑΤΕΥΤΙΚΑ ΓΥΑΛΙΑ: Zakładać okulary ochronne : Käytä suojalaseja : Använd skyddsglasögon : Der skal benyttes sikkerhedsbriller : Purtati ochelari de protecție :	Наденьте защитные очки : Güvenlik gözlükleri takın : Používejte bezpečnostní brýle : Noste ochranné okuliare : Bruk vernebriller: حامل نظارات وقاية. Viseljen védőszemüveget : Nositi zaščitna očala : Да се използват защитни очила : Kandke kaitseprille Nešioti apsauginius akinius Valkät aizsargbrilles Nositi zaštitne naočale:	×
---	---	---	---

	Porter un masque anti-poussière : Wear a dust mask : Staubschutzmaske tragen : Llevar puesta una careta de protección contra el polvo : Indossare una mascherina anti-polvere : Utilizar uma máscara anti-poeira : Draag een stofmasker : ΦΟΡΕΣΤΕ ΜΑΣΚΑ ΓΙΑ ΤΗ ΣΚΟΝΗ: Zakładać maskę przeciwpyłową Käytä pölysuojust : Bär mask mot damm : Der skal benyttes beskyttelsesmaske mod støv: Purtati mască anti-praf :	Наденьте респиратор : Toza karşı maske takın : Používejte masku proti prachu : Noste ochrannú masku proti prachu : Bruk en støvmaske: لبس قناع مضاف للغبار. Viseljen porvédő maszkot Nositi zaščitno masko proti prahu: Да се използва защитна маска : Kandke tolmumaski. Dėvėti respiratorių Valkät aizsarg masku pret putekļiem Nositi masku za zaštitu od prašine:	×
---	--	---	---

	Porter une protection auditive : Wear hearing protective equipment: Gehörschutz tragen: Llevar puesta una protección auditiva: Portare una protezione uditiva: Utilizar uma protecção auditiva: Draag gehoorbeschermers: ΦΟΡΑΤΕ ΠΡΟΣΤΑΣΙΑ ΑΚΟΗΣ: Zakładać słuchawki ochronne Käytä kuulosuojaimia: Bär hörselskydd: Der skal benyttes hørevern: Purtati căști de protecție auz:	наденьте средства звуковой защиты: İşitsel koruma aleti takın: Používejte ochranu sluchu: Noste ochranné slúchadlá: Bruk hørselsvern: لبس عذوة خضض الخضجج Viseljen fülvédőt Nositi zašito ušes: Да се използва слухови защитни средства: Kandke kõrvakaitset Nešioti apsaugą nuo triukšmo Valkät dzirdes aizsarglīdzekļi Nositi štitnike protiv buke:	×
--	---	---	---

	Porter des gants : Use rubber gloves : Schutzhandschuhe tragen : Llevar guantes de protección : Indossare i guanti di protezione : Utilizar luvas de protecção : Draag veiligheidshandschoenen : ΦΟΡΩΝΤΑΣ ΓΑΝΤΙΑ: Używać rękawic ochronnych : Käytä suojakäsineitä : Använd skyddshandskar : Der skal benyttes handsker : Purtati mūsuši :	Наденьте перчатки : Eldiven takın : Noste rukavice : Noste rukavice : Bruk hansker: لبس قفازات. Viseljen kesztyű t Nositi rokavice: a се използват предпазни ръкавици : Kandke kindaid Müvēti pirštīnes Valkät cimduš Nositi zaštitne rukavice:	×
---	--	---	---

	<p> Lire les instructions avant usage : Read the instructions before use : Vor Einsatz des Geräts Anweisung lesen : Léase las instrucciones antes de usar : Leggere le istruzioni prima dell'uso : Ler as instruções antes da utilização : Lees voor het gebruik de instructies : ΔΙΑΒΑΣΤΕ ΤΙΣ ΟΔΗΓΙΕΣ ΠΡΙΝ ΑΠΟ ΤΗ ΧΡΗΣΗ: Zapoznać się instrukcją przed użyciem : Lue ohjeet ennen käyttöä : Läs anvisningarna före användning : læs instruktionerne før brug Înainte de utilizare, citiți instructiunile : </p>	<p> Внимательно прочитайте следующие инструкции : Kullanmadan talimatları okuyunuz : Pozorně si přečtete následující pokyny : Pred použitím si prečítajte pokyny : Les bruksanvisningen før bruk: اقرأ التعليمات قبل الاستخدام. használat előtt olvassuk el az utasítást : Pred uporabo preberite ustrezna navodila Прочетете указанията за употреба : Enne kasutamist lugege instruksiooni Prieš naudojimą perskaityti instrukciją izlasīt instrukcijas pirms lietošanas Pročítati upute prije uporabe: </p>	X
---	--	---	---

	<p> Conformité européenne Conforms to EC standards : CE-Konformität : Cumples con las directivas CE : Conforme alle norme CE : Conforme às normas CE : Voldoet aan de EG-normen : ΕΥΡΩΠΑΪΚΗ ΣΥΜΜΟΡΦΩΣΗ Zgodność z normami CE : EU-standardien mukainen : EU-standardien mukainen : Overholder EU standarderne : Conform cu normele europene: </p>	<p> соответствие европейским стандартам: Avrupa uygunluk : evropská shoda : európska dohoda : Europeisk konformitet مطابق للمواصفات الأوروبية. evropska ustreznost : európai megfeleléség : Съответствие с европейските норми : Euroopa Liidu vastavusmärk Europinių normų atitikima Atbilstība Eiropas standartiem Europska sukladnost </p>	X
---	---	--	---

	<p> Danger : Gefahr : Gefahr : Gefahr : Peligro : Pericolo : Perigo : Gevaar : ΚΙΝΔΥΝΟΣ: Niebezpieczeństwo : Vaara : Fara : Fare : Pericol : </p>	<p> Опасно : Tehlike : Nebezpečí : Nebezpečnost : Fare: خطر. Veszély : Nevarnost: Опасност : Oht Pavojus Bistamība Opasnost: </p>	X
--	--	---	---

	<p> Poids : Weight : Gewicht : Peso : Peso : Peso : Gewicht : ΒΑΡΟΣ : Masa : Paino : Vikt : Vægt : Greutate : </p>	<p> Бес : Ağirlik : Hmotnost : Hmotnost : Vekt: الوزن. Súly : Teža : Тегло : Raskus Svoris Svars Težina </p>	1,0 kg
---	--	--	--------

 L_{pA}	Niveau de pression acoustique :	Уровень акустического давления. :	76 dB (A)
	Acoustic pressure level :	Akustik basınç seviyesi :	
	Schalldruckpegel :	Hladina akustického tlaku :	
	Nível de presión acústica :	Hladina akustického tlaku :	
	Livello di pressione acustica :	Lydtrykknivå:	
	Nível de pressão acústica :	مستوى الضغط السمعي.	
	Niveau akoestische druk :	A hangnyomás szintje :	
	ΣΤΑΘΜΗ ΗΧΗΤΙΚΗΣ ΠΙΕΣΗΣ:	Nivo akustičnega pritiska:	
	Poziom mocy akustycznej :	Равнище на акустично налягане :	
	Käytä kuulosuojaimia:	Helirõhu nivoo	
	Ljudtrycksnivå :	Akustinio spaudimo lygis	
Lydtryk :	Akustiskā spiediena līmenis		
Nível presiune acustică :	Razina zvučnog tlaka:		

 L_{WA}	Niveau de puissance acoustique :	уровень мощности звука :	87 dB (A)
	Acoustic power level :	Akustik basınç seviyesi :	
	Schalleistungspegel :	Hladina zvukového výkonu:	
	Nível de potencia acústica :	Hladina zvukového výkonu:	
	Livello di potenza acustica :	Lydeffektnivå:	
	Nível de potência acústica :	مستوى الضوضاء.	
	Niveau akoestisch vermogen :	a hangnyomás szintje :	
	ΕΠΙΠΕΔΟ ΙΣΧΥΟΣ ΉΧΟΥ:	Nivo akustične jakosti :	
	Poziom mocy akustycznej :	Равнище на вибрации :	
	Käytä suojalaseja :	Helivõimsuse nivoo	
	Ljudstyrkenivå :	Triukšmo lygis	
Lydstyrke :	Akustiskās jaudas līmenis		
Nível putere acustică :	Razina zvučne snage:		

NIVEAU SONORE D'ÉMISSION :	A VIDE
Pression acoustique LpA poste opérateur	76 dB
Incertitude	3
Puissance acoustique LWA	87 dB
Incertitude	3

Valeurs déterminées suivant le code d'essai de l'annexe B de la norme EN 61029-1 avec emploi des normes de base ISO 11201 et ISO 3744.

- Les niveaux de pression acoustique obtenus in situ dépendent:
- Des niveaux réels de la machine considérées, en prenant en compte les incertitudes déclarées;
 - Du local et de l'installation de la machine. Préférez une pièce dont l'acoustique est plus feutrée. Evitez les pièces vides à grande résonance. Placez vous auprès d'une fenêtre le cas échéant.
 - Des outils montés, des pièces travaillées, des réglages choisis,...

	Niveau de vibration :	Уровень вибрации :	4,315 m / s ²
	Hand/arm vibration level :	Titreşim seviyesi :	
	Vibrationspegel Hand/Arm :	Úroveň vibrací :	
	Nível de vibración mano/brazo :	Hladina vibrácií :	
	Livello di vibrazione mano/braccio :	Vibrasjonsnivå:	
	Nível de vibração mão/braço :	مستوى الارتجاج.	
	Trillingsniveau hand/arm :	Vibrációsintzint :	
	ΕΠΙΠΕΔΟ ΚΡΑΔΑΣΜΩΝ:	Nivo vibracij :	
	Poziom wibracji rózka/ramię :	Равнище :	
	Tärinätaso:	Vibrācijas līmenis.	
	Vibrationsnivå hand/arm :	Vibracijos lygis	
Vibrationsniveau :	Vibratsiooni nivo		
Nível vibratii :	Razina vibracije:		

VIBRATIONS:
Total des valeurs de vibration (somme vectorielle des trois directions) déterminée selon EN 60745 :

a	4,315 m/s ²
Incertitude K	1,5 m/s ²

L'amplitude d'oscillation peut être utilisée comme valeur de comparaison d'outils électroportatifs.
Attention : si l'outil électroportatif est utilisé pour d'autres applications, avec d'autres outils de travail, l'amplitude d'oscillation peut être différente.

	<p>Soumis à recyclage Subjected to recycling Sujeto a reciclaje Sottoposti a riciclaggio Sujeitos à reciclagem Não deite no lixo : Niet wegwerpen : ΥΠΟΚΕΙΤΑΙ ΣΕ ΑΝΑΚΥΚΛΩΣΗ Nie wyrzucac : Älä heitä pois luontoon : Batteriet får inte kastas : Bortkast det ikke : Nu le auncati :</p>	<p>Подлежит переработке Atmayiniz : Nevyhadzujte je do bežného odpadu : Neodhadzovat : Gjenvinningspliktig فلا ترمدها هلنذا فسي القمامة. ne mečíte1 Ne odvržite ga/jih vstran : Taaskasutusse kuuluv Ärge visake seda minema : Nemetykíte : Nemest : Podvrgnuto recikliranju</p>	X
---	--	--	---

Recyclage des déchets :

Les outils, accessoires et leur emballages doivent suivre une voie de recyclage adaptée. Conformément aux directives Européenne 2012/19/UE et 2006/66/CE, les composants d'un produit doivent être séparés, collectés, recyclés ou éliminés en conformité avec les réglementations environnementales en vigueur. Les appareils, batteries, piles, huiles, emballages devront être déposés dans les systèmes d'élimination des déchets spéciaux tels que déchetteries. Renseignez-vous auprès de votre commune pour connaître l'organisme le plus proche à même de retraiter ou de collecter ces déchets.

	<p>Recyclable, soumis au tri sélectif Recyclable, subject to recycling Recyclingfähige, unterliegen Recycling Reciclables, sujetos a reciclaje Riciclabili, soggetti a riciclaggio Recicláveis, sujeito à reciclagem Recycleerbare, onderworpen aan recycling ΑΝΑΚΥΚΛΩΣΙΜΟ, ΥΠΟΚΕΙΤΑΙ ΣΕ ΕΠΙΛΕΚΤΙΚΗ ΔΙΑΛΟΓΗ Opakowanie nadaje się do recyklingu podlegają recyklingu Kierrätettävien pakkausten kohteena kierrätys Återvinningsbara förpackningar omfattas återvinning Рециклираци се опаковки подлежат на рециклиране Genanvendelig underlagt genbrug</p>	<p>Reciclabile sub rezerva reciclare Повторно упаковка подлежит вторичной переработке Geri dönüştürme Geri dönüştürülebilir ambalaj konusu Recyklovateľné podliehajúci recyklácii Recyklovateľné podliehajúce recyklácii Resirkulerbar, med förbehold om selektiv sortering رېوېدشا څه ډال پخړت رېوېدشا څه ډال ښايي ښايي ښايي ښايي Újrahasznosítható csomagolás alá újrahasznosítás Reciklirati predmet recikliranja Pakendite suhtes ringlussevõtu Pārstrādājams iepakojums otrreizējai pārstrādei Perdirbamų taikomos perdirbimo Može se reciklirati, podložno selektivnom sortiranju</p>	X
---	--	---	---

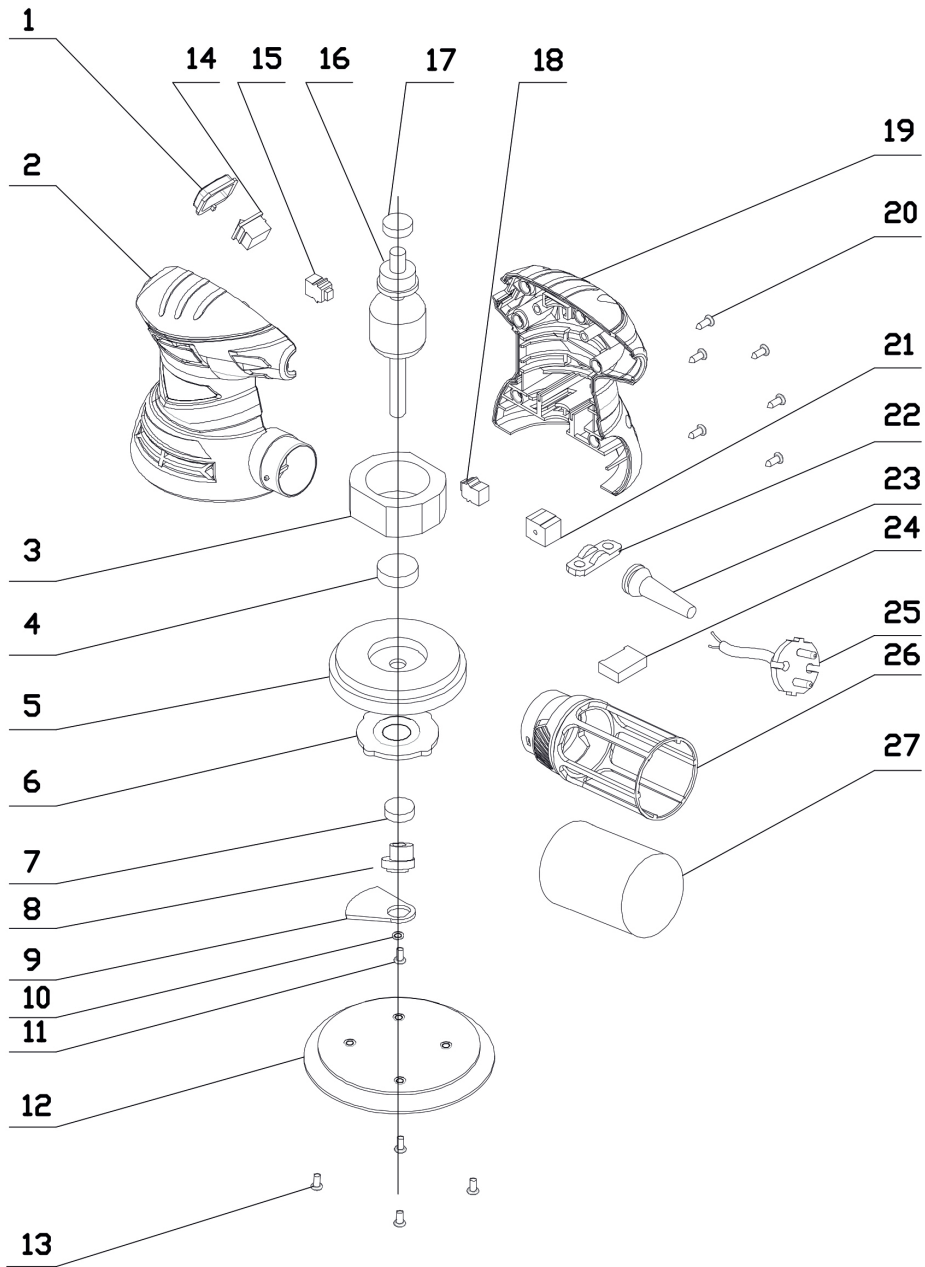

DECLARATION DE CONFORMITE
VERKLARING VAN OVEREENSTEMMING
DECLARACION DE CONFORMIDAD
DICHIARAZIONE DI CONFORMITA
KONFORMITÄSERKLÄRUNG
DECLARATION CONFORMITY
DECLARAÇÃO DE CONFORMIDADE
DEKLARACJA ZGODNOSCI Z NORMAMI
OM ÖVERENSSTÄMMELSE
VAATIMUSTENMUKAISUUSVAKUUTUS
OVERENSSTEMMELSESERKLÆRING
ΔΗΛΩΣΗ ΣΥΜΜΟΡΦΩΣΗΣ

DECLARAȚIE DE CONFORMITATE
VYHLÁSENIE ZHODY
Декларация соответствия
SAMSVARERKLÆRING
Uygunluk beyanı
التصريح بالمتوافقية
PROHLÁŠENÍ SHODY
EGYZŐSÉGI NYILATKOZAT
Декларация за съответствие с нормите
IZJAVA O SKLADNOSTI
DEKLARACIJA
ATITIKTIES DEKLARACIJA
KINNITUS
IZJAVA O SUKLADNOSTI

Le soussigné,
Ondergetekende,
Der Unterzeichner,
O abaixo assinado,
Undertecknad,
Долуподписаният
Undertegnede
Subsemnatul,
Я, нижеподписавшийся,
Imzalayan,
Níže podepsáný,
Toliau pasirašęs

Déclare par la présente que,
Verklaart hiermede dat,
Erklärt hiermit daß,
Declara pela presente que,
Forklarar hermedt att
Заявляю с настоящюто
erklærer hermed, at
Declar prin prezenta că,
настоящим подтверждаю, что
Mevcut belgeyle beyan ediliyor ki,
tımto prohlasuje, że,
Pareiskia, kad,

Personne autorisée à
constituer le dossier technique :
Christophe HUREL



FAR GROUP EUROPE
192, Avenue Yves Farge
37700 St. Pierre-des-Corps
FRANCE

El suscrito,
Il sottoscritto,
The undersigned,
Nízej podpisany
Allekirjoittanut,
Ο ΚΑΤΩΘΙ ΥΠΟΓΡΑΦΗΜΕΝΟΣ,
Nizšie podpisany
Undertegnede,
الذوقع اندازاه
Aluliroft,
Podpisani,
Apakša parakstijies
allakirjutanu
Dolje potpisani,

Declaro por la presente, que,
Dichiare che,
Declares that,
Oowiadczą niniejszym, że
Ilmoittetaan täten että,
ΔΙΑ ΤΟΥ ΠΑΡΟΝΤΟΣ ΔΗΛΩΝΕΙ ΟΤΙ,
týmto vyhlasuje, že
Erklærer hervedt at,
يصرح استنادا على ذلك
kijeleltem, hogy a készülék Izjavlja da,
Pareiskia, kad,
Ar šo apliecinā, ka,
Kinnitab, et
izjavljuje u ovom dokumentu da je

Ponceuse orbitale / Orbital sander / Schingschleifer / Amoladora Orbital / Levigatrice Orbitale / Polidor orbital / Vlakschuur machine /
ТРОХІАКО ТРІВЕО / Szlifierka prostokatna oscylacyjna / Tasohiomakone / Planslipmaskin / Ротаціонна шліфовальна машина / Banepudser /
Maşină de şlefuit orbitală / Орбитальная шлифовальная машина / Orbital parlattma makinesi / Orbitalni bruska / Obezňá bruska / مارترة مسدولة / آلة صقل مدارية /
Orbitális csiszológép / Krožni brusilnik / Orbitaalihvijja / Orbitinė šlifavimo mašina / Orbitalni silipmašina

code

FARTOOLS / 115180 / OS 240 / S1B-JM-3

Est conforme et satisfait aux directives et normes CE,
In overeenstemming is met en Voldoet aan EG richtlijnen,
Den folgenden EU-Bestimmungen entspricht,
Respeita e está em conformidade com as normas CE,
Överensstämmer med och uppfyller EG-standarder,
Съответства и отговаря европейските норми
Er i overensstemmelse med og overholder EU standarderne
Este conform și satisfacă normele CE
полностью соответствует и удовлетворяет
требованиям стандартов ЕС
CE şartlara uygundur,
odpovída normám ES.
Atitinka ir atitinka EB direktyvas ir standartus,

Cumple con la directivas de la CE,
E conforme alle direttive CEE,
Complies with the EEC directives and standards,
Odpowiada normom UE,
Täyttää EU-vaatimukset,
ΣΥΜΜΟΡΦΩΝΕΤΑΙ ΚΑΙ ΙΚΑΝΟΠΟΙΕΙ ΤΙΣ ΟΔΗΓΙΕΣ ΚΑΙ ΤΑ ΠΡΟΤΥΠΑ CE,
zodpovedá normám ES.
Samsvarer med og tilfredsstiller CE-direktiver og standarder,
بأن الأجهزة يتوافق و يلبى معايير مجموعة الدول الأوروبية
kielegíti a CE szabványok előírásait.
Je v skladu z in izpolnjuje norme Evropske skupnosti.
Atbilst un atbilst EK direktīvas un standartus,
Vastab ja vastab EU direktīvidele ja standartite,
Sukladan i ispunjava direktive i standarde CE,

2006/42/EC 2014/30/EU 2011/65/EU&2015/863/EU

EN 62841-2-4:2014+AC:2015
EN 62841-1:2015+AC:2015
EN IEC 55014-1:2021
EN IEC 55014-2:2021
EN IEC 61000-3-2:2019+A1:2021
EN 61000-3-3:2013+A1:2019+A2:2021

Christophe HUREL,
Président Directeur Général
02/06/2023
Fait à St. Pierre-des-Corps

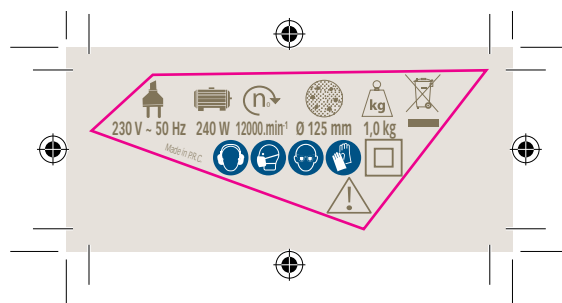

C:\Program Files\FAR TOOLS\115180-Manual-B.indd 26



FR. GARANTIE

Cet outil est garanti contractuellement contre tout vice de construction et de matière, à compter de la date de vente à l'utilisateur et sur simple présentation du ticket de caisse. La garantie consiste à remplacer les parties défectueuses. Cette garantie n'est pas applicable en cas d'exploitation non conforme aux normes de l'appareil, ni en cas de dommages causés par des interventions non autorisées ou par négligence de la part de l'acheteur. La garantie ne s'applique pas sur les dommages causés par une défaillance de l'outil.

DE. GARANTIE

Die Garantiezeit für dieses Gerät in bezug auf konstruktions- und Materialfehler beträgt lt. Vertrag bei Vorlage des Kassabons. Die Garantieleistung besteht im Ersatz schadhafter Teile. Die Garantie erlischt bei einem Einsatz des Geräts, der nicht normentsprechend ist, bei Schäden, die auf unsachgemäße Eingriffe zurückzuführen sind bzw. bei Nachlässigkeit seitens des Käufers. Die Garantie erstreckt sich nicht auf Schäden, die auf Fehlfunktionen des Geräts zurückzuführen sind.

IT. GARANZIA

Quest' attrezzo è garantito per contratto contro qualsiasi difetto di costruzione e di materia, a partire dalla data di vendita all' utente e su semplice presentazione dello scontrino. La garanzia consiste nel sostituire le parti difettose. Questa garanzia non è applicabile in caso di sfruttamento non conforme alle norme dell' apparecchio, né in caso di danni causati da interventi non autorizzati o da negligenza da parte dell' acquirente. La garanzia non si applica ai danni causati da un' avaria dell' attrezzo.

EN. GARANTIE

This tool is guaranteed, in writing, against any defect in manufacture of parts from the date of sale, upon simple presentation of the sales slip. The guarantee is limited to the replacement of faulty parts. This guarantee is not applicable in the event of usage which is not conform with the intended usage of the apparatus, nor in the event of damage caused by unauthorised servicing or negligence on behalf of the purchaser. This guarantee does not apply to any damage caused by

the failure of this tool.

ES. GARANTIA

Esta herramienta se garantiza contractualmente contra todo defecto de construcción y materia, a partir de la fecha de venta a J. usuario y sobre simple presentación del recibo de caja. La garantía consiste en sustituir a las partes defectuosas. Esta garantía no es aplicable en caso de explotación no conforme a las normas del aparato, ni en caso de daños causados por intervenciones no autorizadas o por negligencia por parte del comprador. La garantía no se aplica sobre los daños causados por un fallo del herramienta.

NL. GARANTIE

Dit gereedschap heeft een garantie tegen constructierouten en materiaaldefecten, die geldig is vanaf de aankoopdatum door de gebruiker, op vertoning van de kassabon. De garantie betreft de vervanging van de defecte onderdelen. Deze garantie is niet van toepassing indien het apparaat niet volgens de normen gebruikt is, noch in geval van schade veroorzaakt door oneigenlijk gebruik of nalatigheid van de koper. De garantie is niet van toepassing op schade voortvloeiend uit een defect van het gereedschap.

PT. GARANTIA

Esta ferramenta tem uma garantia contratual contra qualquer defeito de construção e de material, a partir da data de venda ao utilizador e sobre simples apresentação do talão da caixa. A garantia consiste em substituir as partes defeituosas. Esta garantia não é aplicável no caso de exploração não conforme as normas do aparelho, nem em caso de danos causados pelas intervenções não autorizadas ou por negligência da parte do comprador. A garantia não se aplica para os danos causados por uma falha da ferramenta.

EL. ΓΕΥΗΣΗ

ΑΥΤΟ ΤΟ ΕΡΓΑΛΕΙΟ ΕΙΝΑΙ ΣΥΜΒΑΤΙΚΑ ΕΓΓΥΗΜΕΝΟ ΓΙΑ ΟΠΟΙΟΔΗΠΟΤΕ ΚΑΤΑΣΚΕΥΑΣΤΙΚΟ ΚΑΙ ΥΛΙΚΟ ΕΛΑΤΤΩΜΑ, ΑΠΟ ΤΗΝ ΗΜΕΡΟΜΗΝΙΑ ΠΩΛΗΣΗΣ ΣΤΟΝ ΧΡΗΣΤΗ ΚΑΙ ΜΕ ΤΗΝ ΕΠΙΔΕΙΞΗ ΤΗΣ ΑΠΟΔΕΙΞΗΣ ΠΩΛΗΣΗΣ. Η ΕΓΓΥΗΣΗ ΖΗΝΙΣΤΑΤΑΙ ΣΤΗΝ ΑΝΤΙΚΑΤΑΣΤΑΣΗ ΤΩΝ ΕΛΑΤΤΩΜΑΤΙΚΩΝ ΕΞΑΡΤΗΜΑΤΩΝ. ΑΥΤΗ Η ΕΓΓΥΗΣΗ ΔΕΝ ΙΣΧΥΕΙ ΣΕ ΠΕΡΙΠΤΩΣΗ ΛΕΙΤΟΥΡΓΙΑΣ ΠΟΥ ΔΕΝ ΣΥΜΜΟΡΦΩΝΕΤΑΙ ΜΕ ΤΑ ΠΡΟΤΥΠΑ ΤΗΣ ΣΥΣΚΕΥΗΣ, ΟΥΤΕ ΣΕ ΠΕΡΙΠΤΩΣΗ ΖΗΜΙΑΣ ΠΟΥ ΠΡΟΚΑΛΕΙΤΑΙ ΑΠΟ ΜΗ ΕΜΕΥΣΙΟΔΟΤΗΜΕΝΕΣ ΕΠΕΜΒΑΣΕΙΣ Ή ΑΜΕΛΕΙΑ ΕΚ ΜΕΡΟΥΣ ΤΟΥ ΑΓΟΡΑΣΤΗ. Η ΕΓΓΥΗΣΗ ΔΕΝ ΙΣΧΥΕΙ ΓΙΑ ΖΗΜΙΕΣ ΠΟΥ ΠΡΟΚΑΛΟΥΝΤΑΙ ΑΠΟ ΑΣΤΟΧΙΑ ΕΡΓΑΛΕΙΟΥ.

PL. GWARANCJA

Narz dzie jest objte gwaranc-

jà na wszelkie wady konstrukcyjne i materiałowe, licząc od daty sprzedaży u użytkownika i po okazaniu paragonu kasowego. Gwarancja obejmuje wymianę części wybrakowanych. Gwarancja nie znajduje zastosowania w przypadku użytkowania niezgodnego z normami urządzenia, ani w przypadku szkód spowodowanych działaniami niedozwolonymi lub zaniedbaniami ze strony nabywcy. Gwarancja nie obejmuje szkód powstałych z powodu upadku urządzenia.

SV. GARANTI

Detta verktyg har en avtalsenlig garanti mot konstruktions och materialfel, från och med tidpunkten för användarens inköp och genom uppvisning av kassakvittot. Garantin består i att ersätta de bristfälliga delarna. Denna garanti gäller inte om användningen inte motsvarar apparatens standarder, inte heller vid skador som orsakas av ej tillåtna ingrepp eller på grund av Köparens värdsloshet. Garantin gäller inte forskador som orsakats av att verktyget fungerat bristfälligt.

FI. TAKUU

Tämän laitteen takuu on voimassa sopimuksenmukaisesti kattaen kaikki rakenne- ja materiaali- tai lukien ostopäivästä kassakuittia vastaan. Takuu sisältää viallisten osien korvaamisen. Takuu ei korvaa ohjeidenvastaista käyttöä eikä valtuuttamattomien henkilöiden käsittelyä tai ostajan huolimattomuudesta aiheutuneita vahinkoja. Takuu ei vastaa myöskään toimintahäiriöistä aiheutuneita vahinkoja.

BU. Гаранция

Този инструмент е под договорна гаранция срещу всякакъв дефект в изработката и използваните материали, считано от датата на продажба на потребителя и само срещу представяне на касовата бележка. Гаранционното обслужване се състои в замяна на дефектните части. Настоящата гаранция не е валидна когато aparatът се използва по начин, несъответстващ на стандарта за работа с него, както и в случай на щети, нанесени от неоторизирани лица, или вследствие на проявена небрежност от страна потребителя.

Гаранцията не покрива щети, произтекли вследствие на техническа неизправност на апарата.

DA. GARANTI

Dette værktøj er dækket af en garantikontrakt for konstruktions- og materialefejl, som gælder fra købsdatoen ved visning af kassebonen. Garantien består i at udskifte de defekte dele. Garantien dækker ikke fejl opstået som følge af anvendelse, som ikke overholder standarderne for apparatet, eller

SERVICE APRÈS VENTE - AFTER SALE SERVICE

FARGROUP EUROPE - 192, Avenue Yves Farge - 37700 St. Pierre-des-Corps - FRANCE
fargroup@fargroup.net



skader opstået ved ikke autoriserede indgreb eller sløsethed fra brugerens side. Garantien dækker ikke skader opstået, fordi værktøjet har svigtet.

RO. GARANTIE

Acest aparat este garantat din punct de vedere contractual impotriva tuturor viciilor de constructie si de material, incepand de la data vanzarii lui catre utilizator si la simpla prezentare a bonului de casa. Garantia consta in inlocuirea componentelor defecte. Aceasta garantie nu se aplica in cazul exploatarii in alt mod decat cel recomandat de norme ale aparatului si nici in caz de stricaciuni provocate de interventii neautorizate sau prin neglijenta cumparatorului. Garantia nu se aplica asupra pagbelor cauzate de o defectare a aparatului.

RU. ГАРАНТИЯ

Данное изделие обладает имеющей силу контракта гарантией, которая покрывает все возможные дефекты изготовления и материала. Гарантия вступает в силу с даты продажи изделия пользователю, для этого достаточно сохранить и предъявить полученный в кассе чек. Гарантия обязывает изготовителя заменить дефектные части изделия. В случае не соответствующего нормам использования изделия, несанкционированного демонтажа или ремонта или небрежного обращения действие гарантии прекращается. Гарантия не покрывает ущерба, возникшего в результате сбоя в работе изделия.

TU. GARANTII

Bu arac, satis tarihinden itibaren, kullanilicinin saadece vezne alindisini sunmasiyla tum uretim ve malzeme hatasina karsi garantilidir. Garanti eksik olan kisimlari degistirmek icindir. Bu garanti aracin sartlarina uygun olmayan isleme durumunda, izin verilmeden kullanimlardan kaynaklanan hasarlarda veya alicinin istegi durumunda uygulanmaz. Garanti malzemenin bir eksikliginden meydana gelen bir zararda uygulanmaz.

CS. ZARUKA

Pro tento nástroj platí smluvní záruka na všechny výrobny a materiálové vady od data prodeje uživateli a na základě předložení pokladního bloku. Záruka spocíva ve výmene vadných castí. Tato záruka neplatí v prípade použitia prístroje, ktoré neodpovedá normám, ani v prípade

škod způsobených nepovolenými zásahy nebo nedbalostí ze strany kupujícího. Záruka se nevztahuje na škody způsobené zavádou nástroje.

SK. ZARUKA

Pre tento nástroj platí zmluvná záruka na všetky výrobne a materiálové chyby od dátumu predaja uživateli a na základe predloženia pokladničného bloku. Záruka spocíva vo výmene chybných castí. Táto záruka neplatí v prípade použitia prístroja, ktoré nezodpovedá normám, ani v prípade škod spôsobených nepovolenými zásahmi alebo nedbalosťou zo strany kupujúceho. Záruka sa nevztahuje na škody spôsobené poruchou nástroja

AR. الضمانة

على مجرد تقديم بطاقة الشراء يتدلى في تاريخ البيوع الى المستهلك عمل وبناءاً عيب فني التصدي عوفى المواعيد. اعتباراً ان هذه الاعادة مضمونة تعاقدياً من اي الجهاز، ولا في حالة تعرضه لاحتلافات حالة الاستخدام غير المطبق لمعايير لا يكون هذا الضمان قابلاً للتطبيق فني خلا الضمان فني سبتبدال الاجزاء الاعطالة لا يطبق الضمان على الخيوط الناتجة عن مدخضة او في حالة الامل من قبل المتبري ذاتة عن عمليات تدخل غير

HU. GARANCIA

Erre a szerszámra szerződéses garanciát vállalunk bármilyen gyártási és anyaghiba felmerülése esetére, a fogvasztó részére történő eladás napjától számítva, a penztári blokk egysezerű felmutatása ellenében. A garancia a hibás alkatrészek cseréjére terjed ki. Ez a garancia nem érvényes, ha a keszuleket nem rendeltetésszerűen használták, sem illetéktelen beavatkozások, vagy a vásárló hanyagsága okozta károk esetén. A garancia nem fedezi azokat a károkat, melyeket a szerszám hibás működése okozott.

SI. GARANCIA

To orodje je z garancijsko pogodbo zašciteno proti vsem napakam v izdelavi in v sestavnem materialu od datuma prodaje naprej in ta velja ob predložitvi blagajniškega računa. Garancija velja za zamenjava delov z napako. Ta garancija ne velja za uporabo orodja, ki ni v skladu z normami, predpisanimi za omejeno orodje in za primere okvar, ki nastanejo zaradi nedovoljenih posegov na orodju ali zaradi malomarnega rokovanja kupca. Garancija ne velja za škodo, ki jo lahko povzroci okvara orodja.

ET. GARANTII

See tööriist kuulub lepingu järgi garantiiremonti arvestades alates muumise päevast ja kassatseki alusel kasutatava koigi konstruktsioonija materjali vigade puhul. Garantii seisneb defektsete osade vahetamises. See garantii ei kehti

aparaadi normide ebatavalise eiramise puhul ega ostja poolt keelatud viisil kasutamises või hooletussejätmises tulenevate kahjude korral. Garantii ei kehti seadme defektidest põhjustatud kahjude puhul

LV. GARANTĪJA

Šis prietaisys yra uztikrinamas kaip itin geros kokybes, nuo jo pardavimo datos iki jo panaudojimo, ir jam yra suteikiamas garantinis talonas. Garantijos metu galima pakeisti atsiradusius trumplataikius gedimus. Si garantija netaikoma esant netinkamam naudojimui ar nesilaikant reikiam šio aparato vartojimo instrukcijai, tai pat paciam perkeiči jį sugadinus. Garantija taip pat netaikoma, prietaisus naudojant ne pagal paskirtį ir jį apgadinus

LT. GARANTIJA

Šis darbarikams ir liguma neteikta garantija visiem defektu, kas saistais ar konstrukciju u materialu, sakot ar pardosanas datumu, kad masiniu pardod lietotajam un vienkarsi uzradot kases ceku. Garantija ieklavu bojato dalu nomainu. Si garantija nav deriga, ja aparats nav lietots saskana ar drosibas noteikumiem, ne gadijumu ja bojajumi radusies nesankcionetas ieklausanas gadijuma vai arī pierceja holaidibas del. Garantija nav deriga, ja bojajumi radusies darbarika defekta del

HR. JAMSTVO

Ovaj alat ima ugovorno jamstvo u slucaju bilo kakvih nedostataka u konstrukciji i materijalu, od datuma prodaje korisniku uz jednostavno predocenje racuna. Jamstvo se sastoji u zamjeni neispravnih dijelova. Ovo se jamstvo ne primjenjuje u slucaju uporabe i eksploatacije koja nije sukladna standardima uredaja, niti u slucaju stete uzrokovane neovlastenim intervencijama ili nemarom kupca. Jamstvo se ne primjenjuje na stetu uzrokovanu nekim nedostatkom alata.

SERVICE APRÈS VENTE - AFTER SALE SERVICE

FARGROUP EUROPE - 192, Avenue Yves Farge - 37700 St. Pierre-des-Corps - FRANCE
fargroup@fargroup.net



2-
id
p-
il-
<-



P-
r-
r-
s-
ti-
i-
t-
i-
o-
j-
i-
a-



<-
s-
j-
j-
s-
u-
a-
a-
r-
j-
<-
p-
i-
s-



u-
u-
o-
o-
s-
a-
u-
a-
r-
e-
i-
u-
n





FAR GROUP EUROPE

Une société du groupe **SIGMA**

192, Avenue Yves Farge
37700 St. Pierre-des-Corps
FRANCE

fartools.com

