

KIT PRODUCT TECHNICAL DATASHEET

KIT H30/645

Encodeur optique 

Fin de course
mécanique 

230V AC 



Compositions KIT H30/645

CODE	DESCRIPTION	QUANTITÉ
H30/643	Motoréducteur électromécanique 230V AC, irréversible, pour portails coulissants jusqu' 600 kg avec centrale de commande intégré H70 et encodeur optique. Complet avec base de fixation avec tiges d'ancrage et fin de course mécanique.	1
H93/RX433/I	Récepteur radio enfichable, double code, code fixe / rolling code 2 canaux, 433,92 MHz. AM / FM. Code fixe : 1000 codes - Rolling Code : 250 codes (en mode de base), 1000 (en mode avancé).	1
T80/TX2	Radiocommande double code (modalité code fixe ou rolling code), 433.92 MHz, 2 canaux, avec fonctionnalité de copie.	2
R90/F2ES	Paire de photocellules extérieur synchronisées.	1
FIFTHY/230	Clignotant LED 230V - 115V avec antenne intégrée.	1
R99/C/001	Tableau de signalisation "Automatic Opening".	1

SPÉCIFIQUE TECHNIQUE DU PRODUIT

Max Poids portail	600 kg
Alimentation ligne	230V AC - 50Hz
Consommation en stand-by	0,5W
Alimentation moteur	230V AC
Puissance	350W
Fréquence d'utilisation	50%
Poussée	850N
Température d'exploitation	-20+55°C
Degré de protection	IP44
Type de moteur	Irréversible
Vitesse de manœuvre	9.5 m/min (0.16 m/s)

Protection thermique moteur	150°C
Condensateur incorporé	12,5 µF
Fin de course	Mécanique
Unité de commande installé bord	H70/104AC
Encodeur	Optique
Type engranage sortant	Z15/mod 4
Dimensions maximum du produit mm (L x W x H)	315 x 165,8 x 329
Poids du produit emballé (Kg)	12,1
Nombre des articles pour pallet/box	44

DIMENSIONS

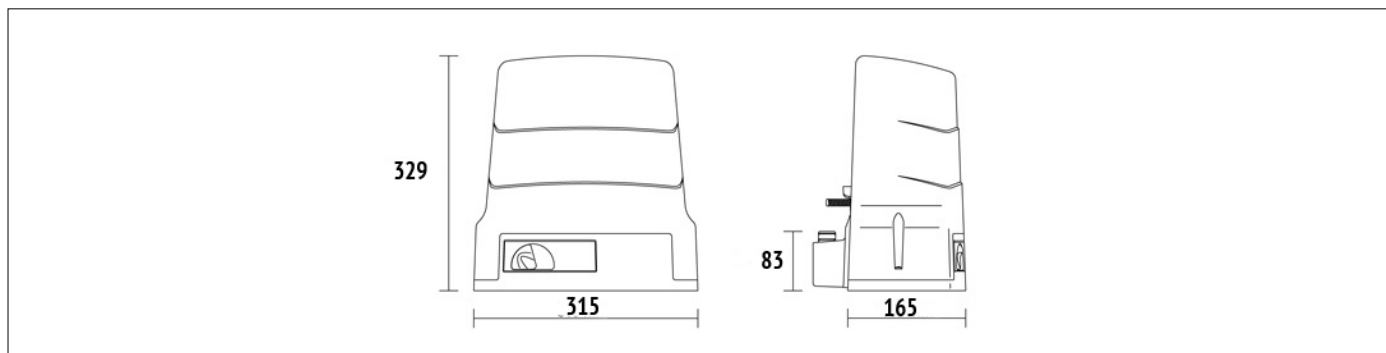

DIMENSIONS

PRÉDISPOSITIONS

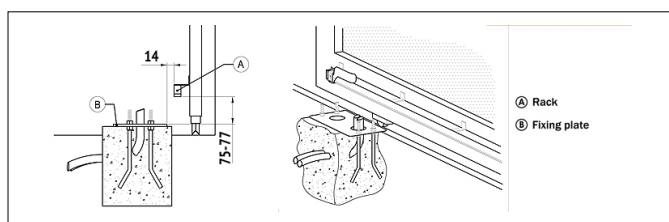

PRÉDISPOSITION POUR UNE INSTALLATION STANDARD

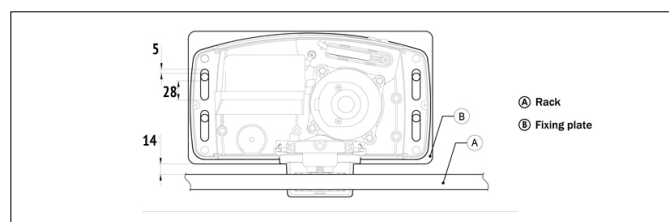

PRODUITS ACCESSOIRES



KT214/SA
Plaque d'adaptation avec tiges d'ancrage et vis pour série H30.

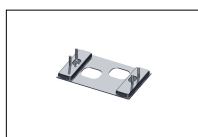

KT214/SC
Plaque d'adaptation avec tiges d'ancrage et vis pour série H30.

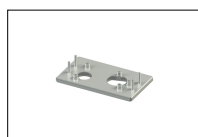

KT214/SF
Plaque d'adaptation avec tiges d'ancrage et vis pour série H30.

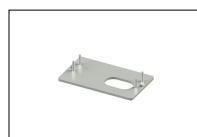

KT214/SN
Plaque d'adaptation avec tiges d'ancrages et vis pour série H30.

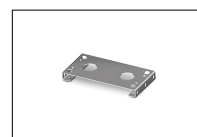

KT221
Plaque de fixation rehaussée pour série H30 (+3,5 cm).



GA550
Crémaillère en acier 22x22x1000 galvanisé, module 4.



GA551
Crémaillère en acier 30x12x1000 galvanisé, module 4, complet avec écarteurs et vis.



GA554
Confection 6 écarteurs (2,5 cm) avec vis.



GA557
Crémaillère Roger Technology en nylon, module 4 6 fixations, L 1000.

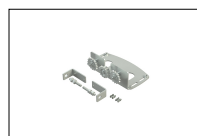

LT330
Kit de transmission par chaîne pour série BH30 - H30.



LT334
Pièce de chaîne 1/2" X 5/16" 5 mètres pour LT330 avec joint.