

# DAVEY

## PoolFresh by DAVEY

### Salt Water Pool System Installation and Operating Instructions



**WARNING:** Failure to follow these instructions and comply with all applicable codes may cause serious bodily injury and/or property damage.

The installation of this product should be carried out by a person knowledgeable in swimming pool plumbing requirements following the installation instructions provided in this manual.

Please pass these instructions on to the operator of this equipment.

# IMPORTANT

**YES**



Valves **OPEN**

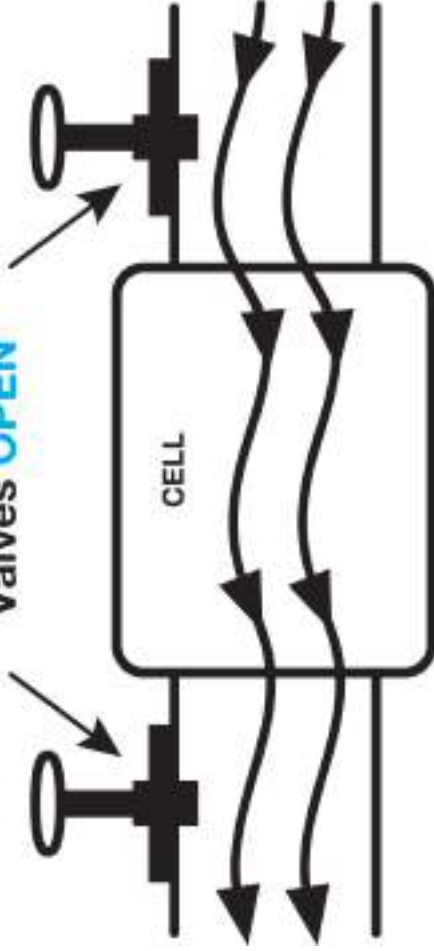

**NO**

Valves **CLOSED**

**DANGER!!!**

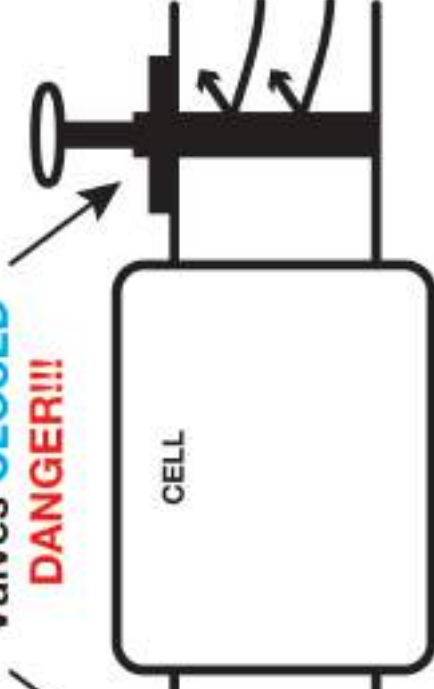

The valves of cell must be **OPEN** when salt chlorinator in operation



## Salt Water Pool System

Congratulations! You are now the proud owner of the advanced PoolFresh Salt Water Pool Sanitising System. Please read all information in this Manual carefully before installing or operating your PoolFresh System.

### Contents:

PACKING LIST .....4

IMPORTANT NOTICE .....4

TYPICAL INSTALLATION.....4

INSTALLATION INSTRUCTIONS .....5

IMPORTANT INSTRUCTIONS FOR USE.....6

PRE-START UP PROCEDURE.....7

OPERATION OF PoolFresh SYSTEM .....7

PoolFresh SPECIAL FEATURES .....8

MAINTENANCE OF POWER SUPPLY .....9

MAINTENANCE OF ELECTROLYTIC CELL.....9

DAY TO DAY OPERATION..... 11

GENERAL INFORMATION.....12

TROUBLESHOOTING .....13

SPARE PARTS.....15



**WARNING:**

1. This appliance is not intended for use by persons (including children) with reduced physical, sensory or mental capabilities, or lack of experience and knowledge, unless they have been given supervision or instruction concerning use of the appliance by a person responsible for their safety.
2. Children should be supervised to ensure that they don't play with the appliance.
3. This appliance can be used by children aged from 8 years and above and persons with reduced physical, sensory or mental capabilities or lack of experience and knowledge if they have been given supervision or instruction concerning use of the appliance in a safe way and understand the hazards involved.
4. Children shall not play with the appliance.
5. Cleaning and user maintenance shall not be made by children without supervision.
6. If the supply cord is damaged, it must be replaced by the manufacturer, its service agent or similarly qualified persons in order to avoid a hazard.

## PACKING LIST

Included with your PoolFresh system are the following items, please check the contents carefully prior to installing the system:

1. Power Supply
2. Electrolytic Cell
3. 2 x Barrel Union Sets
4. Flow Switch
5. Blanking Cap Assembly
6. Earthing System Assembly
7. Mounting kit

Please note product specifications are subject to change without notice. Please consult your Davey dealer if you have any queries regarding the above.

**IMPORTANT NOTICE: A means of full disconnection must be incorporated into the fixed wiring in accordance to local wiring rules.**

## TYPICAL INSTALLATION

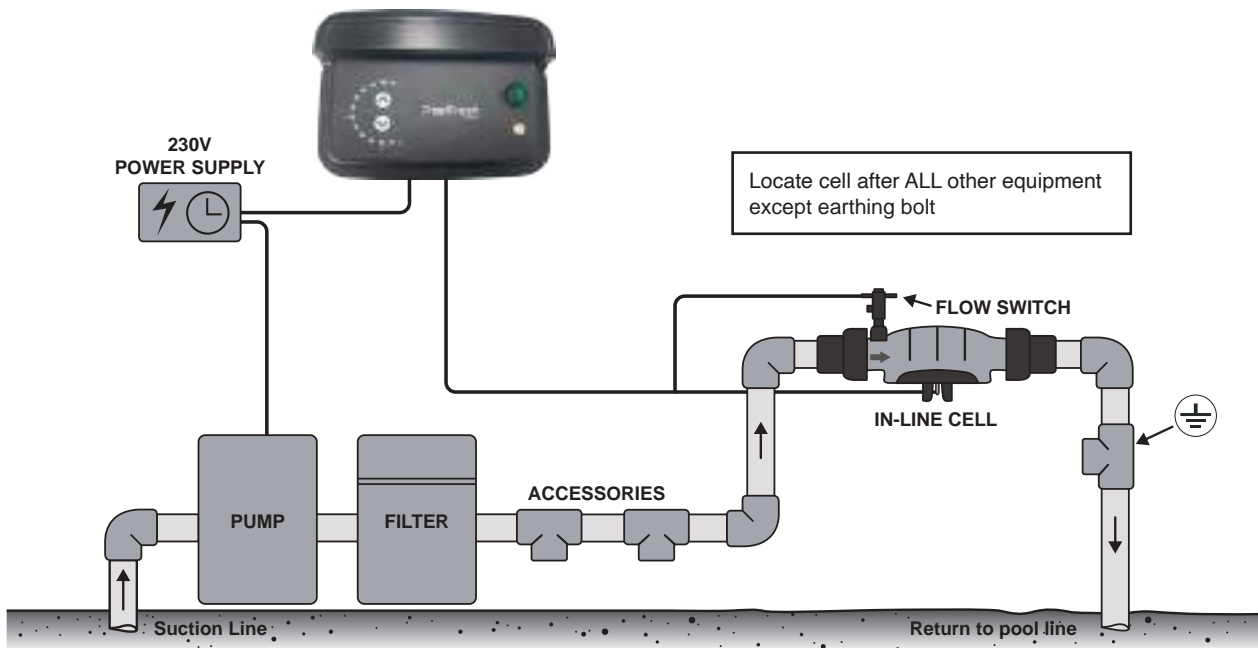

To achieve best efficiency, the PoolFresh cell should be installed so turbulent water is limited as much as possible. When installing a 90° elbow before the cell's inlet barrel union, ensure there's equivalent to 5 x pipe diameter of straight pipe between the elbow and the union. That is, if the pipe diameter is 50mm, straight pipe entering the barrel union should be no less than 250mm in length. Isolation valves should also be installed no closer than 5 x pipe diameter from the inlet barrel union.

## INSTALLATION INSTRUCTIONS FOR PoolFresh

### INSTALLING THE POWER SUPPLY

Select a convenient well-ventilated location within one metre of filter equipment and mount the Power Supply vertically onto a post or wall 1.5 metres above ground level. **The Power Supply should not be located within 3 meters of the pool water. Connect Power Supply into a suitable weatherproof outlet or an independent control box.** The Unit must be kept away from acid and other chemical storage areas. Acid and chemical vapours will corrode the electronics inside the Unit. It must also be kept away from heat sources. Good ventilation is necessary for correct operation (See installation diagram on page 14).

Two self-tapping screws and wall plugs have been provided for fast and simple installation. Use a 7mm masonry drill bit when fitting Power Supply to a brick or concrete wall. When mounting to a post drill pilot holes and fit screws provided. Once screws are in position simply hang chlorinator via bracket on back of Unit.

### CONNECTING THE ELECTROLYTIC CELL TO THE POWER SUPPLY

The Power Supply is fitted with a flexible lead terminated with connectors. These must be correctly fitted to the connections on the underside of the Cell. Fit black connectors to the outer titanium rods. Fit the white connector the middle titanium rod. Ensure the connectors are tight when inserted.

**Important:** The Cell has to be connected as shown.

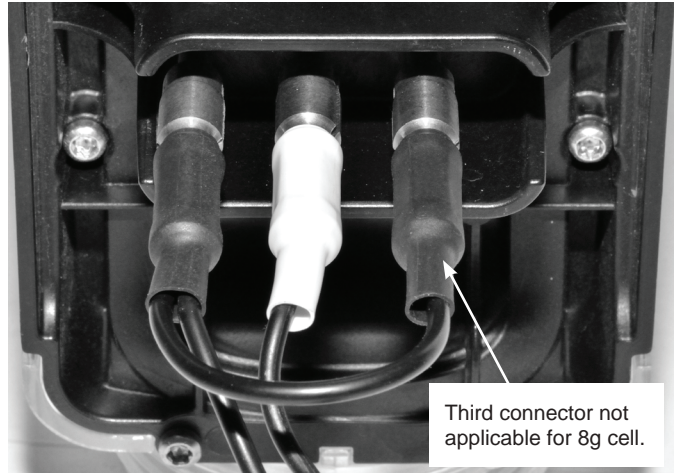

**Note:** The Cell is supplied with a paddle type flow switch, which is to be installed on the Cell as shown in the diagram on pages 6 and 7.



**IMPORTANT:** The flow switch must be mounted with the highlighted arrow on top of the switch pointing in the direction of flow.

### CONNECTING THE FLOW SWITCH TO THE POWER SUPPLY

Join the connector on the flow switch and the connector on the cell cable together. They will clip together.

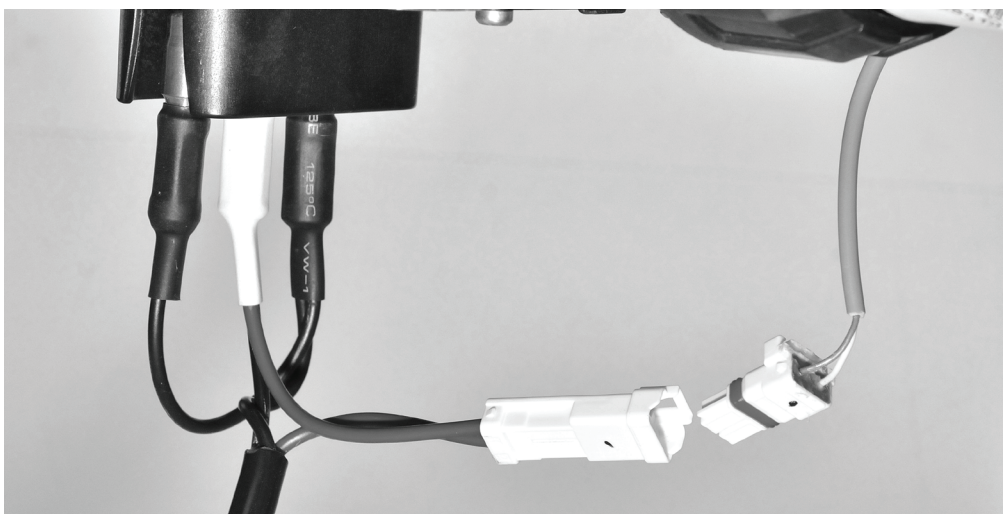

**Note:** The bolt and saddle clamp included, is for a connection to an independent earth.

**IMPORTANT:** Do not operate the unit with pool isolation valves closed as possible pressure build-up may cause the cell the break open. Such damage will not be covered under warranty. For valve use, refer to your pool installer/builder.

## IMPORTANT INSTRUCTIONS FOR USE

- To minimise the risk of gas build-up in the cell, you must ensure there is sufficient water flow through the cell when the unit is on and producing chlorine.
- It is essential that your pool pump circulates sufficient water through the cell to completely fill the cell with water during the chlorination process. The minimum flow rate through the cell is 3.6m<sup>3</sup>/hr.
- Periodically check the paddle of the safety flow switch to ensure it is free to move back and forth.

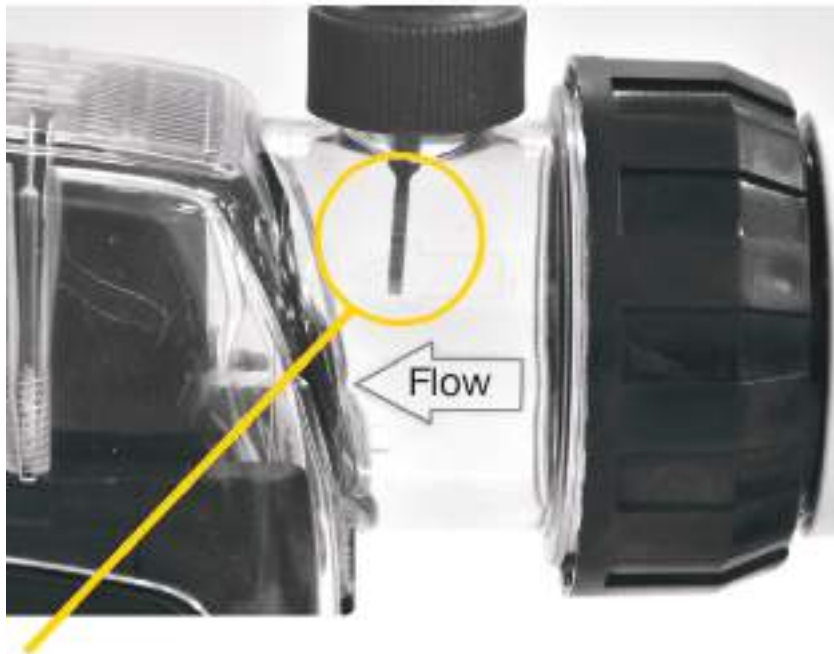

Diagram A  
**CORRECT  
OPERATION  
WITH PUMP  
RUNNING**

Flow switch ON.

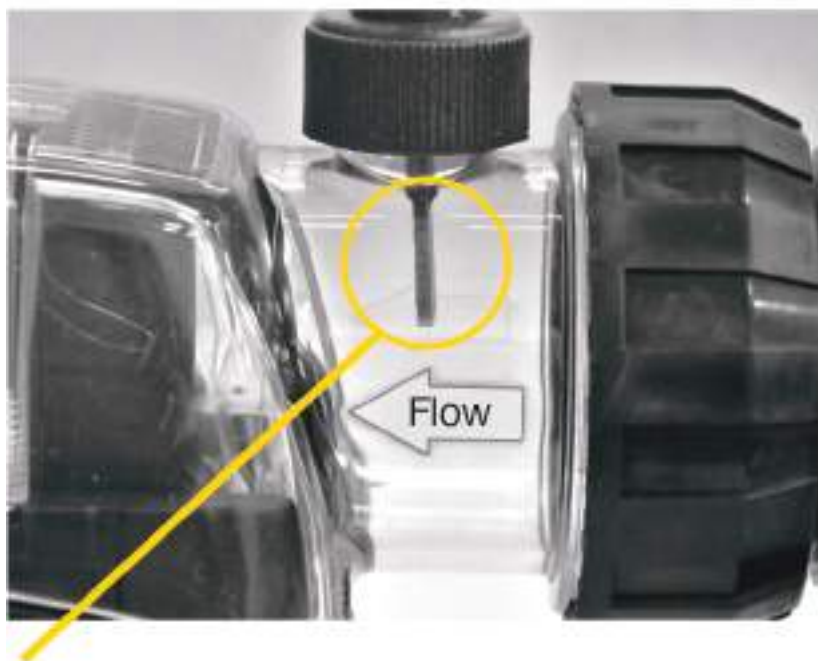

Diagram B  
**INCORRECT  
OPERATION  
WITH PUMP  
RUNNING**

Flow switch OFF.

## PRE - START UP PROCEDURE

Before operating your PoolFresh chlorinator ensure the following items have been added to your pool:

- **SALT** - Load salt into the pool at a minimum rate of 40kg per 10,000 litres (0.4%). Connect vacuum system and slowly vacuum until salt dispersal is complete. Place vacuum head into deepest end of the pool and allow vacuum to continue for a further 2 or 3 hours. Salt should now be completely dissolved.
- **CHLORINE** - For a new pool installation that has not been chlorinated, add sufficient Chlorine (liquid or granular) to achieve a reading of 3 ppm (with a suitable test kit), or run the chlorinator system continuously for at least 24 hours or until a reading of 3 ppm is reached.
- **STABILISER** - It is essential that pool stabiliser be added and maintained at the rate of 30 - 50 mg/l (30 - 50 ppm) at all times. Do not exceed 80 ppm. If you are using an ORP controller, the stabiliser level should not exceed 15ppm.

## OPERATION OF PoolFresh SYSTEM

**Cell Output** is expressed as a percentage. Set the system control to the percentage output required and the unit will automatically adjust the cell output to the set level. The unit is fitted with an electronic control and warning system. This regulates the output of the unit to the preset maximum and changes cell polarity as indicated by the +/- LED indicator. This will alternate over a number of hours or days depending on how the unit is set to operate. The warning system consists of one **Operation LED** which will glow red or orange to indicate possible faults with the unit or damaging operating conditions.

### CONTROL PANEL LAYOUT:

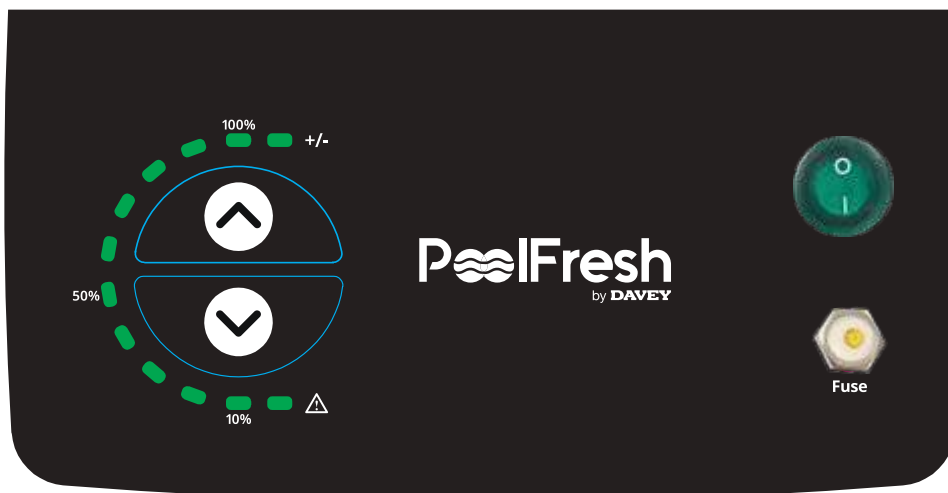

Once the salt level in the pool is correct the unit may be switched On. **(Note: Once the unit starts there is a short time delay until the cell operates to ensure filtration system is primed with water)** At this point the **Operation LED** should be Green; if red refer below. Once the unit is powered ON, some LEDs quickly ramp up to the last output set point. During normal operation, pressing the ↑ button increases the output set point and ↓ button decreases the output set point.

Each solid green LED represents 10% while the flashing green LED represents 5% increment. (e.g. Output LED 1-4 ON and 5 Flashing = 40% + 5% = 45%)

The RED or ORANGE Operation LED will indicate a number of different possible problem situations:

Operation LED	Possible Problem	Action
Orange LED	Salt Level Below Minimum	Add Salt
	Cell is Calcified	Clean Cell
	Water temperature very cold	Add salt to compensate for cold water
Red LED	There is a problem with water flow	Check pump / pipes for blockage or damage. Check that flow sensor is connected properly and in the right direction.

When the RED or ORANGE Operation LED indicates a fault, the output display will show the actual cell output to indicate level of chlorination under the fault condition. (e.g. if the ORANGE Operation LED is on and the output is showing 50% during the output duty cycle, that means the cell is only able to output 50% of the set output %).

## PoolFresh SPECIAL FEATURES

### SYSTEM CONTROL:

The System Control varies the amount of time the Cell operates during the filtration cycle.

The output duty cycle is controlled by a 10 minutes period cycle (e.g. Set point 40% = LED1, 2, 3 & 4 ON = 40% duty cycle = 4 minutes ON, 6 minutes OFF).

When the **System Control** is set to 0, the Cell will be OFF for the duration of the filtration cycle. When the **System Control** is set to 100%, the Cell will be ON for the duration of the filtration cycle.

To turn the Cell OFF, simply reduce the output % to 0%. This will be convenient for backwashing. To turn both power supply AND cell OFF, turn the **ON/OFF** to 0.

### POLARITY FORWARD AND REVERSE (+/-):

These LEDs are used to check that the Cell current polarity is reversing. The forward direction is indicated by a solid ON +/- LED and reverse by a flashing +/- LED. The Cell will operate in one polarity for a number of hours so any change in these LEDs will happen slowly and depend on how the unit is operated.

### LOW SALINITY INDICATION:

Your PoolFresh chlorinator is fitted with a number of protective systems including the **Operation LED** whose primary function includes **Low Salinity Indicator**. As the salt level in the pool decreases, the wear on the Cell increases. Although salt is not consumed in the Chlorination process, it is lost through splashing, back - washing and on bathers as they leave the pool. The salt level is also reduced by rain, which causes dilution. Salt is not lost to evaporation. As the salt level in the pool falls towards the minimum **Operation LED** will turn ORANGE. At this point the salt level should be increased by adding more pool of salt to reach 3000-6000ppm. The addition of salt should not affect the PoolFresh chlorinator as it is protected against overloads. If no action is taken and the salt level continues to fall, damage to the system may result.

There are other factors that can cause the Unit not to work correctly:

1. **Heavy Rain** - can cause very dilute pool water to pass over the Cell due to surface skimming.
2. **Scaled Cell** - a scaled Cell will not draw as much electrical current as a clean Cell when first started. Refer Maintenance of Electrolytic cell below.
3. **Cold Water** - cold pool water reduces the ability of a Cell to carry electrical current. Addition of salt can help compensate for cold water. We recommend to switch off the unit when water temperature is below 15°C. Low temperatures can damage the cell.
4. **Failing Cell** - as the Cell ages there will come a time when the electrical current draw will drop. This can be compensated for with the addition of extra salt. A Cell is considered failed when it draws less than 80 % of maximum current.

Please note that the **Low Salinity Indicator** is not like T.D.S. meters, which are temperature compensated Scientific Instruments. The accuracy will be within 500ppm salinity and they are water temperature dependent, just as the Cell is.

### SAFETY NOTICE

**IMPORTANT NOTICE: Certain local electrical regulations state "If the supply cord is damaged, it must be replaced by a special cord available from the manufacturer or its service agent"**



## MAINTENANCE OF POWER SUPPLY

Little or no maintenance is normally required. However, it is essential that the wall or post to which the Unit is installed be sprayed (not the Unit itself) with a good surface type insect repellent periodically since penetration by insects may cause damage which is not covered by your warranty.

The back of the Unit has been designed as a heat sink. It is normal for this area to become very hot.

## MAINTENANCE OF ELECTROLYTIC CELL

The cell is composed of precious materials, and although proper maintenance can prolong its life to the maximum, eventually the process of electrolysis will wear away its delicate coating, at which time it gradually ceases to produce chlorine.

Mineral salts and calcium (scale) are deposited on the outer and the inner plates as electrolysis takes place. This build up – will interfere with the flow of electrical current in the Cell and thus lowers sanitiser production. It is essential to inspect the Cell regularly and clean when necessary. The rate at which deposits will form on the cell plates differs with each pool and can be influenced by the following:

- Calcium hardness of the water
- Water Temperature
- pH Control
- Water which has been chlorinated with Calcium hypochlorite for an extended period
- Calcium in the plaster surfaces of a concrete pool

Because these conditions vary so much, check the Cell at least weekly to begin with to see when either scale or a blue/green soapy substance appears on the plates. You will then be able to determine the cleaning cycle necessary for your pool (obviously more in summer). The intervals between cleaning could get longer to the point where cleaning is only necessary a few times each year. One exception is the use of bore water or ground water, in which case cleaning may always need to be as frequent as once a week.

**NOTE: In areas with hard water, reverse polarity systems may require occasional manual cleaning.**

The life of Davey electrolytic cells vary substantially from one installation to another due to variations in operating time, water quality and composition, system and cell maintenance. Please ensure that when cell replacement is necessary you use the correct genuine Davey replacement cell to match your system.

Refer to your local Davey dealer for the correct cell for your model.

## TO CLEAN THE IN-LINE CELL

Ensure that the Power Supply is turned off – failure to do so may result in the pool pump turning on while the Cell is not in place. Disconnect the cell lead and flow switch from the Cell and remove the Cell from the pool return line by undoing the unions, taking care not to lose the o-rings.

### METHOD

1. Assemble a blanking cap from the supplied plug, o-ring and lock ring.



2. Install the blanking cap onto the end of the Cell opposite the flow switch port.



3. Secure the Cell in a vertical position with the blanking cap at the bottom, to catch any spills the Cell should be placed in an acid proof container.
4. Add 50mL of HYDROCHLORIC ACID to 500mL of WATER in a suitable sized container; carefully pour the solution into the open end of the Cell.
5. Alternatively step 4 can be carried out using an approved commercial cell cleaning solution.
6. As the scale is being dissolved from the plates the solution will foam, when this foaming action has stopped the Cell is clean and the solution can be returned to the container for future use or discarded appropriately. NOTE: do not leave the acid solution in the Cell for more than ½ hour.
7. Rinse the Cell out with clean tap water by filling and draining a couple of times, check that all the scale deposits have been removed, repeat the cleaning process if necessary.
8. Return the Cell to its position in the pipe work and re-connect the cell lead and flow switch.



**NOTE: Always add acid to water, never add water to acid. Always wear eye protection and rubber gloves. Always clean the Cell in a well-ventilated area.**

PoolFresh units are also fitted with a Thermal cutout to prevent overheating. If the temperature rises too high, power is automatically disconnected. The unit will resume operation when it cools down.

## DAY TO DAY OPERATION

Four Prime rules must be observed if your unit is to give the best possible service:

### 1. STABILISER FOR OUTDOOR USE

The importance of pool stabiliser cannot be over – emphasised. It is essential in helping retain chlorine in your pool. Chlorine is rapidly dissipated by sunlight and the use of stabiliser will reduce this dissipation dramatically. Without stabiliser, it may be necessary to run the Unit for up to three times as long!

Stabiliser should be added at the rate of 500 grams for every 10,000 litres of water. Stabiliser should be maintained at a level of 30 – 50 ppm. Before adding more stabilisers, have your pool water analysed at your pool shop to ensure that you do not add too much.

If you use an ORP controller, the stabiliser should not exceed 15ppm.

### FOR INDOOR USE

Stabiliser is NOT needed for indoor pools and as such should not be used.

Please consult your local Davey Dealer for more information on stabilising your pool.

### 2. pH AND TOTAL ALKALINITY

A correct pH level must be maintained to prevent problems such as black spot, staining, cloudy water, etc. An incorrect pH level can damage the pool. Correct pH levels are as follows; Fibreglass – 7.0 to 7.4. Other pools – 7.2 to 7.6. If you allow the pH level to rise to 8.0 or above, the chlorine required could be as much as three times the normal amount. To lower the pH add HYDROCHLORIC ACID. To raise the pH levels add SODIUM BICARBONATE OR SODA ASH.

Total Alkalinity should not be confused with pH, although the two are closely related. Total Alkalinity determines the speed and ease of pH change. It is measured in ppm – the ideal range is 80 – 150 ppm, or refer to your pool professional.

You should use a test kit which includes a test for total Alkalinity. Low Total Alkalinity can cause unstable pH levels – i.e. an inability to keep the pH constant may cause staining, etching and corrosion of metals. High Total Alkalinity will cause constantly high pH levels.

To lower add HYDROCHLORIC ACID (a little at a time). To raise add SODIUM BICARBONATE.

### 3. SALT LEVELS

The salt level MUST NEVER BE LESS THAN 3000 ppm (3g/l). The ideal operating salt level is 4500ppm (4,5 g/l). Operating the Unit with too little salt in the pool will cause damage to your Cell. For PoolFresh units salinity must not exceed 6000ppm.

Salt is the essential element by which your Unit operates. Not enough salt means not enough chlorine - this simple rule governs the total operation of your PoolFresh chlorinator, and insufficient salt will damage your Cell.

Low salt levels will destroy the coating on the cell's Anode materials and will void all Warranty.

The PoolFresh chlorinator has a built in warning system to minimise damage resulting from insufficient salt levels, however, the ultimate responsibility is on the owner to ensure adequate salt levels are maintained all year round.

**NOTE: Swimming pools contain water with a low level of salinity, free chlorine and other compounds. Any materials in contact with the pool water should be suitable for this environment. Davey Water Products SAS can not be held responsible for damages that occur to the materials of other products that come into contact with the water of the pool.**

### 4. RUNNING TIMES & CHLORINE PRODUCTION

These instructions cover PoolFresh in residential use only.

If you run your chlorinator for 24 hours a day, or for long periods, the Cell life will be reduced dramatically. It is important that the correct model chlorinator has been installed on your pool. (Consult your local Davey Dealer for more information).

The PoolFresh chlorinator must be run daily to generate sufficient chlorine to sanitise the pool. During Summer this is usually minimum eight hours per day, preferably in two periods - between 6.00 and 8.00am and between 5.00 and 11.00pm. Night time is preferable because chlorine dissipates rapidly in direct sunlight. If these running times are observed, and the Cell is functioning correctly, your pool will have sufficient chlorine when tested in the morning.

If the level is too low either longer running times are required or the output % needs to be increased. Harsh local conditions such as traffic pollution or windborne dust require different running times; in which case, seek advice from your pool shop. During Winter and Spring approximately 4 to 6 hours a day should provide enough chlorine. Without sufficient filtration/chlorination, your pool will never function correctly. **ALWAYS RUN THE FILTER WHEN SWIMMING IN THE POOL.** In extremely hot weather or during periods of heavy bathing loads, the running time may need to be extended to 10 - 14 hours per day.

In some cases you may find your chlorine level to be too high. To determine if this is the case, run your filter/chlorinator for the suggested times/chlorine production level and test your pool water on the morning after operation. If your chlorine test shows a high level of chlorine, either the running times can be reduced slightly, or the output % can be decreased. Test your chlorine level again the following morning at around the same time. If your chlorine level is still high, repeat the above process until the correct level is attained.

### SUPER - CHLORINATION

Periodically, especially during extremely hot conditions, it may be necessary to boost the amount of chlorine in your pool in order to maintain absolute sanitation of the water. This can be achieved by adding either liquid or granulated chlorine. If granulated chlorine is added, the Cell must be checked regularly, since the additives from this product will clog the electrodes. Alternatively, extend the running time of your PoolFresh chlorinator.

## GENERAL INFORMATION

RECOMMENDED POOL WATER CHEMISTRY						
POOL WATER BALANCE	Free Chlorine (ppm)	pH	Total Alkalinity TA (ppm)	Calcium Hardness (ppm)	Stabiliser - Cyanuric Acid (ppm)	Optimum Salt Level (ppm)
Ideal Reading/ Range	1 - 3	Concrete & Tiled Pools: 7.4-7.6 Other Surfaces 7.2-7.4	Concrete & Tiled Pools - 80 - 120 Other Surfaces - 125-150	Concrete & Tiled Pools - 200-275 Other Surfaces - 100-225	25 - 50 (max. 15ppm if using an ORP controller)	4500 - 6000
To Increase	Increase output of chlorinator. Add chlorine. Increase filtration time.	Add buffer or soda ash (Sodium Carbonate)	Add Sodium Bicarbonate	Add Calcium Chloride	Add Cyanuric Acid	Add Salt
To Decrease		Add Muriatic Acid	Add Muriatic Acid or Dry Acid	Partially drain & refill pool with lower hardness water to dilute	Partially drain & refill pool to dilute	Partially drain & refill pool to dilute
Frequency of Testing	Weekly	Weekly	Weekly	Weekly	Regularly	Regularly

**Algae** - Microscopic forms of plant life which enter the pool by rain, wind and dust. There are numerous varieties - some are free floating whilst others grow on walls and in cracks and come in different colours. Some are more resistant to chemical treatment than others.

**Bacteria** - The germs that contaminate your pool - generally introduced by swimmers, dust, rain storms and other elements.

**Balanced Water** - The correct ratio of mineral content and pH level that prevents pool water from being corrosive or scale forming.

**Chloramines** - Compounds formed when chlorine combines with nitrogen from urine, perspiration, etc. Chloramines cause eye and skin irritation, as well as unpleasant odours.

**Chlorine Demand** - The chlorine required to destroy germs, algae and other contaminants in the pool.

**Chlorine Residual** - The amount of chlorine remaining after chlorine demand has been satisfied. This is the reading obtained with your test kit.

**Cyanuric Acid** - Also known as stabiliser or conditioner. It reduces dissipation of chlorine by direct sunlight. Only needed in outdoor pools

**Liquid Acid** - Chemical used to reduce the pH and total alkalinity in the pool water, and for cleaning chlorinator Cell.

**ppm** - An abbreviation for Parts Per Million the accepted measurement of chemical concentration in swimming pool water. 1 ppm- 1 mg/L.



**WARNING:**

**Do not add Hydrogen Peroxide to pool water or through swimming pool hydraulic or sanitiser system. Use of Hydrogen Peroxide will void warranty on Davey products.**

## TROUBLE SHOOTING

### No Chlorine Production - Check for:

1. Main power outlet switched off or Chlorinator not connected to mains supply.
2. Chlorinator fuse blown
3. Cell needs cleaning
4. Filter needs backwashing
5. Flow Switch not connected or incorrectly installed
6. Running times incorrect
7. Main house fuse blown
8. Low / No flow from pump

### Low Chlorine Production - Check for:

1. Dirty Cell - clean if required
2. Filter needs backwashing
3. Not set at correct production level/Cell failing
4. Pool stabiliser too low or Salt level too low
5. pH too high
6. Running times too short

# SPARE PARTS

PoolFresh by Davey		PFD8CE	PFD20CE
--------------------	--	--------	---------

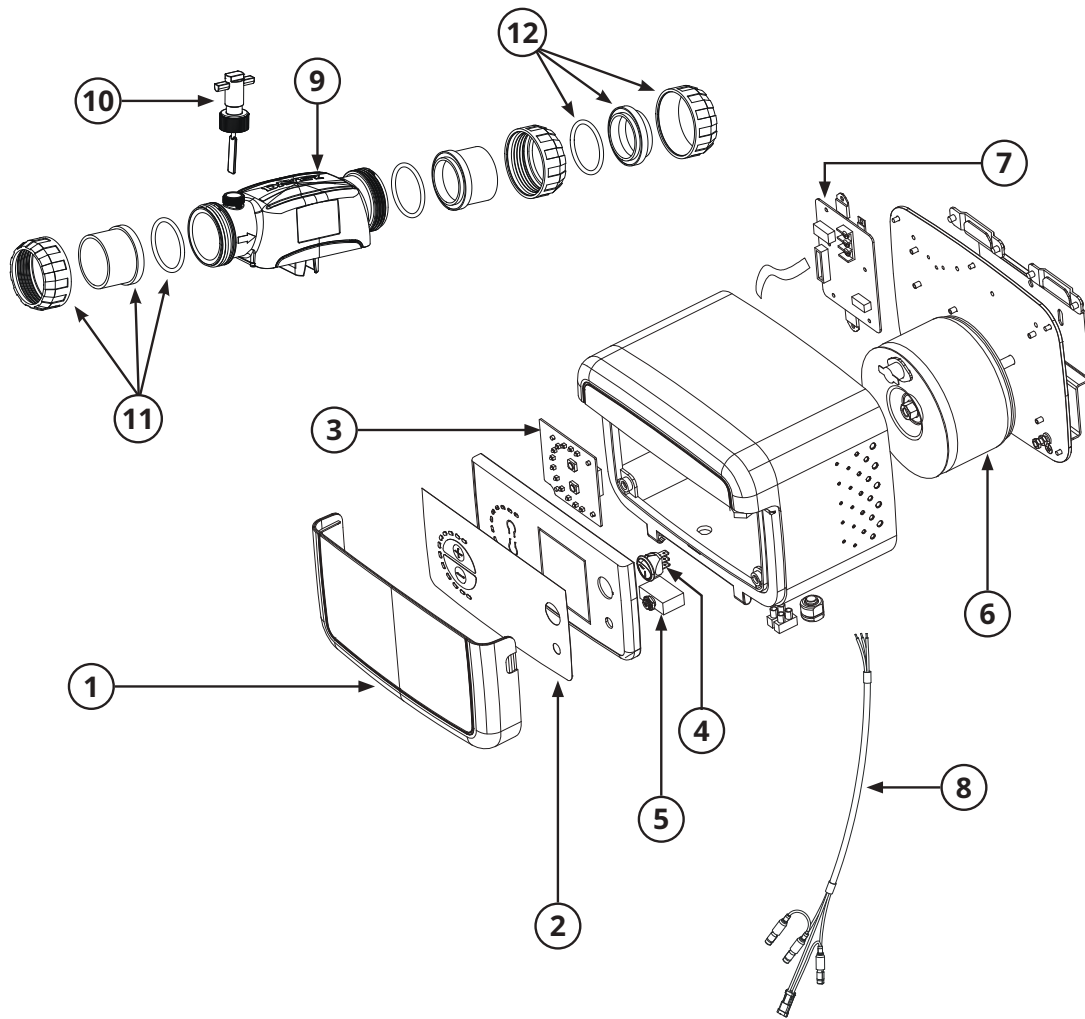

ITEM	NOTES	DESCRIPTION	QTY REQ'D	PART NO.
1		Front Flap grey	1	16281
2		Decal	1	16285
3		PCB LED board	1	16283
4		ON/OFF switch	1	16289
5		Circuit Breaker 3A	1	16280
6		Transformer 180VA 20g	1	16284
6		Transformer 108VA 8g	1	16286
7		PCB power board	1	16282
8		Cell Cable 8g	1	16287
8		Cell Cable 20g	1	16288
9		8g replacement cell	1	DILC8REP
9		20g replacement cell	1	DESILC20REP
10		Flow switch	1	15712SP
11		Barrel union 50mm EU	2	33204SP
12		Blanking cap kit	1	32937
-		PoolFresh 20g power supply	1	PFD20PSCE
-		PoolFresh 8g power supply	1	PFD8PSCE



# Davey Warranty

Davey Water Products Pty Ltd (Davey) warrants all products sold will be (under normal use and service) free of defects in material and workmanship for a minimum period of one (1) year from the date of original purchase by the customer as marked on the invoice, for specific warranty periods for all Davey products visit [daveywater.com](http://daveywater.com).

This warranty does not cover normal wear and tear or apply to a product that has:

- been subject to misuse, neglect, negligence, damage or accident
- been used, operated or maintained other than in accordance with Davey's instructions
- not been installed in accordance with the Installation Instructions or by suitably qualified personnel
- been modified or altered from original specifications or in any way not approved by Davey
- had repairs attempted or made by other than Davey or its authorised dealers
- been subject to abnormal conditions such as incorrect voltage supply, lightning or high voltage spikes, or damages from electrolytic action, cavitation, sand, corrosive, saline or abrasive liquids,

The Davey warranty does not cover replacement of any product consumables or defects in products and components that have been supplied to Davey by third parties (however Davey will provide reasonable assistance to obtain the benefit of any third-party warranty).

To make a warranty claim:

- If the product is suspected of being defective, stop using it and contact the original place of purchase. Alternatively, phone Davey Customer Service or send a letter to Davey as per the contact details below
- Provide evidence or proof of date of original purchase
- If requested, return the product and/or provide further information with respect to the claim. Returning the product to the place of purchase is at your cost and is your responsibility.
- The warranty claim will be assessed by Davey on the basis of their product knowledge and reasonable judgement and will be accepted if:
  - a relevant defect is found
  - the warranty claim is made during the relevant warranty period; and
  - none of the excluded conditions listed above apply
- The customer will be notified of the warranty decision in writing and if found to be invalid the customer must organise collection of the product at their expense or authorise its disposal.

If the claim is found to be valid Davey will, at its option, repair or replace the product free of charge.

The Davey warranty is in addition to rights provided by local consumer law. You are entitled to a replacement or refund for a major failure and compensation for any other reasonably foreseeable loss or damage. You are also entitled to have the goods repaired or replaced if the goods fail to be of acceptable quality and the failure does not amount to a major failure.

For any internet connected products the consumer is responsible for ensuring a stable internet connection. In the event of a network failure the consumer will need to address the concern with the service provider. Use of an App is not a substitute for the User's own vigilance in ensuring the product is working to expectation. Use of a Smart Product App is at the User's own risk. To the fullest extent permitted by law Davey disclaims any warranties regarding the accuracy, completeness or reliability of App data. Davey is not responsible for any direct or indirect loss, damage or costs to the User arising from its reliance on internet connectivity. The User indemnifies Davey against any claims or legal actions from them or others relying on internet connectivity or App data may bring in this regard.

Products presented for repair may be replaced by refurbished products of the same type rather than being repaired. Refurbished parts may be used to repair the products. The repair of your products may result in the loss of any user-generated data. Please ensure that you have made a copy of any data saved on your products.

To the fullest extent permitted by law or statute, Davey shall not be liable for any loss of profits or any consequential, indirect or special loss, damage or injury of any kind whatsoever arising directly or indirectly from Davey products. This limitation does not apply to any liability of Davey for failure to comply with a consumer guarantee applicable to your Davey product under local laws and does not affect any rights or remedies that may be available to you under local laws.

For a complete list of Davey Dealers visit our website ([daveywater.com](http://daveywater.com)) or call:

## DAVEY

Davey Water Products Pty Ltd  
Member of the GUD Group  
ABN 18 066 327 517

[daveywater.com](http://daveywater.com)

### AUSTRALIA

**Head Office**  
6 Lakeview Drive,  
Scoresby, Australia 3179  
Ph: 1300 232 839  
Fax: 1300 369 119  
Email: [sales@davey.com.au](mailto:sales@davey.com.au)

### NEW ZEALAND

7 Rockridge Avenue,  
Penrose, Auckland 1061  
Ph: 0800 654 333  
Fax: 0800 654 334  
Email: [sales@dwp.co.nz](mailto:sales@dwp.co.nz)

### NORTH AMERICA

Ph: 1-888-755-8654  
Email: [info@daveyusa.com](mailto:info@daveyusa.com)

### MIDDLE EAST

Ph: +971 50 6368764  
Fax: +971 6 5730472  
Email: [info@daveyuae.com](mailto:info@daveyuae.com)

### EUROPE

7 rue Eugène Hénaff 69200  
Vénissieux, France  
Ph: +33 (0) 4 72 13 95 07  
Fax: +33 (0) 4 72 33 64 57  
Email: [info@daveyeurope.eu](mailto:info@daveyeurope.eu)



# DAVEY

## PoolFresh

by DAVEY

### Salzwasser-Poolsystem Installations- und Betriebsanweisungen



**WARNUNG:** Die Nichtbeachtung dieser Anweisungen und die Nichteinhaltung aller geltenden Vorschriften können zu schweren Körperverletzungen und/oder Sachschäden führen.

Die Installation dieses Produkts sollte von einem kompetenten Schwimmbad-Installateur und gemäß den Installationsanleitungen in dieser Betriebsanleitung vorgenommen werden.

Bitte geben Sie diese Anweisungen an den Bediener dieser Anlage weiter.

**WICHTIG**

**JA**

**NEIN**



Ventile **GEÖFFNET**

Ventile **GESCHLOSSEN**

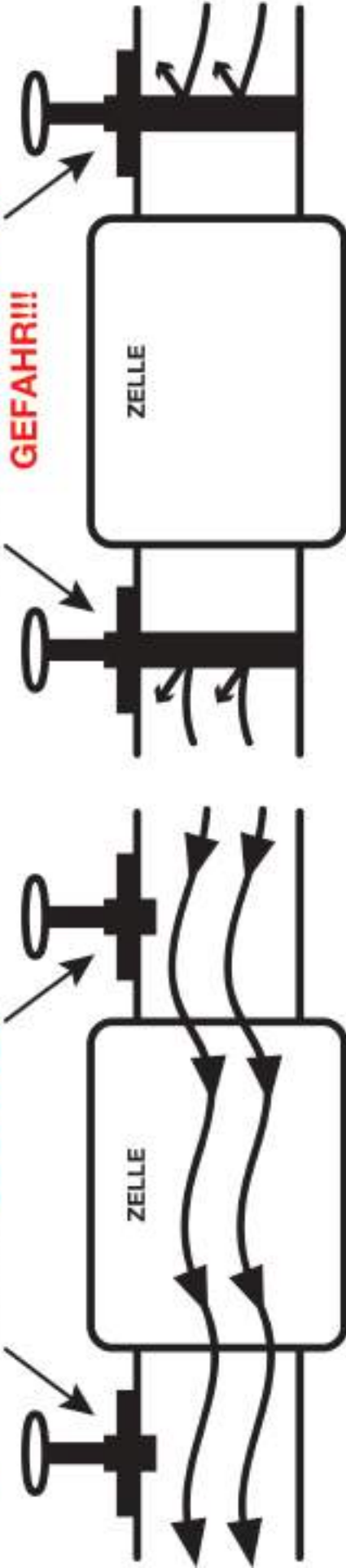

Die Ventile der Zelle müssen **GEÖFFNET** sein, wenn die Elektrolyseanlage in Betrieb ist

## Salzwasser-Poolsystem

Herzlichen Glückwunsch! Sie sind nun der stolze Besitzer der fortschrittlichen PoolFresh Salzwasserpool-Desinfektionsanlage. Lesen Sie bitte alle Informationen in diesem Handbuch sorgfältig durch, bevor Sie Ihre PoolFresh Anlage installieren und in Betrieb nehmen.

### Inhalt:

PACKLISTE .....	20
WICHTIGER HINWEIS.....	20
STANDARDINSTALLATION .....	20
INSTALLATIONSANWEISUNGEN.....	21
WICHTIGE GEBRAUCHSHINWEISE .....	22
VOR DER INBETRIEBNAHME .....	23
BETRIEB DER PoolFresh ANLAGE.....	23
PoolFresh - BESONDERE FUNKTIONEN .....	24
INSTANDHALTUNG DES NETZGERÄTS .....	25
INSTANDHALTUNG DER ELEKTROLYSEZELLE.....	25
TÄGLICHER BETRIEB.....	27
ALLGEMEINE INFORMATIONEN.....	28
PROBLEMBEHANDLUNG .....	29
ERSATZTEILE.....	31



#### WARNUNG:

1. Dieses Gerät ist nicht für den Gebrauch durch Personen (einschließlich Kindern) mit eingeschränkten körperlichen, sensorischen bzw. geistigen Fähigkeiten, mangelnder Erfahrung bzw. fehlendem Wissen vorgesehen, sofern diese nicht durch eine für ihre Sicherheit verantwortliche Person beaufsichtigt bzw. bezüglich der Nutzung des Geräts aufgeklärt werden.
2. Kinder sollten beaufsichtigt werden, um sicherzustellen, dass sie nicht mit dem Gerät spielen.
3. Dieses Gerät darf von Kindern ab einem Alter von 8 Jahren und Personen mit eingeschränkten körperlichen, sensorischen bzw. geistigen Fähigkeiten, mangelnder Erfahrung bzw. fehlendem Wissen genutzt werden, sofern sie beaufsichtigt und bezüglich der sicheren Nutzung des Geräts aufgeklärt werden und sich der damit verbundenen Gefahren bewusst sind.
4. Kinder dürfen nicht mit dem Gerät spielen.
5. Die Reinigung und die durch den Benutzer durchzuführende Pflege des Geräts sollten nicht von Kindern ohne die Aufsicht einer erwachsenen Person vorgenommen werden.
6. Wenn das Netzkabel beschädigt ist, muss es vom Hersteller, seiner Servicestelle oder ähnlich qualifizierten Fachleuten ausgewechselt werden, um Gefahren zu vermeiden.

## PACKLISTE

Die nachstehenden Teile sollten im Lieferumfang Ihrer PoolFresh Anlage enthalten sein. Überprüfen Sie vor der Installation der Anlage sorgfältig den Inhalt auf Vollständigkeit:

1. Netzgerät
2. Elektrolysezelle
3. 2 x Rohrkupplungs-Satz
4. Strömungswächter
5. Blindstopfensatz
6. Erdungsanlage
7. Montage-Kit

Beachten Sie, dass die Produktspezifikationen ohne Vorankündigung geändert werden können. Wenn Sie zu den oben stehenden Angaben eine Frage haben, wenden Sie sich bitte an Ihren Davey-Händler.

**WICHTIGER HINWEIS:** In der festen Verkabelung muss eine mit den vor Ort geltenden Verdrahtungsvorschriften konforme Abschaltvorrichtung integriert sein.

## STANDARDINSTALLATION

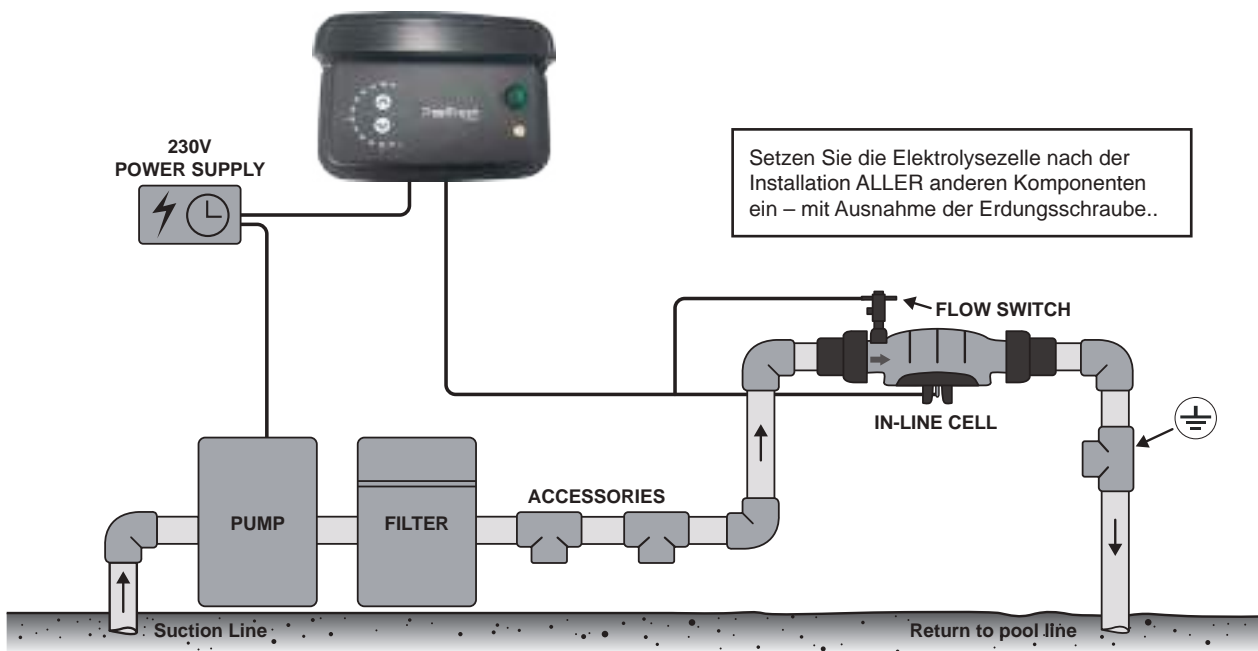

Um die beste Effizienz zu erzielen, sollte die PoolFresh-Zelle so installiert werden, dass turbulentes Wasser so weit wie möglich begrenzt wird. Bei der Installation eines 90°-Krümmers vor dem Einlassrohranschluss der Zelle sicherstellen, dass zwischen dem Krümmer und dem Anschluss ein 5-facher Rohrdurchmesser des geraden Rohres vorhanden ist. Das heißt, wenn der Rohrdurchmesser 50 mm beträgt, sollte das gerade Rohr, das in die Laufverschraubung eintritt, nicht geringer sein als 250 mm lang. Absperrventile sollten auch nicht näher als 5 x Rohrdurchmesser von der Einlassrohrverbindung installiert werden.

## INSTALLATIONSANLEITUNG FÜR PoolFresh

### INSTALLATION DES NETZGERÄTS

Wählen Sie einen geeigneten, gut gelüfteten Installationsort mit einem Abstand von höchstens einem Meter von der Filteranlage aus, und montieren Sie das Netzgerät senkrecht an einem Pfosten oder einer Mauer in einer Höhe von mindestens 1,5 Meter über dem Boden. **Das Netzgerät muss mehr als 3 Meter vom Poolwasser entfernt sein. Schließen Sie das Netzgerät an eine Feuchtraum-Steckdose oder einen separaten Schaltkasten an.** Das Gerät muss von Säure und sonstigen Chemikalienlagerräumen ferngehalten werden. Säure und chemische Dämpfe führen zur Korrosion der Elektronik im Gerät. Ferner darf das Aggregat nicht in der Nähe von Wärmequellen angebracht werden. Für einen reibungslosen Betrieb muss für gute Lüftung gesorgt werden (vgl. Einbauschema auf Seite 14).

Für eine schnelle und einfache Montage sind zwei selbstschneidende Schrauben und Wanddübel im Lieferumfang enthalten. Verwenden Sie einen 7mm-Steinbohrer zur Befestigung des Netzgeräts an einer Ziegel- oder Betonwand. Wenn Sie das Aggregat an einem Pfosten montieren, bohren Sie zunächst Befestigungslöcher, und verwenden Sie die mitgelieferten Schrauben. Wenn die Schrauben angebracht sind, hängen Sie das Elektrolysegerät einfach mit der Halterung an der Rückseite des Netzgeräts auf.

### ANSCHLUSS DER ELEKTROLYSEZELLE AN DAS NETZGERÄT:

Das Netzgerät verfügt über flexible Kabel mit Steckern. Diese müssen an die Steckanschlüsse an der Unterseite der Elektrolysezelle angeschlossen werden. Verbinden Sie die schwarzen Stecker mit den beiden äußeren Titan-Anschlüssen. Schieben Sie den weißen Stecker auf den mittigen Titan-Anschluss. Vergewissern Sie sich, dass die Stecker gut befestigt sind.

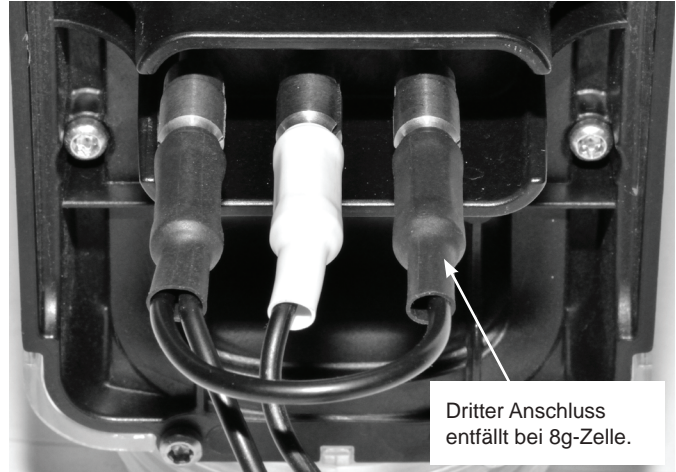

**Wichtig:** Die Elektrolysezelle muss so angeschlossen werden, wie auf der Abbildung dargestellt.

**Hinweis:** Die Elektrolysezelle ist mit einem paddelförmigen Strömungswächter ausgestattet, der wie in den Abbildungen auf Seiten 6 und 7 an der Elektrolysezelle zu montieren ist.



**WICHTIG:** Der Strömungswächter muss so montiert werden, dass der an der Oberseite des Wächters hervorgehobene Pfeil in Fließrichtung zeigt.

### ANSCHLUSS DES STRÖMUNGSWÄCHTERS AN DAS NETZGERÄT

Verbinden Sie den Steckanschluss des Strömungswächters mit dem Steckanschluss des Zellenkabels. Sie rasten ineinander ein.

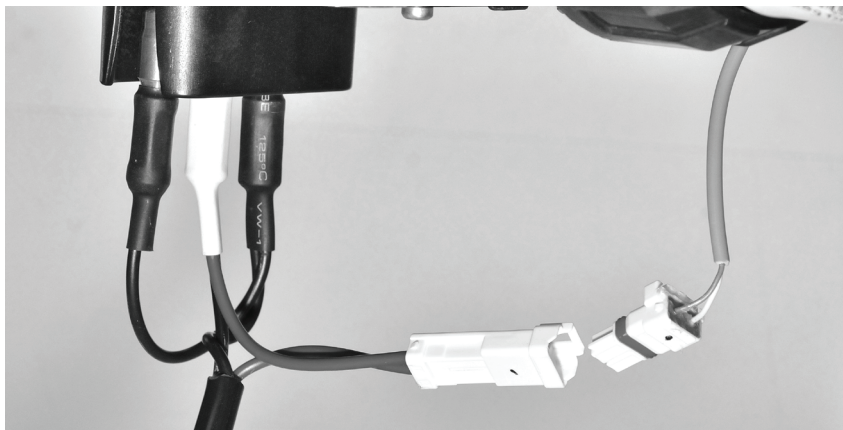

**Hinweis:** Die mitgelieferte Schraube und die Bügelklemme dienen einem separaten Erdanschluss.

**WICHTIG:** Die Anlage darf nicht mit geschlossenen Absperrventilen betrieben werden, da die Elektrolysezelle durch den sich aufbauenden Druck zum Bersten gebracht werden kann. Diese Schäden sind nicht durch die Garantie gedeckt. Für den Betrieb der Ventile wenden Sie sich bitte an Ihren Poolinstallateur/-bauer.

## WICHTIGE GEBRAUCHSHINWEISE

- Um das Risiko von Gasansammlungen in der Elektrolysezelle zu minimieren, muss dafür gesorgt werden, dass eine ausreichende Wassermenge durch die Elektrolysezelle strömt, wenn die Anlage in Betrieb ist und Chlor produziert.
- Sehr wichtig ist, dass Ihre Poolpumpe eine ausreichende Wassermenge durch die Elektrolysezelle pumpt, damit die Zelle bei der Elektrolyse vollständig mit Wasser gefüllt ist. Die Durchflussrate in der Elektrolysezelle muss mindestens  $3,6\text{m}^3/\text{h}$  betragen.
- Überprüfen Sie regelmäßig, ob das Paddel des Sicherheits-Strömungswächters sich auch vor- und rückwärts bewegen lässt.



Abbildung A  
**KORREKTER  
BETRIEB BEI  
LAUFENDER  
PUMPE**

Strömungswächter EIN.



Abbildung B  
**FEHLERHAFTER  
BETRIEB BEI  
LAUFENDER  
PUMPE**

Strömungswächter AUS.

## VOR DER INBETRIEBNAHME:

Bevor Sie Ihr Elektrolysegerät PoolFresh in Betrieb setzen, stellen Sie sicher, dass Ihrem Pool folgende Zusätze beigegeben wurden:

- **SALZ** - Geben Sie Salz in einem Verhältnis von mindestens 40 kg je 10 000 Liter (0,4 %) in den Pool. Schließen Sie den Sauger an, und saugen Sie das Salz langsam auf, bis es vollständig verteilt ist. Setzen Sie den Saugkopf in die tiefste Stelle des Pools, und lassen Sie den Sauger weitere 2 bis 3 Stunden laufen. Das Salz sollte danach komplett aufgelöst sein.
- **CHLOR** - Geben Sie bei der Einrichtung neuen Poolwassers, das noch nie gechlort wurde, genügend Chlor (Flüssigchlor oder Granulat) hinzu, bis Sie (anhand eines geeigneten Testkits) einen Wert von 3 ppm ablesen, oder lassen Sie das Elektrolysegerät mindestens 24 Stunden lang im Dauerbetrieb laufen oder bis ein Wert von 3 ppm erreicht ist.
- **STABILISATOR** - Die Zugabe von Poolstabilisator ist wesentlich. Er ist auf einem konstanten Wert von 30 - 50 mg/l (30 - 50 ppm) zu halten. Dabei dürfen 80 ppm nicht überschritten werden. Wenn Sie einen ORP-Controller verwenden, darf der Stabilisatorgehalt nicht über einen Wert von 15 ppm hinausgehen.

## BETRIEB DER PoolFresh ANLAGE

Die **Leistung der Elektrolysezelle** wird in Prozent angezeigt. Stellen Sie die Anlagensteuerung auf den jeweiligen prozentualen Wert, damit die Leistung der Elektrolysezelle automatisch an diesen Sollwert angepasst wird. Die Anlage ist mit einem elektronischen Steuerungs- und Warnsystem ausgestattet. Dieses reguliert die Chlorabgabe des Geräts auf den voreingestellten Maximalwert und zeigt den Polungswechsel der Elektrolysezelle durch + und - auf dem Digitaldisplay an. Das Hin- und Herwechseln dauert Stunden oder Tage, je nach dem, welche Betriebsart eingestellt ist. Das Warnsystem besteht aus einer **LED-Betriebsanzeige**, die bei möglichen Fehlern oder schädlichen Betriebsbedingungen rot oder orange leuchtet.

### ANSICHT DES BEDIENFELDS:



Sobald der vorgegebene Salzgehalt im Pool erreicht ist, kann die Anlage eingeschaltet werden. **(Hinweis: Nach dem Start der Anlage dauert es etwas, bis der Betrieb der Elektrolysezelle einsetzt. So wird sichergestellt, dass die Filteranlage mit Wasser vollgepumpt ist).** Dann sollte die **LED-Betriebsanzeige** grün leuchten. Falls Sie rot leuchtet, siehe unten stehende Anweisungen. Sobald das Gerät eingeschaltet ist, gehen einige LEDs schnell auf den letzten Abgabe-Sollwert hoch. Im Normalbetrieb erhöht das Drücken der Taste ↑ den Abgabesollwert und die Taste ↓ verringert den Abgabesollwert.

Jede durchgehend grün leuchtende LED steht für 10 %, blinkende grüne LEDs für eine Erhöhung um 5 %. (z. B. Abgabe-LED 1-4 leuchten und 5 blinkt = 40% + 5% = 45%)

Wenn die LED-Betriebsanzeige ROT oder ORANGE leuchtet, kann das auf eine Reihe möglicher Problemsituationen verweisen:

Betriebs-LED	Mögliches Problem	Maßnahme
LED orange	Salzgehalt unter dem Mindestwert	Salz zugeben
	Elektrolysezelle ist verkalkt	Elektrolysezelle reinigen
	Sehr kalte Wassertemperatur	Salz hinzufügen, um bei kalten Wasser einen Ausgleich herzustellen
LED rot	Problem mit der Wasserströmung	Pumpe / Leitungen auf Verstopfung oder Schäden prüfen Überprüfen Sie, ob der Strömungssensor ordnungsgemäß angeschlossen und ausgerichtet ist.

Wenn ROT oder ORANGE leuchtende LED-Betriebsanzeige einen Fehler anzeigt, zeigt die Abgabeanzeige die tatsächliche Zellenleistung an - und damit die Höhe der Chlorung unter den Fehlerumständen. (wenn z. B. die ORANGE LED-Betriebsanzeige leuchtet und die Abgabe während des Abgabe-Betriebszyklus 50 % anzeigt, bedeutet das, dass die Zelle nur 50 % des eingestellten Abgabesollwerts abgeben kann).

## PoolFresh BESONDERE FUNKTIONEN

### ANLAGENSTEUERUNG:

Über die Anlagensteuerung wird die Dauer des Filtrationszyklus der Elektrolysezelle eingestellt.

Der Abgabe-Betriebszyklus wird von einem 10-Minuten-Zyklus gesteuert (z. B. Sollwert 40% = LED1, 2, 3 & 4 leuchten = 40% Betriebszyklus = 4 Minuten AN, 6 Minuten AUS).

Wenn die **Anlagensteuerung** auf 0 gestellt ist, setzt sich die Elektrolysezelle für die festgelegte Dauer des Filtrationszyklus nicht in Betrieb. Wenn die **Anlagensteuerung** auf 100 % gestellt ist, dauert der Betrieb der Elektrolysezelle über die gesamte Dauer des Filtrationszyklus.

Zum Ausschalten der Elektrolysezelle verringern Sie die Abgabe einfach auf 0%. Dieser Vorgang eignet sich für die Rückspülung. Stellen Sie zum Abschalten des Netzgeräts und der Elektrolysezelle den **ON/OFF-Schalter** auf 0.

### POLARITÄT VORWÄRTS UND RÜCKWÄRTS (+/-):

Diese LEDs zeigen an, dass sich die Polung der Elektrolysezelle im Wechselbetrieb befindet. Die Vorwärtsrichtung wird durch eine durchgehend leuchtende +/- LED angezeigt und die Rückwärtsrichtung durch eine blinkende +/- LED. Der Betrieb der Elektrolysezelle verläuft über eine bestimmte Anzahl von Stunden in einer Polung, das heißt, der Wechsel zwischen diesen LED-Anzeigen erfolgt langsam und je nach den Betriebsbedingungen der Anlage.

### ANZEIGE FÜR GERINGEN SALZGEHALT:

Ihr Elektrolysegerät PoolFresh besitzt eine Reihe von Schutzvorrichtungen, unter anderem die **LED-Betriebsanzeige**, zu deren Hauptfunktion gehört, dass sie **auf geringen Salzgehalt** hinweist. Wenn der Salzgehalt im Pool abnimmt, ist die Elektrolysezelle einem erhöhten Verschleiß ausgesetzt. Obgleich bei der Elektrolyse kein Salz verbraucht wird, geht es durch Verspritzen, Rückspülen oder durch Badende beim Verlassen des Pools verloren. Ferner mindert sich der Salzgehalt bei Regen, da das Wasser verdünnt wird. Durch Verdampfung geht Salz allerdings nicht verloren. Wenn sich der Salzgehalt im Pool dem Mindestwert nähert, leuchtet die **LED-Betriebsanzeige** ORANGE auf. Dann sollte der Salzgehalt durch Zugabe von Poolsalz auf 3000-6000 ppm erhöht werden. Das Elektrolysegerät PoolFresh dürfte durch das Hinzufügen von Salz nicht beeinträchtigt werden, da es vor Überlastungen geschützt ist. Wenn nichts unternommen wird und der Salzgehalt weiter sinkt, kann das zur Beschädigung der Anlage führen.

Auch andere Faktoren können zu einer Betriebsstörung der Anlage führen:

1. **Schwerer Regen** - kann durch die Skimmerabsaugung an der Wasseroberfläche dazu führen, dass das stark verdünnte Poolwasser zur Elektrolysezelle gelangt.
2. **Verkalkte Elektrolysezelle** - eine verkalkte Elektrolysezelle kann den elektrischen Strom nicht so effizient nutzen wie eine saubere Elektrolysezelle beim ersten Betrieb. Ausführliche Informationen finden Sie im nachstehenden Kapitel „Instandhaltung der Elektrolysezelle“.
3. **Kaltes Wasser** - Kaltes Wasser reduziert die Fähigkeit einer Elektrolysezelle, elektrischen Strom zu transportieren. Durch das Hinzugeben von Salz kann ein Ausgleich hergestellt werden. Wir empfehlen, die Anlage bei Temperaturen von unter 15 °C abzuschalten. Geringe Temperaturen können die Zelle beschädigen.
4. **Ausfall der Elektrolysezelle** - Mit zunehmender Alterung mindert sich die Fähigkeit der Elektrolysezelle, elektrischen Strom aufzunehmen. Dem kann durch das Hinzufügen von Salz entgegengewirkt werden. Ein Ausfall der Elektrolysezelle findet dann statt, wenn die maximale Stromaufnahme um mehr als 80 % eingeschränkt ist.

Es ist zu berücksichtigen, dass die **Anzeige für geringen Salzgehalt** nicht mit TDS-Messgeräten vergleichbar ist, denn letztere sind temperaturkompensierte wissenschaftliche Instrumente. Der Salzgehalt wird mit einer Genauigkeit von 500 ppm angezeigt, und genau wie die Elektrolysezelle sind sie von der Wassertemperatur abhängig.



## SICHERHEITSHINWEIS

**WICHTIGER HINWEIS:** Manche örtlich geltende Bestimmungen zu elektrischen Anlagen schreiben vor, ein beschädigtes Netzkabel durch ein spezielles Kabel des Herstellers bzw. seiner Servicestelle zu ersetzen.

## INSTANDHALTUNG DES NETZGERÄTS

Normalerweise sind nur geringe oder gar keine Instandhaltungsarbeiten vonnöten. Allerdings ist es erforderlich, die Mauer bzw. den Pfosten an der/dem das Netzgerät montiert ist, (nicht jedoch das Netzgerät selbst) regelmäßig mit einem effizienten Insektenschutzmittel einzusprühen, da eindringende Insekten Schäden verursachen können, die nicht unter die Garantieleistung fallen.

Die Rückseite des Netzgeräts ist wie ein Kühlkörper konzipiert. Es ist normal, dass sich dieser Bereich sehr stark erhitzen kann.

## INSTANDHALTUNG DER ELEKTROLYSEZELLE

Die Elektrolysezelle besteht aus wertvollen Materialien, und obgleich ihre Lebensdauer durch sachgerechte Instandhaltung maximiert werden kann, nutzt sich die empfindliche Beschichtung im Laufe der Zeit durch den Elektrolysevorgang ab, und die Chlorproduktion wird zunehmend eingeschränkt.

Mineralsalze und Calcium (Kalk) lagern sich bei der Elektrolyse an den äußeren und inneren Platten ab. Diese Ablagerungen beeinträchtigen den elektrischen Stromfluss in der Elektrolysezelle und schränken somit die Produktion der desinfizierenden Substanzen ein. Daher ist es wichtig, die Elektrolysezelle regelmäßig zu prüfen und bei Bedarf zu reinigen. Die Stärke der Ablagerungen auf den Platten der Elektrolysezelle ist bei jedem Pool unterschiedlich und abhängig von folgenden Faktoren:

- Kalziumhärte des Wassers
- Wassertemperatur
- pH-Kontrolle
- Über einen längeren Zeitraum mit Calciumhypochlorit behandeltes Wasser
- Aus dem Verputz von Betonpools ausblühender Kalk

Da diese Bedingungen sehr unterschiedlich ausfallen können, überprüfen Sie die Elektrolysezelle zunächst mindestens einmal pro Woche, um zu sehen, ob sich Kalk oder blaue/grüne seifenartige Substanzen an den Platten abgelagert haben. Dadurch können Sie den für Ihren Pool erforderlichen Reinigungszyklus bestimmen (der im Sommer natürlich etwas enger getaktet sein sollte). Die Intervalle zwischen den Reinigungsarbeiten können gegebenenfalls groß ausfallen, sodass die Reinigung nur wenige Male pro Jahr erfolgen muss. Im Gegensatz kann es bei der Nutzung von Brunnen- oder Grundwasser erforderlich sein, die Reinigung einmal in der Woche durchzuführen.

**HINWEIS:** In Regionen mit hartem Wasser kann es erforderlich sein, Elektrolysegerät mit Polaritätswechsel gelegentlich manuell zu reinigen.

Die Lebensdauer von Davey-Elektrolysezellen ist von einer Anlage zur anderen sehr unterschiedlich. Sie ist abhängig von Betriebszeiten, Wasserqualität und -zusammensetzung sowie der Instandhaltung der Anlage und der Elektrolysezelle. Beachten Sie beim Auswechseln der Elektrolysezelle, dass Sie für Ihre Anlage eine Original-Ersatz-Elektrolysezelle von Davey verwenden.

Wenden Sie sich für die richtige Elektrolysezelle für Ihr Modell bitte an Ihren Davey-Händler vor Ort.

## REINIGUNG DER DURCHFLUSS-ELEKTROLYSEZELLE

Vergewissern Sie sich, dass das Netzgerät abgeschaltet ist – andernfalls besteht das Risiko, dass sich die Poolpumpe in Betrieb setzt, während die Elektrolysezelle ausgebaut ist. Trennen Sie den Netzanschluss und den Strömungswächter von der Elektrolysezelle, und anschließend die an die Elektrolysezelle angeschlossene Rücklaufleitung durch Öffnen der Verbindungen und Beachtung, die O-Ringe nicht zu lockern.

### VORGEHENSWEISE

1. Montieren Sie einen Blindstopfen aus dem mitgelieferten Verschlussdeckel, dem O-Ring und dem Gewinding.



2. Schrauben Sie den Blindstopfen auf das dem Strömungswächter-Anschluss gegenüber liegende Ende der Elektrolysezelle.



3. Stellen Sie die Elektrolysezelle senkrecht mit dem Blindstopfen nach unten zeigend in einen säurefesten Behälter, um verschüttete Flüssigkeiten aufzufangen.
4. Geben Sie in einem geeigneten Behälter 50 ml SALZSÄURE in 500 ml Wasser; gießen Sie die Lösung vorsichtig in das offene Ende der Elektrolysezelle.
5. Schritt 4 kann wahlweise mit einer zugelassenen handelsüblichen Elektrolysezellen-Reinigungslösung ausgeführt werden.
6. Während sich der Kalk von den Platten ablöst, schäumt die Lösung. Wenn das Schäumen aufhört, ist die Elektrolysezelle gereinigt, und die Lösung kann für spätere Anwendungen wieder in den Behälter zurückgegossen oder sachgerecht entsorgt werden. Hinweis: Lassen Sie die Säurelösung nicht länger als eine halbe Stunde in der Elektrolysezelle.
7. Spülen Sie die Elektrolysezelle mit klarem Leitungswasser aus, indem Sie sie einige Male mit Wasser füllen und es dann ausgießen. Überprüfen Sie, dass sich alle Kalkablagerungen abgelöst haben. Wiederholen Sie andernfalls den Reinigungsvorgang.
8. Schließen Sie die Elektrolysezelle wieder an die Verrohrung an, und verbinden Sie den Netzanschluss und den Strömungswächter der Elektrolysezelle.



**HINWEIS: Geben Sie Säure immer ins Wasser. Geben Sie niemals Wasser in Säure. Tragen Sie jedes Mal Augenschutz und Gummihandschuhe. Reinigen Sie die Zelle immer in einem gut gelüfteten Bereich.**

PoolFresh Anlagen sind außerdem mit einer Thermosicherung zum Schutz vor Überhitzung ausgestattet. Wenn die Temperatur zu hoch ansteigt, wird die Stromversorgung automatisch unterbrochen. Die Anlage setzt sich wieder in Betrieb, sobald sie abgekühlt ist.

## TÄGLICHER BETRIEB:

Für eine optimale Betriebstüchtigkeit Ihrer Anlage sind vier Grundregeln zu beachten:

### 1. STABILISATOR BEI AUSSENPOOLS

Für Außenpools ist ein Stabilisator von grundlegender Bedeutung. Er dient zum Erhalt des Chlors in Ihrem Pool. Chlor verflüchtigt sich durch Sonneneinstrahlung sehr schnell, und durch den Einsatz eines Stabilisators wird dieser Vorgang deutlich eingeschränkt. Ohne Stabilisator würde der Betrieb der Anlage bis zu dreimal länger dauern!

Der Stabilisator ist in einem Verhältnis von 500 Gramm je 10.000 Liter Wasser hinzuzugeben. Der Stabilisatorgehalt sollte bei 30 – 50 ppm liegen. Lassen Sie Ihr Poolwasser zunächst von Ihrem Schwimmbad-Fachhändler analysieren, um sicherzustellen, dass Sie den Stabilisator nicht in zu großen Mengen verwenden.

Wenn Sie einen ORP-Controller verwenden, darf der Stabilisatorgehalt nicht über einen Wert von 15 ppm hinausgehen.

### BEI INNENPOOLS

Für Innenpools ist kein Stabilisator erforderlich und sollte daher auch nicht eingesetzt werden.

Für Fragen zur Stabilisierung Ihres Pools wenden Sie sich bitte an Ihren Davey Fachhändler.

### 2. pH-WERT UND GESAMTALKALINITÄT

Ein angemessener pH-Spiegel ist wichtig, um Probleme, wie Schwarzfärbung, Fleckenbildung, milchiges Wasser usw. zu vermeiden. Ein unsachgerechter pH-Wert kann Beschädigungen des Pools zur Folge haben. Geeignete pH-Werte:

Glasfaser – 7,0 bis 7,4 Sonstige Pools – 7,2 bis 7,6 Wenn Sie den pH-Spiegel über einen Wert von 8,0 ansteigen lassen, würden Sie dreimal so viel Chlor benötigen wie bei einem normalen pH-Wert. Verwenden Sie SALZSÄURE, um den pH-Wert zu senken. Zur Erhöhung des pH-Spiegels wird NATRIUMBIKARBONAT bzw. NATRON hinzugegeben.

Die Gesamtalkalinität sollte nicht mit dem pH-Wert verwechselt werden, obgleich beide Werte im engen Zusammenhang stehen. Von der Gesamtalkalinität hängt es ab, wie schnell und einfach sich der pH-Spiegel ändern lässt. Gemessen wird sie in ppm – der Idealbereich liegt zwischen 80 und 150 ppm. Lassen Sie sich andernfalls von Ihrem Schwimmbad-Fachhändler beraten.

Verwenden Sie einen Poolwasser-Prüfsatz, in dem auch ein Test für die Gesamtalkalinität enthalten ist. Eine niedrige Gesamtalkalinität kann einen instabilen pH-Spiegel nach sich ziehen. Wenn kein konstanter pH-Wert erhalten werden kann, kann dies zu Fleckenbildung, Verätzung und Korrosion von Metallen führen. Eine hohe Gesamtalkalinität hingegen hat einen konstant zu hohen pH-Spiegel zur Folge.

Um dem entgegenzuwirken, geben Sie SALZSÄURE hinzu (in jeweils kleinen Mengen). Zur Erhöhung des Spiegels verwenden Sie NATRIUMBIKARBONAT.

### 3. SALZGEHALT

Der Salzgehalt DARF KEINESFALLS NIEDRIGER SEIN ALS 3000 ppm (3g/l). Für ideale Betriebsbedingungen sollte der Salzgehalt 4500 ppm (4,5 g/l) betragen. Wenn die Anlage mit zu wenig Salz im Pool betrieben wird, kann dies eine Beschädigung der Elektrolysezelle nach sich ziehen. Bei PoolFresh-Anlagen darf der Salzgehalt nicht höher als 6000 ppm sein.

Salz ist die grundlegende Voraussetzung für den Betrieb Ihrer Anlage. Zu wenig Salz bedeutet zu wenig Chlor. Diese einfache Regel ist maßgebend für den Betrieb Ihres Elektrolysegeräts PoolFresh. Zudem beschädigt Salz mangel Ihre Elektrolysezelle.

Bei einem niedrigen Salzgehalt wird die Beschichtung der Anodenmaterialien der Elektrolysezelle beschädigt, was zu einem Verlust jeglicher Garantieansprüche führt.

Das Elektrolysegerät PoolFresh verfügt über ein eingebautes Warnsystem, um Schäden durch unzureichenden Salzgehalt zu minimieren. Allerdings liegt es letztlich beim Betreiber der Anlage, sicherzustellen, dass das ganze Jahr über ein ausreichender Salzgehalt besteht.

**HINWEIS: Schwimmbäder enthalten Wasser mit einem gewissen Salzgehalt, freiem Chlor und anderen Zusatzstoffen. Jegliche Materialien, die mit dem Poolwasser in Kontakt geraten, sollten daher für diese Umgebung geeignet sein. Davey Water Products SAS übernimmt keinerlei Verantwortung für Schäden an Materialien oder anderen Produkten, die mit dem Poolwasser in Kontakt geraten.**

#### 4. BETRIEBSZEITEN UND CHLORPRODUKTION

Diese Anleitungen gelten ausschließlich für privat genutzte PoolFresh Anlagen.

Wenn Sie Ihr Elektrolysegerät rund um die Uhr oder über längere Zeiträume in Betrieb lassen, reduziert sich die Lebensdauer der Elektrolysezelle maßgeblich. Es ist wichtig, dass in Ihrem Pool das richtige Modell der Elektrolysezelle installiert ist. (Für nähere Informationen wenden Sie sich bitte an Ihren Davey-Fachhändler.)

Das Elektrolysegerät PoolFresh muss täglich betrieben werden, damit genug Chlor zur Desinfektion des Pools produziert wird. Im Sommer sind es normalerweise mindestens acht Betriebsstunden pro Tag, vorzugsweise in zwei Phasen - zwischen 6 und 8 Uhr und zwischen 17 und 23 Uhr. Der nächtliche Betrieb empfiehlt sich vorrangig, da sich Chlor bei direkter Sonneneinstrahlung schnell verflüchtigt. Wenn diese Betriebszeiten eingehalten werden und die Elektrolysezelle einwandfrei funktioniert, verfügt Ihr Pool beim morgendlichen Prüfen über einen ausreichenden Chlorgehalt.

Wenn der Gehalt zu niedrig ist, sind entweder längere Betriebszeiten erforderlich, oder es muss der %-Satz der Abgabe erhöht werden. Ungünstige Umgebungsbedingungen, wie Abgas- oder Staubbelastung, erfordern besondere Betriebszeiten. Wenden Sie sich in diesem Fall an Ihren Schwimmbad-Fachhändler. Im Winter und Frühjahr sollten rund 4 bis 6 Betriebsstunden täglich zur Chlorproduktion ausreichen. Ohne sachgerechte Filtration/Chlorproduktion kann der einwandfreie Betrieb Ihres Pools nicht gewährleistet werden. **WENN SICH BADENDE IM POOL BEFINDEN, SOLLTE DIE FILTERANLAGE GRUNDSÄTZLICH BETRIEBEN WERDEN.** Bei extrem heißem Wetter oder intensiver Nutzung kann eine Betriebsdauer 10 - 14 Stunden pro Tag erforderlich sein.

In einigen Fällen kann der Eindruck entstehen, dass der Chlorgehalt zu hoch ist. Um zu ermitteln, ob dies der Fall ist, betreiben Sie Ihre Filter-/Elektrolyseanlage entsprechend den Empfehlungen zu Betriebszeiten/Chlorgehalt, und prüfen Sie Ihr Poolwasser am Morgen nach dem Betrieb. Wenn Ihr Chlortest einen zu hohen Chlorgehalt ergibt, können entweder die Betriebszeiten leicht verringert oder der %-Satz der Abgabe gedrosselt werden. Prüfen Sie am nächsten Morgen um dieselbe Uhrzeit erneut den Chlorgehalt. Wenn dieser noch immer zu hoch ist, wiederholen Sie den oben stehenden Vorgang, bis der richtige Chlorgehalt erreicht ist.

#### ZUSÄTZLICHE CHLORUNG

Gelegentlich, besonders bei großer Hitze, kann es erforderlich sein, den Chlorgehalt in Ihrem Pool zu steigern,

um eine einwandfreie Desinfektion des Wassers zu gewährleisten. Dies kann durch die Zugabe von Flüssigchlor oder Chlorgranulat erzielt werden. Wenn Sie Chlorgranulat verwenden, muss die Elektrolysezelle regelmäßig geprüft werden, da sich die Zusatzstoffe dieses Produkts an den Elektroden ablagern können. Alternativ dazu können Sie auch die Betriebsdauer Ihres Elektrolysegeräts PoolFresh erhöhen.

### ALLGEMEINE INFORMATIONEN

EMPFOHLENE POOLWASSER-CHEMIE						
POOLWASSER-GLEICHGEWICHT	Freies Chlor (ppm)	pH-Wert	Gesamtalkalität/TA-Wert (ppm)	Wasserhärte (ppm)	Stabilisator – Cyanursäure (ppm)	Optimaler Salzgehalt (ppm)
Idealer Wert / Bereich	1 - 3	Beton- und Fliesenpools: 7.4-7.6 Sonstige Oberflächen 7.2-7.4	Beton- und Fliesenpools – 80 - 120 Sonstige Oberflächen 125-150	Beton- und Fliesenpools – 200-275 Sonstige Oberflächen - 100-225	25 - 50	4500 - 6000
Steigern	Leistung des Elektrolysegeräts steigern. Chlor hinzugeben. Filtrationszeit verlängern.	Natriumkarbonat bzw. Natron hinzugeben	Natriumbikarbonat hinzugeben	Calciumchlorid hinzugeben	Cyanursäure hinzugeben	Salz hinzugeben
Senken		Salzsäure hinzugeben	Salz- oder Trockensäure hinzugeben	Zum Verdünnen einen Teil des Poolwassers ablassen und mit neuem, weniger hartem Wasser befüllen	Zum Verdünnen einen Teil des Poolwassers ablassen und neu befüllen	Zum Verdünnen einen Teil des Poolwassers ablassen und neu befüllen
Prüfhäufigkeit	Wöchentlich	Wöchentlich	Wöchentlich	Wöchentlich	Regelmäßig	Regelmäßig

**Algen** - Mikroskopische pflanzliche Lebensformen, die durch Regen, Wind und Staub in den Pool gelangen. Es gibt zahlreiche Algenfamilien. Einige sind freischwimmend, während andere an Wänden und in Rissen wachsen, und auch farblich sind sie sehr unterschiedlich. Einige Algen sind resistenter gegen chemische Behandlungen als andere.

**Bakterien** - Bakterien und Keime gelangen durch Badende, Staub, Unwetter und andere Faktoren in den Pool und kontaminieren das Wasser.

**Gleichgewicht des Wassers** - Das korrekte Verhältnis von Mineralgehalt und pH-Wert, bei dem das Poolwasser weder Korrosion noch Kalkablagerungen verursacht.

**Chloramine** - Chemische Zusammensetzungen, die sich bilden, wenn sich Chlor mit Stickstoff aus Urin, Schweiß usw. verbindet. Chloramine verursachen Augen- und Hautreizungen sowie unangenehmen Geruch.

**Chlorbedarf** - Die erforderliche Chlormenge zur Bekämpfung von Keimen, Algen und anderen Schadstoffen im Pool.

**Chlorüberschuss** - Die nach der Deckung des Chlorbedarfs verbleibende Chlormenge. Sie entspricht dem Wert, den Sie mit Ihrem Poolwassertester erhalten.

**Cyanursäure** Auch bekannt als Stabilisator. Sie wirkt der durch direkte Sonneneinstrahlung verursachten Verflüchtigung des Chlors entgegen. Der Einsatz von Stabilisatoren ist nur in Außenpools erforderlich.

**Flüssigsäure** - Chemikalie zur Reduzierung des pH-Werts und der Gesamtalkalität im Poolwasser sowie zur Reinigung der Elektrolysezelle.

**ppm** - Abkürzung für Parts Per Million (Teile von einer Million), die gängige Maßeinheit für die chemische Konzentration im Poolwasser. 1 ppm = 1 mg/l.



**WARNUNG:**

**Geben Sie weder direkt noch über die Pump- oder Reinigungsanlage Hydrogenperoxid ins Poolwasser. Durch die Verwendung von Hydrogenperoxid erlischt bei Produkten von Davey die Garantie.**

## FEHLERBEHEBUNG

### Keine Chlorproduktion - Überprüfen Sie:

1. Hauptschalter ausgeschaltet oder Elektrolysegerät nicht an die Netzspannung angeschlossen
2. Sicherung des Elektrolysegeräts durchgebrannt
3. Reinigung der Elektrolysezelle erforderlich
4. Filter benötigt Rückspülung
5. Strömungswächter nicht angeschlossen oder nicht sachgemäß installiert
6. Unangemessene Betriebszeiten
7. Hauptsicherung herausgesprungen
8. Niedriger / Kein Pumpendurchsatz

### Unzureichende Chlorproduktion - Überprüfen Sie:

1. Elektrolysezelle verschmutzt - bei Bedarf reinigen
2. Filter benötigt Rückspülung
3. Produktionswert nicht richtig eingestellt/Ausfall der Elektrolysezelle
4. Zu niedriger Stabilisator- oder Salzgehalt
5. pH-Wert zu hoch
6. Zu kurze Betriebszeiten

# ERSATZTEILE

PoolFresh by Davey		PFD8CE	PFD20CE
--------------------	--	--------	---------

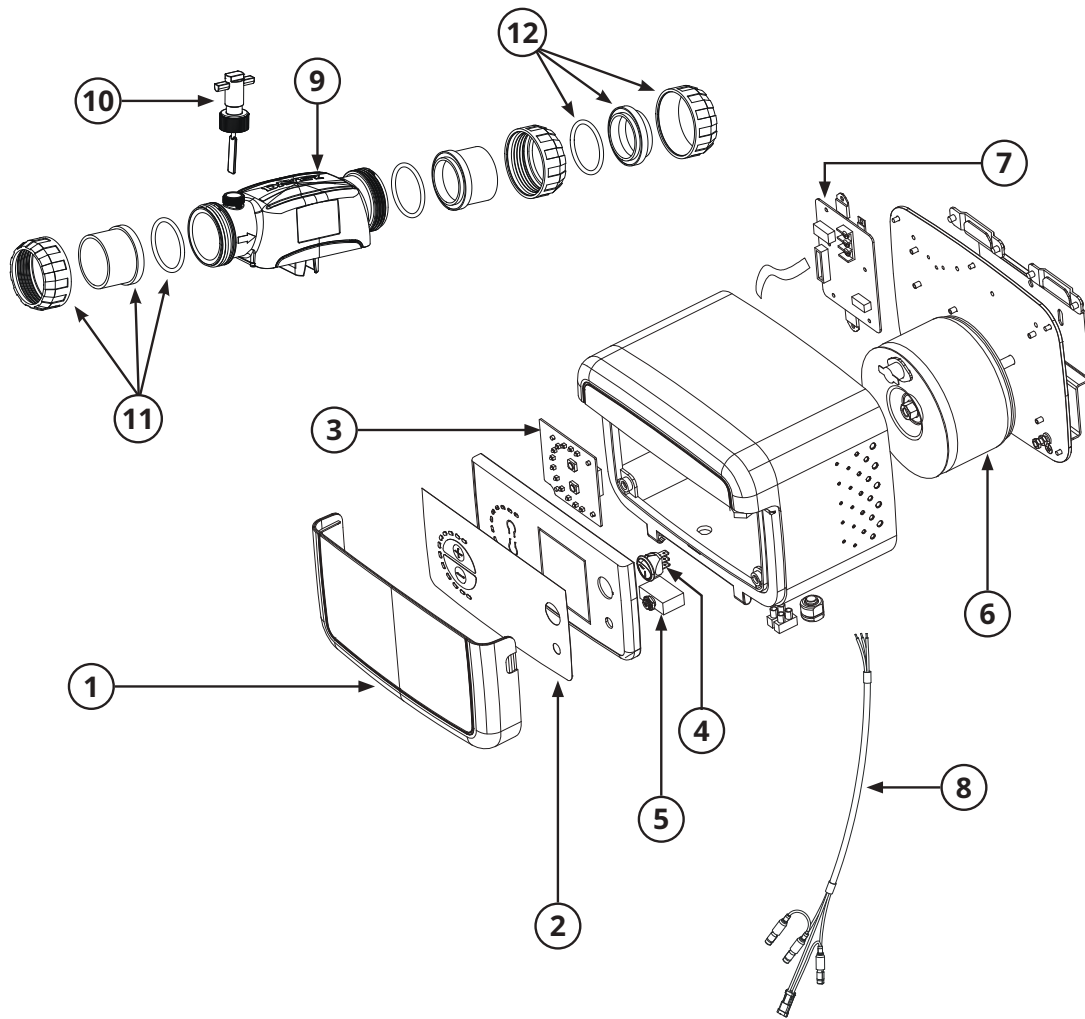

ITEM	NOTES	DESCRIPTION	QTY REQ'D	PART NO.
1		Front Flap grey	1	16281
2		Decal	1	16285
3		PCB LED board	1	16283
4		ON/OFF switch	1	16289
5		Circuit Breaker 3A	1	16280
6		Transformer 180VA 20g	1	16284
6		Transformer 108VA 8g	1	16286
7		PCB power board	1	16282
8		Cell Cable 8g	1	16287
8		Cell Cable 20g	1	16288
9		8g replacement cell	1	DILC8REP
9		20g replacement cell	1	DESILC20REP
10		Flow switch	1	15712SP
11		Barrel union 50mm EU	2	33204SP
12		Blanking cap kit	1	32937
-		PoolFresh 20g power supply	1	PFD20PSCE
-		PoolFresh 8g power supply	1	PFD8PSCE



# Davey-Garantie

Davey Water Products Pty Ltd (Davey) garantiert, dass alle verkauften Produkte (bei normalem Gebrauch und Betrieb) für einen Mindestzeitraum von einem (1) Jahr ab ursprünglichem, auf der Rechnung angegebenem Datum des Kaufs durch den Kunden frei von Material- und Verarbeitungsfehlern sind. Besuchen Sie für spezifische Garantiezeiten aller Davey-Produkte [daveywater.com](http://daveywater.com).

Diese Garantie gilt nicht für normalen Verschleiß oder für Produkte,:

- die Gegenstand von Missbrauch, Vernachlässigung, Fahrlässigkeit, Beschädigung oder Unfall waren
- die anders als den Anweisungen von Davey entsprechend verwendet, betrieben oder gewartet wurden
- die nicht gemäß den Installationsanweisungen oder von entsprechend qualifiziertem Personal installiert wurden
- die gegenüber den ursprünglichen Vorgaben oder auf irgendeine von Davey nicht genehmigte Art und Weise modifiziert oder abgeändert wurden
- bei denen Reparaturen von anderen als von Davey oder seinen hierzu berechtigten Händlern versucht oder vorgenommen wurden
- die anormalen Bedingungen ausgesetzt wurden, wie falscher Stromspannung, Blitzschlag oder Hochspannungsspitzen oder Schäden durch Elektrolyse, Kavitation, Sand, ätzende, salzhaltige oder abrasive Flüssigkeiten,

Die Davey-Garantie umfasst nicht den Ersatz von Produkten, Verbrauchsmaterialien oder Defekten an Produkten und Komponenten, die Davey von Dritten geliefert wurden (Davey bietet jedoch angemessene Unterstützung für das Erlangen der Garantieleistungen Dritter).

Um Gewährleistungsansprüche geltend zu machen:

- Wenn Sie bei einem Produkt einen Defekt vermuten, verwenden Sie es nicht weiter und kontaktieren Sie die ursprüngliche Verkaufsstelle. Wahlweise können Sie auch den Davey-Kundendienst anrufen oder Davey über die unten aufgeführte Adresse schreiben
- Legen Sie Belege oder Beweise für das Kaufdatum vor
- Falls Sie dazu aufgefordert werden, senden Sie das Produkt zurück und / oder liefern Sie weitere Informationen zum Schadensfall. Die Kosten und die Verantwortung für die Rücksendung gehen zu Ihren Lasten.
- Der Garantieanspruch wird von Davey auf Grundlage der eigenen Produktkenntnisse und vernünftigem Ermessen beurteilt und akzeptiert, sofern:
  - ein relevanter Defekt gefunden wurde
  - der Garantieanspruch innerhalb des entsprechenden Garantiezeitraums geltend gemacht wurde; und
  - keine der oben genannten Ausschlusskriterien zur Anwendung kommen
- Der Kunde wird schriftlich über die Entscheidung zu einem Garantieanspruch benachrichtigt, und falls sich dieser als unberechtigt erweist, muss der Kunde für die Rückholung des Produkts auf eigene Kosten sorgen oder seine Zustimmung zur Beseitigung geben.

Sollte der Anspruch sich als berechtigt erweisen, repariert oder ersetzt Davey nach eigenem Ermessen das Produkt kostenlos.

Die Davey-Garantie gilt zusätzlich zu dem vor Ort geltenden Verbraucherrecht. Bei schwerwiegenden Fehlern haben Sie Anspruch auf Ersatz oder Rückerstattung und auf Entschädigung für jeden anderen vernünftigerweise vorhersehbaren Verlust oder Schaden. Sie haben auch das Recht, die Ware repariert oder ersetzt zu bekommen, wenn die Ware nicht von akzeptabler Qualität ist und es sich nicht um einen schwerwiegenden Fehler handelt.

Bei allen mit dem Internet verbundenen Produkten ist der Verbraucher eine stabile Internetverbindung verantwortlich. Bei einem Ausfall des Netzwerks muss der Verbraucher den Umstand seinem Dienstanbieter melden. Die Verwendung einer App befreit den Verbraucher nicht davon, aufmerksam zu verfolgen, ob das Produkt den Erwartungen gerecht wird. Die Verwendung der Smartphone-App erfolgt auf Risiko des Benutzers. Soweit gesetzlich zulässig, lehnt Davey jegliche Gewährleistung hinsichtlich der Richtigkeit, Vollständigkeit oder Zuverlässigkeit von App-Daten ab. Davey trägt keine Verantwortung für direkte oder indirekte Verluste, Schäden oder Kosten für den Benutzer, die aus der Abhängigkeit von einer Internetverbindung hervorgehen. Der Benutzer stellt Davey von jeglichen Ansprüchen oder rechtlichen Schritten seitens des Benutzers oder anderer Personen frei, die sich auf Internetverbindungen oder App-Daten stützen.

Zur Reparatur vorgelegte Waren werden u.U. nicht repariert, sondern durch instandgesetzte Waren desselben Typs ersetzt. Zur Reparatur von Produkten können instandgesetzte Teile benutzt werden. Die Reparatur Ihrer Produkte kann den Verlust aller vom Benutzer erstellten Daten zur Folge haben. Bitte stellen Sie sicher, dass sie von allen auf Ihren Produkten gespeicherten Daten eine Kopie angefertigt haben.

Soweit gesetzlich zulässig, haftet Davey nicht für entgangenen Gewinn oder Folgeschäden, indirekte oder spezielle Verluste, Schäden oder Verletzungen jeglicher Art, die direkt oder indirekt durch Davey-Produkte entstehen. Diese Einschränkung betrifft nicht Daveys Haftung für die Nichterfüllung der für Ihr Davey-Produkt gemäß der europäischen Gesetzgebung geltenden Verbrauchergarantie und beeinträchtigt weder die Rechte noch die Rechtsbehelfe, die Ihnen im Rahmen des europäischen Verbraucherrechts zustehen.

Eine vollständige Liste der Davey-Fachhändler finden Sie auf unserer Website ([daveyeurope.eu](http://daveyeurope.eu)), oder per Telefon unter:

## DAVEY

Davey Water Products Pty Ltd  
Member of the GUD Group  
ABN 18 066 327 517

[daveywater.com](http://daveywater.com)

### AUSTRALIEN

#### Head Office

6 Lakeview Drive,  
Scoresby, Australia 3179  
Ph: 1300 232 839  
Fax: 1300 369 119  
Email: [sales@davey.com.au](mailto:sales@davey.com.au)

### NEUSEELAND

7 Rockridge Avenue,  
Penrose, Auckland 1061  
Ph: 0800 654 333  
Fax: 0800 654 334  
Email: [sales@dwp.co.nz](mailto:sales@dwp.co.nz)

### NORDAMERIKA

Ph: 1-888-755-8654  
Email: [info@daveyusa.com](mailto:info@daveyusa.com)

### EUROPA

7 rue Eugène Hénaff 69200  
Vénissieux, France  
Ph: +33 (0) 4 72 13 95 07  
Fax: +33 (0) 4 72 33 64 57  
Email: [info@daveyeurope.eu](mailto:info@daveyeurope.eu)

### MITTLERER OSTEN

Ph: +971 50 6368764  
Fax: +971 6 5730472  
Email: [info@daveyuae.com](mailto:info@daveyuae.com)



# DAVEY

## PoolFresh

by DAVEY

### Sistema per piscina ad acqua salata

### Istruzioni di montaggio e di utilizzo



**ATTENZIONE:** La mancata osservanza delle presenti istruzioni e il mancato rispetto di tutti i codici applicabili possono causare gravi lesioni personali e/o danni alle cose.

L'installazione di questo prodotto deve essere eseguita da una persona che conosca a fondo i requisiti idraulici della piscina e che segua le istruzioni di installazione fornite nel presente manuale.

Si prega di trasmettere le presenti istruzioni all'operatore di questa apparecchiatura.

# IMPORTANTE

**SI**



Valvole **APERTE**



**NO**

Valvole **CHIUSE**

**PERICOLO!!!**



Le valvole della cella devono essere **APERTE** con clorinatori salino in funzione

## Sistema per piscina ad acqua salata

Complimenti! Grazie per l'acquisto del Sistema avanzato di igienizzatore per piscina ad acqua salata PoolFresh. Ti invitiamo a leggere tutte le informazioni contenute nel presente manuale con attenzione prima di installare o utilizzare il Sistema PoolFresh.

Indice:

CONTENUTO DELLA CONFEZIONE .....	36
AVVERTENZA IMPORTANTE .....	36
INSTALLAZIONE TIPICA .....	36
ISTRUZIONI DI INSTALLAZIONE .....	37
ISTRUZIONI IMPORTANTI PER L'USO .....	38
CONTROLLI PRIMA DELL'AVVIAMENTO .....	39
FUNZIONAMENTO DEL SISTEMA PoolFresh .....	39
CARATTERISTICHE SPECIALI DI PoolFresh .....	40
MANUTENZIONE DELL'ALIMENTATORE .....	41
MANUTENZIONE DELLA CELLA ELETTROLITICA.....	41
FUNZIONAMENTO QUOTIDIANO .....	43
INFORMAZIONI GENERALI .....	44
RISOLUZIONE DEI PROBLEMI.....	45
PEZZI DI RICAMBIO .....	47



### ATTENZIONE:

1. Questo apparecchio non è destinato all'uso da parte di persone (bambini compresi) con ridotte capacità fisiche, sensoriali o mentali, o mancanza di esperienza e conoscenza, a meno che non siano supervisionati o istruiti sull'uso dell'apparecchio da parte di una persona responsabile della loro sicurezza.
2. Tenere sotto controllo i bambini per assicurarsi che non giochino con il prodotto.
3. Questo apparecchio può essere utilizzato da bambini di età superiore a 8 anni e da persone con ridotte capacità fisiche, sensoriali o mentali o con mancanza di esperienza e conoscenza, a condizione che siano attentamente sorvegliati e istruiti riguardo all'uso in sicurezza dell'apparecchio, e siano consapevoli dei rischi coinvolti.
4. I bambini non devono giocare con il dispositivo
5. Le operazioni di pulizia e manutenzione utente non devono essere effettuate da minori senza la supervisione di un adulto.
6. Se il cavo di alimentazione è danneggiato, deve essere sostituito dal produttore, dal suo agente addetto all'assistenza o da personale qualificato per evitare rischi.“

## CONTENUTO DELLA CONFEZIONE

Il sistema PoolFresh comprende i seguenti componenti; verificare attentamente il contenuto prima di procedere con l'installazione del sistema:

1. Alimentazione elettrica
2. Cella elettrolitica
3. 2 x Set di valvole a sfera
4. Flussostato
5. Unità Tappo di chiusura
6. Unità sistema di messa a terra
7. Kit di montaggio

Si noti che le specifiche sono soggette a modifica senza preavviso. Consultare il proprio rivenditore Davey in caso di domande.

**AVVERTENZA IMPORTANTE: I mezzi per lo scollegamento devono essere integrati nel cablaggio fisso in conformità con le norme in materia di cablaggio.**

## INSTALLAZIONE TIPICA

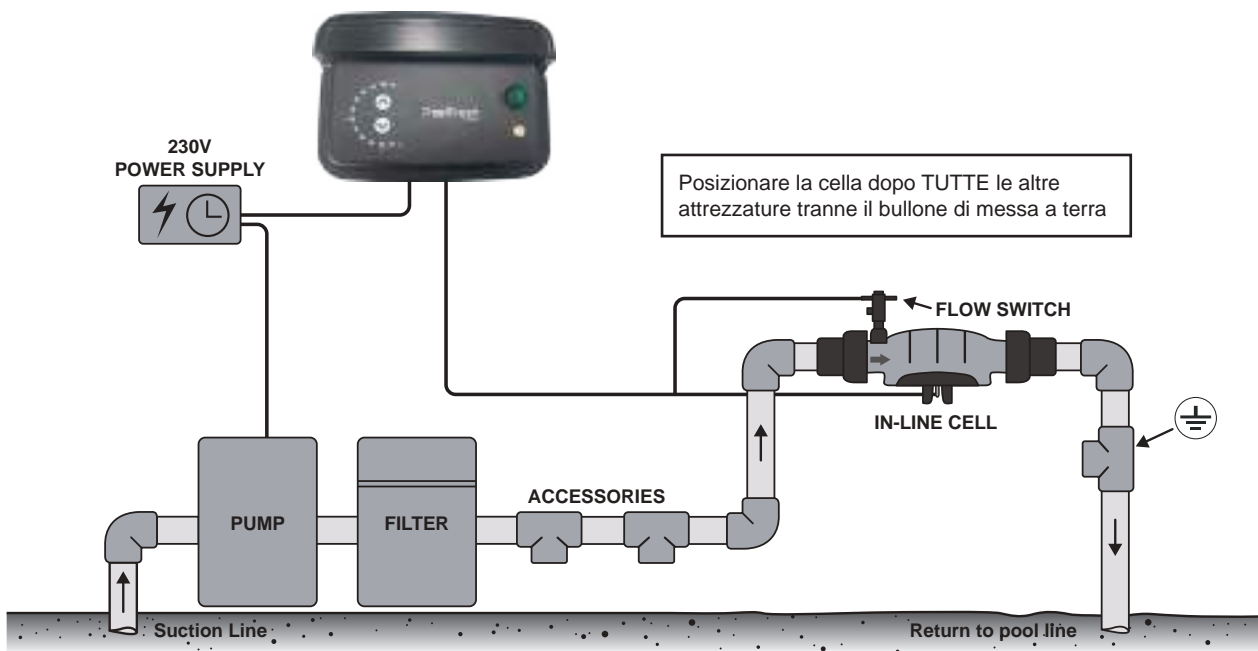

Per ottenere la migliore efficienza, la cella PoolFresh deve essere installata in modo da limitare il più possibile l'acqua turbolenta. Quando si installa un gomito a 90° prima del raccordo del cilindro di ingresso della cella, assicurarsi che tra il gomito e il raccordo sia equivalente a 5 x il diametro del tubo dritto. Cioè, se il diametro del tubo è di 50 mm, il tubo dritto che entra nel raccordo della canna non dovrebbe essere inferiore di lunghezza superiore a 250 mm. Le valvole di isolamento devono essere installate a non più di 5 volte il diametro del tubo dal raccordo del cilindro di ingresso.

## ISTRUZIONI DI INSTALLAZIONE PER PoolFresh

### INSTALLAZIONE DELL'ALIMENTATORE

Selezionare una posizione comoda e ben ventilata entro un metro dall'attrezzatura filtrante e montare l'Alimentatore verticalmente su una parete o un palo a 1,5 metri sul livello del terreno. **L'alimentatore non deve essere installato a meno di 3 metri dall'acqua della piscina. Collegare l'alimentatore a una presa elettrica impermeabile o a una scatola di comando indipendente.** L'unità deve essere tenuta lontana da sostanze acide e da altre aree di stoccaggio di sostanze chimiche. Vapori acidi e chimici corrodono i componenti elettronici all'interno dell'unità. Tenerla inoltre lontana da fonti di calore. Una buona ventilazione è necessaria per il corretto funzionamento (Vedere il diagramma di installazione a pagina 14).

Sono fornite due viti autofilettanti e tasselli per un'installazione rapida e semplice. Utilizzare una punta da muratura da 7mm per l'installazione dell'alimentatore a un muro di mattoni o cemento. Per l'installazione su un pale, praticare i fori pilota e inserire le viti fornite. Una volta posizionate le viti, agganciare semplicemente il clorinatore tramite la staffa sul retro dell'Unità.

### COLLEGAMENTO DELLA CELLA ELETTROLITICA ALL'ALIMENTATORE

L'alimentatore è dotato di un cavo flessibile terminato con connettori. Questi devono essere montati correttamente alle connessioni sul lato inferiore della Cella. Montare i connettori neri sulle aste esterne in titanio. Montare il connettore bianco sull'asta intermedia in titanio. Accertarsi che i connettori siano serrati saldamente una volta inseriti.

**Importante:** La Cella deve essere collegata come mostrato.

**Nota:** La cella viene fornita con un flussostato a paletta, che deve essere installato sulla Cella come mostrato nello schema a pagina 6 e 7.

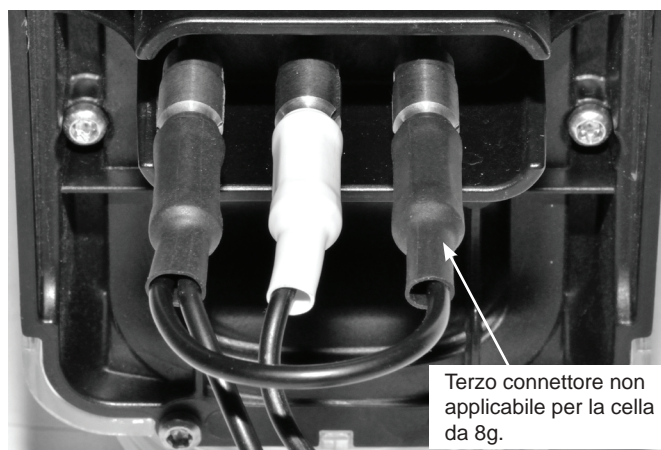

**IMPORTANTE:** Il flussostato deve essere installato con la freccia evidenziata sulla parte superiore dell'interruttore rivolta nella direzione del flusso.

### COLLEGAMENTO DEL FLUSSOSTATO ALL'ALIMENTATORE

Unire il connettore del flussostato e il connettore del cavo della cella. Devono agganciarsi insieme.

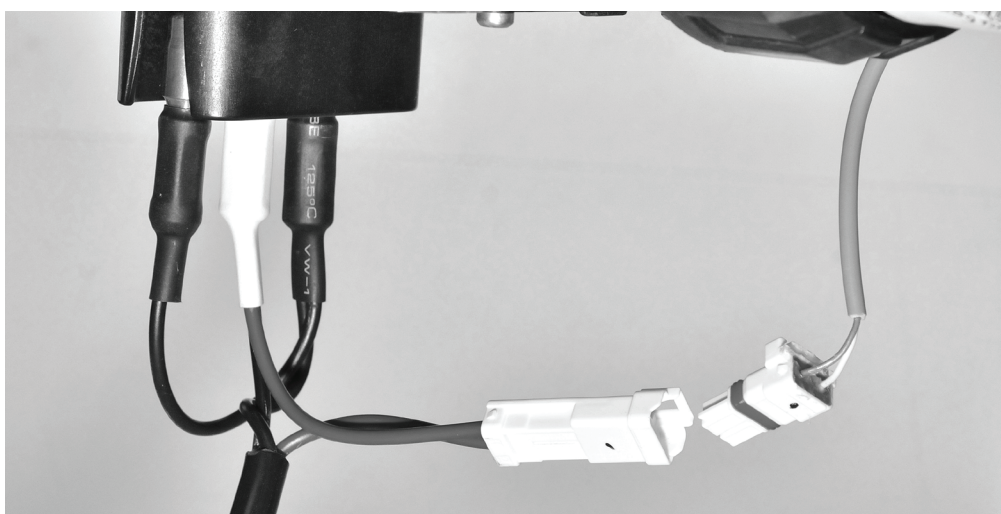

**Nota:** Il bullone e il morsetto a sella inclusi, sono per una connessione ad una messa a terra indipendente.

**IMPORTANTE:** Non far funzionare l'unità con le valvole di isolamento della piscina chiuse, poiché un possibile accumulo di pressione potrebbe causare la rottura della cella. Tali danni non saranno coperti dalla Garanzia. Per l'utilizzo della valvola, rivolgersi all'installatore/costruttore della piscina.

## ISTRUZIONI IMPORTANTI PER L'USO

- Per ridurre al minimo il rischio di accumulo di gas nella cella, è necessario assicurare la presenza di un flusso d'acqua sufficiente attraverso la cella quando l'unità è accesa e produce cloro.
- È essenziale che la pompa della piscina faccia circolare acqua sufficiente attraverso la cella per riempire completamente tale cella con acqua durante il processo di clorazione. La portata minima attraverso la cella è 3.6m<sup>3</sup>/hr.
- Controllare periodicamente la paletta del flussostato di sicurezza per assicurarsi che sia libera di muoversi in avanti e indietro.



Schema A

**FUNZIONAMENTO  
CORRETTO CON  
POMPA IN  
FUNZIONE**

Flussostato ACCESO.



Schema B

**FUNZIONAMENTO  
SCORRETTO  
CON POMPA  
IN FUNZIONE**

Flussostato SPENTO.

## PROCEDURA PRIMA DELL'AVVIAMENTO

Prima di mettere in funzione il clorinatore PoolFresh accertarsi che i seguenti elementi siano stati aggiunti alla piscina:

- **SALE** - Caricare il sale nella piscina a un tasso minimo di 40 kg per 10.000 litri (0,4%). Collegare il sistema di aspirazione e aspirare lentamente fino a quando la dispersione del sale è completa. Posizionare la testa di aspirazione nella parte più profonda della piscina e lasciare che l'aspirazione continui per altre 2 o 3 ore. Il sale ora deve essere completamente disciolto.
- **COLORO** - Per una nuova installazione della piscina che non è stata clorata, aggiungere sufficiente cloro (liquido o granulare) per raggiungere una lettura di 3 ppm (con un kit di test adatto), o far funzionare il sistema di clorinatore continuamente per almeno 24 ore o fino a raggiungere una lettura di 3 ppm.
- **STABILIZZATORE** - E' fondamentale aggiungere lo stabilizzatore per piscina e mantenerlo a 30 - 50 mg/l (30 - 50 ppm) in qualsiasi momento. Non superare gli 80 ppm. Se si sta usando un controller ORP, il livello dello stabilizzatore non deve superare 15 ppm.

## FUNZIONAMENTO DEL SISTEMA PoolFresh

Il **Rilascio della Cella** è espresso in percentuale. Impostare il sistema sulla percentuale richiesta e l'unità regolerà automaticamente il rilascio della cella al livello impostato. L'unità è dotata di un sistema di controllo elettronico e di allarme. Questo regola il rilascio dell'unità al livello massimo preimpostato e cambia la polarità della cella come indicato dalla spia LED +/- . Questo si alternerà per un certo numero di ore o di giorni a seconda di come l'unità è impostata per funzionare. Il sistema di allarme consiste di un **LED di Funzionamento** che diventerà rosso per indicare eventuali guasti dell'unità o condizioni operative dannose.

### LAYOUT DEL PANNELLO DI CONTROLLO:



Una volta che il livello di sale nella piscina è corretto, l'unità può essere accesa. **(Nota: Una volta avviata l'unità, segue un breve intervallo di tempo prima che la cella funzioni per garantire che il sistema di filtrazione sia adescato con acqua)** A questo punto, il **LED di Funzionamento** deve essere Verde; se è rosso, fare riferimento a quanto segue. Una volta che l'unità è accesa, alcuni LED aumentano rapidamente fino all'ultimo set point del segnale di uscita. Durante il normale funzionamento, premendo il pulsante ↑ si aumenta il set point dell'uscita e il pulsante ↓ si diminuisce il set point dell'uscita.

Ogni LED verde fisso rappresenta il 10% mentre il LED verde lampeggiante rappresenta l'incremento del 5%. (es. LED di uscita 1-4 ON e 5 lampeggiante = 40% + 5% = 45%)

Il LED di funzionamento di colore ROSSO o ARANCIONE indica diverse situazioni problematiche:

LED di funzionamento	Possibile problema	Azione
LED arancione	Livello di sale al di sotto del minimo	Aggiungi sale
	La cella è calcificata	Pulire la cella
	L'acqua è molto fredda	Aggiungere sale per compensare l'acqua fredda
LED rosso	C'è un problema con il flusso di acqua	Verificare la pompa e le tubazioni per eventuali ostruzioni o danni. Controllare che il sensore di flusso sia collegato correttamente e che sia nella direzione corretta.

Quando il LED di funzionamento ROSSO o ARANCIONE indica un guasto, il display di uscita mostrerà l'uscita effettiva della cella per indicare il livello di clorazione nella condizione di guasto. (ad esempio, se il LED ARANCIONE di funzionamento è acceso e l'uscita mostra il 50% durante il ciclo di lavoro dell'uscita, significa che la cella è in grado di produrre solo il 50% della % di uscita impostata)

## CARATTERISTICHE SPECIALI DI PoolFresh

### CONTROLLO DEL SISTEMA:

Il Controllo del Sistema varia la quantità di tempo in cui la cella funziona durante il ciclo di filtraggio.

Il duty cycle dell'uscita è controllato da un ciclo di 10 minuti (es. Set point 40% = LED1, 2, 3 & 4 ON = duty cycle 40% = 4 minuti ON, 6 minuti OFF)

Quando il **Controllo del Sistema** è impostato a 0, la Cella si **SPEGNERA'** per la durata del ciclo di filtraggio.

Quando il **Controllo del Sistema** è impostato a 100%, la Cella si **ACCENDERA'** per la durata del ciclo di filtraggio.

Per **SPEGNERE** la cella, ridurre semplicemente la percentuale di uscita a 0%. Questo sarà utile per il controlavaggio. Per spegnere sia l'alimentazione che la cella, portare il pulsante **ON/OFF** a 0.

### POLARITÀ avanti e indietro (+/-):

Questi LED sono usati per controllare che la polarità della corrente della cella sia invertita. La direzione in avanti è indicata da un LED **ACCESO +/-** fisso e l'inversione da un LED +/- lampeggiante. La Cella funzionerà in una polarità per un certo numero di ore, quindi qualsiasi cambiamento in questi LED avverrà lentamente e dipenderà da come l'unità viene utilizzata.

### INDICAZIONE DI BASSA SALINITA':

Il clorinatore PoolFresh è dotato di una serie di sistemi di protezione tra cui il **LED di funzionamento** la cui funzione primaria include l'**Indicatore di Bassa Salinità**. Quando il livello di sale nella piscina diminuisce, aumenta l'usura all'interno della Cella. Anche se il sale non viene consumato nel processo di clorazione, si perde attraverso gli spruzzi, il controlavaggio e sui bagnanti quando lasciano la piscina. Il livello del sale viene anche ridotto dalla pioggia, che ne causa la diluizione. Il sale non viene perso per evaporazione.

Quando il livello di sale nella piscina scende verso il minimo, il **LED di funzionamento** diventa **ARANCIONE**. A questo punto il livello di sale deve essere aumentato aggiungendo più sale per raggiungere 3000-6000ppm. L'aggiunta di sale non dovrebbe influenzare il clorinatore PoolFresh in quanto è protetto dai sovraccarichi. Se non viene intrapresa alcuna azione e il livello di sale continua a scendere, possono verificarsi danni al sistema.

Ci sono altri fattori che possono impedire all'unità di funzionare correttamente:

- 1. Pioggia intensa** - può far sì che l'acqua della piscina molto diluita passi sopra la cella a causa dello skimming superficiale.
- 2. Cella calcificata** - una cella calcificata non assorbirà tanta corrente elettrica quanto una cella pulita al primo avvio. Fare riferimento alla Manutenzione della Cellula elettrolitica qui di seguito.
- 3. Acqua fredda** - l'acqua fredda della piscina riduce la capacità della Cella di trasportare corrente elettrica. L'aggiunta di sale può aiutare a compensare l'acqua fredda. Si raccomanda di spegnere l'unità quando la temperatura dell'acqua è inferiore a 15°C. Le basse temperature possono danneggiare la cella.
- 4. Anomalia della cella** - con l'invecchiamento della cella arriva un momento in cui l'assorbimento di corrente elettrica diminuisce. Questo può essere compensato con l'aggiunta di altro sale. Una Cella è considerata guasta quando assorbe meno dell'80% della corrente massima.

Si prega di notare che l'**indicatore di bassa salinità** non è come i misuratori T.D.S., che sono strumenti scientifici compensati in temperatura. La precisione sarà entro i 500 ppm di salinità e sono dipendenti dalla temperatura dell'acqua, proprio come la cella.

### ISTRUZIONI DI SICUREZZA

**AVVERTENZA IMPORTANTE:** Alcune normative elettriche locali indicano che "se il cavo di alimentazione è danneggiato, questo deve essere sostituito da un cavo speciale disponibile presso il produttore o il suo agente addetto all'assistenza".



## MANUTENZIONE DELL'ALIMENTATORE

In genere, è richiesta una minima manutenzione, se non praticamente nulla. Tuttavia, è essenziale che il muro o il palo su cui è installata l'Unità sia spruzzato (e non lo stessa Unità) periodicamente con un buon repellente per insetti di tipo superficiale, poiché la penetrazione degli insetti può causare danni, che non sono coperti dalla garanzia.

La parte posteriore dell'unità è stata progettata come un dissipatore di calore. Di conseguenza è normale che quest'area diventi molto calda.

## MANUTENZIONE DELLA CELLA ELETTROLITICA

La cella è composta da materiali preziosi e, sebbene una corretta manutenzione possa prolungarne al massimo la durata utile, il processo di elettrolisi logorerà comunque il suo delicato rivestimento, momento in cui cesserà gradualmente di produrre cloro.

I sali minerali e il calcio (incrostazioni) si depositano sulle piastre esterne e interne quando avviene l'elettrolisi. Questo accumulo interferisce con il flusso di corrente elettrica nella Cella riducendo quindi la produzione di igienizzatore. È essenziale ispezionare regolarmente la Cella e pulirla se necessario. La velocità di formazione dei depositi sulle piastre della cella varia in funzione della piscina e può essere influenzata dai seguenti fattori:

- Durezza del calcio dell'acqua
- Temperatura dell'acqua
- Controllo del pH
- Acqua clorurata con ipoclorito di calcio per un periodo prolungato
- Calcio nelle superfici in gesso di una piscina in cemento

Poiché queste condizioni variano in maniera notevole, ispezionare la Cella almeno settimanalmente per verificare l'eventuale presenza di una sostanza saponata blu/verde o calcare sulle piastre. Sarà quindi possibile determinare il ciclo di pulizia necessario per la propria piscina (ovviamente, più di frequente in estate). Gli intervalli di pulizia potrebbero anche essere richiesti solo poche volte all'anno. Un'eccezione è l'uso di acqua potabile o acqua sotterranea, nel qual caso la pulizia può essere sempre necessaria più di una volta a settimana.

**NOTA: Nelle aree con acqua dura, anche i sistemi a inversione di polarità possono richiedere una pulizia manuale occasionale.**

La vita utile delle celle elettrolitiche Davey varia in modo sostanziale da un impianto all'altro in virtù dei diversi tempi operativi, della qualità e della composizione dell'acqua, della manutenzione del sistema e della cella. Assicurarsi che, quando è necessaria la sostituzione delle celle, venga impiegata la cella di ricambio Davey originale e corretta per il proprio sistema.

Fare riferimento al proprio rivenditore Davey locale per la cella corretta per il proprio modello.

## PULIZIA DELLA CELLA IN LINEA

Accertarsi che l'alimentazione sia spenta, in caso contrario, la pompa della piscina potrebbe accendersi mentre la Cella non si trova al suo posto. Scollegare il cavo della cella e il flussostato dalla cella e rimuovere la cella dalla linea di ritorno della piscina allentando i raccordi, facendo attenzione a non perdere gli o-ring.

### METODO

1. Assemblare un tappo di chiusura dal tappo in dotazione, dall'o-ring e dall'anello di bloccaggio.



2. Installare il tappo di chiusura sull'estremità della cella opposta alla porta del flussostato.



3. Fissare la cella in posizione verticale con il tappo di chiusura in basso, per raccogliere eventuali fuoriuscite la cella deve essere posta in un contenitore a prova di acido.
4. Aggiungere 50mL di ACIDO IDROCLORIDRICO a 500mL di ACQUA in un contenitore di dimensioni adeguate; versare con attenzione la soluzione nell'estremità aperta della cella.
5. In alternativa, la fase 4 può essere eseguita utilizzando una soluzione commerciale approvata per la pulizia delle celle.
6. Mentre il calcare viene disciolto dalle piastre, la soluzione farà della schiuma, quando questa azione schiumosa si è fermata la cella è pulita e la soluzione può essere rimessa nel contenitore per un uso futuro o smaltita in modo appropriato. **NOTA:** non lasciare la soluzione acida nella cella per più di ½ ora.
7. Sciacquare la cella con acqua di rubinetto pulita riempiendo e scaricando un paio di volte, controllare che tutti i depositi di calcare siano stati rimossi, ripetere il processo di pulizia se necessario.
8. Riportare la cella nella sua posizione nella tubazione e ricollegare il cavo della cella e il flussostato.



**NOTA: Aggiungere sempre acido all'acqua e non acqua all'acido. Indossare sempre occhiali protettivi e guanti di gomma. Pulire sempre la Cella in un'area ben ventilata.**

Le unità PoolFresh sono anche dotate di un interruttore termico per prevenire il surriscaldamento. Se la temperatura aumenta troppo, l'alimentazione viene scollegata automaticamente. Una volta raffreddata, l'unità riprenderà a funzionare.

## FUNZIONAMENTO QUOTIDIANO

Occorre rispettare quattro regole Fondamentali per un funzionamento ottimale dell'unità.

### 1. STABILIZZATORE

#### Per uso esterno

L'importanza dello stabilizzatore della piscina non può essere sottovalutata. È fondamentale per aiutare a trattenere il cloro nella piscina. Il cloro viene rapidamente dissipato dalla luce solare e l'uso dello stabilizzatore ridurrà sostanzialmente questa dissipazione. Senza stabilizzatore, potrebbe essere necessario un funzionamento dell'unità fino a tre volte più a lungo!

Lo stabilizzatore dev'essere aggiunto con la proporzione di 500 grammi ogni 10.000 litri di acqua. Lo stabilizzatore deve essere mantenuto a un livello di 30-50 ppm. Prima di aggiungere una quantità maggiore di stabilizzatore, far analizzare l'acqua della piscina presso il negozio in cui è stata acquistata per assicurarsi di non esagerare.

Se si sta usando un controller ORP, il livello dello stabilizzatore non deve superare 15 ppm.

#### PER USO INTERNO

Lo stabilizzatore NON è necessario per le piscine da interno, di conseguenza non deve essere utilizzato.

Consultare il proprio Rivenditore Davey locale per maggiori informazioni sulla stabilizzazione della piscina.

### 2. pH E ALCALINITA' TOTALE

È necessario mantenere un livello di pH corretto per evitare problemi quali punti neri, macchie, acqua torbida, ecc. Un livello di pH errato può danneggiare la piscina. I livelli di pH corretti sono i seguenti; Fibra di vetro – da 7.0 a 7.4. Altre piscine– da 7.2 a 7.6. Se si permette al livello di pH di salire fino a 8.0 o superiore, il cloro richiesto potrebbe essere addirittura tre volte tanto rispetto alla quantità normale. Per abbassare il pH aggiungere ACIDO CLORIDRICO. Per aumentare il livello di pH aggiungere BICARBONATO DI SODIO O SODA NATURALE.

L'alcalinità totale non deve essere confusa con il pH, anche se i due sono strettamente correlati. L'alcalinità totale determina la velocità e la facilità del cambiamento del pH. Viene misurata in ppm - l'intervallo ideale è compreso tra 80 - 150 ppm, oppure consultare un professionista.

È necessario utilizzare un kit di prova che includa un test per l'alcalinità totale. Una bassa alcalinità totale può causare livelli di pH instabili - ossia, l'incapacità di mantenere il pH costante può causare macchie, incisioni e corrosione dei metalli. Un'elevata alcalinità totale determinerà livelli di pH costantemente elevati.

Per abbassare, aggiungere ACIDO CLORIDRICO (un po' alla volta). Per aumentare, aggiungere BICARBONATO DI SODIO.

### 3. LIVELLI DI SALE

Il sale NON DEVE MAI ESSERE INFERIORE A 3000 ppm (3g/l). Il livello salino operativo ideale è 4500ppm (4,5 g/l). Attivare l'Unità con troppo poco sale nella piscina danneggerà la Cella. Per le unità PoolFresh, la salinità non deve superare 6000ppm.

Il sale è l'elemento essenziale con cui opera il sistema l'unità. Non abbastanza sale significa non abbastanza cloro - questa semplice regola governa l'intero funzionamento del tuo clorinatore PoolFresh, e un livello insufficiente di sale danneggerà la tua cella.

Bassi livelli di sale distruggono i materiali dell'Anodo della cella e renderanno nulla la Garanzia.

Il clorinatore PoolFresh dispone di un sistema di allarme incorporato per ridurre al minimo i danni derivanti da livelli insufficienti di sale; tuttavia, spetta al proprietario garantire livelli di sale adeguati per tutto l'anno.

**NOTA: Le piscine contengono acqua con un basso livello di salinità, cloro libero e altri composti. Qualsiasi materiale a contatto con l'acqua della piscina deve essere adatto a questo ambiente. Davey Water Products SAS non può essere ritenuta responsabile dei danni che si verificano ai materiali di altri prodotti che entrano in contatto con l'acqua della piscina.**

### 4. PERIODI DI FUNZIONAMENTO E PRODUZIONE DI CLORO

Le presenti istruzioni riguardano PoolFresh e il suo utilizzo esclusivamente residenziale.

Se il clorinatore funziona per 24 ore al giorno o per periodi più lunghi, la durata della cella sarà notevolmente ridotta. È importante che nella piscina sia installato il modello corretto di clorinatore. (Consultare il proprio rivenditore Davey locale per ulteriori informazioni).

Il clorinatore PoolFresh deve essere azionato quotidianamente per generare una quantità di cloro sufficiente per sanificare la piscina. Durante l'estate questo è di solito un minimo di otto ore al giorno, preferibilmente in due periodi - tra le 6.00 e le 8.00 e tra le 5.00 e le 23.00. La fascia oraria notturna è preferibile in quanto la luce solare diretta dissipa velocemente il cloro. Se questi tempi di funzionamento sono rispettati e la cella funziona correttamente, la piscina avrà sufficiente cloro quando verrà testata al mattino.

Se il livello è troppo basso, sono necessari tempi di funzionamento più lunghi o è necessario aumentare la % di uscita. Condizioni locali difficili come inquinamento da smog o polvere richiedono periodi di funzionamento diversi, nel qual caso occorre chiedere il parere del proprio rivenditore di piscine. Durante l'inverno e la primavera, circa 4-6 ore al giorno dovrebbero fornire abbastanza cloro. Senza una sufficiente filtrazione/clorinazione la piscina non funzionerà mai in modo corretto. **ATTIVARE SEMPRE IL SISTEMA DI FILTRAZIONE QUANDO SI NUOTA NELLA PISCINA.** In condizioni di caldo estremo o durante i periodi in cui si fa più spesso il bagno, il tempo di funzionamento può dover essere esteso a 10 - 14 ore al giorno.

In alcuni casi, si potrà rilevare un livello di cloro troppo alto. Per determinare se questo è il caso, far funzionare il filtro/cloratore per i tempi suggeriti/livello di produzione di cloro e testare l'acqua della piscina la mattina dopo il funzionamento. Se il tuo test del cloro mostra un alto livello di cloro, i tempi di funzionamento possono essere ridotti leggermente, o la % di produzione può essere diminuita. Verificare ancora il livello di cloro la mattina successiva circa alla stessa ora. Se il livello di cloro è ancora elevato, ripetere il processo di cui sopra fino a quando si raggiunge il livello corretto.

### SUPER - CLORINATURA

Periodicamente, soprattutto in condizioni estremamente calde, potrebbe essere necessario aumentare la quantità di cloro nella piscina per mantenere la perfetta sanificazione dell'acqua. E' possibile ottenerla aggiungendo cloro liquido o granulato. Se viene aggiunto cloro granulato, controllare regolarmente la cella, in quanto gli additivi di questo prodotto intaserranno gli elettrodi. In alternativa, estendere il periodo di funzionamento del clorinatore PoolFresh.

## INFORMAZIONI GENERALI

### VALORI CHIMICI CONSIGLIATI PER L'ACQUA DI PISCINA

Bilanciamento dell'acqua di piscina	Cloro libero (ppm)	pH	Alcalinità totale TA (ppm)	Durezza del calcio (ppm)	Stabilizzatore - Acido cianurico (ppm)	Livello di sale ottimale
Gamma/Lettura ideale	1 - 3	Piscine in cemento e piastrelate: 7,4-7,6 Altre superfici: 7,2-7,4	Piscine in cemento e piastrelate: 80-120 Altre superfici: 125-150	Piscine in cemento e piastrelate: 200-275 Altre superfici: 100-225	25 - 50	4500 - 6000
Per ridurre	Aumentare l'uscita del clorinatore. Aggiungere Cloro. Aumentare il tempo di filtraggio.	Aggiungere un tampone o soda in polvere (carbonato di sodio)	Aggiungere carbonato di sodio	Aggiungere Clorito di Calcio	Aggiungere Acido cianurico	Aggiungere sale
Per ridurre		Aggiungere acido muriatico	Aggiungere acido muriatico o acido asciutto	Svuotare parzialmente e riempire la piscina con acqua di durezza inferiore per diluire.	Svuotare parzialmente e riempire la piscina per diluire	Svuotare parzialmente e riempire la piscina per diluire
Frequenza dei test	Una volta a settimana	Una volta a settimana	Una volta a settimana	Una volta a settimana	Con regolarità	Con regolarità

**Algh**e - Forme microscopiche di vita vegetale che penetrano nella piscina per mezzo di pioggia, vento e polvere. Ne esistono numerose varietà - alcune galleggiano liberamente mentre altre crescono sulle pareti e nelle fessure e si presentano in diversi colori. Alcune sono più resistenti al trattamento chimico di altre.

**Batteri** - I germi che contaminano la piscina - generalmente introdotti dai bagnanti, dalla polvere, dalle tempeste di pioggia e da altri elementi.

**Acqua bilanciata** - Rapporto corretto tra contenuto minerale e livello di pH che impedisce la formazione di corrosioni o incrostazioni nell'acqua.

**Cloramine** - Composti formati quando il cloro si combina con l'azoto dell'urina, del sudore, ecc. Le cloramine causano irritazione agli occhi e alla pelle, così come odori sgradevoli.

**Richiesta di cloro** - Cloro necessario per distruggere i germi, le alghe e gli altri contaminanti nella piscina.

**Residui di cloro** - Quantità di cloro rimanente dopo che la richiesta di cloro è stata soddisfatta. Questa corrisponde alla lettura ottenuta con il kit di prova.

**Acido cianurico** - Noto anche come stabilizzatore o condizionatore. Riduce la dissipazione del cloro per azione della luce solare diretta. Necessario solo per piscine esterne

**Acido liquido** - Sostanza chimica utilizzata per ridurre il pH e l'alcalinità totale nell'acqua della piscina e per la pulizia della cella clorinata.

**ppm** - Abbreviazione di Parti Per Milione, l'unità di misura accettata per la concentrazione di sostanze chimiche nell'acqua della piscina. 1 ppm- 1 mg/L.



**ATTENZIONE:**

**Non aggiungere il perossido di idrogeno all'acqua della piscina o all'impianto idraulico o al sistema igienizzante della piscina. L'uso del perossido di idrogeno invaliderà la garanzia sui prodotti Davey.**

## RISOLUZIONE DEI PROBLEMI

### Nessuna produzione di cloro - Verificare:

1. Presa di corrente principale spenta o clorinatore non collegato alla rete elettrica.
2. bile del clorinatore bruciato
3. La Cella richiede pulizia
4. Il filtro richiede un controlavaggio
5. Flussostato non collegato o installato in modo errato
6. Periodi di funzionamento inadeguati
7. Fusibile principale bruciato
8. Flusso basso / assente dalla pompa

### Produzione di cloro scarsa - Verificare:

1. Cella sporca - pulire se necessario
2. Il filtro richiede un controlavaggio
3. Non impostato al livello di produzione corretto / Anomalia della cella
4. Livello di stabilizzatore della piscina troppo basso o livello di sale troppo basso
5. pH troppo elevato
6. Periodi di funzionamento troppo brevi

# PEZZI DI RICAMBIO

PoolFresh by Davey		PFD8CE	PFD20CE
--------------------	--	--------	---------

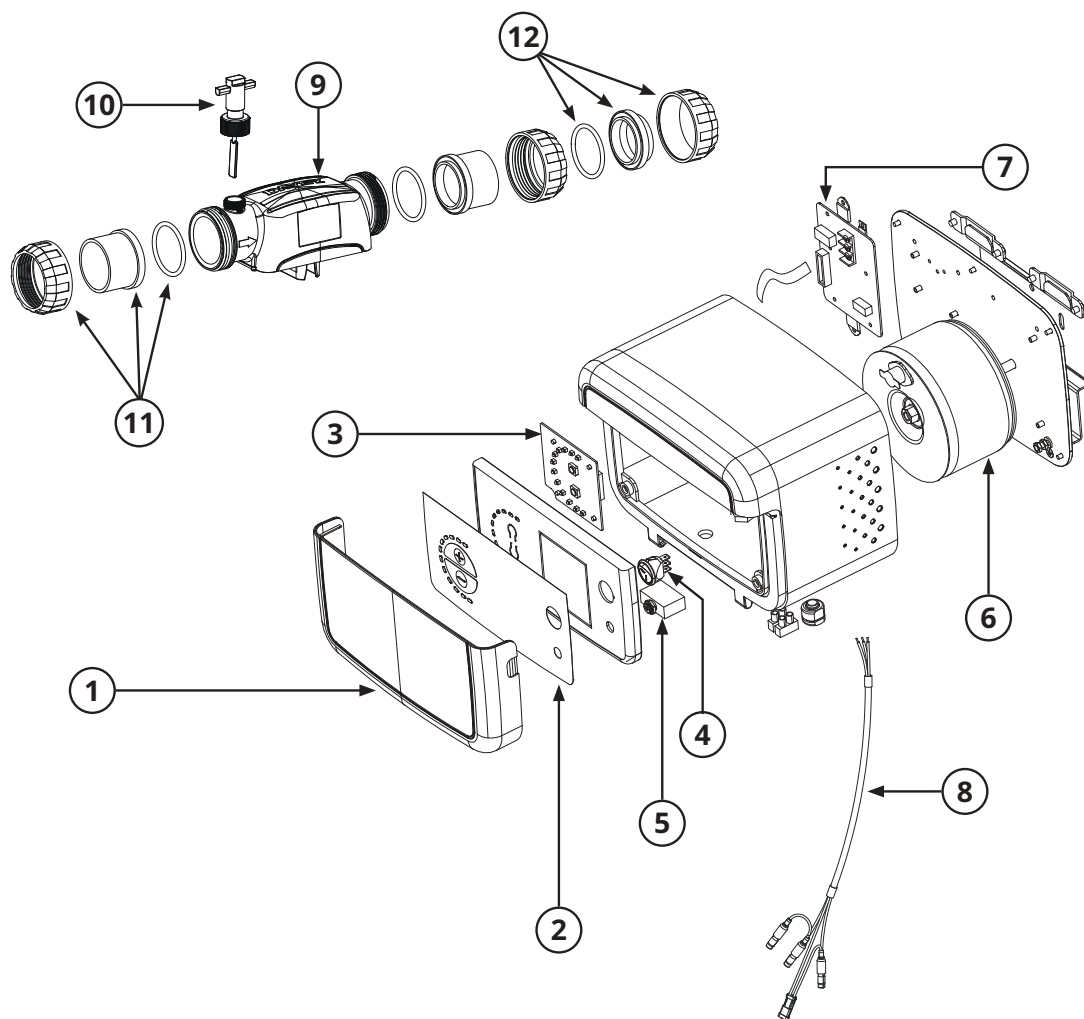

ITEM	NOTES	DESCRIPTION	QTY REQ'D	PART NO.
1		Front Flap grey	1	16281
2		Decal	1	16285
3		PCB LED board	1	16283
4		ON/OFF switch	1	16289
5		Circuit Breaker 3A	1	16280
6		Transformer 180VA 20g	1	16284
6		Transformer 108VA 8g	1	16286
7		PCB power board	1	16282
8		Cell Cable 8g	1	16287
8		Cell Cable 20g	1	16288
9		8g replacement cell	1	DILC8REP
9		20g replacement cell	1	DESILC20REP
10		Flow switch	1	15712SP
11		Barrel union 50mm EU	2	33204SP
12		Blanking cap kit	1	32937
-		PoolFresh 20g power supply	1	PFD20PSCE
-		PoolFresh 8g power supply	1	PFD8PSCE



## Garanzia Davey

Davey Water Products Pty Ltd (Davey) garantisce che tutti i prodotti venduti saranno (in condizioni di normale utilizzo e servizio) privi di difetti materiali e di lavorazione per un periodo minimo di un (1) anno dalla data di acquisto del prodotto originale da parte del cliente come indicato sulla fattura, per specifici periodi di garanzia per tutti i prodotti Davey visitare il sito web [daveywater.com](http://daveywater.com).

La presente garanzia non copre la normale usura o si applica ad un prodotto il quale:

- è stato oggetto di uso improprio, trascuratezza, negligenza, danneggiamento o incidente
- è stato utilizzato, azionato o sottoposto a manutenzione in modo non conforme alle istruzioni di Davey
- non è stato installato in conformità alle istruzioni di installazione o da personale adeguatamente qualificato
- è stato modificato o alterato rispetto alle specifiche originali o in qualunque modalità non approvata da Davey
- ha subito tentativi di riparazione da parte di soggetti diversi da Davey o dai suoi concessionari autorizzati
- è stato soggetto a condizioni anomale come alimentazione di tensione errata, fulmini o picchi di alta tensione, danni da azione elettrolitica, cavitazione, sabbia, liquidi corrosivi, salini o abrasivi,

La garanzia Davey non copre la sostituzione di qualsiasi prodotto destinato al consumo o difetti di prodotti e componenti che sono stati forniti a Davey da parti terze (tuttavia Davey fornirà un'assistenza adeguata al fine di ottenere il beneficio di qualsiasi garanzia di parte terza).

Per rivendicare la garanzia:

- Se si ritiene che il prodotto sia difettoso, interrompere l'utilizzo e contattare il luogo di acquisto di provenienza. In alternativa, telefonare al Servizio Clienti Davey o inviare una comunicazione a Davey come indicato nei seguenti recapiti
- Fornire la documentazione o la ricevuta della data di acquisto in originale
- Se richiesto, restituire il prodotto e/o fornire ulteriori informazioni in merito al reclamo. La restituzione del prodotto al luogo di acquisto è a carico e responsabilità dell'acquirente.
- La rivendicazione della garanzia sarà valutata da Davey sulla base delle proprie conoscenze relative al prodotto e del proprio giudizio ragionevole e sarà accettata se:
  - si riscontra un difetto significativo
  - la rivendicazione della garanzia è effettuata durante il relativo periodo coperto da garanzia; e
  - non si applicano nessuna delle condizioni escluse sopra elencate
- Al cliente verrà notificata per iscritto la decisione relativa alla garanzia e in caso di invalidità il cliente dovrà organizzare il ritiro del prodotto a sue spese o autorizzarne lo smaltimento.

Se la rivendicazione della garanzia è ritenuta valida, Davey provvederà, a sua discrezione, a riparare o sostituire gratuitamente il prodotto.

La garanzia Davey si aggiunge ai diritti previsti dal diritto locale a favore dei consumatori. Avete diritto a una sostituzione o al rimborso in caso di guasto grave e al risarcimento di qualsiasi altra perdita o danno ragionevolmente prevedibile. Avete inoltre diritto a far riparare o sostituire il prodotto qualora non fosse di qualità accettabile e il guasto non costituisse un guasto grave.

Per tutti i prodotti che sono collegati a Internet, il consumatore è responsabile nel garantire una connessione Internet stabile. In caso di guasto della rete, il consumatore dovrà rivolgersi al provider del servizio per risolvere il problema. L'utilizzo di un'App non sostituisce il monitoraggio da parte dell'Utente al fine di garantire che il prodotto funzioni secondo le aspettative. L'utilizzo di un'App Smart Product è ad esclusivo rischio e pericolo dell'Utente. Nella misura massima consentita dalla legge, Davey declina ogni garanzia circa l'accuratezza, la completezza o l'affidabilità dei dati dell'App. Davey non è responsabile per qualsiasi perdita, danno o costo diretto o indiretto a carico dell'utente derivante dal suo affidamento alla connettività internet. L'utente solleva Davey da qualsiasi rivendicazione o azione legale da parte sua o di terzi che si affidano alla connettività internet o ai dati delle applicazioni.

I prodotti presentati per la riparazione possono essere sostituiti da prodotti ricondizionati dello stesso tipo piuttosto che essere riparati. Possono essere utilizzati componenti ricondizionati per la riparazione dei prodotti. La riparazione dei prodotti può comportare la perdita di qualsiasi dato generato dall'utente. Accertarsi di aver fatto una copia di tutti i dati salvati sui prodotti.

Nella misura massima consentita dalla legge o dal regolamento, Davey declina ogni responsabilità per eventuali perdite di profitti o perdite, danni o lesioni conseguenti, indiretti o speciali, di qualsivoglia natura derivanti direttamente o indirettamente dai prodotti Davey. Questa limitazione non si applica ad alcuna responsabilità di Davey per il mancato rispetto di una garanzia del consumatore applicabile al prodotto Davey secondo le leggi locali e non pregiudica i diritti o i provvedimenti che possono essere messi a disposizione dell'utente secondo le leggi locali.

Per un elenco completo dei rivenditori Davey, visitare il nostro sito Web ([daveywater.com](http://daveywater.com)) oppure chiamare:

# DAVEY

Davey Water Products Pty Ltd  
Member of the GUD Group  
ABN 18 066 327 517

[daveywater.com](http://daveywater.com)

### AUSTRALIA

**Ufficio principale**  
6 Lakeview Drive,  
Scoresby, Australia 3179  
Ph: 1300 232 839  
Fax: 1300 369 119  
Email: [sales@davey.com.au](mailto:sales@davey.com.au)

### NUOVA ZELANDA

7 Rockridge Avenue,  
Penrose, Auckland 1061  
Ph: 0800 654 333  
Fax: 0800 654 334  
Email: [sales@dwp.co.nz](mailto:sales@dwp.co.nz)

### EUROPA

7 rue Eugène Hénaff 69200  
Vénissieux, France  
Ph: +33 (0) 4 72 13 95 07  
Fax: +33 (0) 4 72 33 64 57  
Email: [info@daveyurope.eu](mailto:info@daveyurope.eu)

### NORD AMERICA

Ph: 1-888-755-8654  
Email: [info@daveyusa.com](mailto:info@daveyusa.com)

### MEDIO ORIENTE

Ph: +971 50 6368764  
Fax: +971 6 5730472  
Email: [info@daveyuae.com](mailto:info@daveyuae.com)

P/N DWP2077-11T



# DAVEY

## PoolFresh

by DAVEY

### Zout water zwembadsysteem Installatie- en gebruiksinstructies



**WAARSCHUWING:** Niet-naleving van deze instructies en alle toepasselijke codes kan ernstig lichamelijk letsel en/of materiële schade veroorzaken.

De installatie van dit product moet daarom worden uitgevoerd door een persoon die ervaring heeft met de loodgieterijvereisten van zwembaden en die de instructies voor installatie in deze handleiding correct volgt.

**Geef deze instructies aan de persoon die met de uitrusting werkt.**

# BELANGRIJK

**J A**

**N E E**

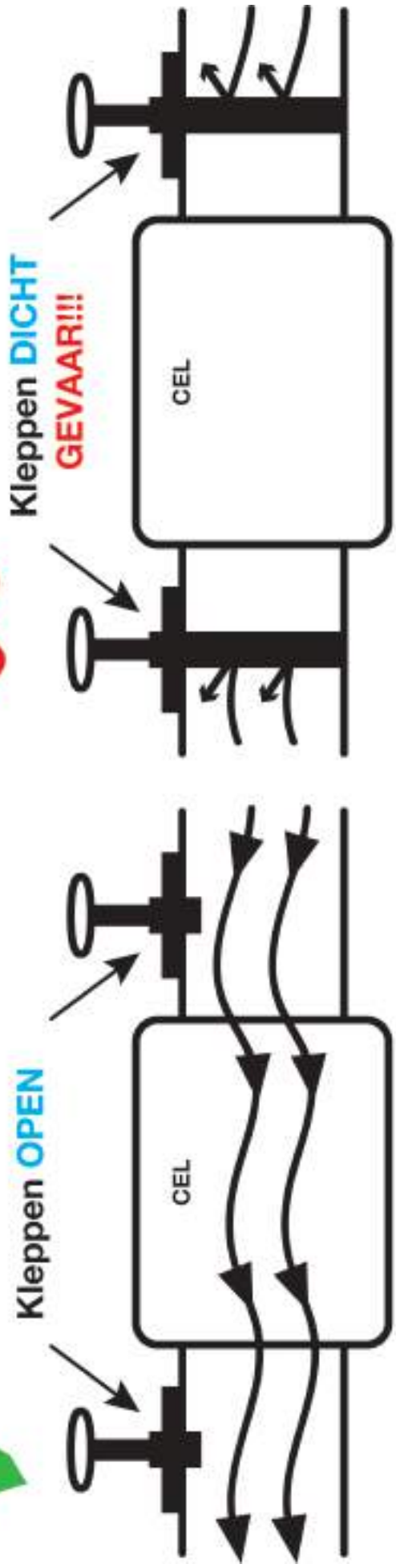

De kleppen van de cel moeten OPEN zijn als het chloreerapparaat in werking is

## Zout water zwembadsysteem

Gefeliciteerd! U bent nu de trotse eigenaar van een modern PoolFresh zout water zwembad zuiveringssysteem. Lees alle informatie in deze Handleiding zorgvuldig voordat u uw PoolFresh systeem installeert of gebruikt.

Inhoud:

Onderdelenlijst.....	52
BELANGRIJKE OPMERKING.....	52
TYPISCHE INSTALLATIE .....	52
INSTALLATIEHANDLEIDING.....	53
BELANGRIJKE INSTRUCTIES VOOR GEBRUIK.....	54
PRE - START-UP PROCEDURE.....	55
WERKING VAN PoolFresh SYSTEEM.....	55
PoolFresh SPECIALE FUNCTIES.....	56
ONDERHOUD VAN DE STROOMVOORZIENING.....	57
ONDERHOUD VAN DE ELEKTROLYTISCHE CEL.....	57
DAGELIJKSE WERKING .....	59
ALGEMENE INFORMATIE.....	60
PROBLEMEN OPLOSSEN .....	61
RESERVEONDERDELEN .....	63



### WAARSCHUWING:

1. Dit apparaat is niet bestemd voor gebruik door personen (inclusief kinderen) met beperkte fysieke, sensorisch of geestelijke capaciteiten, of een gebrek aan ervaring en kennis, tenzij gebruik onder toezicht plaatsvindt of zij instructies over het gebruik van het apparaat hebben ontvangen van een persoon die verantwoordelijk is voor hun veiligheid.
2. Kinderen moeten onder toezicht van een volwassene staan om te voorkomen dat ze met het apparaat spelen.
3. Dit apparaat kan gebruikt worden door kinderen van 8 jaar en ouder en personen met beperkte fysieke, sensorische of geestelijke capaciteiten of een gebrek aan ervaring en kennis als gebruik onder toezicht plaatsvindt of als zij instructies over het gebruik van het apparaat hebben ontvangen van een persoon die verantwoordelijk is voor hun veiligheid.
4. Kinderen mogen niet met het apparaat spelen.
5. Zonder toezicht mogen kinderen het apparaat niet reinigen of onderhouden.
6. Als de stroomkabel beschadigd is, moet dit door de fabrikant, zijn onderhoudsagent of een soortgelijk gekwalificeerde persoon worden vervangen om gevaarlijke situaties te voorkomen.

## Onderdelenlijst

Uw PoolFresh systeem bevat de volgende items, controleer de inhoud zorgvuldig voordat u het systeem installeert:

1. Stroomvoorziening
2. Elektrolytische cel
3. 2 x set driedelige koppeling
4. Flow schakelaar
5. Afsluitdop montage
6. Aardingsysteem montage
7. Montage kit

Wij wijzen u erop dat de productspecificaties zonder kennisgeving gewijzigd kunnen worden. Neem contact op met uw Davey dealer als u vragen hebt over het voorgaande.

**BELANGRIJKE OPMERKING:** Er moet een volledige afsluitingsvoorziening worden opgenomen in de vaste bedrading conform de plaatselijke elektriciteitsregelgeving.

## TYPISCHE INSTALLATIE

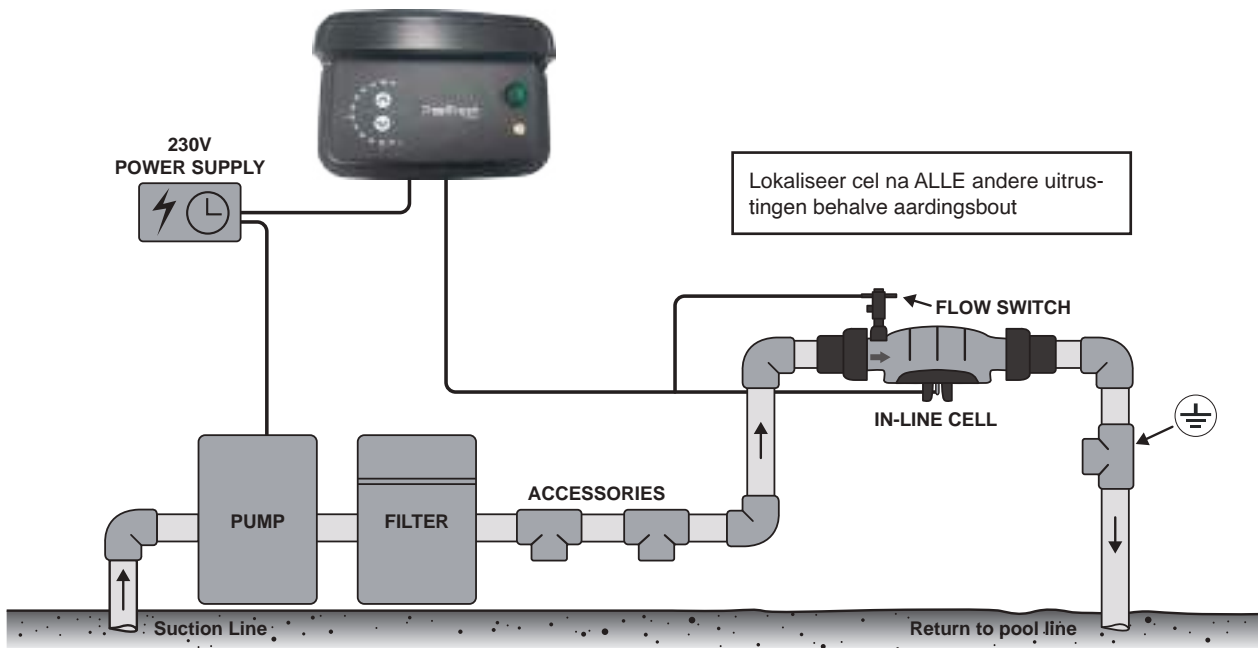

Om de beste efficiëntie te bereiken, moet de PoolFresh-cel zo worden geïnstalleerd dat turbulent water zoveel mogelijk wordt beperkt. Wanneer u een bocht van 90° vóór de aansluiting van de inlaatcilinder van de cel installeert, moet u ervoor zorgen dat er een equivalent is van 5 x de leidingdiameter van de rechte leiding tussen de bocht en de aansluiting. Dat wil zeggen, als de pijpdiameter 50 mm is, mag de rechte pijp die de vatverbinding binnenkomt niet minder zijn; dan 250 mm lang. Isolatiekleppen mogen ook niet dichter dan 5 x de leidingdiameter van de aansluiting van de inlaatcilinder worden geïnstalleerd.

## INSTALLATIE INSTRUCTIES VOOR PoolFresh

### INSTALLEREN VAN DE STROOMVOORZIENING

Kies een geschikte goed geventileerde plaats binnen een meter van de filtervoorziening en monteer de stroomvoorziening verticaal op een hoogte van 1,5 meter op een post of muur. **De stroomvoorziening moet meer dan 3 meter van het zwembadwater verwijderd zijn. Sluit de stroomvoorziening aan op een geschikt waterproof contact of een onafhankelijke controlekast.** De eenheid moet uit de buurt van opslagzones van zuren en andere chemische stoffen gehouden worden. Zure en chemische dampen veroorzaken corrosie van de elektronica in de eenheid. De eenheid moet uit de buurt van warmtebronnen gehouden worden. Voor correcte werking is een goede ventilatie vereist (zie installatiediagram op pagina 14).

Er zijn twee zelfborende schroeven en muurpluggen meegeleverd voor een snelle en eenvoudige installatie. Gebruik een 7 mm betonboor voor het bevestigen van de stroomvoorziening op een bakstenen of betonnen muur. In geval van montage op een post, boort u eerst de gaten en bevestigt u de meegeleverde schroeven. Als de schroeven zijn bevestigd kan het chlooreerapparaat worden opgehangen door middel van het rek aan de achterkant.

### AANSLUITEN VAN DE ELEKTROLYTISCHE CEL OP DE STROOMVOORZIENING

De stroomvoorziening is via een kabel met connectoren aan het uiteinde bevestigd. Deze moeten correct worden aangesloten op de aansluitingen aan de onderkant van de cel. Sluit de zwarte connectoren aan op de buitenste titanium pinnen. Sluit de witte connector aan op de middelste titanium pin. Zorg dat de connectoren stevig bevestigd worden.

**Belangrijk:** De cel moet worden aangesloten zoals weergegeven.

**Opmerking:** De cel wordt geleverd met een flow schakelaar van het type schoepenschakelaar die geïnstalleerd moet worden op de cel zoals weergegeven in het diagram op de pagina's 6 en 7.

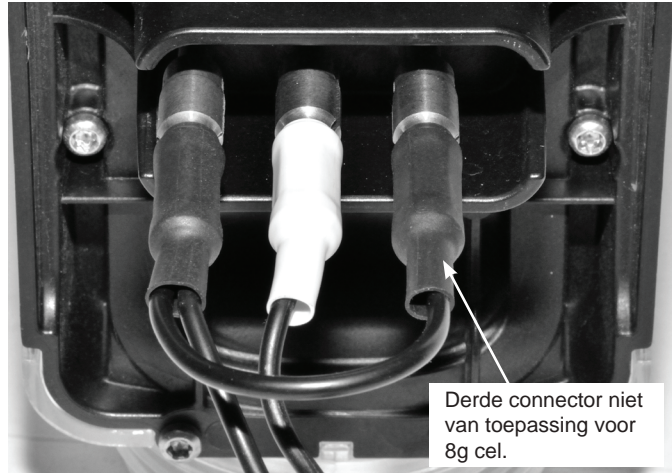

**BELANGRIJK:** De flow schakelaar moet gemonteerd worden met de pijl op de bovenkant van de schakelaar in de richting van de flow.

### AANSLUITEN VAN DE FLOW SCHAKELAAR OP DE STROOMVOORZIENING

Sluit de de connector op de flow schakelaar en de connector op de celkabel op elkaar aan. Deze kunnen in elkaar geclipt worden.

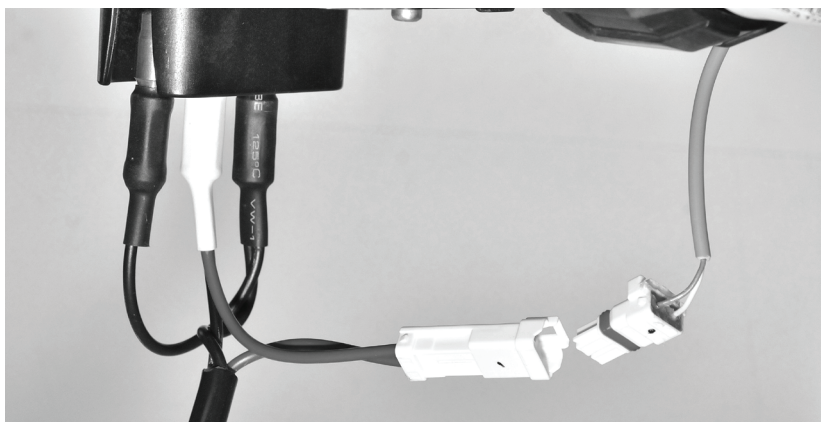

**Opmerking:** De meegeleverde bout en zadelklem zijn bestemd voor aansluiting op een onafhankelijke aarding.

**BELANGRIJK:** Gebruik de eenheid niet als de isolatiekleppen van het zwembad gesloten zijn omdat de cel door eventueel opgebouwde druk open kan barsten. Dergelijke schade valt niet onder de garantie. Raadpleeg uw zwembad installateur/bouwer voor gebruik van de kleppen.

## BELANGRIJKE INSTRUCTIES VOOR GEBRUIK.

- Om het risico op gasophoping in de cel te beperken, moet u ervoor zorgen dat er voldoende water door de cel stroomt als de eenheid is ingeschakeld en chloor produceert.
- Het is van essentieel belang dat uw zwembadpomp voldoende water door de cel pompt om deze volledig met water te vullen tijdens het chloreerproces. De minimale flow rate door de cel is 3,6m<sup>3</sup>/u.
- Controleer geregeld of de schoep van de flow beveiligingsschakelaar vrij heen en weer kan bewegen.

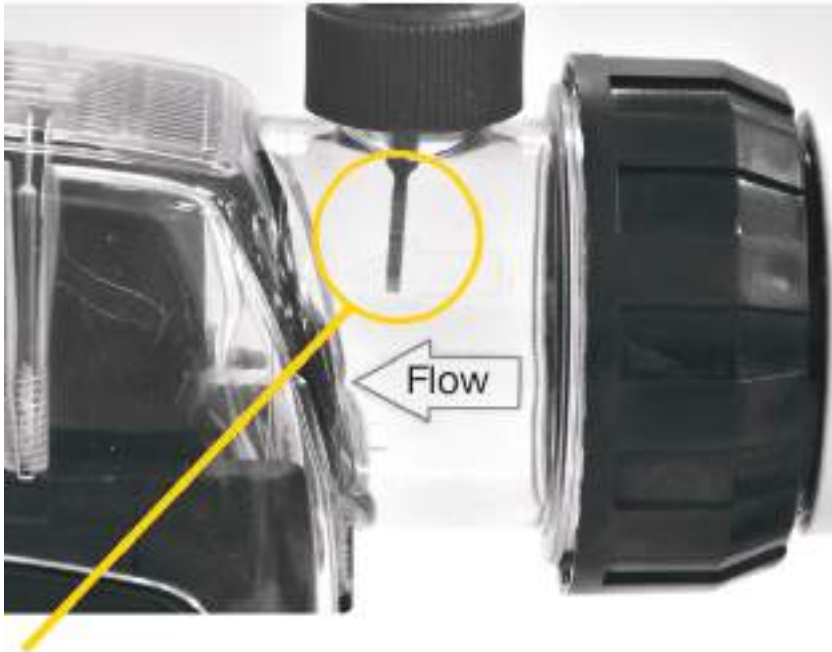

Diagram A  
**CORRECT  
OPERATION  
WITH PUMP  
RUNNING**

Flow switch ON.

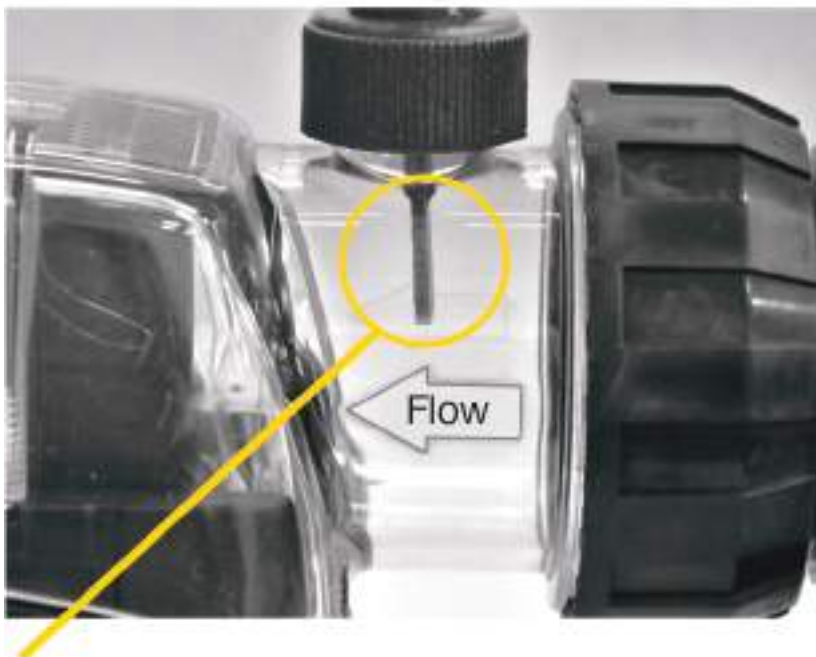

Diagram B  
**INCORRECT  
OPERATION  
WITH PUMP  
RUNNING**

Flow switch OFF.

## PRE - START-UP PROCEDURE

Voordat u uw PoolFresh chloreerapparaat inschakelt, moet u controleren of de volgende items aan uw zwembad zijn toegevoegd:

- **ZOUT** - Voeg minimaal 40 kg zout per 10.000 liter water toe (0,4%). Sluit het vacuümsteeem aan en pomp langzaam vacuüm tot het zout is opgelost. Pomp vacuüm met de kop in het diepste deel van het zwembad en laat dit proces 2 of 3 uur draaien. Het zout moet niet volledig opgelost worden.
- **CHLOOR** - Voor een nieuwe zwembadinstallatie waaraan nog geen chloor is toegevoegd, voldoende chloor (vloeibaar of korrels) toevoegen tot 3 ppm (met een geschikte testkit), of het chloreersysteem minstens 24 uur voortdurend laten draaien of tot een resultaat van 3 ppm is bereikt.
- **STABILISATOR** - Het is essentieel dat een stabilisator wordt toegevoegd en altijd gehandhaafd wordt op 30 - 50 mg/l (30 - 50 ppm). Dit gehalte mag niet hoger zijn van 80 ppm. Als u een ORP-controller gebruikt, mag het stabilisatorgehalte niet hoger zijn dan 15 ppm.

## WERKING VAN PoolFresh SYSTEEM

**Cel output** wordt uitgedrukt in een percentage. Stel de systeemcontrole in op het vereiste output percentage, de eenheid past automatisch de cel output aan op het ingestelde niveau. De eenheid is uitgerust met een elektronisch controle- en waarschuwingssysteem. Dit reguleert de output van de eenheid op het vooraf ingestelde maximum en verandert de celpolariteit zoals vermeld door de +/- led-indicator. Dit wisselt om een bepaald aantal uren of dagen afhankelijk van de werkingsinstelling van de eenheid. Het waarschuwingssysteem bestaat uit een **Functioneringsled** die rood of oranje is bij eventuele defecten in de eenheid of schadelijke werkingsomstandigheden.

### LAY-OUT CONTROLEPANEEL:



Als het zoutgehalte in het zwembad correct is, kan de eenheid worden ingeschakeld. **(Opmerking: Als de eenheid start, duurt het even voordat de cel functioneert om te zorgen dat het filtersysteem met water is gevuld)** In dit stadium is de **Functioneringsled** groen; als de led rood is, zie hieronder. Als de eenheid is ingeschakeld, stijgen sommige leds snel naar het laatste instelpunt. Bij normale werking stijgt het output instelpunt door op de ↑ knop te drukken en daalt het output instelpunt door op de ↓ knop te drukken.

Elke groen brandende led staat voor 10% terwijl een groen knipperende led voor een stijging van 5% staat. (d.w.z. oputled 1-4 brandend en 5 knipperend = 40% + 5% = 45%)

De RODE of ORANJE functioneringsled duidt op een van de volgende problemen:

Functioneringsled	Mogelijk probleem	Actie
Orange led	Zoutgehalte onder minimum	Zout toevoegen
	Cel is verkalkt	Cel reinigen
	Watertemperatuur erg koud	Zout toevoegen om koud water te compenseren
Rode led	Er is een probleem met de water flow	Controleer pomp/leidingen op verstopping of schade. Controle of de flow sensor correct en in de goede richting is aangesloten.

Als de RODE of ORANJE functioneringsled op een defect duidt, laat het output scherm de huidige cel output zien om aan te geven dat het chloorgehalte onder de drempelwaarde ligt. (d.w.z. als de ORANJE functioneringsled brandt en de output 50% laat zien tijdens de output taakcyclus, kan de cel maar 50% van het ingestelde output percentage afgeven)

## PoolFresh SPECIALE FUNCTIES

### SYSTEEMCONTROLE:

De systeemcontrole varieert de werkingsduur van de cel tijdens de filtercyclus.

De output taakcyclus wordt gecontroleerd door een periodecyclus van 10 minuten (d.w.z. instelpunt 40% = led1, 2, 3 & 4 ingeschakeld = 40% taakcyclus = 4 minuten ingeschakeld, 6 minuten uitgeschakeld).

Als de **Systeemcontrole** is ingesteld op 0, staat de cel op OFF gedurende de hele filtercyclus. Als de **Systeemcontrole** is ingesteld op 100%, staat de cel op ON gedurende de hele filtercyclus.

Om de cel uit te schakelen, zet u het output % op 0%. Dit is handig voor backwashing. Om de stroom EN de cel op OFF te zetten, zet u **ON/OFF** op 0.

### POLARITEIT VOORWAARTS EN REVERSE (+/-):

Deze leds worden gebruikt om te controleren of de huidige celpolariteit omschakelt. De voorwaartse richting wordt aangegeven door een brandende ingeschakelde +/- led en reverse door een knipperende +/- led. De cel werkt gedurende een aantal uren in een bepaalde polariteit, veranderingen in deze leds vindt dus langzaam plaats en hangen af van hoe de eenheid wordt bediend.

### INDICATIE LAGE SALINITEIT:

Uw PoolFresh is uitgerust met een aantal beschermingssystemen waaronder de **Functioneringsled** inclusief de **lage saliniteitsindicator**. De slijtage van de cel neemt toe als het zoutgehalte in het zwembad daalt. Er wordt geen zout verbruikt in het chlooreerproces, er gaat zout verloren door spetteren, backwashing en op de zwemmers die het zwembad verlaten. Het zoutgehalte daalt ook door regen die de oplossing verdunt. Er gaat geen zout verloren bij verdamping. Als het zoutgehalte in het zwembad het minimum bereikt, gaat de **Functioneringsled** ORANJE branden. Op dit punt moet het zoutgehalte verhoogd worden door meer zwembadzout toe te voegen tot 3000-6000ppm. De toevoeging van zout heeft geen invloed op de PoolFresh chlooreerapparaat omdat deze beschermd is tegen overbelading. Als er niet wordt ingegrepen en het zoutgehalte blijft dalen, kan dit schade veroorzaken aan het systeem.

Er zijn meer factoren die het correct functioneren van de eenheid kunnen verstoren:

1. **Zware regenval** - dit kan leiden tot sterk verdund zwembadwater dat over de cel stroomt vanwege oppervlakte skimming.
2. **Wijnsteenafzetting op de cel** - een cel met wijnsteenafzetting zal minder elektrische stroom aantrekken dan een schone cel. Zie Onderhoud van elektrolytische cel hieronder.
3. **Koud water** - koud zwembadwater vermindert de capaciteit van de cel om elektrische stroom te geleiden. Het toevoegen van zout kan koud water compenseren. Wij raden aan de eenheid uit te schakelen als de watertemperatuur onder 15°C is. Lage temperaturen kunnen de cel beschadigen.
4. **Defecte cel** - een ouder wordende cel zal op een gegeven moment minder stroom aantrekken. Dit kan gecompenseerd worden door extra zout toe te voegen. De celwerking wordt als defect gezien als er minder dan 80% van de elektrische stroom wordt aangetrokken.

Wij wijzen u erop dat de **Lage saliniteitsindicator** geen TDS-meter is. TDS-meters zijn temperatuur gecompenseerde wetenschappelijke instrumenten. Deze hebben een nauwkeurigheid van 500 ppm saliniteit en zijn, net als de cel, afhankelijk van de watertemperatuur.

### VEILIGHEIDSVOORSCHRIFT

**BELANGRIJKE OPMERKING: Bepaalde plaatselijke elektriciteitsregelgeving bepaalt dat "als de stroomkabel is beschadigd, deze vervangen moet worden door een speciale kabel die verkrijgbaar is bij de fabrikant of zijn onderhoudsagenten"**



## ONDERHOUD VAN DE STROOMVOORZIENING

Normaal gesproken is weinig of geen onderhoud vereist. Het is belangrijk dat de muur of post waarop de eenheid is geïnstalleerd (niet de eenheid zelf) geregeld besproeid wordt met een goed insectenwerend middel aangezien naar binnen kruipende insecten schade kunnen veroorzaken die niet wordt gedekt door u garantie.

De achterkant van de eenheid is ontworpen als warmteopvang. Het is dus normaal dat deze zone heel warm kan worden.

## ONDERHOUD VAN DE ELEKTROLYTISCHE CEL

De cel bestaat uit verschillende materialen en hoewel correct onderhoud de levensduur optimaliseert, zal het elektrolyseproces de tere coating op den duur verwijderen waardoor de cel geleidelijk steeds minder chloor zal produceren.

Minerale zouten en calcium (wijnsteen) vormen tijdens elektrolyse een afzetting op de buitenste en binnenste platen. Deze afzetting verstoort de elektrische stroom in de cel en vermindert het reinigingsproces. De cel moet regelmatig worden gecontroleerd en indien nodig gereinigd. De snelheid waarmee afzetting op de platen plaatsvindt, verschilt per zwembad en kan als volgt worden beïnvloed:

- de hardheidsgraad van het water
- de temperatuur van het water
- pH-controle
- water dat gedurende lagere tijd gechloreerd is met een calciumhypochloriet
- calcium in de pleisterlaag van een betonnen zwembad

Omdat deze factoren sterk kunnen variëren moet de cel in eerste instantie wekelijks worden gecontroleerd om te kijken of er sprake is van wijnsteenafzetting of een blauw-groene schuimige substantie op de platen. Op die manier kunt u bepalen welke reinigingscyclus nodig is voor uw zwembad (deze zal in de zomer intenser zijn). De intervallen tussen reinigingssessies worden steeds langer totdat enkele keren per jaar voldoende is. Een uitzondering hierop is het gebruik van put- of grondwater, in dat geval kan het nodig zijn altijd een wekelijkse reinigingssessie uit te voeren.

**OPMERKING: In gebieden met hard water kan periodieke reiniging van reverse polariteitssystemen vereist zijn.**

De levensduur van de Davey elektrolytische cellen varieert sterk per installatie vanwege verschillen in werkingstijden, waterkwaliteit en -samenstelling, en systeem- en celonderhoud. Zorg er in geval van vervanging van de cel voordat u de juiste originele Davey vervangingscel voor uw systeem gebruikt.

Neem contact op met uw plaatselijke Davey dealer voor informatie over de correcte cel voor uw model.

## HET REINIGEN VAN DE IN-LINE CEL

Zorg dat u de stroomvoorziening uitgeschakelt - als u dit niet doet, kan de zwembadpomp gaan draaien terwijl de cel niet is geplaatst. Koppel de leiding van de cel en de flow schakelaar af en verwijder de cel uit de retourleiding van het zwembad door de koppelingen los te maken, zorg dat u geen o-ringen kwijt raakt.

### METHODE

1. Maak een afsluitdop van de meegeleverde plug, o-ring en afsluitring.



2. Schroef de afsluitdop op het uiteinde van de cel tegenover de aansluiting van de flow schakelaar.



3. Bevestig de cel verticaal met de afsluitdop aan de onderkant, om lekkage en morsen op te vangen moet de cel in een zuurbestendige container worden geplaatst.
4. Voeg in een geschikte bak 50 ml ZOUTZUUR toe aan 500 ml WATER; giet deze oplossing voorzichtig in de open zijde van de cel.
5. Stap 4 kan ook uitgevoerd worden met een goedgekeurde reinigungsoplossing voor de cel die in de handel verkrijgbaar is.
6. Bij het oplossen van de wijnsteen van de platen komt schuim vrij, als de oplossing niet meer schuimt is de cel schoon en kunt u de oplossing weer in de verpakking gieten voor later gebruik of afvoeren. **OPMERKING:** laat de zuuroplossing niet langer dan 1/2 uur in de cel zitten.
7. Spoel de cel met schoon kraanwater door deze een paar keer te vullen en te legen, controleer of alle wijnsteen verwijderd is, herhaal het proces indien nodig.
8. Zet de cel terug in de leidingen en sluit de cel aan op de leiding en flow schakelaar.



**OPMERKING: Voeg altijd zuur toe aan water, nooit water aan zuur. Draag altijd oogbescherming en rubberen handschoenen. Reinig de cel altijd in een goed geventileerde ruimte.**

PoolFresh eenheden zijn uitgerust met een thermische beveiliging om oververhitting te voorkomen. Als de temperatuur te hoog wordt, wordt de stroom automatisch afgesloten. De eenheid schakelt weer in als de temperatuur is gezakt.

## DAGELIJKSE WERKING

Er gelden vier Gouden regels voor optimale werking van uw eenheid:

### 1. STABILISATOR VOOR GEBRUIK BUITENSHUIS

Het belang van een zwembadstabilisator kan niet genoeg worden benadrukt. Dit is essentieel voor het behouden van chloor in uw zwembad. Chloor verdampt snel door zonlicht en het gebruik van een stabilisator beperkt dit aanzienlijk. Zonder stabilisator moet de eenheid soms wel drie keer zo lang draaien!

Er moet 500 gram stabilisator per 10.000 liter water worden toegevoegd. Stabilisator moet gehandhaafd worden op 30 - 50 ppm. Voordat u meer stabilisator toevoegt, kunt u het best uw water laten analyseren bij uw zwembadwinkel om te voorkomen dat u te veel stabilisator gebruikt.

Als u een ORP-controller gebruikt, mag het stabilisatorgehalte niet hoger zijn dan 15 ppm.

### VOOR GERBUIK BINNENHUIS

Het gebruik van stabilisator is NIET nodig voor binnenzwembaden en gebruik wordt dan ook afgeraden.

Neem contact op met uw plaatselijke Davey dealer voor meer informatie over het stabiliseren van uw zwembad.

### 2. pH EN TOTALE ALKALINITEIT

Een correct pH-gehalte om problemen zoals zwarte stippen, vlekken, onhelder water etc. te voorkomen. Een onjuist pH-gehalte kan schade aan het zwembad veroorzaken. Correcte pH gehalten zijn; Fibreglass – 7.0 tot 7.4. Andere zwembaden – 7.2 tot 7.6. Als u het pH-gehalte laat stijgen tot 8.0 of hoger, kan het zijn dat er meer dan drie keer de normale hoeveelheid chloor nodig is. Om het pH-gehalte te verlagen, voegt u ZOUTZUUR toe. Om de pH-gehalten te verhogen voegt u NATRIUMCARBONAAT of SODA toe.

De totale alkaliniteit moet niet verward worden met pH, hoewel deze twee onderling verbonden zijn. De totale alkaliniteit bepaalt de snelheid en het gemak van pH-verandering. Het wordt gemeten in ppm - de ideale waarde is 80 - 150 ppm of neem contact op met uw zwembadspecialist.

U moet een testkit gebruiken die onder andere test op totale alkaliniteit. Een lage totale alkaliniteit kan onstabiele pH-waarden veroorzaken - d.w.z. de onmogelijkheid om de pH constant te houden waardoor vlekken, krassen en corrosie van materialen kunnen ontstaan. Een hoge totale alkaliniteit leidt tot hoge pH-waarden.

Om te verlagen, voegt u ZOUTZUUR toe (in kleine hoeveelheden). Om te verhogen, voegt u NATRIUMCARBONAAT toe.

### 3. ZOUTGEHALTES

Het zoutgehalte MAG NOOIT MINDER ZIJN DAN 3000 ppm (3g/l). Het ideale zoutgehalte voor functionering is 4500ppm (4,5 g/l). De eenheid laten draaien met te weinig zout in het zwembad beschadigt de cel. Voor PoolFresh-eenheden mag de saliniteit niet hoger zijn van 6000 ppm.

Zout is een essentieel element voor het functioneren van uw eenheid. Niet genoeg zout betekent niet genoeg chloor - deze eenvoudig regel beheerst de volledige werking van uw PoolFresh chloreerapparaat, en niet genoeg zout beschadigt uw cel.

Lage zoutgehalten vernietigen de coating op de anodematerialen van de cel en leiden tot ongeldigheid van de garantie.

De PoolFresh chloreerapparaat heeft een ingebouwd waarschuwingssysteem om de schade van onvoldoende zout te beperken, maar de uiteindelijke verantwoordelijkheid ligt bij de eigenaar die ervoor moet zorgen dat het zoutgehalte het hele jaar correct blijft.

**OPMERKING: Zwembaden bevatten water met een laag saliniteitsgehalte, vrij chloor en andere bestanddelen. Materialen die in contact komen met water uit het zwembad moeten geschikt zijn voor een dergelijke omgeving. Davey Water Products SAS kan niet aansprakelijk worden gesteld voor schade die veroorzaakt wordt aan materialen van andere producten die in contact komen met water uit het zwembad.**

### 4. WERKINGSTIJDEN & CHLOORPRODUCTIE

Deze instructies zijn alleen van toepassing op PoolFresh voor huishoudelijk gebruik.

Als u uw chloreerapparaat 24 uur per dag of langere periodes laat draait, heeft de cel een aanzienlijk kortere levensduur. Het is belangrijk dat er een correct model chloreerapparaat op uw zwembad wordt geïnstalleerd. (vraag informatie aan uw plaatselijke Davey dealer).

Het PoolFresh chloreerapparaat moet dagelijks worden gebruikt om voldoende chloor te produceren voor een hygiënisch zwembad. In de zomer is dit meestal minstens acht uur per dag, bij voorkeur in twee keer tussen 6.00 en 8.00 uur en tussen 17.00 en 23.00 uur. Omdat chloor in direct zonlicht snel verdampt, wordt aangeraden de EcoSalt 's avonds, 's nachts en 's morgens vroeg te laten draaien. Als deze werkingstijden worden aangehouden en als de cel correct werkt, bevat uw zwembad genoeg chloor als u 's morgens een test uitvoert.

Als het gehalte te laag is, zijn langere werkingstijden vereist of moet het output % worden verhoogd. Moeilijke plaatselijke omstandigheden zoals verkeersvervuiling of stof ten gevolge van veel wind vereisen een aanpassing van de werkingstijden, vraag advies bij uw zwembadwinkel. In de winter en de lente zou 4 tot 6 uur genoeg chloor moeten produceren. Zonder voldoende filtering/chlorering zal uw zwembad nooit correct functioneren. **LAAT HET FILTER ALTIJD DRAAIEN ALS U IN HET ZWEMBAD ZWEMT** Bij extreem warm weer of in periodes dat er veel wordt gezwommen, moeten de werkingstijden wellicht verlengd worden tot 10-14 uur per dag.

Soms is uw chloorgehalte te hoog. Om dit na te gaan, laat u uw filter/chloreerapparaat volgens de gesuggereerde tijdens/chloorproductiegehaltes draaien en test u uw zwembadwater de daarop volgende ochtend. Als de chloortest een hoog chloorgehalte aangeeft, kunt u de werkingstijden iets verlagen of het output % verlagen. Test uw chloorgehalte de volgende ochtend opnieuw op ongeveer hetzelfde tijdstip. Als het chloorgehalte nog steeds te hoog is, herhaalt u het proces tot het correcte gehalte is bereikt.

### SUPER - CHLORERING

Het kan nodig zijn om van tijd tot tijd, vooral bij erg warm weer de chloorhoeveelheid in uw zwembad te boosten om het water schoon te houden. Dit kunt u doen door vloeibaar chloor of chloorkorrels toe te voegen. Als u chloorkorrels toevoegt, moet u de cel geregeld controleren omdat de additieven van dit product aan de elektroden klonteren. U kunt er ook voor kiezen om de werkingstijden van het PoolFresh chloreerapparaat te verlengen.

## ALGEMENE INFORMATIE

AANBEVOLEN CHEMISCHE SAMENSTELLING ZWEMBADWATER						
ZWEMBAD WATERBALANS	Vrij chloor (ppm)	pH	Totale alkaliniteit TA (ppm)	Hardheid (ppm)	Stabilisator – Zoutzuur (ppm)	Optimaal zoutgehalte (ppm)
<b>Ideaal resultaat/ bereik</b>	1 - 3	Betonnen en betegelde zwembaden – 7,4-7,6 Andere oppervlakken – 7,2-7,4	Betonnen en betegelde zwembaden – 80-120. Andere oppervlakken – 125-150	Betonnen en betegelde zwembaden – 200-275. Andere oppervlakken – 100-225	25 - 50	4500 - 6000
<b>Verhogen</b>	Output van het chloreerapp. verhogen. Chloor toevoegen. Filtertijd verlengen.	Voeg buffer of soda (natrium carbonaat) toe	Natriumcarbonaat toevoegen	Calciumchloride toevoegen	Zoutzuur toevoegen	Zout toevoegen
<b>Verlagen</b>		Zoutzuur of natriumwaterstofsulfaat toevoegen	Zoutzuur of natriumwaterstofsulfaat toevoegen	Zwembad gedeeltelijk legen en bijvullen met minder hard water om te verdunnen	Zwembad gedeeltelijk legen en bijvullen om te verdunnen	Zwembad gedeeltelijk legen en bijvullen om te verdunnen
<b>Testfrequentie</b>	wekelijks	wekelijks	wekelijks	wekelijks	regelmatig	regelmatig

**Algen** - Microscopische plantaardige levensvorm die in het zwembad komt via regen, wind en stof. Er zijn talloze variëteiten - sommige soorten drijven, andere groeien op wanden en in scheuren en hebben verschillende kleuren. Sommige zijn resistenter tegen chemische behandeling dan andere.

**Bacterie** - de microben die uw zwembad besmetten - meestal geïntroduceerd door zwemmers, stof, regenbuien en andere elementen.

**Uitgebalanceerd water** - de correcte ratio tussen mineraalgehalte en pH-waarde waardoor voorkomen wordt dat zwembadwater corrosief wordt en dat de vorming van wijnsteen tegengaat.

**Chloramines** - bestanddelen die gevormd worden als chloor gecombineerd wordt met stikstof uit urine, uitademing, etc. Chloramines veroorzaken huid- en oogirritaties en onaangename geuren.

**Chloorbehoefte** - Het chloor dat nodig is om microben, algen en andere besmettingen in het zwembad te vernietigen.

**Chloorresten** - De hoeveelheid chloor die overblijft nadat aan de chloorbehoefte is voldaan. Dit is het resultaat dat u met uw testkit af kunt lezen.

**Zoutzuur** - Ook bekend als stabilisator of conditioner. Dit beperkt de verdamping van chloor bij direct zonlicht. Alleen nodig in buitenzwembaden.

**Vloeibaar zuur** - Chemische stoffen die gebruikt worden om de pH en de totale alkaliniteit van het zwembadwater te verminderen en om de chlorecel te reinigen.

**ppm** - de afkorting van Parts Per Million, de algemeen geaccepteerde meeteenheid voor de chemische concentratie van zwembadwater. 1 ppm- 1 mg/L.



**WAARSCHUWING:**

**Voeg geen waterstofperoxide toe aan het water of via het hydraulische zwembad- of sanitisersysteem. Gebruik van waterstofperoxide maakt de garantie op Davey producten ongeldig.**

## PROBLEEMOPLOSSING

### Geen chloorproductie - Controleer het volgende:

1. Outlet stroomvoorziening staat uit of chloreeerapparaat is niet aangesloten op stroomvoorziening.
2. Chloreeerzekering is gesprongen
3. Cel moet gereinigd worden
4. Filter vereist backwashing
5. Flow schakelaar is niet aangesloten of niet correct geïnstalleerd.
6. Werkingstijden zijn niet correct
7. Zekering hoofdwoning is gesprongen
8. Lage of geen flow van de pomp

### Lage chloorproductie - Controleer het volgende:

1. Vieze cel - reiniging vereist
2. Filter vereist backwashing
3. Niet ingesteld op correct productieniveau/cel werk niet
4. Zwembad stabilisator te laag of zoutgehalte te laag
5. pH te hoog
6. Werkingstijden te kort

# RESERVEONDERDELEN

PoolFresh by Davey		PFD8CE	PFD20CE
--------------------	--	--------	---------

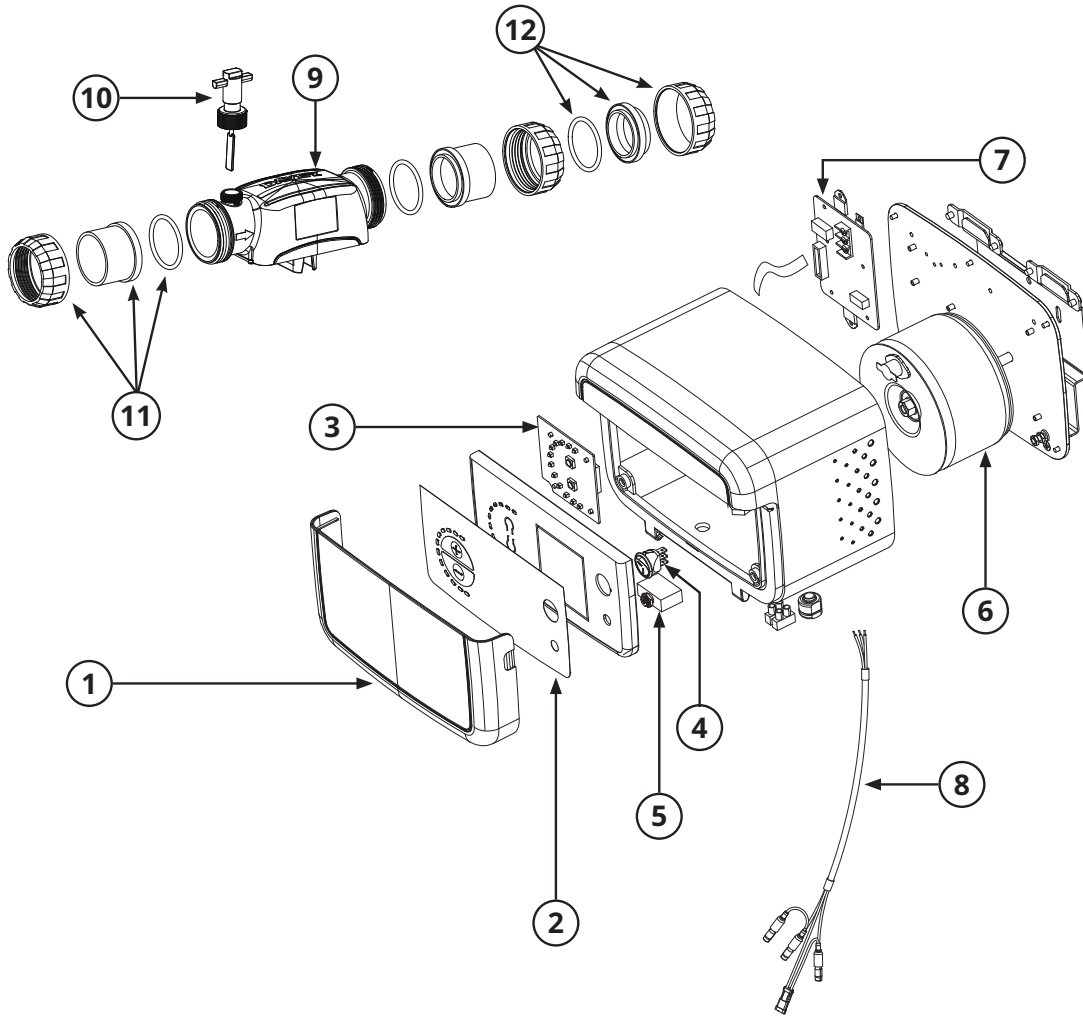

ITEM	NOTES	DESCRIPTION	QTY REQ'D	PART NO.
1		Front Flap grey	1	16281
2		Decal	1	16285
3		PCB LED board	1	16283
4		ON/OFF switch	1	16289
5		Circuit Breaker 3A	1	16280
6		Transformer 180VA 20g	1	16284
6		Transformer 108VA 8g	1	16286
7		PCB power board	1	16282
8		Cell Cable 8g	1	16287
8		Cell Cable 20g	1	16288
9		8g replacement cell	1	DILC8REP
9		20g replacement cell	1	DESILC20REP
10		Flow switch	1	15712SP
11		Barrel union 50mm EU	2	33204SP
12		Blanking cap kit	1	32937
-		PoolFresh 20g power supply	1	PFD20PSCE
-		PoolFresh 8g power supply	1	PFD8PSCE



# Davey garantie

Davey Water Products Pty Ltd (Davey) garandeert dat alle producten die verkocht worden (bij normaal gebruik en onderhoud) vrij zijn van materiaal- en vervaardigingsdefecten voor een periode van minstens een(1) jaar vanaf de datum van oorspronkelijke aankoop door de klant zoals vermeld op de factuur, voor specifiek garantieperiodes voor alle Davey producten, kunt u kijken op [daveywater.com](http://daveywater.com).

Deze garantie is niet van toepassing op normale slijtage of op een product dat:

- onderwerp is geweest van verkeerd gebruik, verwaarlozing, nalatigheid, schade of ongeval
- gebruikt, gehanteerd of bewaard is op een andere manier dan volgens de instructies van Davey
- niet geïnstalleerd is volgens de installatievoorschriften of door correct gekwalificeerd personeel
- gewijzigd of veranderd is ten opzichte van de originele specificaties of op een manier die niet is goedgekeurd door Davey
- reparatiepogingen of reparaties heeft ondergaan door anderen dan Davey of door Davey erkende dealers
- onderworpen is aan abnormale omstandigheden zoals onjuist voltage, bliksem of hoge spanningspieken of schade door elektrolytische werking, cavitatie, zand, corrosieve, zout houdende of schurende vloeistoffen,

De Davey garantie is niet van toepassing op vervanging van verbruiksgoederen of defecten in producten en onderdelen die door derden aan Davey zijn geleverd (Davey verstrekt echter wel redelijke bijstand bij een beroep op de garantie van die derden).

Om een garantieclaim in te dienen:

- Als u vermoedt dat het product een defect heeft, stop dan met het gebruik ervan en neem contact op met de winkel waar u het hebt gekocht. U kunt ook bellen met de Davey klantendienst of een brief sturen naar Davey via de onderstaande contactgegevens
- Verstrek een aankoopbewijs met de datum van oorspronkelijke aankoop
- Indien dit wordt gevraagd, stuurt u het product terug en/of verstrekt u meer informatie in verband met de claim. Het terugsturen van het product naar de winkel waar u het hebt gekocht, gebeurt op uw kosten en risico.
- De garantieclaim wordt beoordeeld door Davey op basis van hun productkennis en redelijke oordeel en wordt geaccepteerd indien:
  - er een relevant defect wordt gevonden
  - de garantieclaim wordt ingediend tijdens de relevante garantieperiode; en
  - er geen sprake is van de hierboven vermelde uitzonderingen
- De klant wordt schriftelijke geïnformeerd over de garantiebeslissing, als de claim als ongeldig wordt beschouwd, moet de klant op zijn kosten het afhalen van het product regelen of toestemming geven voor het afvoeren van het product.

Als Davey de claim als geldig beschouwt, wordt het product naar inzicht van Davey gratis vervangen of gerepareerd.

De Davey garantie is een aanvulling op de rechten op grond van plaatselijke consumentenwetgeving. U hebt recht op vervanging of terugbetaling voor een groot defect en op vergoeding voor alle redelijk voorzienbare verlies of schade. U hebt recht op reparatie of vervanging van de goederen als deze niet van acceptabele kwaliteit zijn en dit niet het gevolg is van een groot defect.

Voor producten die aangesloten zijn op internet is de gebruiker verantwoordelijk voor een stabiele internetverbinding. In geval van een netwerkstoring moet de gebruiker contact opnemen met zijn provider. Het gebruik van een app is geen vervanging voor zorgvuldige controle door de gebruiker van correcte werking van het product. Het gebruik van de Smart Product App vindt plaats op eigen risico van de gebruiker. Voor zover wettelijk toegestaan wijst Davey alle aansprakelijkheid en garanties af betreffende de nauwkeurigheid, volledigheid of betrouwbaarheid van App gegevens. Davey is niet aansprakelijk voor direct of indirect verlies, schade of kosten van de gebruiker die voortvloeien uit ehet vertrouwen op internetverbinding. De gebruiker vergoedt en vrijwaart Davey voor en tegen claims en rechtszaken van hen of anderen in verband met het vertrouwen op internetverbinding of app gegevens.

Producten die worden aangeboden voor reparatie kunnen in plaats van reparatie, vervangen worden door gerenoveerde goederen van hetzelfde type. Er kunnen gerenoveerde onderdelen worden gebruikt om de producten te repareren. De reparatie van uw producten kan leiden tot verlies van door de gebruiker ingevoerde informatie. Zorg dat u een kopie hebt van alle gegevens die op uw producten zijn opgeslagen.

Voor zover wettelijk toegestaan is Davey niet aansprakelijk voor winstderving of indirecte, bijzondere of gevolgschade, verlies of letsel van enigerlei aard dat direct of indirect voortvloeit uit Davey producten. Deze beperking is niet van toepassing op aansprakelijkheid van Davey voor niet-nakoming van een consumentegarantie die van toepassing is op uw Davey product onder lokale wetgeving en heeft geen invloed op rechten en verhaal op grond van lokale wetgeving.

Een complete lijst van Davey dealer is te vinden op onze website ([daveywater.com](http://daveywater.com)) of verkrijgbaar via telefoonnummer:

## DAVEY

Davey Water Products Pty Ltd  
Member of the GUD Group  
ABN 18 066 327 517

[daveywater.com](http://daveywater.com)

### AUSTRALIË

**Hoofdkantoor**  
6 Lakeview Drive,  
Scoresby, Australia 3179  
Ph: 1300 232 839  
Fax: 1300 369 119  
Email: [sales@davey.com.au](mailto:sales@davey.com.au)

### NIEUW-ZEELAND

7 Rockridge Avenue,  
Penrose, Auckland 1061  
Ph: 0800 654 333  
Fax: 0800 654 334  
Email: [sales@dwp.co.nz](mailto:sales@dwp.co.nz)

### EUROPA

7 rue Eugène Hénaff 69200  
Vénissieux, France  
Ph: +33 (0) 4 72 13 95 07  
Fax: +33 (0) 4 72 33 64 57  
Email: [info@daveyurope.eu](mailto:info@daveyurope.eu)

### NOORD-AMERIKA

Ph: 1-888-755-8654  
Email: [info@daveyusa.com](mailto:info@daveyusa.com)

### MIDDEN OOSTEN

Ph: +971 50 6368764  
Fax: +971 6 5730472  
Email: [info@daveyuae.com](mailto:info@daveyuae.com)



# DAVEY

## PoolFresh

by DAVEY

### Sistema de Piscina de Água Salgada

### Instruções de Instalação e Funcionamento



**AVISO:** O não cumprimento destas instruções e a não observância de todos os códigos aplicáveis pode causar lesões corporais e/ou danos materiais graves.

A instalação deste produto deve ser levada a cabo por uma pessoa com conhecimento dos requisitos de chumbagem das piscinas que siga as instruções de instalação fornecidas neste manual.

Por favor, transmita estas instruções ao operador deste equipamento.

# IMPORTANTE

**SIM**



**NÃO**

Válvulaas **ABERTAS**

Válvulaas **FECHADAS**

**PERIGO!!!**

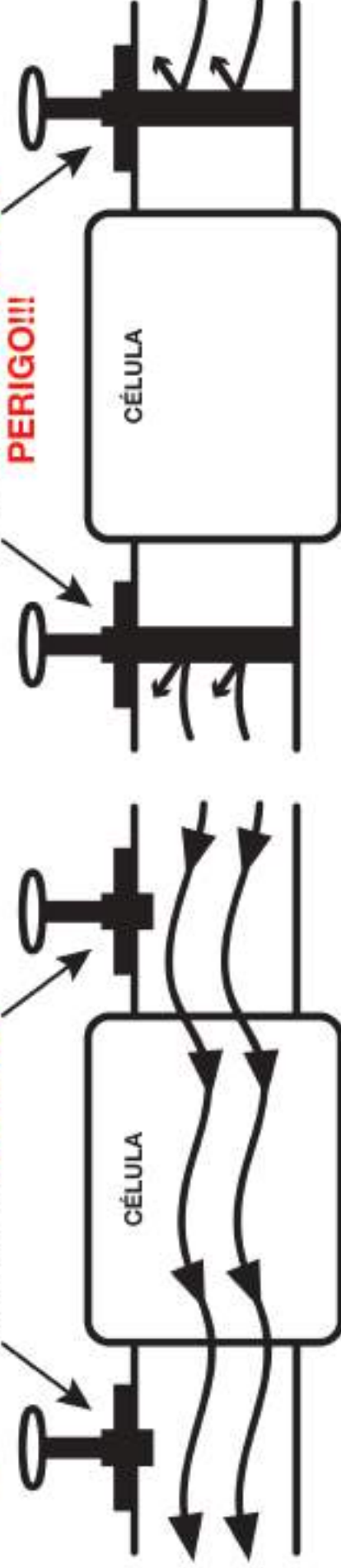

As válvulas da célula têm de estar **ABERTAS** quando o clorador de sal estiver a funcionar.

## Sistema de Piscina de Água Salgada

Parabéns! Agora, é o feliz proprietário do avançado Sistema de Higienização de Piscinas de Água Salgada PoolFresh. Por favor, leia cuidadosamente todas as informações deste Manual antes de instalar ou pôr a funcionar o seu Sistema PoolFresh.

### Índice

Lista de Material .....	68
INFORMAÇÃO IMPORTANTE .....	68
INSTALAÇÃO NORMAL.....	68
INSTRUÇÕES DE INSTALAÇÃO .....	69
INSTRUÇÕES DE UTILIZAÇÃO IMPORTANTES .....	70
PROCEDIMENTO DE PRÉ-ARRANQUE .....	71
FUNCIONAMENTO DO SISTEMA PoolFresh .....	71
FUNÇÕES ESPECIAIS DO PoolFresh .....	72
MANUTENÇÃO DA FONTE DE ALIMENTAÇÃO.....	73
MANUTENÇÃO DA CÉLULA ELETROLÍTICA .....	73
OPERAÇÃO DIÁRIA .....	75
INFORMAÇÕES GERAIS .....	76
RESOLUÇÃO DE PROBLEMAS.....	77
PARTES SEPARADAS.....	79



### AVISO:

1. Este aparelho não se destina a ser utilizado por pessoas (incluindo crianças) com capacidades físicas, sensoriais ou mentais reduzidas, ou com falta de experiência e conhecimento, a menos que tenham recebido supervisão ou instruções relativas à utilização do aparelho por uma pessoa responsável pela sua segurança.
2. As crianças devem ser vigiadas para assegurar que não brincam com o aparelho.
3. Este aparelho pode ser utilizado por crianças a partir dos 8 anos e pessoas com capacidades físicas, sensoriais ou mentais reduzidas, ou com falta de experiência e conhecimento se tiverem recebido supervisão ou instruções relativas à utilização do aparelho de uma forma segura e compreenderem os riscos envolvidos.
4. As crianças não devem brincar com o aparelho.
5. A limpeza e manutenção levadas a cabo pelo utilizador não devem ser efetuadas por crianças sem supervisão.
6. Se o cabo de alimentação estiver danificado, tem de ser substituído pelo fabricante, pelo seu agente de assistência ou por pessoas com qualificações equivalentes para se evitarem riscos.

## LISTA DE MATERIAL

Incluídos no seu sistema PoolFresh, estão os seguintes itens, por favor, verifique cuidadosamente o conteúdo da caixa antes de tentar instalar o sistema:

1. Fonte de Alimentação
2. Célula Eletrolítica
3. 2 x Conjuntos de Conectores Cilíndricos
4. Interruptor de Caudal
5. Montagem da Tampa de Obtenção
6. Montagem do Sistema de Ligação à Terra
7. Kit de montagem

Por favor, tenha em conta que as especificações do produto estão sujeitas a alteração sem aviso prévio. Por favor, consulte o seu representante Davey, caso tenha alguma dúvida sobre as informações acima.

**INFORMAÇÃO IMPORTANTE:** Deve ser incorporado um método de desconexão na cablagem fixa de acordo com as normas de cablagem locais.

## INSTALAÇÃO NORMAL

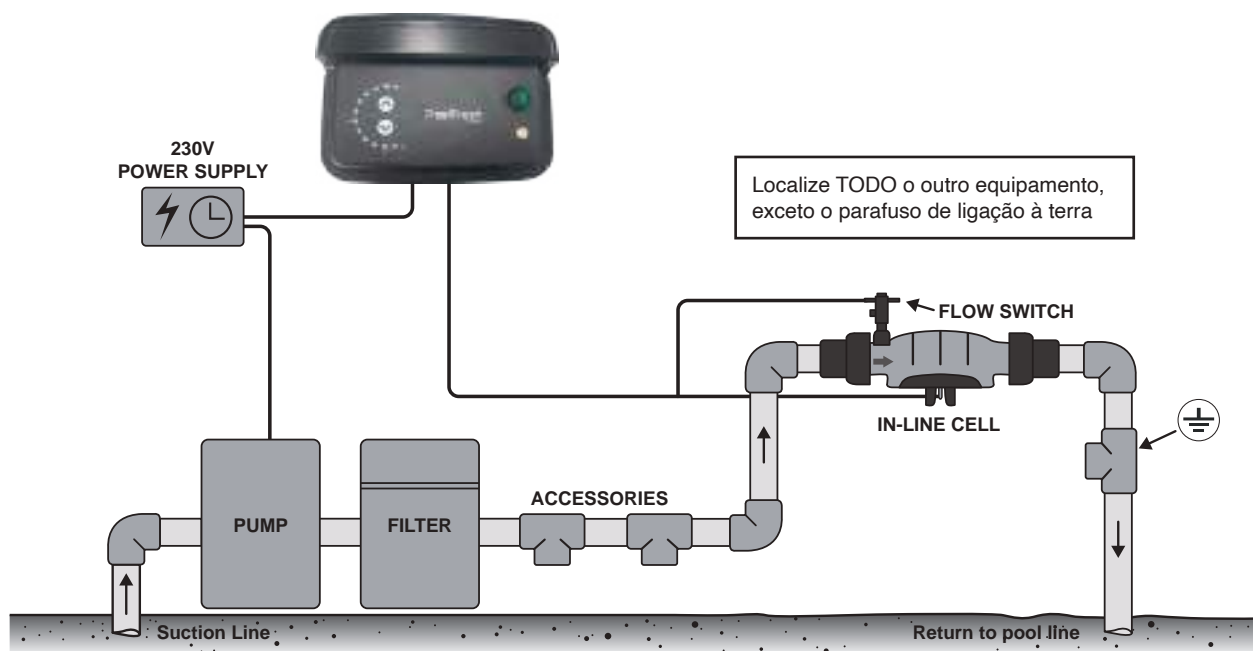

Para obter a melhor eficiência, a célula PoolFresh deve ser instalada de forma que a turbulência da água seja limitada o máximo possível. Ao instalar um cotovelo de 90 ° antes da união do barril de entrada da célula, certifique-se de que haja o equivalente a 5 x o diâmetro do tubo reto entre o cotovelo e a união. Ou seja, se o diâmetro do tubo for 50 mm, o tubo reto que entra na união do barril não deve ser menor de 250 mm de comprimento. As válvulas de isolamento também devem ser instaladas a não mais de 5 x o diâmetro do tubo da união do cilindro de entrada.

## INSTRUÇÕES DE INSTALAÇÃO PARA O PoolFresh

### INSTALAÇÃO DA FONTE DE ALIMENTAÇÃO

Selecione um local bem ventilado até um metro de distância do equipamento do filtro e instale a Fonte de Alimentação na vertical num poste ou parede a 1,5 acima do nível do solo. **A Fonte de Alimentação não deve ficar posicionada a menos de 3 metros da água da piscina. Ligue a Fonte de Alimentação a uma tomada à prova de intempéries adequada ou a uma caixa de controlo independente.** A Unidade tem de ser mantida afastada de áreas de armazenamento de ácidos e outros químicos. Os vapores ácidos e químicos corroem a eletrónica no interior da unidade Também deve ser mantida afastada de fontes de calor. É necessária uma boa ventilação para a operação correta (Ver o diagrama de instalação na página 14).

Foram fornecidos dois parafusos de chapa e buchas para uma instalação rápida e simples. Utilize uma ponta de berbequim para alvenaria de 7mm quando instalar a Fonte de Alimentação numa parede de tijolos ou betão. Quando realizar a instalação num poste, efetue furos piloto e encaixe os parafusos fornecidos. Quando os parafusos estiverem em posição, simplesmente, pendure o clorador no suporte da parte de trás da Unidade.

### LIGAÇÃO DA CÉLULA ELETROLÍTICA À FONTE DE ALIMENTAÇÃO

A fonte de alimentação está montada com um cabo flexível terminado com conectores. Estes têm de ser corretamente instalados nas conexões da parte de baixo da Célula. Encaixe os conetores pretos nas hastes de titânio exteriores. Encaixe o conector branco na haste de titânio intermédia. Certifique-se de que os conetores são apertados quando forem inseridos.

**IMPORTANTE:** A Célula tem de ser ligada conforme mostrado.

**Nota:** A Célula é fornecida com um interruptor de caudal de tipo patilha, que deve ser instalado na Célula, conforme mostrado no diagrama das paginas 6 e 7.

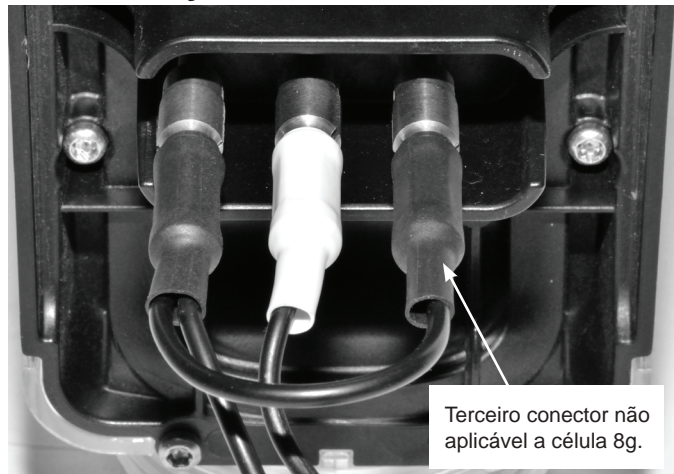

**IMPORTANTE:** O interruptor de caudal tem de ser montado com a seta evidenciada na parte superior do interruptor apontando para a direção do caudal.

### LIGAÇÃO DO INTERRUPTOR DE CAUDAL À FONTE DE ALIMENTAÇÃO

Junte o conetor do interruptor de caudal ao conector do cabo da célula. Eles unem-se através de um clip.

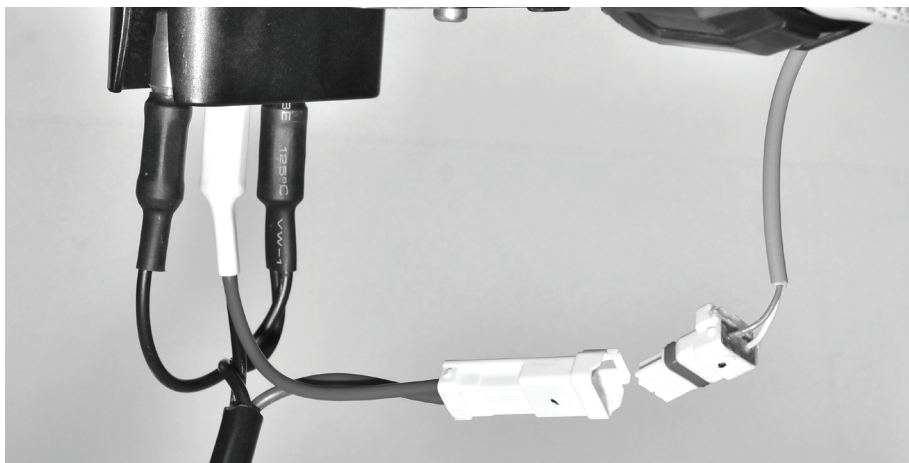

**Nota:** A porca e o grampo de engate incluídos destinam-se a ligação a uma tomada de terra independente.

**IMPORTANTE:** Não opere a unidade com as válvulas de isolamento da piscina fechadas, já que uma possível acumulação da pressão pode causar uma abertura abrupta da célula. Esse tipo de dano não está abrangido pela garantia. Para utilização da válvula, consulte o instalador/fabricante da piscina.

## INSTRUÇÕES DE UTILIZAÇÃO IMPORTANTES

- Para minimizar o risco de acumulação de gás na célula, tem de assegurar que existe um caudal de água suficiente passando através da célula quando a unidade estiver ligada e a produzir cloro.
- É essencial que a sua bomba de piscina faça circular água suficiente através da célula de modo a enchê-la totalmente durante o processo de cloração. A taxa de caudal mínima na célula é de 3,6m<sup>3</sup>/hr.
- Verifique periodicamente a patilha do interruptor de caudal de segurança, para garantir que fica livre para se mover para trás e para a frente.



Diagrama A  
**OPERAÇÃO  
CORRETA COM  
A BOMBA  
A FUNCIONAR**

Interruptor de caudal ligado ON.



Diagrama B  
**OPERAÇÃO  
INCORRETA  
COM A BOMBA  
A FUNCIONAR**

Interruptor de caudal desligado OFF.

## PROCEDIMENTO DE PRÉ-ARRANQUE

Antes de pôr a funcionar o seu clorador do PoolFresh, certifique-se de que os artigos seguintes foram adicionados à sua piscina:

- **SAL** - Carregue sal na piscina a uma taxa mínima de 40 kgs por 10.000 litros (0,4%). Ligue o sistema de aspiração e aspire lentamente até que a dispersão do sal fique concluída. Coloque a cabeça do aspirador na extremidade mais profunda da piscina e permita que a aspiração continue durante mais 2 ou 3 horas. O sal deve estar, neste momento, completamente dissolvido.
- **CLORO** - Para a instalação de uma nova piscina em que não tenha sido aplicado cloro, adicione Cloro suficiente (líquido ou granuloso) para atingir uma leitura de 3 ppm (com um kit de teste adequado) ou ponha o clorador a funcionar continuamente durante, pelo menos 24 horas, ou até ser atingida uma leitura de 3 ppm.
- **ESTABILIZADOR** - É essencial que o estabilizador da piscina seja adicionado e mantido a uma taxa de 30 - 50 mg/l (30 - 50 ppm) permanentemente. Não ultrapasse os 80 ppm. Se estiver a utilizar um controlador ORP, o nível do estabilizador não deve ultrapassar os 15ppm.

## FUNCIONAMENTO DO SISTEMA PoolFresh

O **Débito da célula** é expresso como uma percentagem. Configure o controlo do sistema com a saída percentual necessária e a unidade ajustará automaticamente a saída da célula ao nível definido. A unidade é instalada com um sistema de controlo e aviso eletrónico. Este regula a saída da unidade para o valor máximo predefinido e altera a polaridade da célula conforme mostrado pelo indicador LED + ou -. Esta operação alternará durante um determinado número de horas por dia, dependendo do modo como a unidade estiver definida para operar. O sistema de aviso consiste num **LED de Operação** que brilha a vermelho ou laranja para indicar falhas possíveis na Unidade ou condições de funcionamento prejudiciais.

### ESQUEMA DO PAINEL DE CONTROLO:

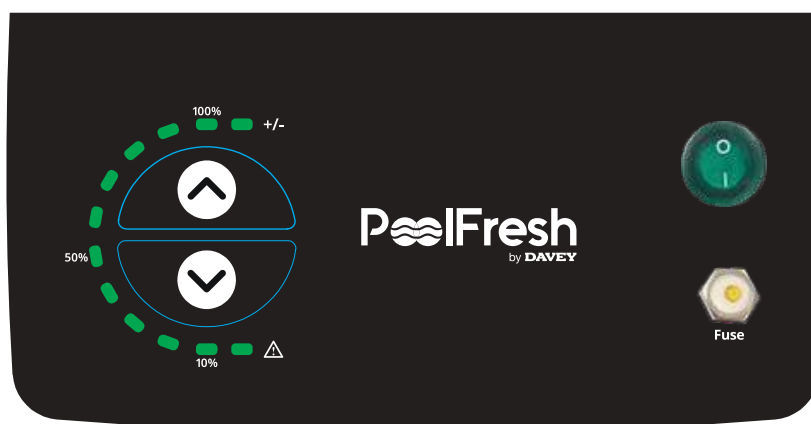

Assim que o nível de sal da piscina esteja correto, a unidade pode ser ligada. **(Nota: Assim que a unidade é iniciada, ocorre um breve tempo de espera até a célula começar a funcionar, para assegurar que o sistema de filtragem é preparado com água).** Nesta fase, o **LED de Operação** deve ser Verde; se for Vermelho, veja em baixo. Nesta fase, o **LED de Operação** deve ser Verde; se for vermelho, veja em baixo. Logo que a unidade seja Ligada, alguns LEDs aumentam até ao último ponto de definição de saída. Durante o funcionamento normal, se premir o botão ↑, aumentará o ponto de definição de saída e, se premir o botão ↓, diminuirá o ponto de definição de saída.

Cada LED verde sólido representa 10%, enquanto o LED verde intermitente representa um aumento de 5%. (por ex., o LED de Saída 1-4 LIGADO e 5 Intermitente = 40% + 5% = 45%)

O LED VERMELHO ou LARANJA de Operação indicará um número de problemas possíveis diferentes:

LED de Operação	Possível Problema	Ação
LED Laranja	Nível de Sal Abaixo do Mínimo	Adicionar Sal
	A Célula está Calcificada	Limpe a Célula
	A temperatura da água está muito fria	Adicione sal para compensar a água fria
LED Vermelho	Existe um problema com o caudal de água	Verifique se a bomba / canalizações estão entupidas ou danificadas. Verifique se o sensor de caudal está devidamente ligado e na direção certa.

Quando o LED VERMELHO ou LARANJA de Operação indicar uma falha, o ecrã de saída mostrará a saída real da célula, para indicar o nível de cloração sob a condição de falha. (por ve., se o LED LARANJA de Operação estiver ligado e a saída mostrar 50% durante o ciclo de operação de saída, isso significa que a célula só consegue produzir 50% da % de saída definida)

## FUNÇÕES ESPECIAIS DO PoolFresh

### CONTROLO DO SISTEMA:

**O Controlo do Sistema varia o período de tempo durante o qual a Célula funciona durante o ciclo de filtragem.**

O ciclo de operação de saída é controlado por um ciclo de períodos de 10 minutos (por ex., Ponto de definição 40% = LED1, 2, 3 & 4 ON = 40% ciclo de operação = 4 minutos Ligado 6 minutos Desligado).

Quando o **Controlo do Sistema** está definido como 0, a Célula estará desligada durante o ciclo de filtragem. Quando o **Controlo do Sistema** está definido como 100%, a Célula estará ligada durante o ciclo de filtragem.

Para deligar a Célula, basta reduzir a percentagem de saída a 0%. Esta ação será conveniente para executar a retrolavagem. Para desligar a fonte de alimentação E a célula, colocar a definição **ON/OFF** como 0.

### MAIS OU MENOS POLARIDADE (+/-):

Estes LEDs são utilizados para verificar se a polaridade atual da Célula se inverte. A direção para a frente é indicada por um LED ON +/- sólido e, para trás, por um LED +/- intermitente. A Célula irá operar numa polaridade durante um número de horas, pelo que qualquer alteração nestes LEDs ocorrerá lentamente e de acordo com a forma como a unidade é operada.

### INDICAÇÃO DE BAIXA SALINIDADE:

O seu clorador PoolFresh é montado com uma série de sistemas de proteção, incluindo o **LED de Operação**, cuja função principal inclui o **Indicador de Baixa Salinidade**. À medida que o nível de sal da piscina diminui, o desgaste da Célula aumenta. Embora o sal não seja consumido no processo de Cloração, ele perde-se através dos salpicos, retrolavagem e nos banhistas quando saem da piscina. O nível de sal também é reduzido pela chuva, que provoca uma diluição. O sal não se perde por evaporação. À medida que o sal da piscina desce abaixo do mínimo, o **LED de Operação** muda para LARANJA. Nesta fase, o nível de sal deve ser aumentado, adicionando-se mais, até se alcançarem os 3000-6000ppm. A adição de sal não deve afetar o clorador PoolFresh, já que está protegido contra sobrecargas. Se não for tomada uma ação continuar a descer, podem resultar danos para o sistema.

Existem outros fatores que podem causar um funcionamento incorreto da Unidade:

- 1. Chuva Forte** - pode fazer com que água da piscina muito diluída passe pela Célula devido à escumação da superfície.
- 2. Célula com Calcário** - uma Célula com Calcário não puxa tanta corrente elétrica como uma Célula limpa quando é iniciada pela primeira vez. Consulte a Manutenção da Célula eletrolítica em baixo.
- 3. Água Fria** - a água fria da piscina reduz a habilidade de uma Célula de transportar corrente elétrica. A adição de sal pode ajudar a compensar a água fria. Recomendamos que desligue a unidade quando a temperatura da água estiver abaixo dos 15°C. Baixas temperaturas podem danificar a célula.
- 4. Célula Avariada** - à medida que a Célula vai envelhecendo, chega uma altura em que ela deixa de puxar corrente elétrica. Esta falha pode ser compensada com a adição de sal extra. Considera-se que uma Célula está avariada quando puxa menos de 80 % da corrente máxima.

Por favor, tenha em conta que o **Indicador de Baixa Salinidade não é** como os medidores T.D.S., que são Instrumentos Científicos compensados em termos de temperatura. A precisão estará dentro de uma salinidade de 500ppm e são dependentes da temperatura da água, tal como a Célula..

### INFORMAÇÃO DE SEGURANÇA

**INFORMAÇÃO IMPORTANTE: Certas normas elétricas locais indicam que "Se o cabo elétrico estiver danificado, terá de ser substituído por um cabo especial disponibilizado pelo fabricante ou por um agente autorizado"**



## MANUTENÇÃO DA FONTE DE ALIMENTAÇÃO

Normalmente, é necessária pouca ou nenhuma manutenção. No entanto, é essencial aplicar spray na parede ou poste em que a Unidade seja instalada (não na Unidade propriamente dita) com um bom repelente de insetos de superfície, uma vez que a penetração por insetos pode causar danos que não estão abrangidos pela garantia.

A parte traseira da Unidade foi projetada como um dissipador de calor. É normal que esta área fique muito quente.

## MANUTENÇÃO DA CÉLULA ELETROLÍTICA

A célula é composta por materiais preciosos e, embora uma manutenção adequada possa prolongar a sua vida ao máximo, eventualmente, o processo de eletrólise desgastará o seu revestimento delicado, altura em que deixará gradualmente de produzir cloro.

Os sais minerais e o cálcio (calcário) depositam-se nas placas interna e externa à medida que a eletrólise ocorre. Esta acumulação interfere no fluxo de corrente elétrica na Célula, baixando, assim, a produção de desinfetante. É essencial inspecionar regularmente a Célula e limpá-la quando necessário. A velocidade a que os depósitos se formam na placa da célula difere de piscina para piscina e pode ser influenciada pelo seguinte:

- Dureza do calcário da água
- Temperatura da água
- Controlo do pH
- A água que foi clorada com hipoclorito de Cálcio por um período de tempo prolongado
- Calcário nas superfícies de gesso de uma piscina de betão

Como estas condições são muito variáveis, verifique a Célula, pelo menos, semanalmente, para começar, para ver se aparece calcário ou uma substância espumosa azul/verde nas placas. Em seguida, poderá determinar o ciclo de limpeza necessário para a sua piscina (obviamente, mais no verão). Os intervalos entre a limpeza podem ser mais espaçados até ao ponto em que a limpeza só seja necessária algumas vezes por ano. Uma exceção é a utilização de água do poço ou de um furo, caso em que a limpeza pode ter sempre de ser realizada semanalmente.

**NOTA: Nas áreas com água dura, até os sistemas de polaridade inversa podem requerer uma limpeza manual ocasional.**

A vida da célula da célula eletrolítica da Davey varia substancialmente de uma instalação para outra, devido a variações no tempo de funcionamento, na qualidade e composição da água e à manutenção do sistema e da célula. Por favor, assegure que quando for necessária uma substituição de célula, utiliza a célula de substituição genuína correta da Davey, correspondente ao seu sistema.

Consulte o seu representante Davey local para adquirir a célula correta para o seu modelo.

## PARA LIMPAR A CÉLULA EM LINHA

Certifique-se de que a Fonte de Alimentação está desligada - se não o fizer, pode fazer com que a bomba da piscina se ligue quando a Célula não estiver bem posicionada. Desligue o cabo da célula e o interruptor de caudal da Célula e retire-a da linha de retorno da piscina desfazendo as uniões, com o cuidado de não soltar os o-rings.

### MÉTODO

1. Monte um bujão cego da ficha fornecida, um o-ring e uma contraporca.



2. Instale o bujão cego na extremidade da Célula, do lado oposto à porta do interruptor da caudal.



3. Prenda a Célula numa posição vertical com o bujão cego na parte inferior; para reter eventuais derrames, a Célula deve ser posicionada num contentor à prova de ácido.
4. Adicione 50mL de ÁCIDO HIDROCLORÍDRICO a 500mL de ÁGUA num contentor de tamanho adequado; deite cuidadosamente a solução na extremidade aberta da Célula.
5. Como alternativa, o passo 4 pode ser executado com a utilização de uma solução comercial homologada de limpeza de células.
6. Como o calcário está a ser dissolvido das placas, a solução irá criar espuma; quando esta espuma parar, a Célula é limpa e a solução pode regressar ao contentor para utilização futura ou eliminação apropriada. **NOTA:** não deixe a solução de ácido na Célula durante mais de ½ hora.
7. Enxague a Célula com água da torneira corrente, enchendo-a e drenando-a algumas vezes, verifique se todos os depósitos de calcário foram removidos, repita o processo de limpeza, se necessário.
8. Recoloque a Célula na sua posição na canalização e ligue de novo o cabo da célula e o interruptor de caudal.



**NOTA: Adicione sempre ácido à água, nunca adicione água ao ácido. Use sempre óculos de proteção e luvas de borracha. Limpe sempre a Célula numa área bem ventilada.**

As unidades PoolFresh também são instaladas com um recorte Térmico, para impedir o sobreaquecimento. Se a temperatura subir demasiado, a corrente elétrica é automaticamente desligada. A unidade retomará a operação quando arrefecer.

## OPERAÇÃO DIÁRIA

Devem ser observadas quatro regras de Preparação para que a sua unidade tenha o melhor desempenho possível:

### 1. ESTABILIZADOR PARA UTILIZAÇÃO NO EXTERIOR

A importância de um estabilizador de piscina nunca poderá ser salientada demais. É essencial para ajudar a reter o cloro na sua piscina. O cloro dissipa-se rapidamente pela luz do sol e a utilização de estabilizador reduzirá substancialmente esta dissipação. Sem estabilizador, pode ser necessário pôr a unidade a funcionar até três vezes mais!

O estabilizador deve ser adicionado à taxa de 500 gramas por cada 10.000 litros de água. O estabilizador deve ser mantido a um nível de 30-50 ppm. Antes de adicionar mais estabilizadores, peça para analisar a água da sua piscina na sua loja local, para assegurar que não adiciona demais.

Se estiver a utilizar um controlador ORP, o estabilizador não deve ultrapassar os 15ppm.

### PARA UTILIZAÇÃO NO INTERIOR

O estabilizador NÃO é necessário para piscinas interiores e, por isso, não deve ser utilizado.

Por favor, consulte o seu Representante Davey local para mais informações sobre como estabilizar a sua piscina.

### 2. pH E ALCALINIDADE TOTAL

Um nível de pH correto deve ser mantido para se evitarem problemas, como pontos pretos,, manchas, água turva, etc. Um nível de pH incorreto pode danificar a piscina. Os níveis corretos de pH são os seguintes; Fibra de vidro – 7,0 a 7,4. Outras piscinas – 7,2 a 7,6. Se permitir que o nível de pH aumente até aos 8,0 ou acima, o cloro necessário pode ser, no máximo, até três vezes a quantidade normal. Para baixar o pH, adicione ÁCIDO HIDROCLORÍDRICO. Para aumentar os níveis de pH, adicione BICARBONATO DE SÓDIO ou CARBONATO DE SÓDIO.

A Alcalinidade Total não deve ser confundida com o pH, embora os dois estejam estreitamente relacionados. A Alcalinidade Total determina a facilidade e rapidez com que o pH se altera. É medida em ppm – o intervalo ideal é 80 – 150 ppm, ou consulte o técnico da piscina.

Deve utilizar um kit de teste que inclua um teste de Alcalinidade total. Uma Alcalinidade Total Baixa pode causar níveis de pH instáveis – i.e., a incapacidade de manter o pH constante pode causar manchas, decapagem e corrosão dos metais. Uma Alcalinidade Total elevada causará níveis de pH constantemente elevados.

Para os baixar, adicione ÁCIDO HIDROCLORÍDRICO (um pouco de cada vez). Para os aumentar, adicione BICARBONATO DE SÓDIO.

### 3. NÍVEIS DE SAL

O nível de sal NUNCA DEVE SER INFERIOR A 3000 ppm (3g/l). O nível ideal de sal para funcionamento é 4500ppm (4,5 g/l). Operar a unidade com sal a menos na piscina causará danos na Célula. Para as unidades PoolFresh, a salinidade não pode exceder os 6000ppm.

O sal é um elemento essencial através do qual a sua Unidade funciona. Sal insuficiente significa cloro insuficiente - esta regra simples regula todo o funcionamento do seu clorador PoolFresh e sal insuficiente danificará a sua Célula.

Baixos níveis de sal destruirão o revestimento dos materiais anódicos da célula e anularão a Garantia.

O clorador PoolFresh tem um sistema de aviso integrado para minimizar os danos resultantes de níveis de sal insuficientes, embora o proprietária seja responsável por assegurar que os níveis de sal adequados são mantidos durante todo o ano.

**NOTA: As piscinas que contenham água com baixo nível de salinidade libertam cloro e outros compostos. Quaisquer materiais em contacto com a água da piscina devem ser adequados para este ambiente. A Davey Water Products SAS declina qualquer responsabilidade por danos que possam ocorrer aos materiais de outros produtos que entrem em contacto com a água da piscina.**

### 4. TEMPOS DE FUNCIONAMENTO & PRODUÇÃO DE CLORO

Estas instruções destinam-se apenas a uma utilização residencial do PoolFresh.

Se operar o seu clorador durante 24 horas por dia, ou durante períodos longos, a vida da Célula será significativamente reduzida. É importante ter instalado o modelo correto de clorador na sua piscina. (Consulte o seu representante Davey local para mais informações).

O clorador PoolFresh tem de funcionar diariamente de modo a gerar cloro suficiente para higienizar a piscina. Durante o verão, normalmente, esta operação é de oito horas diárias, no mínimo, de preferência, em dois períodos - entre as 6.00 e as 8.00 h e entre as 17:00 e as 23:00 h. O período noturno é preferível porque o cloro se dissipa rapidamente com a luz do sol direta. Se estes tempos de funcionamento forem observados e a Célula estiver a funcionar corretamente, a sua piscina terá cloro suficiente quando for testada de manhã.

Se o nível estiver baixo demais, serão necessários tempos de funcionamento mais longos ou a percentagem de saída terá de ser ajustada por excesso. Condições locais adversas, como poluição provocada pelo trânsito ou poeiras transportadas pelo vento, requerem tempos de funcionamento diferentes, caso em que deve ser procurado aconselhamento da sua loja de artigos para piscina. Durante o inverno e a primavera, aproximadamente 4 a 6 horas por dia devem fornecer cloro suficiente. Sem a filtragem/cloração suficientes, a sua piscina nunca funcionará corretamente. **OPERE SEMPRE O FILTRO QUANDO NADAR NA PISCINA.** Num tempo extremamente quente ou durante períodos de intensa utilização da piscina, o tempo de funcionamento pode ter de ser alargado a 10 - 14 horas por dia.

Em certos caso, pode verificar que o seu nível de cloro está demasiado elevado. Para determinar se e este o caso, opere o seu filtro/clorador durante os tempos/ no nível de produção de cloro sugeridos e teste a água da piscina na manhã a seguir à operação. Se os seus testes de cloro mostrarem um elevado nível de cloro, os tempos de funcionamento podem ser ligeiramente reduzidos ou a %de saída pode ser reduzida. Teste de novo o seu nível de cloro na manhã seguinte mais ou menos à mesma hora. Se o seu nível de cloro ainda estiver alto, repita o processo anterior até alcançar o nível de cloro correto.

### SUPER - CLORINAÇÃO

Periodicamente, especialmente durante condições de calor extremo, pode ser necessário aumentar substancialmente a quantidade de cloro da sua piscina para manter uma higienização absoluta da água. Esta higienização pode ser alcançada através da adição de cloro líquido ou granulado. Se for adicionado cloro granulado, a Célula tem de ser verificada regularmente, já que os aditivos deste produto podem entupir os elétrodos. Como alternativa, prolongue o tempo de operação do seu clorador PoolFresh.

## INFORMAÇÕES GERAIS

### COMPOSIÇÃO QUÍMICA RECOMENDADA PARA A ÁGUA DA PISCINA

EQUILÍBRIO DA ÁGUA DA PISCINA	Cloro livre (ppm)	pH	Alcalinidade total TA (ppm)	Dureza do Cálcio (ppm)	Estabilizador (Ácido Cianúrico (ppm)	Nível ideal de Sal (ppm)
Leitura/Intervalo ideal	1 - 3	Piscinas de betão e mosaicos: 7,4-7,6 Outras superfícies: 7,2-7,4	Piscinas de betão e mosaicos: 80-120 Outras superfícies: 125-150	Piscinas de betão e mosaicos: 200-275 Outras superfícies: 100-225	25 - 50	4500 - 6000
Para aumentar	Aumentar a saída do clorador. Adicionar cloro. Aumentar o tempo de filtragem.	Adicionar bicarbonato de sódio ou carbonato de sódio.	Adicionar bicarbonato de sódio	Adicionar Cloreto de Cálcio	Adicionar Ácido Cianúrico	Adicionar Sal
Para diminuir		Adicionar Ácido Muriático	Adicionar Ácido Muriático ou Ácido Seco	Drenar e reencher parcialmente a piscina com água de menor dureza para diluir	Drenar e reencher parcialmente a piscina para diluir	Drenar e reencher parcialmente a piscina para diluir
Frequência dos testes	Semanal	Semanal	Semanal	Semanal	Regularmente	Regularmente

**Algas** - Formas microscópicas de vida vegetal que penetram na piscina através da chuva, vento e poeiras. Existem várias variedades - algumas flutuam livremente na água, enquanto outras crescem nas paredes e rachas e têm várias cores. Algumas são mais resistentes ao tratamento químico do que outras.

**Bactéria** - Os germes que contaminam a sua piscina - geralmente introduzidos pelos banhistas, poeiras, chuvas torrenciais e outros elementos.

**Água equilibrada** - A relação correta entre o conteúdo mineral e o nível de pH que impede que a água da piscina se torne corrosiva ou ou crie calcário.

**Cloraminas** - Compostos formados quando o cloro se combina com nitrogénio da urina, transpiração, etc. As cloraminas causam irritação ocular e cutânea, bem como odores desagradáveis.

**Necessidade de Cloro** - O cloro necessário para destruir germes, algas e outros contaminantes na piscina.

**Cloro Residual** - quantidade de cloro remanescente após ter sido satisfeita a necessidade de cloro. Esta é a leitura obtida com o seu kit de testes.

**Ácido Cianúrico** - Também conhecido como estabilizador ou condicionador. Reduz a dissipação de cloro através da luz do sol direta. Apenas necessário nas piscinas exteriores

**Ácido Líquido** - Químico utilizado para reduzir o pH e a alcalinidade total da água da piscina e para limpeza da Célula do clorador.

**ppm** - Abreviatura de Partes Por Milhão, a dose aceitável de concentração na água da piscina. 1 ppm- 1 mg/L.



**AVISO:**

**Não adicione Peróxido de Hidrogénio à água da piscina através do sistema hidráulico da piscina ou do sistema do desinfetante. A utilização de Peróxido de Hidrogénio anulará a garantia dos produtos Davey.**

## RESOLUÇÃO DE PROBLEMAS

### Sem Produção de Cloro - Verifique:

1. Tomada de alimentação principal desligada ou Clorador desligado quadro elétrico.
2. Fusível do clorador queimado
3. Célula a precisar de limpeza
4. Filtro a precisar de retrolavagem
5. Interruptor de caudal não ligado ou incorretamente instalado
6. Tempos de funcionamento incorretos
7. O fusível da caixa principal rebentou
8. Caudal baixo / inexistente da bomba

### Baixa Produção de Cloro - Verifique se:

1. A célula está suja - limpe-a se necessário
2. Filtro a precisar de retrolavagem
3. Não definido para o nível de produção correto/Falha da célula
4. Estabilizador da piscina demasiado baixo ou nível de Sal baixo
5. O pH está demasiado elevado
6. Tempos de funcionamento demasiado curtos

# PARTES SEPARADAS

PoolFresh by Davey		PFD8CE	PFD20CE
--------------------	--	--------	---------

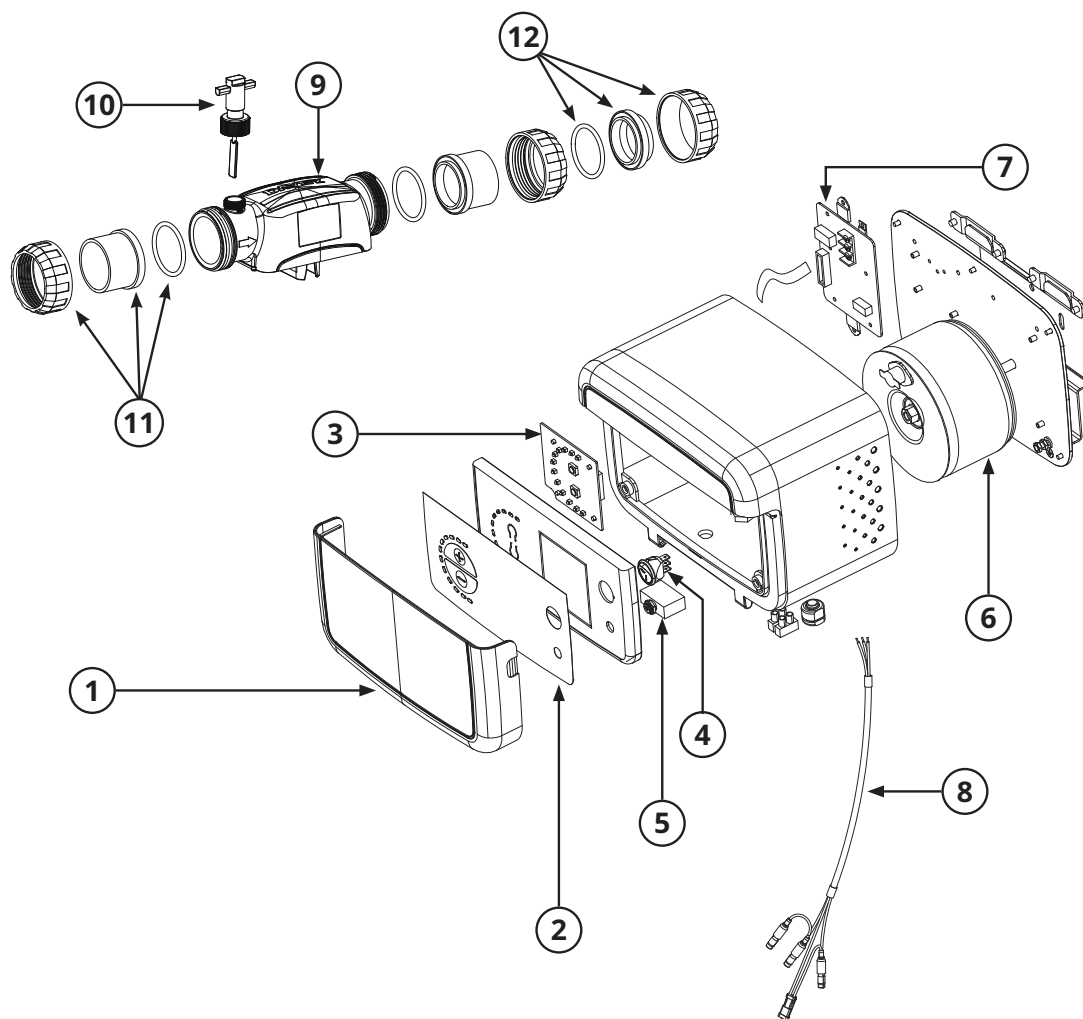

ITEM	NOTES	DESCRIPTION	QTY REQ'D	PART NO.
1		Front Flap grey	1	16281
2		Decal	1	16285
3		PCB LED board	1	16283
4		ON/OFF switch	1	16289
5		Circuit Breaker 3A	1	16280
6		Transformer 180VA 20g	1	16284
6		Transformer 108VA 8g	1	16286
7		PCB power board	1	16282
8		Cell Cable 8g	1	16287
8		Cell Cable 20g	1	16288
9		8g replacement cell	1	DILC8REP
9		20g replacement cell	1	DESILC20REP
10		Flow switch	1	15712SP
11		Barrel union 50mm EU	2	33204SP
12		Blanking cap kit	1	32937
-		PoolFresh 20g power supply	1	PFD20PSCE
-		PoolFresh 8g power supply	1	PFD8PSCE



## Garantia da Davey

A Davey Water Products Pty Ltd (Davey) garante que todos os produtos vendidos estão (em condições normais de utilização e funcionamento) isentos de defeitos de material e mão-de-obra durante um período mínimo de um (1) ano a partir da data de compra original pelo cliente conforme indicada na fatura. Para ver períodos específicos da garantia para todos os produtos Davey, visite [daveywater.com](http://daveywater.com).

Esta garantia não cobre o uso e desgaste normais, nem se aplica a um produto que:

- tenha sido sujeito a utilização incorreta, falta de cuidado, negligência, dano ou acidente
- tenha sido utilizado, operado ou sujeito a manutenção sem ser de acordo com as instruções da Davey
- não tenha sido instalado de acordo com as instruções de instalação ou por pessoal devidamente qualificado
- tenha sido modificado ou alterado das especificações originais ou de qualquer outra forma não aprovada pela Davey
- tenha tido tentativas de reparação por outras pessoas sem ser a Davey ou os seus representantes autorizados
- tenha sido sujeito a condições anormais, como uma fonte de tensão incorreta, relâmpagos ou picos de alta tensão, ou danos por ação eletrolítica, cavitação, areia, ou líquidos corrosivos, salinos ou abrasivos,

A garantia da Davey não cobre a substituição de quaisquer consumíveis dos produtos ou defeitos nos produtos e componentes que tenham sido fornecidos à Davey por terceiros (embora a Davey preste uma assistência razoável para obter o benefício de qualquer garantia de terceiros).

Para efetuar uma reclamação de garantia:

- Se existirem suspeitas de defeitos no produto, pare de utilizá-lo e contacte o local de compra original. Alternativamente, ligue para a Assistência ao Cliente da Davey ou envie uma carta para a Davey, através dos detalhes de contacto em baixo
- Forneça uma prova ou prova da data de compra original
- Se solicitado, devolva o produto e/ou forneça mais informações relativamente à reclamação. A devolução do produto ao local de compra fica ao seu encargo e responsabilidade.
- A reclamação da garantia será avaliada pela Davey com base no conhecimento que tem do produto e no julgamento razoável e será aceite se:
  - for encontrado um defeito relevante
  - a reclamação da garantia deverá ser efetuada durante o período relevante da garantia; e
  - nenhuma das condições excluídas acima listadas for aplicável
- O cliente será notificado da decisão da garantia por escrito e, se se determinar que é inválida, deverá organizar uma recolha do produto ao seu encargo ou autorizar a eliminação da mesma.

Se se determinar que a garantia é válida, a Davey procederá, ao seu critério, à reparação ou substituição do produto gratuitamente.

A garantia da Davey é adicional aos direitos previstos na lei local do consumidor. Tem direito a receber uma peça de substituição ou um reembolso em caso de falha grave e uma indemnização por qualquer outra perda ou dano razoavelmente previsível. Também tem direito a solicitar a reparação ou substituição dos produtos caso não tenham uma qualidade aceitável e a falha não seja muito grave.

Para quaisquer produtos ligados à internet, o consumidor é responsável por assegurar uma ligação à internet estável. Em caso de uma falha de rede, o consumidor terá de encaminhar a questão para o prestador de serviços. A utilização de uma aplicação não substitui a vigilância por parte do utilizador para assegurar que o produto está a funcionar conforme as expectativas. A utilização de uma Smart Product App é da exclusiva responsabilidade do Utilizador. Na máxima medida permitida por lei, a Davey renuncia a quaisquer garantias relativas à precisão ou fiabilidade dos dados da aplicação e ao facto de estarem ou não completos. Davey não se responsabiliza por nenhum prejuízo, dano ou custos diretos ou indiretos ao Utilizador derivados da sua confiança na conectividade à internet. O utilizador deverá indemnizar a Davey contra quaisquer reclamações ou ações legais que tanto ele como terceiros possam levantar por confiarem na conectividade à internet ou nos dados da aplicação.

Os produtos enviados para reparação podem ser substituídos por produtos restaurados do mesmo tipo em vez de reparados. Podem ser utilizadas peças restauradas para reparar os produtos. A reparação dos seus produtos pode resultar na perda de quaisquer dados gerados pelo utilizador. Por favor, certifique-se de que efetuou uma cópia de todos os dados guardados nos seus produtos.

Na medida máxima permitida por lei ou estatutos, a Davey não se responsabiliza por quaisquer perdas de lucros ou por qualquer perda decorrente, indireta ou especial, dano ou lesão de qualquer tipo, derivado direta ou indiretamente dos produtos Davey. Este limite não se aplica a nenhuma das responsabilidades da Davey por incumprimento da garantia do consumidor aplicável ao seu produto Davey ao abrigo da legislação local e não afeta nenhum dos direitos ou recursos que possam estar disponíveis para si na legislação local.

Para obter uma lista completa dos Representantes Davey, visite o nosso website ([daveywater.com](http://daveywater.com)) ou ligue para:

### DAVEY

Davey Water Products Pty Ltd  
Member of the GUD Group  
ABN 18 066 327 517

[daveywater.com](http://daveywater.com)

#### AUSTRÁLIA

**Sede**  
6 Lakeview Drive,  
Scoresby, Australia 3179  
Ph: 1300 232 839  
Fax: 1300 369 119  
Email: [sales@davey.com.au](mailto:sales@davey.com.au)

#### NOVA ZELÂNDIA

7 Rockridge Avenue,  
Penrose, Auckland 1061  
Ph: 0800 654 333  
Fax: 0800 654 334  
Email: [sales@dwp.co.nz](mailto:sales@dwp.co.nz)

#### EUROPA

7 rue Eugène Hénaff 69200  
Vénissieux, France  
Ph: +33 (0) 4 72 13 95 07  
Fax: +33 (0) 4 72 33 64 57  
Email: [info@daveyurope.eu](mailto:info@daveyurope.eu)

#### AMÉRICA DO NORTE

Ph: 1-888-755-8654  
Email: [info@daveyusa.com](mailto:info@daveyusa.com)

#### MÉDIO ORIENTE

Ph: +971 50 6368764  
Fax: +971 6 5730472  
Email: [info@daveyuae.com](mailto:info@daveyuae.com)



# DAVEY

## PoolFresh

by DAVEY

### Sistema para piscinas de agua salada

### Instalación e instrucciones de funcionamiento



**ADVERTENCIA:** El incumplimiento de estas instrucciones y sus códigos correspondientes podría causar lesiones corporales graves y/o daños materiales.

La instalación de este producto debe realizarla una persona con conocimientos en instalaciones hidráulicas de piscinas siguiendo las instrucciones de instalación de este manual.

Por favor, facilite estas instrucciones al operador de este equipo.

# IMPORTANTE

**SI**



Válvulas **ABIERTAS**

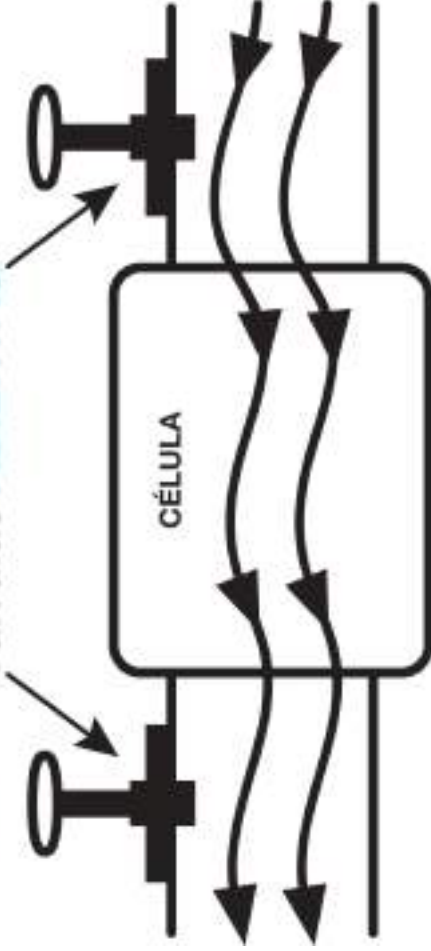

**NÃO**



Válvulas **CERRADAS**

**PELIGO!!!**

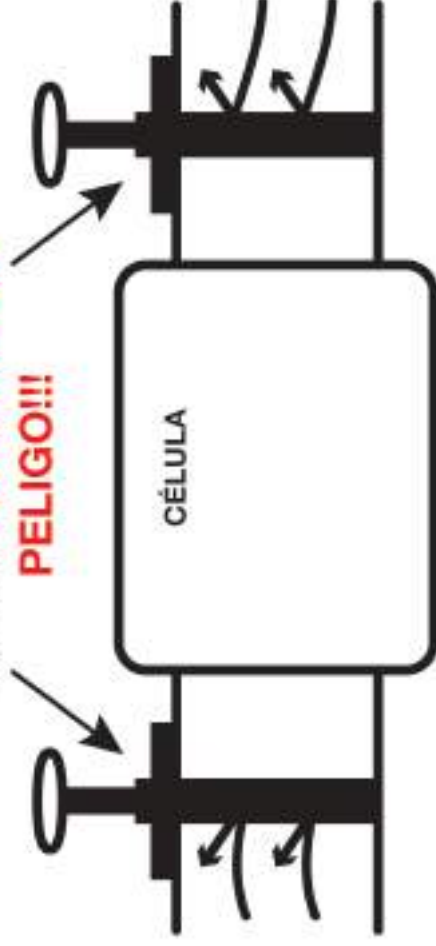

Las válvulas deben estar **ABIERTAS** cuando el clorador de sal esté funcionando.

## Sistema para piscinas de agua salada

¡Enhorabuena! Acaba de adquirir el avanzado sistema de saneamiento para piscinas de agua salada PoolFresh. Lea atentamente toda la información de este manual antes de instalar o poner en marcha su sistema PoolFresh.

### Contenidos:

LISTA DE EMBALAJE .....	84
AVISO IMPORTANTE.....	84
INSTALACIÓN NORMAL.....	84
INSTRUCCIONES DE INSTALACIÓN.....	85
INSTRUCCIONES IMPORTANTES PARA SU USO.....	86
PROCEDIMIENTO PREVIO A LA PUESTA EN MARCHA.....	87
FUNCIONAMIENTO DEL SISTEMA PoolFresh.....	87
CARACTERÍSTICAS ESPECIALES DE PoolFresh.....	88
MANTENIMIENTO DE LA FUENTE DE ALIMENTACIÓN.....	89
MANTENIMIENTO DE LA CÉLULA ELECTROLÍTICA.....	89
USO DIARIO.....	91
INFORMACIÓN GENERAL.....	92
RESOLUCIÓN DE PROBLEMAS.....	93
PIEZAS DE REPUESTO.....	95



#### ADVERTENCIA:

1. Este aparato no está destinado para su manipulación por parte de personas (incluidos niños) con algún tipo de discapacidad física, sensorial o mental, o falta de experiencia y conocimientos, a menos que sean supervisados o hayan recibido algún tipo de formación sobre su uso por parte de una persona responsable de su seguridad.
2. Los niños deberían ser vigilados para garantizar que no juegan con el aparato.
3. Este aparato pueden usarlo niños a partir de 8 años y personas con algún tipo de discapacidad física, sensorial o mental o falta de experiencia y conocimientos, siempre y cuando sean supervisados o hayan recibido algún tipo de formación para su uso seguro y sean conscientes de los riesgos que conlleva.
4. Los niños no deben jugar con el aparato.
5. Su limpieza y mantenimiento no debe ser realizado por niños sin supervisión de un adulto.
6. Si el cable de la alimentación está dañado, debe ser reemplazado por el fabricante, su representante o una persona cualificada para evitar riesgos.

## LISTA DE EMBALAJE

Su sistema PoolFresh incluye los siguientes elementos (compruebe atentamente el contenido de la caja antes de instalar el sistema):

1. Fuente de alimentación
2. Célula electrolítica
3. 2 x Juegos de unión cilíndrica
4. Interruptor de flujo
5. Tapón ciego
6. Sistema de puesta a tierra
7. Kit de montaje

Tenga en cuenta que las especificaciones del producto pueden cambiar sin previo aviso. En caso de duda, consulte con su distribuidor Davey.

**AVISO IMPORTANTE:** Se debe incorporar un medio de desconexión total en el cableado fijo, de acuerdo con las normas de cableado locales.

## INSTALACIÓN NORMAL

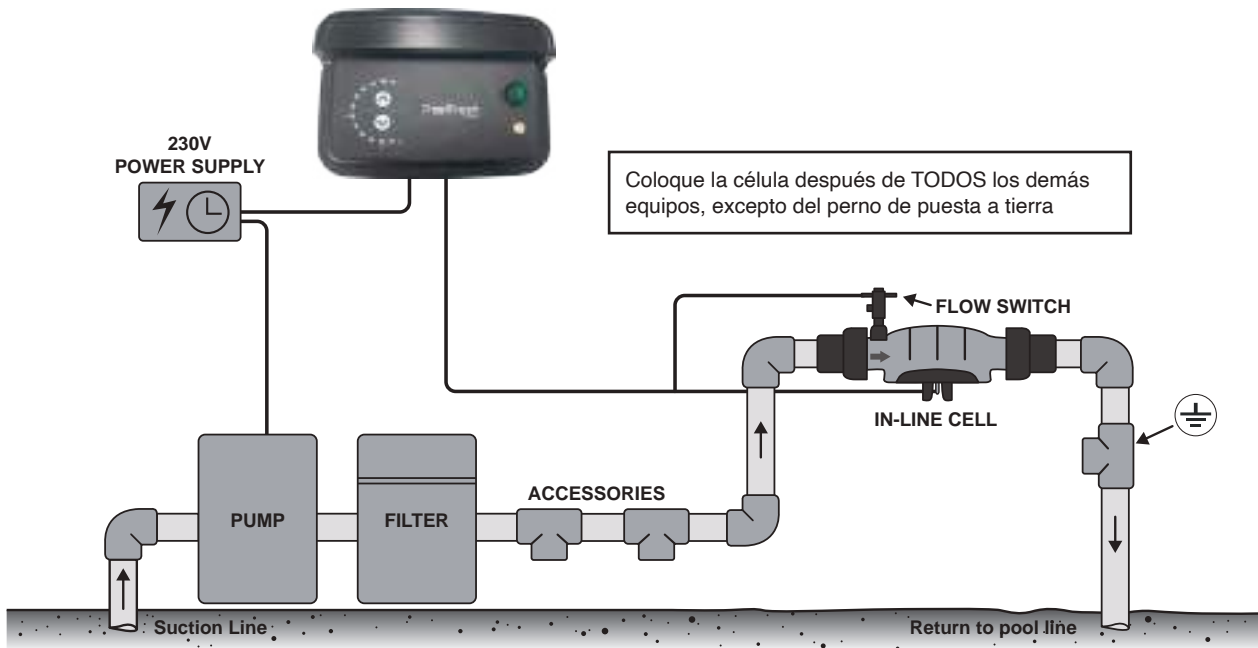

Para lograr la mejor eficiencia, la celda PoolFresh debe instalarse de manera que el agua turbulenta se limite tanto como sea posible. Cuando instale un codo de 90 ° antes de la unión del barril de entrada de la celda, asegúrese de que haya un diámetro equivalente a 5 x tubo recto entre el codo y la unión. Es decir, si el diámetro de la tubería es de 50 mm, la tubería recta que ingresa a la unión del barril no debe ser menor de 250 mm de longitud. Las válvulas de aislamiento también deben instalarse a no menos de 5 x el diámetro de la tubería desde la unión del barril de entrada.

## INSTRUCCIONES DE INSTALACIÓN DE PoolFresh

### INSTALAR LA FUENTE DE ALIMENTACIÓN

Elija una ubicación apropiada, bien ventilada y a un metro de distancia del filtro, e instale la fuente de alimentación en vertical, a un poste o una pared de 1,5 metros de alto. **La fuente de alimentación no debe instalarse a menos de 3 metros del agua de la piscina. Conecte la fuente de alimentación a una toma de corriente impermeable o a un cuadro de control independiente.** La unidad deberá mantenerse alejada de zonas de almacenamiento de ácido y otros productos químicos. Los vapores ácidos y otros vapores químicos pueden corroer el sistema electrónico interno de la unidad. También deberá mantenerse alejada de fuentes de calor. Es necesaria una buena ventilación para un funcionamiento correcto (consulte el diagrama de instalación en la página 14).

Incluye dos tornillos autorroscantes y tacos de pared para una rápida y sencilla instalación. Use una broca para pared de 7 mm a la hora de instalar la fuente de alimentación en un muro de ladrillo u hormigón. Cuando lo instale en un poste, haga agujeros guía y utilice los tornillos facilitados. Una vez que los tornillos estén colocados, simplemente cuelgue el clorador en el soporte situado en la parte posterior de la unidad.

### CONECTAR LA CÉLULA ELECTROLÍTICA A LA FUENTE DE ALIMENTACIÓN

La fuente de alimentación está equipada con un cable flexible que termina en conectores. Estos deben estar correctamente ajustados a las conexiones situadas en la parte inferior de la célula. Coloque los conectores negros en los vástagos de titanio de los extremos. Coloque el conector blanco en el vástago de titanio central. Asegúrese de que los conectores estén ajustados al insertarlos.

**Importante:** La célula debe estar conectada como se muestra en la imagen.

**Nota:** La célula está equipada con un interruptor de flujo de tipo pala o varilla, que se debe instalar en la célula, tal y como se muestra en las imágenes de las páginas 6 y 7.

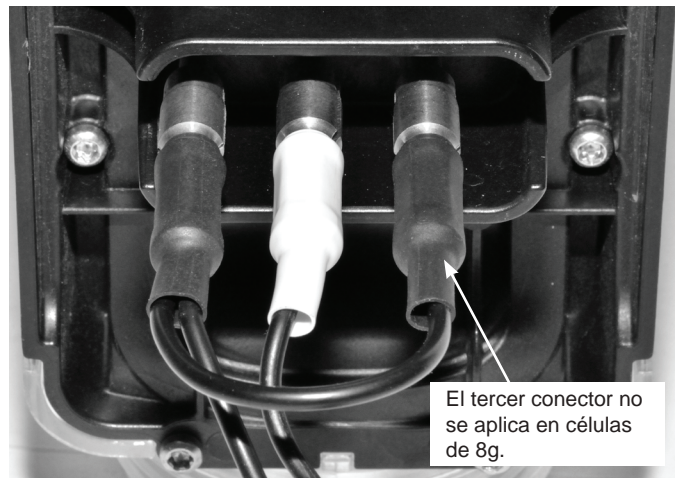

El tercer conector no se aplica en células de 8g.



**IMPORTANTE:** El interruptor de flujo debe montarse con la flecha destacada en la parte superior del interruptor apuntando en la dirección del flujo.

### CONECTAR EL INTERRUPTOR DE FLUJO A LA FUENTE DE ALIMENTACIÓN

Una el conector del interruptor de flujo con el conector del cable de la célula. Quedarán acoplados.

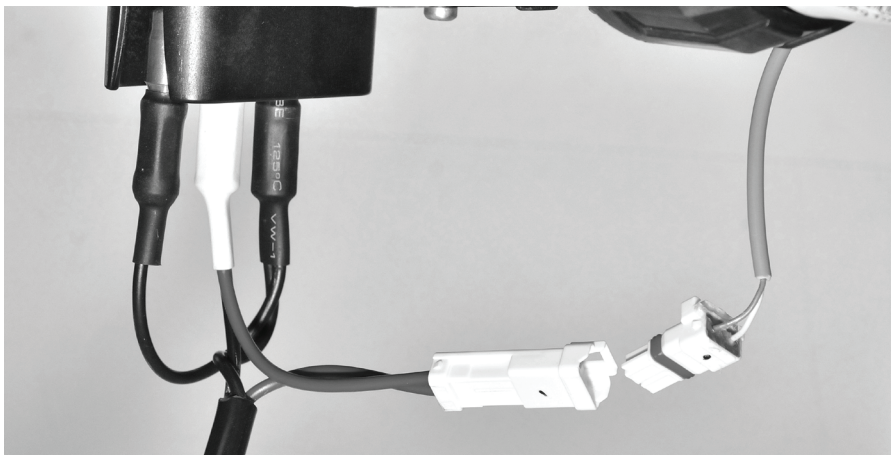

**Nota:** El perno y la abrazadera de sillín incluidos son para una conexión a tierra independiente.

**IMPORTANTE:** No utilice la unidad con las válvulas de aislamiento de la piscina cerradas, ya que la posible acumulación de presión puede hacer que la célula se rompa. El daño provocado en este caso no estará cubierto por la garantía. Para el uso de las válvulas, consulte con el instalador/constructor de su piscina.

## INSTRUCCIONES IMPORTANTES PARA SU USO

- Para minimizar el riesgo de una acumulación de gas en la célula, deberá asegurarse de que haya suficiente flujo de agua en la célula cuando el aparato esté encendido y produciendo cloro.
- Es vital que la bomba de su piscina envíe suficiente agua a través de la célula para llenarla totalmente de agua durante el proceso de cloración. El flujo mínimo que pasa por la célula es 3,6 m<sup>3</sup>/hr.
- Compruebe periódicamente la varilla de seguridad del interruptor de flujo para asegurarse de que puede moverse libremente hacia adelante y hacia atrás.



Diagrama A

**FUNCIONAMIENTO  
CORRECTO CON  
LA BOMBA EN  
FUNCIONAMIENTO**

Interruptor de flujo ENCENDIDO.



Diagrama B

**FUNCIONAMIENTO  
INCORRECTO CON  
LA BOMBA EN  
FUNCIONAMIENTO**

Interruptor de flujo APAGADO.

## PROCEDIMIENTO PREVIO A LA PUESTA EN MARCHA

Antes de utilizar su clorador PoolFresh, asegúrese de que se hayan agregado los siguientes elementos a su piscina:

- **SAL** - Agregue sal a la piscina teniendo en cuenta una tasa mínima de 40 kg por cada 10 000 litros (0,4%). Conecte el sistema de aspiración y, despacio, aspire hasta que la sal esté dispersada por completo. Coloque el aspirador en la parte más profunda de la piscina y déjelo funcionar durante 2 o 3 horas. Después, la sal debería estar disuelta por completo.
- **COLORO** - Para una nueva instalación de piscina que no haya sido clorada, agregue suficiente cloro (líquido o granulado) para alcanzar una lectura de 3 ppm (con un kit de prueba adecuado), o deje funcionando el sistema de cloración durante al menos 24 horas o hasta alcanzar una lectura de 3 ppm.
- **ESTABILIZADOR** - Es fundamental que se agregue estabilizador de piscina y se mantenga en todo momento a un nivel de 30 a 50 mg/l (30 a 50 ppm). No superar 80 ppm. Si utiliza un controlador de ORP, el nivel de estabilizador no debe superar 15 ppm.

## OPERACIÓN DEL SISTEMA PoolFresh

La **producción de la célula** se expresa en porcentajes. Ajuste el control del sistema al porcentaje de producción requerido, y la unidad ajustará automáticamente la producción de la célula al nivel establecido. La unidad está provista de un control electrónico y un sistema de alerta. Este sistema regula la producción del aparato al máximo preestablecido y cambia la polaridad de la célula como lo señala el indicador LED +/- . Dicha polaridad irá rotando durante varias horas o días, dependiendo de cómo esté configurada la unidad para operar. El sistema de alerta incluye un **indicador de funcionamiento LED** que emitirá una luz roja o naranja para indicar posibles fallos en la unidad o daños en su funcionamiento.

### DISPOSICIÓN DEL PANEL DE CONTROL:

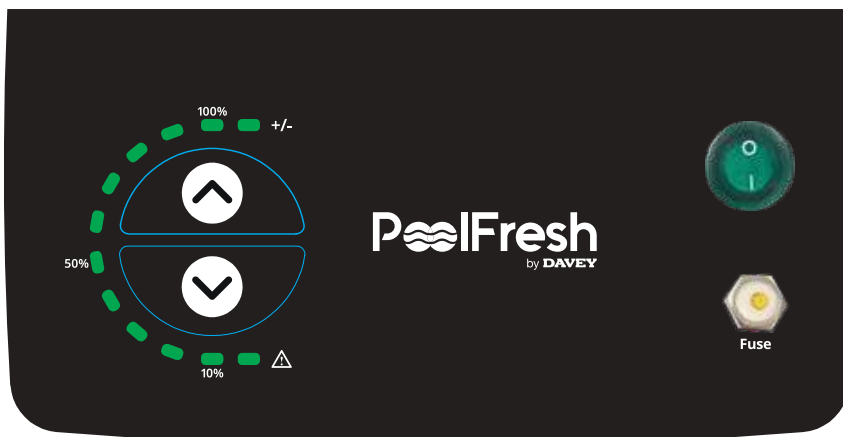

Cuando el nivel de sal de la piscina sea el adecuado, el aparato podrá encenderse. **(Nota: Una vez que el aparato se encienda, habrá un pequeño retardo hasta que la célula empiece a funcionar para asegurarse de que el sistema de filtrado esté lleno de agua).** En ese momento, el indicador **LED de funcionamiento** debe estar en verde; si está en rojo, consulte a continuación. Una vez que la unidad esté en ON, los indicadores LED se establecerán al último punto de ajuste de salida. Durante un funcionamiento normal, si presiona el botón ↑ se incrementará el punto de ajuste de salida, y el botón ↓ lo disminuirá.

Cada punto LED que esté verde y estable representa un 10%; si está verde y parpadeando, representa un 5%. (P. ej., LED 1-4 ON y 5 parpadeando = 40% + 5% = 45%)

El indicador LED de funcionamiento en ROJO o NARANJA indica posibles problemas:

Indicador LED de funcionamiento	Posible problema	Solución
LED naranja	Nivel de sal por debajo del mínimo	Añada sal
	La célula está calcificada	Limpie la célula
	Temperatura muy fría del agua	Añada sal para compensar el agua fría
LED rojo	Hay un problema con el flujo de agua	Revise la bomba/tuberías en busca de posibles daños u obstrucción. Compruebe que el sensor de flujo esté conectado correctamente y en la dirección adecuada.

Cuando el indicador LED de funcionamiento ROJO o NARANJA indica un fallo, la pantalla de producción mostrará la producción actual de la célula para indicar el nivel de cloración en caso de avería. (p. ej., si el indicador LED está NARANJA y la pantalla muestra una producción al 50% durante el ciclo de trabajo, esto significa que la célula solo es capaz de producir el 50% del porcentaje de producción establecido)

## CARACTERÍSTICAS ESPECIALES DE PoolFresh

### CONTROL DEL SISTEMA:

**El control del sistema varía la cantidad de tiempo que opera la célula durante el ciclo de filtrado.**

El ciclo de trabajo está controlado por un período de 10 minutos (p. ej., punto de ajuste 40% = LED1, 2, 3 & 4 ON = ciclo de trabajo al 40% = 4 minutos ON, 6 minutos OFF).

Cuando el **control del sistema** está establecido en 0, la célula estará apagada durante el tiempo del ciclo de filtrado. Cuando el **control del sistema** está establecido en 100%, la célula estará encendida durante el tiempo del ciclo de filtrado.

Para apagar la célula, simplemente reduzca el porcentaje de producción al 0%. Esto será conveniente en caso de retrolavado. Para apagar la fuente de alimentación Y la celda, establezca 0 en el botón del sistema **ON/OFF**.

### POLARIDAD DIRECTA E INVERSA (+/-):

Estos indicadores LED se utilizan para comprobar que la polaridad actual de la célula se invierte. La polaridad directa se indica con el indicador +/- de LED fijo, y la polaridad inversa se indica con el LED parpadeando. La célula funcionará con una polaridad durante varias horas, de manera que cualquier cambio en el indicador LED se producirá lentamente y dependerá de cómo esté funcionando la unidad.

### INDICACIÓN DE BAJA SALINIDAD:

Su clorador PoolFresh está equipado con varios sistemas de protección, entre ellos, el **indicador LED de funcionamiento**, cuya función principal incluye el **indicador de baja salinidad**. A medida que disminuye el nivel de sal de la piscina, aumenta el desgaste de la célula. Aunque la sal no se consume en el proceso de cloración, esta se va perdiendo por las salpicaduras, los retrolavados y cuando los bañistas abandonan la piscina. El nivel de sal también se reduce por la lluvia, lo que provoca su dilución. Por otro lado, la sal no se pierde por la evaporación. A medida que el nivel de sal en la piscina desciende hacia el mínimo, **el indicador LED de funcionamiento** se volverá de color NARANJA. En ese momento, debe añadir sal hasta alcanzar un nivel de 3000-6000 ppm. La adición de sal no debería afectar al clorador PoolFresh, ya que está protegido contra las sobrecargas. Si no toma medidas y el nivel de sal sigue bajando, el sistema puede verse afectado.

También existen otros factores que pueden hacer que la unidad no esté funcionando correctamente:

- 1. Lluvia intensa** - puede hacer que el agua de la piscina que esté muy diluida atraviese la célula debido a la formación de espuma en la superficie.
- 2. Incrustaciones en la célula** - una célula con incrustaciones no obtendrá la misma cantidad de corriente eléctrica como una célula limpia que se empieza a utilizar. Consulte más abajo el Mantenimiento de la célula electrolítica.
- 3. Agua fría** - el agua fría de la piscina reduce la capacidad de la célula para transportar corriente eléctrica. Agregar sal puede ayudar a compensar el agua fría. Le recomendamos apagar la unidad cuando la temperatura del agua está por debajo de 15°C. Las bajas temperaturas pueden dañar la célula.
- 4. Fallo en la célula** - con el paso del tiempo, llegará un momento en el que la obtención de corriente eléctrica disminuirá. Esto se puede compensar con la adición de sal extra. Se considera que una célula está averiada cuando consume menos del 80% de la corriente máxima.

Tenga en cuenta que **el indicador de baja salinidad** no es como los medidores TDS, que son instrumentos científicos con compensación térmica. Su precisión está dentro de las 500 ppm de salinidad y dependen de la temperatura del agua, al igual que la célula.

### AVISO DE SEGURIDAD

**AVISO IMPORTANTE:** Algunas normativas locales de seguridad eléctrica anuncian que «si el cable de la alimentación está dañado, deberá reemplazarse por otro específico y suministrado por el fabricante o su distribuidor autorizado».



## MANTENIMIENTO DE LA FUENTE DE ALIMENTACIÓN

No suele ser necesario nada o casi nada de mantenimiento. Sin embargo, es vital rociar con un repelente insecticida especial para superficies el muro o poste donde se haya instalado la unidad (no la unidad directamente), ya que la penetración de insectos puede causar daños que no están cubiertos por la garantía.

La parte posterior de la unidad ha sido diseñada como disipador del calor. Es normal que esta zona alcance altas temperaturas.

## MANTENIMIENTO DE LA CÉLULA ELECTROLÍTICA

La célula está compuesta de materiales preciosos y, aunque un mantenimiento adecuado puede prolongar su vida al máximo, con el tiempo, el proceso de electrólisis desgastará su fino revestimiento y, en ese caso, dejará de producir cloro de forma gradual.

Las sales minerales y el calcio (incrustaciones) se depositan en las placas exteriores e interiores durante la electrólisis. Esta acumulación puede entorpecer la circulación de la corriente eléctrica en la célula y, por tanto, disminuir el proceso de desinfección. Es vital revisar la célula regularmente y limpiarla cuando sea necesario. El porcentaje de residuos que se acumularán en las placas variará de una piscina a otra, y puede deberse a los siguientes factores:

- La dureza de la cal del agua;
- La temperatura del agua;
- El control del pH;
- El agua ha sido clorada con hipoclorito de calcio durante un largo periodo de tiempo;
- La cal en las superficies de yeso de una piscina de hormigón.

Como estas causas pueden ser muy diversas, revise la célula al menos cada semana para observar la aparición de cal o una sustancia azul/verdosa jabonosa en las placas. De esa forma podrá determinar cuando es necesario limpiar su piscina (obviamente más en verano). Los intervalos entre una limpieza y otra podrían alargarse hasta el punto de ser necesaria la limpieza solo unas cuantas veces al año. La única excepción sería el uso de bombas de agua o agua subterránea, ya que en ese caso la limpieza debe realizarse siempre al menos una vez a la semana.

**NOTA: En zonas de agua dura, puede que los sistemas de polaridad inversa necesiten una limpieza manual ocasional.**

La vida útil de las células electrolíticas de Davey varían sustancialmente de una instalación a otra debido a los diferentes tiempos de funcionamiento, la calidad del agua y su composición, así como al mantenimiento del sistema y de la célula. Cuando necesite sustituir la célula, asegúrese de que se trate de un repuesto original Davey para que sea compatible con su sistema.

Para conseguir la célula correcta para su modelo, consulte con su distribuidor Davey.

## LIMPIEZA DE LA CÉLULA EN LÍNEA

Compruebe que la fuente de alimentación esté apagada. De no hacerlo, la bomba de la piscina puede encenderse mientras la célula no está en su sitio. Desconecte el cable y el interruptor de flujo de la célula, y extraiga la célula de la línea de retorno de la piscina deshaciendo las uniones, teniendo cuidado de no perder las juntas tóricas.

### MÉTODO

1. Reúna un tapón ciego, una junta tórica y un anillo de bloqueo del material que le proporcionamos.



2. Instale el tapón ciego en el extremo de la célula contrario al puerto del interruptor de flujo.



3. Asegure la célula en posición vertical con el tapón ciego en la parte inferior; con el fin de recoger cualquier posible material vertido, la célula debe estar en un recipiente resistente a los ácidos.
4. Añada 50 ml de ÁCIDO CLORHÍDRICO en 500 ml de AGUA, en un recipiente de tamaño adecuado; vierta con cuidado la solución en el extremo abierto de la célula.
5. Como alternativa, el paso 4 también se puede realizar usando una solución limpiadora de células del mercado.
6. A medida que se vayan disolviendo las incrustaciones de las placas, la solución formará espuma. Cuando la formación de espuma se haya detenido, la célula estará limpia y podrá devolver la solución al recipiente para un uso futuro o deshacerse de ella de manera apropiada. NOTA: no deje la solución de ácido dentro de la célula durante más de media hora.
7. Enjuague la célula con agua del grifo, llenándola y drenándola un par de veces, y compruebe que todas las incrustaciones se hayan eliminado. Repita el proceso si fuera necesario.
8. Devuelva la célula a su posición en la tubería, y vuelva a conectar el cable de la célula y el interruptor de flujo.



**NOTA: Añada siempre ácido al agua, nunca añada agua al ácido. Use siempre protección para los ojos y guantes de goma. Limpie siempre la célula en una zona bien ventilada.**

Las unidades PoolFresh también están equipadas con un disyuntor térmico para evitar un sobrecalentamiento. Si la temperatura es muy elevada, la corriente eléctrica se interrumpe de manera automática. La unidad reanudará su funcionamiento cuando se enfríe.

## USO DIARIO

Hay cuatro aspectos básicos que deben tenerse en cuenta para comprobar que su aparato funciona a pleno rendimiento:

### 1. ESTABILIZADOR PARA PISCINAS DE EXTERIOR

No debe abusar del uso de estabilizadores. Es necesario para ayudar a mantener el cloro en su piscina. El cloro se disipa rápidamente debido a la radiación solar, y el uso del estabilizador reducirá esta disipación considerablemente. Sin estabilizador, puede ser necesario poner en funcionamiento la unidad hasta tres veces más.

El estabilizador debe añadirse en una dosis de 500 gramos por cada 10 000 litros de agua. El estabilizador debe mantenerse en un nivel de 30-50 ppm. Antes de añadir más estabilizadores, mande a analizar el agua a su tienda de piscinas para comprobar que no haya añadido demasiado.

Si utiliza un controlador de ORP, el nivel de estabilizador no debe superar 15 ppm.

### PARA PISCINAS DE INTERIOR

No es necesario estabilizar el agua de las piscinas de interior, por lo que no debe usarse el estabilizador.

Para más información sobre cómo estabilizar el agua de su piscina, consulte con su distribuidor Davey.

### 2. pH Y ALCALINIDAD TOTAL

Se debe mantener un nivel de pH adecuado para prevenir problemas tales como manchas, agua turbia, etc. Un nivel inapropiado de pH puede dañar la piscina. Los niveles de pH adecuados son los siguientes: Fibra de vidrio – 7,0 a 7,4. Otras piscinas – 7,2 a 7,6. Si permite que el nivel de pH alcance un nivel de 8,0 o más, se necesitaría una cantidad de cloro 3 veces superior a la habitual. Para reducir el pH añada ÁCIDO CLORHÍDRICO. Para aumentar el nivel de pH añada BICARBONATO DE SODIO o CARBONATO SÓDICO.

No debe confundirse la alcalinidad total con el pH, aunque estén estrechamente relacionados. La alcalinidad total determina la velocidad y facilita el cambio de pH. Esto se mide en ppm; el rango ideal es de 80 a 150 ppm, o consulte a un profesional de su piscina.

Debería usar un kit que incluya un test de alcalinidad total. La baja alcalinidad total puede causar niveles de pH inestables, por ejemplo, la incapacidad de mantener el pH constante puede provocar la aparición de manchas, marcas y la corrosión de metales. La alcalinidad total alta puede provocar niveles altos de pH constantemente.

Para reducirlo, añada ÁCIDO CLORHÍDRICO (un poco cada cierto tiempo). Para elevarlo, añada BICARBONATO DE SODIO.

### 3. NIVELES DE SAL

El nivel de sal NUNCA DEBE ESTAR POR DEBAJO DE 3000 ppm (3g/l). El nivel de sal ideal para el funcionamiento es 4500 ppm (4,5 g/l). Poner en funcionamiento la unidad con muy poca sal puede ocasionar daños a la célula. Para las unidades de PoolFresh, la salinidad no debe exceder 6000 ppm.

La sal es el elemento vital para que la unidad funcione. La falta de sal significa falta de cloro; esta simple regla controla el funcionamiento total de su clorador PoolFresh, y la falta de sal dañará la célula.

Los niveles bajos de sal pueden destruir el revestimiento de los materiales del ánodo de la célula y eso anularía toda garantía.

El clorador PoolFresh dispone de un sistema de alerta para minimizar los daños resultantes de niveles insuficientes de sal; sin embargo, la principal responsabilidad de mantener los niveles de sal adecuados durante todo el año es del propietario.

**NOTA: Las piscinas contienen agua con un bajo nivel de salinidad, cloro libre y otros compuestos. Cualquier material en contacto con el agua de la piscina debe ser adecuado para este entorno. Davey Water Products SAS no se hace responsable de los daños que se produzcan en los materiales de otros productos que entren en contacto con el agua de la piscina.**

### 4. TIEMPOS DE FUNCIONAMIENTO & PRODUCCIÓN DE CLORO

Estas indicaciones se refieren solo a PoolFresh en uso doméstico.

Si pone en funcionamiento el clorador las 24 horas o durante largos períodos de tiempo, la vida útil de la célula puede reducirse considerablemente. Es importante que tenga instalado el modelo correcto de clorador en su piscina. (Para más información, consulte a su distribuidor local Davey).

El clorador PoolFresh debe utilizarse diariamente para generar el cloro necesario para higienizar la piscina. En verano debe funcionar como mínimo durante ocho horas al día, preferiblemente en dos períodos de tiempo (entre las 6 y las 8 de la mañana y entre las 17h y las 23h). Es preferible durante las horas de oscuridad, ya que el cloro se disipa rápidamente bajo la luz solar directa. Si respeta estos tiempos de funcionamiento y la célula funciona correctamente, su piscina tendrá suficiente cloro cuando analice el agua por la mañana.

Si el nivel es demasiado bajo, será necesario un funcionamiento más prolongado o un porcentaje de producción más elevado. Las condiciones locales desfavorables, como la contaminación o el polvo del ambiente, requieren diferentes períodos de funcionamiento; en ese caso pida consejo a su fabricante de piscinas. Durante los meses de invierno y primavera, un funcionamiento de 4 a 6 horas será suficiente para un nivel de cloro adecuado. Sin la suficiente filtración o cloración, su piscina no funcionará correctamente.

**ACTIVE EL FILTRO SIEMPRE QUE VAYA A UTILIZAR LA PISCINA.** En climas extremadamente calurosos o durante los períodos en los que se vaya a utilizar mucho la piscina, es posible que el tiempo de funcionamiento deba extenderse a 10 o 14 horas al día.

En algunos casos puede encontrar el nivel de cloro demasiado alto. Para determinar si es este el caso, ponga en funcionamiento su filtro/clorador durante el tiempo requerido para el nivel óptimo de cloración y compruebe el agua de su piscina a la mañana siguiente. Si los niveles de cloro son altos, puede reducir ligeramente el tiempo de funcionamiento o disminuir el porcentaje de salida. Compruebe de nuevo los niveles de cloro a la mañana siguiente y sobre la misma hora. Si el nivel de cloro sigue siendo alto, repita el mismo proceso hasta alcanzar el nivel adecuado.

### **SOBRECLORACIÓN**

Periódicamente, especialmente en condiciones de calor extremo, es necesario aumentar la cantidad de cloro de su piscina para mantener el agua en condiciones óptimas de higiene. Esto puede conseguirse añadiendo cloro líquido o granulado. Si se añade cloro granulado, hay que revisar la célula regularmente, ya que los aditivos de este producto pueden obstruir los electrodos. Como alternativa, puede aumentar el tiempo de funcionamiento de su clorador PoolFresh.

## **INFORMACIÓN GENERAL**

<b>COMPOSIÇÃO QUÍMICA RECOMENDADA PARA A ÁGUA DA PISCINA</b>						
<b>EQUILIBRIO DEL AGUA DE LA PISCINA</b>	<b>Cloro libre (ppm)</b>	<b>pH</b>	<b>Alcalinidad total, TA (ppm)</b>	<b>Dureza del calcio (ppm)</b>	<b>Estabilizador - Ácido cianúrico (ppm)</b>	<b>Nivel óptimo de sal (ppm)</b>
<b>Lectura/Intervalo ideal</b>	1 - 3	Piscinas de hormigón y revestidas de azulejos: 7,4-7,6 Otras superficies: 7,2-7,4	Piscinas de hormigón y revestidas de azulejos: 80-120 Otras superficies: 125-150	Piscinas de hormigón y revestidas de azulejos: 200-275 Otras superficies: 100-225	25 - 50	4500 - 6000
<b>Para aumentar</b>	Aumentar la salida del clorador. Añadir cloro. Aumentar el tiempo de filtrado	Añadir bicarbonato de sodio o carbonato sódico	Añadir bicarbonato de sodio	Añadir cloruro cálcico	Añadir ácido cianúrico	Añadir sal
<b>Para reducir</b>		Añadir ácido muriático	Añadir ácido muriático o ácido seco	Drenar y llenar parcialmente la piscina con un agua de menor dureza para diluir	Drenar y llenar parcialmente la piscina para diluir	Drenar y llenar parcialmente la piscina para diluir
<b>Frecuencia de las pruebas</b>	Semanalmente	Semanalmente	Semanalmente	Semanalmente	Regularmente	Regularmente

**Algas** - Es posible que ciertas formas microscópicas de vida vegetal puedan entrar en la piscina a través de la lluvia, el viento y el polvo. Hay muchas variedades: algunas flotan, otras crecen en las paredes y grietas y son de diferentes colores. Algunas son más resistentes a tratamientos químicos que otras.

**Bacterias** - Los gérmenes que contaminan la piscina normalmente entran con los bañistas, con el polvo, las lluvias y otros elementos.

El **equilibrio del agua** - La proporción correcta de contenido mineral y nivel de pH que evita que el agua de la piscina sea corrosiva o se forme incrustaciones.

**Cloraminas** - Compuesto formado cuando el cloro se mezcla con el nitrógeno de la orina, el sudor, etc. La cloramina causa irritación en los ojos y la piel, así como olores desagradables.

**Demanda de cloro** - El cloro necesario para destruir los gérmenes, las algas y otros agentes contaminantes de la piscina.

**Cloro residual** - La cantidad de cloro excedente una vez satisfecha la demanda de cloro. Es la lectura obtenida con el kit de prueba.

**Ácido cianúrico** - También conocido como estabilizador o acondicionador. Reduce la disipación del cloro debido a la exposición directa del sol. Solo es necesario en las piscinas de exterior.

**Ácido líquido** - Sustancia química utilizada para reducir el pH y la alcalinidad total del agua de la piscina y para limpiar la célula del clorador.

**ppm** - Es el símbolo de partes por millón, la medida aceptada de concentración química en el agua de piscinas. 1 ppm = 1 mg/L.



**ADVERTENCIA:**

**No añada peróxido de hidrógeno al agua de la piscina ni a través del sistema hidráulico o higienizante de la piscina. El uso de peróxido de hidrógeno anulará la garantía de los productos Davey.**

## RESOLUCIÓN DE PROBLEMAS

### No se produce cloro - Compruebe lo siguiente:

1. La toma de corriente principal está apagada o el clorador no está conectado a la red eléctrica.
2. El fusible del clorador está fundido
3. La célula necesita limpieza
4. El filtro necesita retrolavado
5. El interruptor de flujo no está conectado o está instalado incorrectamente
6. Los tiempos de funcionamiento son incorrectos
7. El fusible principal de la vivienda está fundido
8. Flujo bajo/nulo de la bomba

### Producción de cloro baja - Compruebe lo siguiente:

1. Célula sucia - límpiela si es necesario
2. El filtro necesita retrolavado
3. No está configurado con el nivel de producción correcto/fallo de la célula
4. El estabilizador de la piscina o el nivel de sal está demasiado bajo
5. pH demasiado alto
6. Tiempos de funcionamiento demasiado cortos

# PIEZAS DE REPUESTO

PoolFresh by Davey		PFD8CE	PFD20CE
--------------------	--	--------	---------

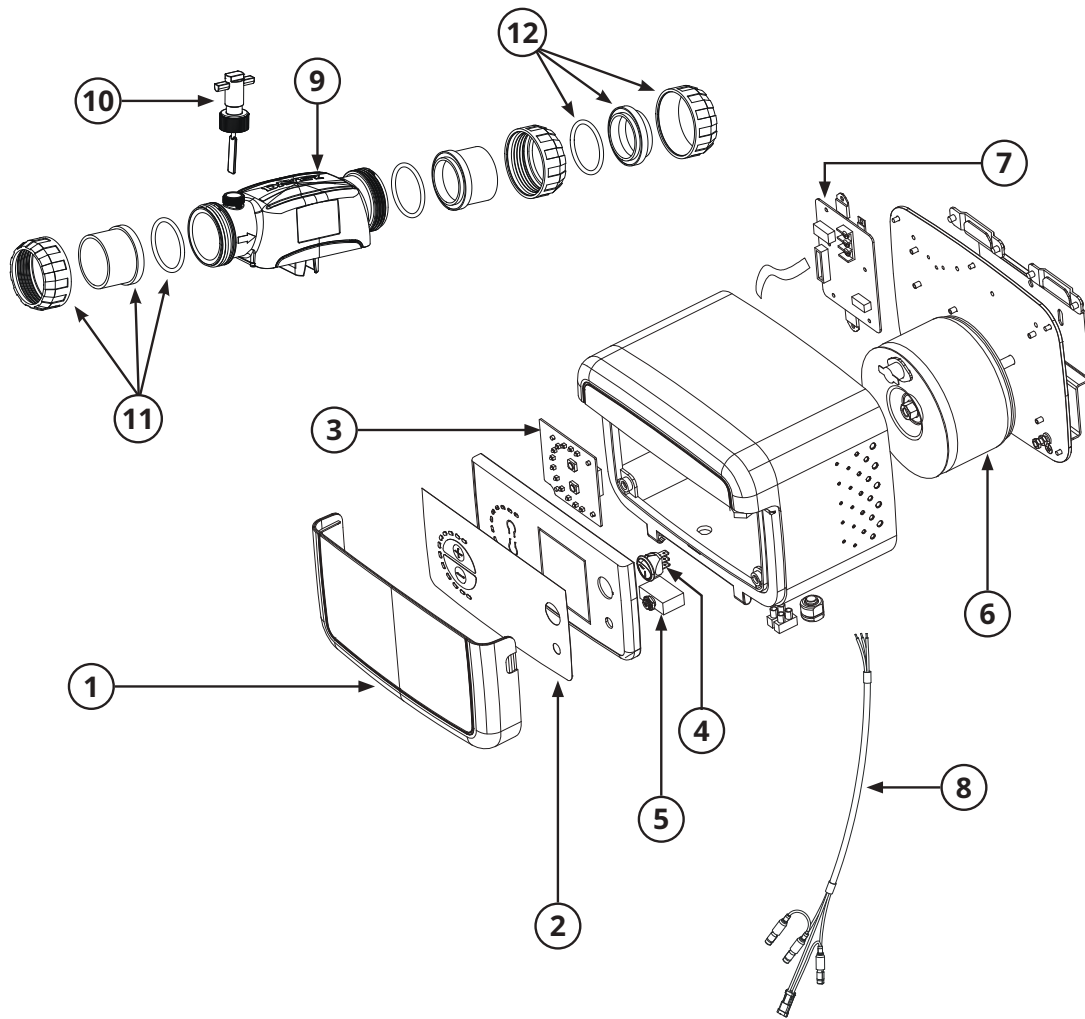

ITEM	NOTES	DESCRIPTION	QTY REQ'D	PART NO.
1		Front Flap grey	1	16281
2		Decal	1	16285
3		PCB LED board	1	16283
4		ON/OFF switch	1	16289
5		Circuit Breaker 3A	1	16280
6		Transformer 180VA 20g	1	16284
6		Transformer 108VA 8g	1	16286
7		PCB power board	1	16282
8		Cell Cable 8g	1	16287
8		Cell Cable 20g	1	16288
9		8g replacement cell	1	DILC8REP
9		20g replacement cell	1	DESILC20REP
10		Flow switch	1	15712SP
11		Barrel union 50mm EU	2	33204SP
12		Blanking cap kit	1	32937
-		PoolFresh 20g power supply	1	PFD20PSCE
-		PoolFresh 8g power supply	1	PFD8PSCE



# Garantía Davey

Davey Water Products Pty Ltd (Davey) garantiza que todos los productos vendidos estarán (en condiciones normales de uso y mantenimiento) libres de defectos, a nivel de materiales y de fabricación, durante un periodo mínimo de un (1) año, a contar desde la fecha de compra original realizada por el cliente, según conste en la factura. Para consultar los periodos de garantía específicos de todos los productos Davey, visite [daveywater.com](http://daveywater.com).

Esta garantía no cubre el desgaste o deterioro normal ni se aplicará a aquellos productos que:

- hayan sido objeto de mal uso, descuido, negligencia, daño o accidente;
- se hayan usado, manejado o mantenido siguiendo instrucciones diferentes a las de Davey;
- no se hayan instalado conforme a las instrucciones de instalación o mediante personal debidamente cualificado;
- hayan sido modificados o alterados según sus especificaciones originales o de cualquier forma sin la aprobación de Davey;
- no hayan sido reparados, o no se haya intentado repararlos, a través de Davey o sus distribuidores autorizados;
- hayan sido sometidos a condiciones anormales como a una tensión inadecuada, relámpagos o picos de tensión, o daños derivados de la acción electrolítica, la cavitación, la arena o líquidos abrasivos, salinos o corrosivos.

La garantía Davey no cubre la sustitución de ningún producto consumible ni defectos en productos y componentes que hayan sido suministrados a Davey por terceros. No obstante, Davey ofrecerá una asistencia razonable para que se beneficie de cualquier garantía de terceros.

Para hacer una reclamación de garantía:

- Si sospecha que el producto está defectuoso, deje de usarlo y contacte con el establecimiento de compra original. También puede llamar al Servicio de Atención al cliente de Davey o enviar una carta a Davey dirigida a la dirección que figura más abajo.
- Facilite pruebas o justificantes de la fecha de compra original.
- Si así se solicita, devuelva el producto y/o facilite información adicional relativa a la reclamación. La devolución del producto al establecimiento de compra correrá por su cuenta y será su responsabilidad.
- La reclamación de garantía será valorada por Davey, en función de su conocimiento del producto y su juicio razonable, y se aceptará si se cumple lo siguiente:
  - se detecta un defecto importante;
  - la reclamación de garantía se realiza durante el período de garantía correspondiente;
  - no se aplica ninguna de las condiciones de exclusión anteriormente mencionadas.
- Se notificará al cliente la decisión de la garantía por escrito y si no se admite, el cliente deberá organizar la recogida del producto asumiendo los gastos o autorizar su desecho.

Si se admite la reclamación, Davey, según su criterio, reparará o sustituirá el producto de forma gratuita.

La garantía Davey se suma a los derechos recogidos por la legislación local del cliente. Tendrá derecho a una sustitución o devolución por un fallo grave y a compensación por cualquier otra pérdida o daño razonablemente previsible. También tendrá derecho a la reparación o sustitución de los bienes en caso de que estos no tengan una calidad aceptable y el fallo no ascienda a una fallo grave.

Para cualquier producto conectado a internet, el consumidor será el responsable de garantizar una conexión a internet estable. En caso de fallo de la red, el consumidor deberá dirigir su reclamación a su proveedor de internet. El uso de una aplicación no sustituye a la supervisión directa del Usuario para asegurarse de que el producto esté funcionando según lo esperado. El uso de una aplicación de producto inteligente se hace por cuenta y riesgo del Usuario. En la medida más amplia permitida por la ley, Davey renuncia a todas las garantías con respecto a la exactitud, la integridad o la fiabilidad de los datos de la aplicación (app). Davey no se responsabilizará de ninguna pérdida, daño o gasto directo o indirecto para el Usuario que pudiera derivarse de la confianza depositada en la conexión a internet. El Usuario indemnizará a Davey por cualquier reclamación o acción legal que este u otros, que depositen su confianza en la conectividad a internet o los datos de la aplicación, puedan iniciar a este respecto.

Los productos presentados para reparación pueden sustituirse mediante productos restaurados del mismo tipo en lugar de repararlos. Se pueden usar piezas restauradas para reparar los productos. La reparación de los productos puede conllevar la pérdida de datos generados por el usuario. Asegúrese de haber realizado una copia de seguridad de los datos almacenados en sus productos.

En la medida más amplia permitida por la ley, Davey no se responsabilizará por ninguna pérdida de beneficios ni por ninguna pérdida consecuencial, indirecta o especial, daño o lesión de cualquier tipo, derivado directa o indirectamente de cualquier producto Davey. Esta limitación no se aplicará a ninguna responsabilidad de Davey por incumplimiento con una garantía aplicable a su producto Davey conforme a la legislación local y no afecta a ningún derecho o recurso al que pueda acogerse en virtud de la legislación local.

Para una lista completa de los proveedores Davey, visite nuestro sitio web ([daveywater.com](http://daveywater.com)) o llame a:

## DAVEY

Davey Water Products Pty Ltd  
Member of the GUD Group  
ABN 18 066 327 517

[daveywater.com](http://daveywater.com)

### AUSTRALIA

**Sede principal**  
6 Lakeview Drive,  
Scoresby, Australia 3179  
Ph: 1300 232 839  
Fax: 1300 369 119  
Email: [sales@davey.com.au](mailto:sales@davey.com.au)

### NUEVA ZELANDA

7 Rockridge Avenue,  
Penrose, Auckland 1061  
Ph: 0800 654 333  
Fax: 0800 654 334  
Email: [sales@dwp.co.nz](mailto:sales@dwp.co.nz)

### AMÉRICA DEL NORTE

Ph: 1-888-755-8654  
Email: [info@daveyusa.com](mailto:info@daveyusa.com)

### ORIENTE MEDIO

Ph: +971 50 6368764  
Fax: +971 6 5730472  
Email: [info@daveyuae.com](mailto:info@daveyuae.com)

### EUROPA

7 rue Eugène Hénaff 69200  
Vénissieux, France  
Ph: +33 (0) 4 72 13 95 07  
Fax: +33 (0) 4 72 33 64 57  
Email: [info@daveyeurope.eu](mailto:info@daveyeurope.eu)



# DAVEY

## PoolFresh

by DAVEY

### Dispositif pour piscine à eau salée

### Instructions d'installation et d'utilisation



**AVERTISSEMENTS :** Le non-respect de ces instructions et de l'ensemble des codes en vigueur peut être à l'origine de blessures et dommages matériels graves.

L'installation de ce produit devrait être effectuée par une personne compétente respectant les exigences, en matière de tuyauterie, inhérentes aux piscines ainsi que les instructions d'installation fournies dans ce manuel.

**Veillez fournir ces instructions à l'utilisateur de cet équipement.**

# IMPORTANT

**OUI**



Vannes **OUVERTES**

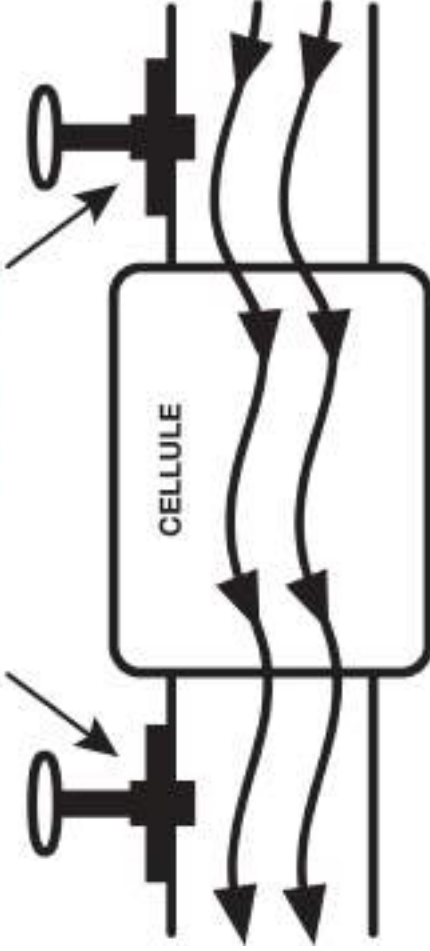

**NON**

Vannes **FERMÉES**  
**PÉRIL!!!**



Les vannes de la cellule doivent être **OUVERTES** quand l'électrolyse fonctionne

## Dispositif pour piscine à eau salée

Félicitations ! Vous êtes maintenant l'heureux / l'heureuse propriétaire d'un dispositif dernier cri PoolFresh pour piscine à eau salée. Veuillez lire attentivement toutes les informations contenues dans ce manuel avant d'installer ou d'utiliser votre système PoolFresh.

### Table des matières :

LISTE DES ARTICLES.....	100
REMARQUES IMPORTANTES.....	100
SCHÉMA D'INSTALLATION TYPIQUE .....	100
INSTRUCTIONS D'INSTALLATION.....	101
INSTRUCTIONS D'UTILISATION IMPORTANTES.....	102
LANCEMENT DE LA PROCÉDURE PRÉALABLE À LA MISE EN SERVICE .....	103
FONCTIONNEMENT DU SYSTÈME PoolFresh.....	103
CARACTÉRISTIQUES SPÉCIFIQUES AU DISPOSITIF PoolFresh.....	104
ENTRETIEN DE L'ALIMENTATION .....	105
ENTRETIEN DE LA CELLULE ÉLECTROLYTIQUE.....	105
FONCTIONNEMENT QUOTIDIEN.....	107
INFORMATIONS GÉNÉRALES .....	108
RÉSOLUTION DES PROBLÈMES .....	109
PIÈCES DE RECHANGE .....	111



#### AVERTISSEMENT :

1. Cet appareil n'est pas conçu pour être utilisé par des personnes (y compris des enfants) aux capacités physiques, sensorielles ou intellectuelles limitées ou sans expérience ni connaissances, à moins qu'elles soient encadrées par une personne responsable de leur sécurité ou aient reçu des instructions quant à l'utilisation de l'appareil.
2. Les enfants devraient être surveillés pour s'assurer qu'ils ne jouent pas avec l'appareil.
3. Cet appareil peut être utilisé par des enfants âgés de 8 ans au moins, ainsi que par des personnes présentant des déficiences physiques, sensorielles ou mentales, ou sans expérience ni connaissances, à condition que ces individus soient sous surveillance ou qu'ils aient été informés quant à l'utilisation de l'appareil en toute sécurité et qu'ils comprennent les risques encourus.
4. Les enfants ne doivent pas jouer avec l'appareil.
5. Le nettoyage et l'entretien ne doivent pas être effectués par des enfants sans surveillance.
6. Si le câble d'alimentation est endommagé, il doit être remplacé par le fabricant, son agent de service ou toute personne qualifiée afin d'éviter tout danger.

## LISTE DES ARTICLES

Les éléments suivants sont inclus à votre dispositif PoolFresh. Nous vous invitons à vérifier soigneusement le contenu de la boîte avant d'installer le système :

1. Alimentation
2. Cellule électrolytique
3. 2 raccords union
4. Interrupteur de débit
5. Obturateur à assembler
6. Système de mise à la terre
7. Kit de fixation

Veuillez noter que tous les spécifications du produit sont susceptibles d'être modifiées sans préavis. Nous vous invitons à contacter votre revendeur Davey si vous avez des questions concernant ce qui précède.

**AVIS IMPORTANT : Des dispositifs de débranchement doivent être incorporés au câblage fixe conformément aux règles de câblage.**

## SCHÉMA D'INSTALLATION TYPIQUE

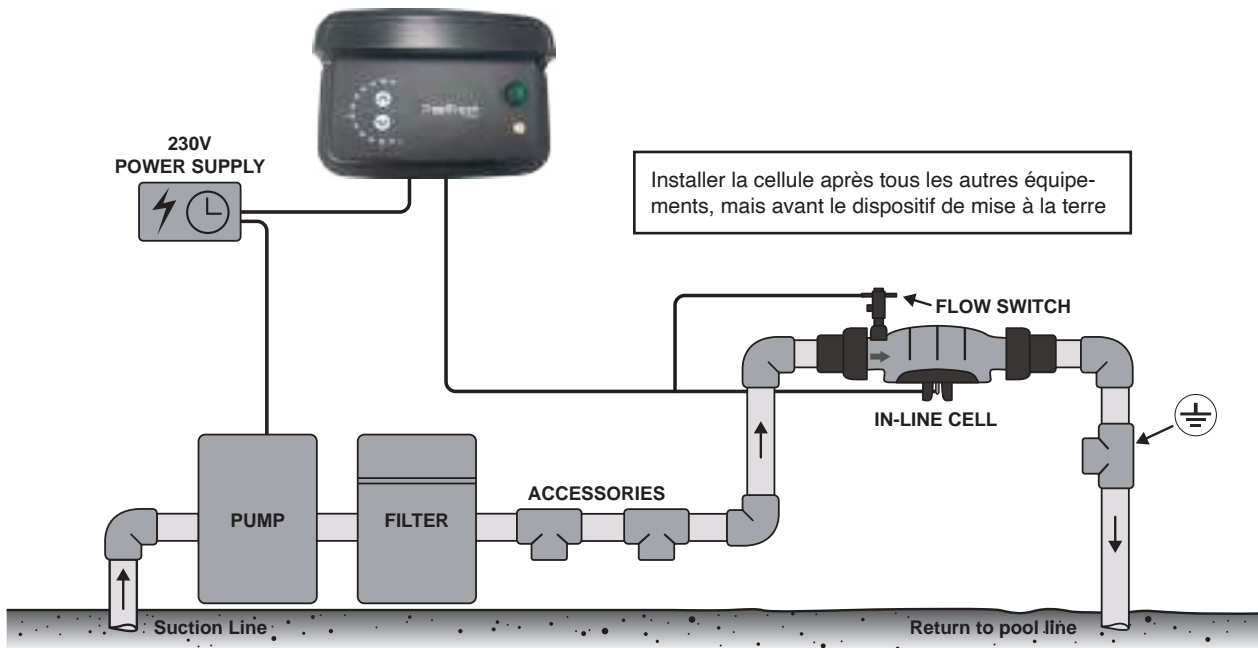

Pour obtenir la meilleure efficacité, la cellule PoolFresh doit être installée de manière à limiter autant que possible l'eau turbulente. Lors de l'installation d'un coude à 90 ° avant le raccord du fût d'entrée de la cellule, assurez-vous qu'il y a l'équivalent de 5 x diamètre de tuyau droit entre le coude et le raccord. C'est-à-dire que si le diamètre du tuyau est de 50 mm, le tuyau droit entrant dans le raccord du canon ne doit pas être inférieur plus de 250 mm de longueur. Les vannes d'isolement doivent également être installées à moins de 5 x le diamètre du tuyau du raccord du baril d'admission.

## INSTRUCTIONS D'INSTALLATION DU DISPOSITIF PoolFresh

### INSTALLATION DE L'ALIMENTATION

Choisir un emplacement simple d'accès et bien ventilé situé à un mètre de l'équipement du filtre et fixer le bloc d'alimentation verticalement sur un mur, ou poteau, à 1,5 m au-dessus du niveau du sol. **Davey recommande de respecter une distance minimale de 3 mètres entre l'alimentation et l'eau de la piscine. Branchez l'alimentation sur une prise résistant aux intempéries ou un boîtier de contrôle indépendant.** L'appareil doit être tenu à l'écart des zones de stockage de l'acide et des autres produits chimiques. L'acide et les vapeurs chimiques corrodent les composants électroniques à l'intérieur de l'appareil. Il doit également être tenu à l'écart des sources de chaleur. Une bonne ventilation est nécessaire pour un fonctionnement correct (Voir schéma d'installation à la page 14).

Deux vis autotaraudeuses et des chevilles sont fournies pour une installation simple et rapide. Utilisez un foret à béton de 7mm lors de l'installation du bloc d'alimentation sur un mur de briques ou en béton. En cas d'installation sur un poteau, percer des trous de guidage et utiliser les vis fournies. Une fois les vis en position, suspendre simplement l'appareil grâce aux encoches au dos de l'unité.

### RACCORDEMENT DE LA CELLULE ÉLECTROLYTIQUE À L'ALIMENTATION ÉLECTRIQUE

Le bloc d'alimentation est équipé d'un conducteur souple terminé par des connecteurs. Ceux-ci doivent être reliés aux connectiques sur la face inférieure de la cellule. Relier les connecteurs noirs aux fiches externes en titane. Relier le connecteur blanc à la fiche médiane en titane. Vérifier que les connecteurs sont bien serrés lorsqu'ils sont insérés.

**Important :** La cellule doit être raccordée, comme illustré.

**Remarque :** La cellule est fournie avec un interrupteur de contrôle du débit à ailettes qui doit être installé sur la cellule, comme illustré sur le schéma des pages 6 et 7.

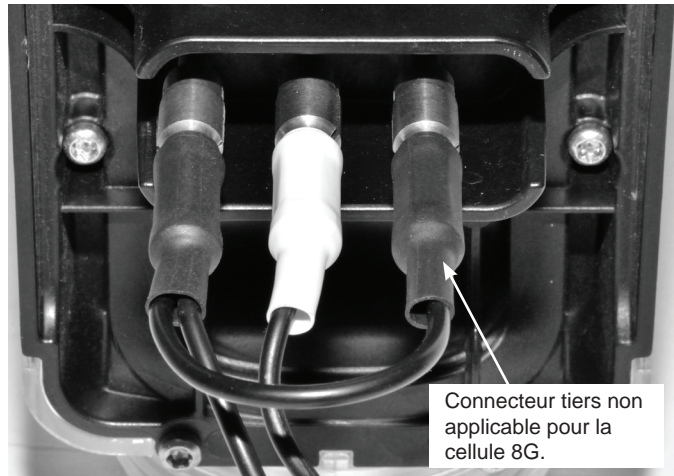

**IMPORTANT :** Le contrôleur de débit doit être installé de manière à ce que la flèche sur le côté du contrôleur soit orientée dans le sens de l'écoulement.

### RACCORDEMENT DU CONTRÔLEUR DE DÉBIT À L'ALIMENTATION ÉLECTRIQUE

Raccorder le connecteur sur l'interrupteur de contrôle du débit au connecteur du câble de la cellule. Ils doivent s'emboîter.

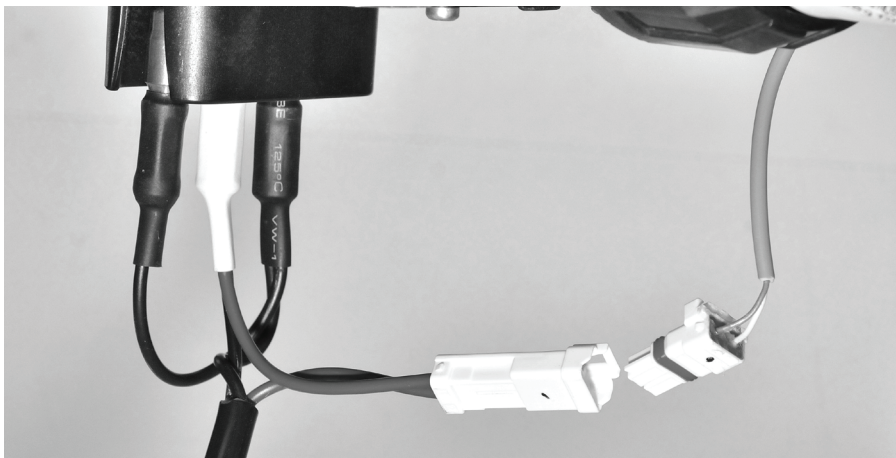

**Remarque :** Le boulon et la contrebride d'étanchéité inclus sont dédiés à une mise à la terre indépendante.

**IMPORTANT :** Ne pas utiliser l'appareil alors que les vannes d'isolement de la piscine sont fermées dans la mesure où l'accumulation possible de pression pourrait causer des dommages au boîtier de la cellule. Ce type de dommages n'est pas couvert par la garantie. Pour utiliser la vanne, contactez votre installateur / constructeur de piscine.

## INSTRUCTIONS D'UTILISATION IMPORTANTES

- Afin de minimiser le risque d'accumulation de gaz dans le boîtier de la cellule, vous devez vous assurer que le débit d'eau, traversant la cellule, soit suffisant lorsque l'appareil est en marche et qu'il produit du chlore.
- Il est essentiel que votre pompe de piscine fasse circuler suffisamment d'eau à travers le boîtier de la cellule pour remplir complètement ce dernier d'eau au cours du processus de chloration. Le débit minimal à travers la cellule est de 3.6m<sup>3</sup>/heure.
- Vérifiez régulièrement l'ailette du contrôleur de débit de sécurité pour vous assurer qu'elle puisse librement effectuer un mouvement vers l'arrière et l'avant.



Diagram A

**FONCTIONNEMENT  
CORRECT AVEC  
POMPE EN MARCHÉ**

Contacteur débitmétrique **ACTIVÉ.**



Diagram B

**FONCTIONNEMENT  
INCORRECT AVEC  
POMPE EN MARCHÉ**

Contacteur débitmétrique **DÉSACTIVÉ.**

## PROCÉDURE PRÉALABLE À LA MISE EN SERVICE

Avant d'utiliser votre électrolyseur PoolFresh, veuillez vous assurer que les éléments suivants ont été ajoutés à votre piscine :

- **SEL** - Ajouter du sel dans l'eau de la piscine en respectant un ratio minimal de 40 kg de sel pour 10 000 litres d'eau (0,4%). Raccorder le système d'aspiration et aspirer lentement jusqu'à ce que le sel soit complètement dissout. Placer l'embout d'aspiration dans la zone la plus profonde de la piscine et poursuivre l'aspiration pendant encore 2 à 3 heures. Le sel devrait maintenant être complètement dissout.
- **CHLORE** - Pour une nouvelle installation dans une piscine sans le moindre ajout préalable de chlore, ajouter suffisamment de chlore (liquide ou granulaire) pour obtenir une teneur de 3 ppm (valeur obtenue avec un kit d'essai approprié) ou faire fonctionner le système de chloration en continu pendant au moins 24 heures ou jusqu'à ce qu'une valeur de 3 ppm soit atteinte.
- **AGENT STABILISANT** - Il est essentiel d'ajouter un agent stabilisant pour piscine et de maintenir, à tout moment, un taux de 30 - 50 mg/l (30 - 50 ppm). Ne pas excéder 80 ppm. Si vous utilisez un contrôleur ORP, le niveau d'agent stabilisant ne doit pas dépasser 15 ppm.

## FONCTIONNEMENT DU SYSTÈME PoolFresh

La quantité de chlore produite est exprimée en pourcentage. Régler le dispositif selon le pourcentage de production requis et l'appareil ajustera automatiquement la production de chlore par la cellule au niveau défini. Le dispositif est équipé d'une commande électronique et d'un système d'avertissement. Cela régule la production de chlore par le dispositif selon le niveau maximal prédéfini et modifie la polarité cellulaire comme indiqué par + ou - sur le cadran à LED. Cela alterne entre un certain nombre d'heures ou de jours conformément aux réglages de fonctionnement de l'appareil. Le système d'avertissement se compose d'une **LED de fonctionnement** éclairée en rouge ou orange pour indiquer les défaillances possibles de l'appareil ou un dommage en termes de conditions de fonctionnement.

### PANNEAU DE COMMANDE :

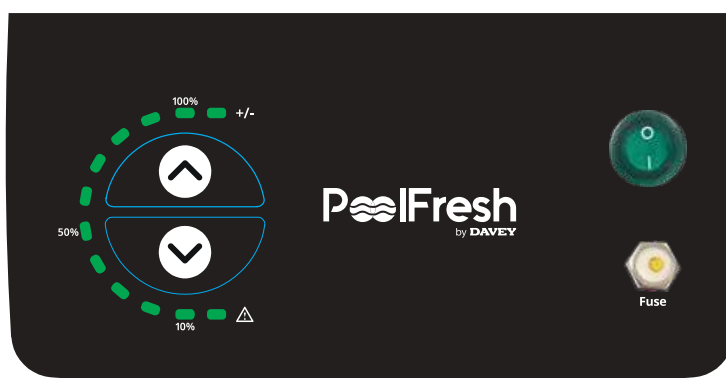

Une fois le niveau de sel dans la piscine correct, l'appareil peut être allumé. **(Remarque : Une fois l'appareil allumé, un délai court est observé jusqu'à ce que la cellule fonctionne pour s'assurer que le système de filtration soit amorcé avec de l'eau).** À ce stade, la **LED de fonctionnement** devient verte ; si la lumière est rouge, se référer aux informations ci-dessus. Une fois l'appareil sous tension, des LED s'allument rapidement jusqu'au dernier point de réglage de sortie. Pendant la phase de fonctionnement normal, appuyer sur la touche ↑ augmente le point de réglage de sortie et la touche ↓ diminue le point de réglage de sortie.

Chaque LED verte fixe représente 10%, tandis que la LED verte clignotante représente une augmentation de 5%. (par exemple, LED de production 1 à 4 fixes et LED 5 clignotante = 40% + 5% = 45%)

Une LED de fonctionnement ROUGE ou ORANGE indique un certain nombre de situations problématiques possibles :

LED de fonctionnement	Problème possible	Action
LED orange	Niveau de sel inférieur au seuil minimal	Ajouter du sel
	La cellule est entartrée	Nettoyer la cellule
	Température de l'eau très froide	Ajouter du sel pour compenser l'eau froide
LED rouge	Détection d'un problème inhérent au débit d'eau	Vérifier la pompe / les tuyaux pour déceler d'éventuels dommages ou éléments obstrués. Vérifier que le capteur de débit soit correctement raccordé et dans la bonne direction.

Lorsqu'une LED ROUGE ou ORANGE indique une défaillance, l'affichage de sortie affichera la production réelle de la cellule pour indiquer le niveau de chloration sous le statut défaillant. (par exemple, si la LED de fonctionnement ORANGE est allumée et que le taux de production est de 50% au cours du cycle d'utilisation, cela signifie que la cellule est seulement capable de produire 50% du niveau de chlore défini)

## SPÉCIFICITÉS DU DISPOSITIF PoolFresh

### CONTRÔLE DU SYSTÈME :

**Le Système de contrôle fait varier la durée pendant laquelle la cellule fonctionne lors du cycle de filtration.**

Le cycle de production de chlore est commandé par un cycle périodique de 10 minutes (par exemple, point de réglage de 40% = LED 1, 2, 3 et 4 ON = cycle de fonctionnement de 40% = 4 minutes ON, 6 minutes OFF).

Quand le **Contrôleur du système** est réglé à 0, la cellule sera OFF pendant toute la durée du cycle de filtration. Quand le **Contrôleur du système** est réglé à 100%, la cellule sera ON pendant la durée du cycle de filtration.

Pour éteindre la cellule (OFF), il suffit de réduire le pourcentage de production à 0%. Cela sera très utile lors du rétrolavage / lavage à contre-courant. Pour désactiver (OFF) à la fois l'alimentation électrique ET la cellule, placer le bouton **ON/OFF** sur 0.

### POLARITÉ AVANT ET ARRIÈRE (+/-) :

Ces LED permettent de vérifier que la polarité du courant de la cellule est inversée. La direction vers l'avant est indiquée par la LED +/- ON fixe et la direction inverse par une LED +/- clignotante. La cellule fonctionnera selon une polarité pendant un certain nombre d'heures de sorte que toute modification de ces voyants se produira lentement et dépendra de la manière dont l'appareil est utilisé.

### INDICATEUR DE FAIBLE SALINITÉ :

Votre électrolyseur PoolFresh est équipé d'un certain nombre de systèmes de protection, y compris la **LED de fonctionnement** dont la fonction principale inclut un **Indicateur de faible salinité**. Le niveau d'usure de la cellule est proportionnel à la diminution du niveau de sel dans l'eau de la piscine. Bien que le sel ne soit pas consommé lors du processus de chloration, les diverses projections d'eau, le processus de rétrolavage et l'eau perdue lorsque les occupants de la piscine sortent de cette dernière agissent sur la réduction des niveaux de sel. La pluie, facteur de dilution, joue également un rôle dans la diminution du niveau de sel. Par contre, la diminution du niveau de sel n'est en aucun cas causée par l'évaporation. La **LED de fonctionnement** devient ORANGE dès lors que le niveau de sel dans la piscine diminue pour atteindre le seuil minimal. Il convient alors d'augmenter le niveau de sel en ajoutant plus de sel pour piscine pour atteindre une valeur située entre 3 000 et 6 000 ppm. L'ajout de sel ne devrait pas affecter l'électrolyseur PoolFresh car il est protégé contre les surcharges. Le système peut être endommagé si aucune action n'est prise et que le niveau de sel continue de baisser.

D'autres facteurs peuvent être à l'origine d'un dysfonctionnement de l'appareil :

- 1. Pluie battante** - peut entraîner une dissolution très importante du sel présent dans l'eau de la piscine - cette détection a lieu lors du passage de l'eau dans la cellule à la suite de l'écumage en surface.
- 2. Cellule entartrée** - une cellule entartrée ne puisera pas autant de courant électrique qu'une cellule propre lors de la première utilisation. Se référer à la section Entretien de la cellule électrolytique ci-dessous.
- 3. Eau froide** - une eau de piscine froide réduit la capacité de la cellule à transmettre le courant électrique. L'ajout de sel peut aider à compenser une eau froide. Nous vous recommandons d'éteindre l'appareil lorsque la température de l'eau est inférieure à 15°C. Des températures basses peuvent endommager la cellule.
- 4. Cellule défaillante** - avec les années, il est de plus en plus difficile pour la cellule de puiser le courant électrique. Cela peut être compensé par l'ajout de sel supplémentaire. Une cellule est considérée comme « défaillante » quand elle puise moins de 80% du courant maximal.

Veuillez noter que l'**Indicateur de faible salinité n'est pas similaire** à un TDS mètre, à savoir un instrument scientifique à compensation de température. La précision du niveau de salinité avoisinera 500 ppm et dépendra de la température de l'eau, tout comme pour la cellule.

### AVIS DE SÉCURITÉ

**AVIS IMPORTANT : Certaines réglementations électriques locales indiquent que « Si le cordon d'alimentation est endommagé, il doit être remplacé par un cordon d'alimentation spécial disponible auprès du fabricant ou de son agent de service ».**



## ENTRETIEN DE L'ALIMENTATION

L'entretien est généralement peu nécessaire, voire inexistant. Cependant, il est essentiel de pulvériser régulièrement de l'insecticide de surface, de type répulsif pour insectes, sur le mur ou le poteau sur lequel le dispositif est installé (pas sur le dispositif lui-même) car la pénétration des insectes dans le boîtier peut causer des dommages qui ne sont pas couverts par votre garantie.

Le dos du dispositif a été conçu comme un dissipateur thermique. Il est normal que cette zone devienne très chaude.

## ENTRETIEN DE LA CELLULE ÉLECTROLYTIQUE

La cellule est composée de matériaux précieux, et bien qu'un entretien minutieux puisse prolonger sa durée de vie au maximum, il est possible que les câbles de sortie perdent leur revêtement délicat, cessant ainsi progressivement de produire du chlore.

Des sels minéraux et du calcium (tartre) se déposent sur le revêtement extérieur et les plaques internes lors de l'électrolyse. Cette accumulation va interférer avec la circulation du courant électrique dans la cellule, diminuant ainsi la production de chlore. Il est essentiel d'inspecter régulièrement la cellule et de la nettoyer si nécessaire. La fréquence à laquelle les dépôts se forment sur les plaques de la cellule diffère selon chaque piscine et peut être influencée par ce qui suit :

- La dureté en calcaire de l'eau
- La température de l'eau
- La régulation du pH
- L'eau a été chlorée avec de la chaux chlorée pendant une période prolongée
- Le calcaire sur les surfaces de plâtre d'une piscine en béton.

Dans la mesure où ces conditions varient fortement, veuillez inspecter la cellule au moins chaque semaine pour détecter l'apparition de tartre ou d'une substance savonneuse bleue / verte sur les plaques. Vous serez alors en mesure de déterminer le cycle de nettoyage nécessaire pour votre piscine (un nettoyage plus fréquent peut être nécessaire en été). Les intervalles entre les nettoyages pourraient être plus longs lorsque le nettoyage est seulement nécessaire deux ou trois fois par an. Une exception cependant lors de l'utilisation d'eau de forage ou d'eau souterraine, car dans ce cas la fréquence de nettoyage est d'une fois par semaine.

**REMARQUE : Dans les régions où l'eau est dure, même les systèmes à inversion de polarité peuvent nécessiter un nettoyage manuel occasionnel.**

La durée de vie des cellules électrolytiques de Davey varie considérablement d'une installation à l'autre en raison de variations en lien avec la durée de fonctionnement, la qualité et la composition de l'eau, et l'entretien du système et de la cellule. Nous vous invitons à utiliser, lorsque le remplacement d'une cellule est requis, une cellule d'origine Davey afin qu'elle corresponde à votre système.

Veuillez contacter votre revendeur Davey local pour obtenir la cellule adaptée à votre modèle.

## NETTOYER LA CELLULE EN LIGNE

S'assurer que l'alimentation électrique soit coupée - en cas d'oubli, la pompe de la piscine pourrait être mise sous tension alors que la cellule n'est pas en place. Débrancher le câble d'alimentation de la cellule et l'interrupteur de débit de la cellule avant de retirer la cellule du réseau de tuyauterie de la piscine en dévissant les raccords union, tout en prenant soin de ne pas perdre les joints toriques.

### MÉTHODE

1. Assembler le bouchon, le joint torique et l'anneau de serrage fournis pour former un bouchon d'obturation



2. Placer le bouchon d'obturation à l'extrémité de la cellule opposée à l'orifice de l'interrupteur de débit.



3. Installer la cellule en position verticale, bouchon d'obturation vers le bas. Pour éviter toute projection d'acide, la cellule doit être placée dans un récipient résistant à l'acide.
4. Ajouter 50 ml d'ACIDE CHLORHYDRIQUE à 500 ml d'EAU dans un récipient de taille appropriée ; verser soigneusement la solution dans l'extrémité ouverte de la cellule.
5. Concernant l'étape 4 – il est possible de réaliser les mêmes actions en utilisant une solution de nettoyage cellulaire approuvée disponible à la vente.
6. Des bulles se formeront illustrant l'action de dissolution du tartre présent sur les plaques. La cellule est considérée comme propre dès lors que plus aucune bulle ne se forme. La solution restante peut alors être replacée dans son récipient d'origine pour un usage futur ou être éliminée de manière appropriée. **REMARQUE** : ne pas laisser la solution acide dans la cellule pendant plus de ½ heure.
7. Rincer la cellule avec de l'eau du robinet propre – remplir et vider la cellule à plusieurs reprises, vérifier que tous les dépôts de tartre ont été enlevés. Répéter le processus de nettoyage si nécessaire.
8. Remettre la cellule à sa place et rebrancher le câble de la cellule et du contrôleur de débit.



**REMARQUE : Toujours ajouter l'acide à l'eau, ne jamais ajouter l'eau à l'acide. Toujours porter des lunettes de protection et des gants de protection en caoutchouc. Toujours nettoyer la cellule dans un endroit bien ventilé.**

Les dispositifs PoolFresh sont également munis d'un coupe-circuit thermique pour empêcher toute surchauffe. Si la température est trop élevée, l'alimentation électrique est automatiquement désactivée. L'appareil fonctionnera de nouveau une fois refroidi.

## FONCTIONNEMENT QUOTIDIEN

Quatre règles principales doivent être respectées pour que votre appareil fonctionne de la manière la plus efficace possible:

### 1. STABILISANT POUR UN USAGE EN EXTÉRIEUR

L'importance du stabilisant pour piscine ne peut être négligée. Il est essentiel pour aider à retenir le chlore dans votre piscine. Le chlore s'évapore rapidement sous l'effet de la lumière du soleil et l'utilisation d'un stabilisant réduira, de manière substantielle, cette évaporation. Sans stabilisant, il peut être nécessaire de faire fonctionner l'unité jusqu'à trois fois plus longtemps !

Le stabilisant devrait être ajouté à raison de 500 grammes pour 10 000 litres d'eau. Il convient de maintenir un niveau de stabilisation de 30-50 ppm. Avant d'accroître la quantité de stabilisant, l'eau de votre piscine devrait être analysée par un agent agréé de votre magasin de piscine pour veiller au respect des quantités recommandées.

Si vous utilisez un contrôleur ORP, la quantité de stabilisant ne doit pas dépasser 15 ppm.

### POUR UN USAGE EN INTÉRIEUR

L'apport d'un agent stabilisant N'EST PAS nécessaire pour les piscines intérieures. Aucun agent stabilisant ne devrait être utilisé en tant que tel.

Veuillez consulter votre revendeur Davey local pour plus d'informations sur la stabilisation de votre piscine.

### 2. pH ET ALCALINITÉ TOTALE

Un niveau de pH correct doit être maintenu pour éviter les problèmes, tels que les taches noires, la coloration, l'eau trouble, etc. Un niveau de pH incorrect peut endommager la piscine. Les niveaux de pH corrects sont les suivants ; Fibre de verre - 7,0 à 7,4. Autres piscines - 7,2 à 7,6. Si le niveau de pH atteint 8,0 ou au-delà, la quantité de chlore nécessaire pourrait être jusqu'à trois fois la quantité normale. Pour abaisser le pH, il convient d'ajouter de l'ACIDE CHLORHYDRIQUE. Pour augmenter le niveau de pH, il convient d'ajouter du BICARBONATE DE SOUDE ou des CRISTAUX DE SOUDE.

L'alcalinité totale ne doit pas être confondue avec le pH, bien que les deux soient étroitement liés.

L'alcalinité totale détermine la vitesse et la facilité de changement du pH. La gamme idéale est 80-150 ppm ou se référer à votre professionnel de la piscine.

Vous devriez utiliser un kit de test qui comprend un test pour mesurer l'alcalinité totale. Une faible alcalinité totale peut provoquer des niveaux de pH instables - à savoir - une incapacité à maintenir un pH constant, ce qui peut provoquer la coloration, l'altération et la corrosion des métaux. Une alcalinité totale élevée entraînera des niveaux de pH constamment élevés.

Pour réduire le taux, ajouter de l'ACIDE CHLORHYDRIQUE (un peu à la fois). Pour augmenter le taux, ajouter du BICARBONATE DE SOUDE.

### 3. NIVEAUX DE SEL

Le niveau de sel NE DOIT JAMAIS ÊTRE INFÉRIEUR à 3 000 ppm (3g/l). Le niveau de sel de fonctionnement idéal est de 4 500 ppm (4,5 g/l). Faire fonctionner l'appareil avec un niveau de sel trop faible dans l'eau de la piscine endommagera votre cellule. En ce qui concerne les dispositifs PoolFresh, le taux de salinité ne doit pas dépasser 6 000 ppm.

Le sel est l'élément essentiel du fonctionnement de votre dispositif. Une quantité insuffisante de sel est synonyme de chloration insuffisante - cette règle simple régit le fonctionnement total de votre électrolyseur PoolFresh, alors qu'une quantité insuffisante de sel endommagera votre cellule.

De faibles niveaux de sel entraîneront la destruction du revêtement sur les plaques cellulaires et l'annulation de toute garantie.

L'électrolyseur PoolFresh est doté d'un indicateur d'alerte intégré pour minimiser les dommages résultant de niveaux de sel insuffisants. Cependant, la responsabilité ultime incombe au propriétaire de garantir des niveaux de sel adéquats et ce, toute l'année.

**REMARQUE : Les piscines contiennent de l'eau avec un faible niveau de salinité, du chlore libre et d'autres composés. Tous les matériaux en contact avec l'eau de la piscine doivent être adaptés à cet environnement. Davey Water Products SAS ne peut être tenu responsable des dommages qui se produisent aux matériaux d'autres produits qui entrent en contact avec l'eau de la piscine.**

### 4. TEMPS DE FONCTIONNEMENT ET PRODUCTION DE CHLORE

Ces instructions s'appliquent uniquement à un usage résidentiel du dispositif PoolFresh.

Si votre électrolyseur fonctionne 24 heures/24, ou pendant des périodes longues, la durée de vie de la cellule sera grandement réduite. Il est important que le modèle d'électrolyseur approprié ait été installé sur votre piscine. (Veuillez consulter votre revendeur Davey local pour plus d'informations).

L'électrolyseur PoolFresh doit fonctionner chaque jour pour générer suffisamment de chlore afin de désinfecter la piscine. En été, son fonctionnement est généralement de huit heures minimum par jour, de préférence en deux périodes - entre 6h00 et 08h00 et entre 17h00 et 23h00. Il est préférable de faire fonctionner le dispositif la nuit dans la mesure où le chlore se dissipe rapidement en plein soleil. Si ces temps d'exécution sont respectés et que la cellule fonctionne correctement, votre piscine aura suffisamment de chlore lors des tests le matin.

Si le niveau est trop bas, soit un temps de fonctionnement plus important est nécessaire, soit le pourcentage de production doit être ajusté à un niveau supérieur. Des conditions locales difficiles, telles que la pollution due à la circulation routière ou la poussière générée par le vent, nécessitent des temps de fonctionnement différents, auquel cas il convient de demander conseil à votre magasin de piscine. En hiver et au printemps, un fonctionnement d'environ 4 à 6 heures par jour devrait fournir suffisamment de chlore. Sans une filtration / production de chlore suffisante, votre piscine ne pourra jamais fonctionner correctement. **TOUJOURS FAIRE FONCTIONNER LE SYSTÈME DE FILTRATION LORS DE LA BAINNADE DANS LA PISCINE.** Par temps extrêmement chaud ou pendant les périodes au cours desquelles de nombreuses personnes se baignent dans la piscine, le temps d'exécution peut être étendu à 10 - 14 heures par jour.

Dans certains cas, vous pouvez juger que le niveau de chlore est trop élevé. Pour déterminer si tel est le cas, faire fonctionner votre électrolyseur en respectant les délais / niveaux de production de chlore suggérés et tester l'eau de votre piscine le matin après avoir utilisé votre électrolyseur. Si le test de chlore indique un niveau élevé de chlore, soit le temps de fonctionnement peut être réduit légèrement, soit le pourcentage de production de chlore peut être revu à la baisse. Tester à nouveau le niveau de chlore le lendemain matin à la même heure. Si le niveau de chlore est encore élevé, répéter le processus ci-dessus jusqu'à ce que le niveau correct soit atteint.

### SUPER-CHLORATION

Périodiquement, en particulier lors de chaleurs extrêmes, il peut être nécessaire d'augmenter le niveau de chlore dans la piscine afin d'assurer une désinfection optimale de l'eau. Ceci peut être réalisé en ajoutant du chlore liquide ou en granulés. Si du chlore sous forme de granulés est ajouté, la cellule doit être vérifiée régulièrement, dans la mesure où les additifs de ce produit peuvent obstruer les électrodes. Cela permet également de prolonger la durée de vie de votre électrolyseur PoolFresh.

## INFORMATIONS GÉNÉRALES

CHIMIE RECOMMANDÉE POUR L'EAU DE PISCINE						
EQUILIBRAGE DE L'EAU DE PISCINE	Chlore libre (ppm)	pH	Alcalinité totale TA (ppm)	Dureté de l'eau (ppm)	Stabilisateur - acide cyanurique (ppm)	Niveau de sel optimal (ppm)
Mesure/plage idéale	1 - 3	Piscines en béton et carrelées : 7,4 à 7,6 Autres surfaces : 7,2 à 7,4	Piscines en béton et carrelées : 80 à 120 Autres surfaces : 125 à 150	Piscines en béton et carrelées : 200 à 275 Autres surfaces : 100 à 225	25 - 50	4500 - 6000
Pour augmenter	Augmentez le débit de sortie du chlorateur. Ajoutez du chlore. Augmentez la durée de filtration.	Ajoutez une solution tampon ou du carbonate de sodium.	Ajoutez du bicarbonate de soude.	Ajoutez du chlorure de calcium.	Ajoutez de l'acide cyanurique.	Ajoutez du sel.
Pour diminuer		Ajoutez de l'acide muriatique.	Ajoutez de l'acide muriatique ou de l'acide sec.	Videz partiellement et remplissez la piscine avec une eau moins dure pour diluer.	Videz partiellement et remplissez la piscine pour diluer.	Videz partiellement et remplissez la piscine pour diluer.
Fréquence d'essai :	Une fois par semaine	Une fois par semaine	Une fois par semaine	Une fois par semaine	Régulièrement	Régulièrement

**Algues** Formes microscopiques de vie végétale dispersées dans la piscine par la pluie, le vent et la poussière. Il en existe de nombreuses variétés - certaines flottent tandis que d'autres se développent sur les murs et dans les fissures et arborent différentes couleurs. Certaines sont plus résistantes au traitement chimique que d'autres.

**Bactéries** - Germes qui contaminent votre piscine - généralement introduites par les nageurs, la poussière, les pluies battantes et d'autres éléments.

**Eau équilibrée** - Rapport correct entre la teneur en minéraux et le niveau de pH, empêchant ainsi l'eau de la piscine d'être corrosive ou propice à la formation de tartre.

**Chloramines** - Composés formés lorsque le chlore se combine à l'azote de l'urine, de la transpiration, etc. Les chloramines irritent les yeux et la peau et sont à l'origine d'odeurs désagréables.

**Demande en chlore** - Chlore nécessaire pour détruire les germes, les algues et d'autres contaminants dans la piscine.

**Chlore résiduel** - Quantité de chlore restant une fois la demande en chlore satisfaite. Cela correspond à la valeur obtenue avec votre kit de test.

**Acide cyanurique** - Également connu en tant que stabilisant ou conditionneur. Il réduit la dissipation du chlore par la lumière solaire directe. Seulement nécessaire pour les piscines extérieures

**Acide liquide** - Produit chimique utilisé pour réduire le pH et l'alcalinité totale dans l'eau de la piscine, et pour le nettoyage de la cellule de chloration.

**ppm** - Abréviation de Parties par million - la mesure acceptée pour exprimer la concentration chimique de l'eau de la piscine. 1 ppm - 1 mg/L.



**AVERTISSEMENT :**

**Ne pas ajouter de peroxyde d'hydrogène à l'eau de la piscine ou par le biais du système hydraulique de la piscine ou du système d'assainissement. L'utilisation de peroxyde d'hydrogène annulera la garantie des produits Davey.**

## DÉPANNAGE

### Pas de production de chlore - Vérifier :

1. Prise d'alimentation principale débranchée ou électrolyseur non raccordé à l'alimentation principale.
2. Fusible de l'électrolyseur grillé
3. La cellule doit être nettoyée
4. Le filtre a besoin d'un rétrolavage
5. Contrôleur de débit non raccordé ou installation incorrecte de ce dernier
6. Durée de fonctionnement inadaptée
7. Fusible principal grillé
8. Débit de la pompe inexistant / faible

### Production de chlore faible - Vérifier :

1. Cellule sale - nettoyer si nécessaire
2. Le filtre a besoin d'un rétrolavage
3. Non réglé au niveau de production correct / cellule défailante
4. Niveau trop faible – pour l'agent stabilisant ou le sel
5. pH trop élevé
6. Temps de fonctionnement trop court

# PIÈCES DE RECHANGE

PoolFresh by Davey		PFD8CE	PFD20CE
--------------------	--	--------	---------

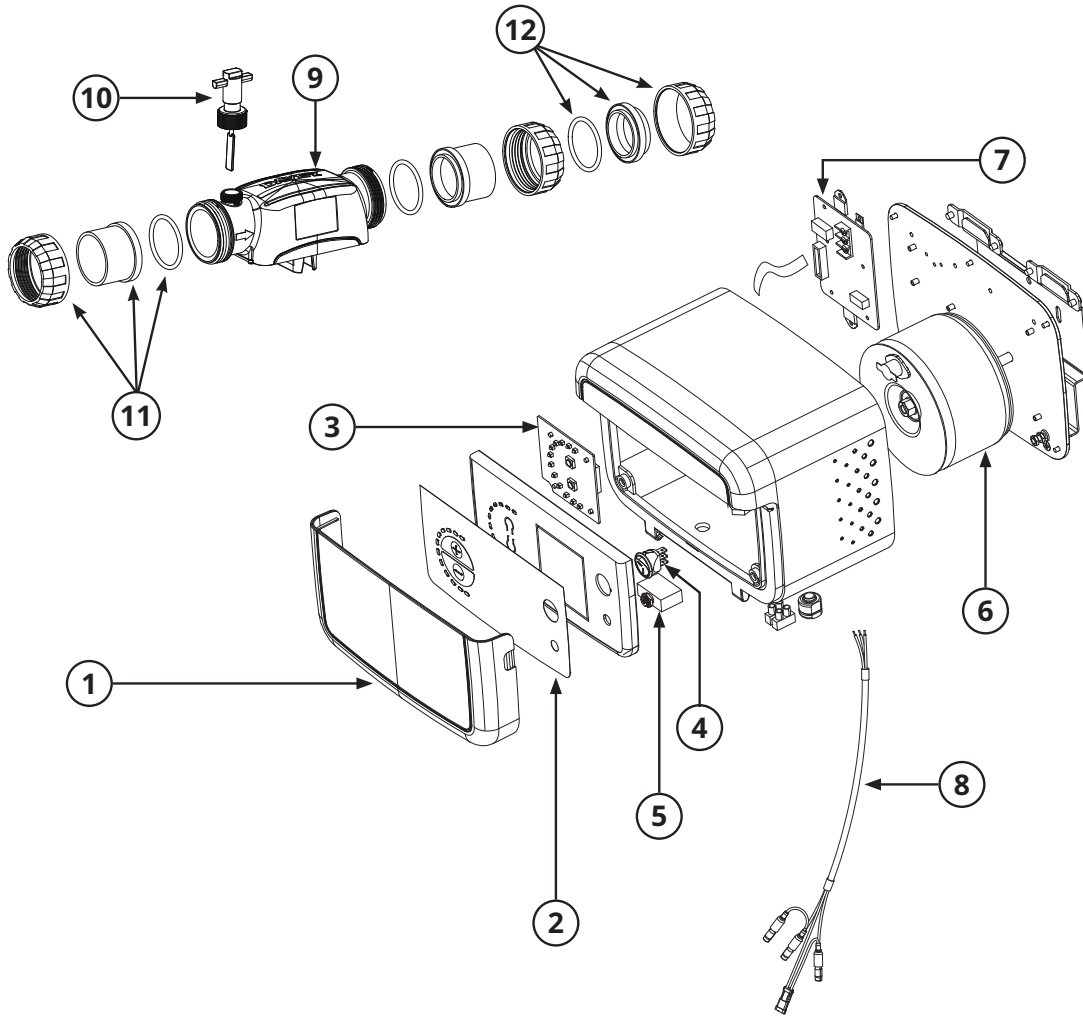

ITEM	NOTES	DESCRIPTION	QTY REQ'D	PART NO.
1		Front Flap grey	1	16281
2		Decal	1	16285
3		PCB LED board	1	16283
4		ON/OFF switch	1	16289
5		Circuit Breaker 3A	1	16280
6		Transformer 180VA 20g	1	16284
6		Transformer 108VA 8g	1	16286
7		PCB power board	1	16282
8		Cell Cable 8g	1	16287
8		Cell Cable 20g	1	16288
9		8g replacement cell	1	DILC8REP
9		20g replacement cell	1	DESILC20REP
10		Flow switch	1	15712SP
11		Barrel union 50mm EU	2	33204SP
12		Blanking cap kit	1	32937
-		PoolFresh 20g power supply	1	PFD20PSCE
-		PoolFresh 8g power supply	1	PFD8PSCE



# Garantie de Davey

Davey Water Products Pty Ltd (Davey) garantit que tous les produits vendus seront (dans des conditions normales d'utilisation et d'entretien) exempts de vices en ce qui concerne les matériaux et processus de fabrication pendant une période d'au moins un (1) an à partir de la date d'acquisition par le client, comme cela est indiqué sur la facture. Pour connaître les périodes de garantie de tous les produits Davey, se rendre à l'adresse suivante [daveywater.com](http://daveywater.com).

Cette garantie ne couvre pas l'usure normale et ne s'applique pas à un produit ayant :

- fait l'objet d'une mauvaise utilisation, de négligence, de dommages ou d'un accident
- été utilisé, exploité ou entretenu dans le non-respect des instructions de Davey
- été installé sans se conformer aux instructions d'installation ou par un personnel qualifié
- été modifié ou altéré par rapport aux spécifications d'origine ou de toute façon non approuvée par Davey
- fait l'objet de tentatives de réparation ou de réparations réalisées par autres intervenants que Davey ou ses revendeurs agréés
- été soumis à des conditions anormales telles qu'une tension d'alimentation incorrecte, la foudre, des ondes de choc, ou des dommages issus de l'action électrolytique, la cavitation, du sable, de produits corrosifs, de matériaux salins ou de produits abrasifs.

La garantie de Davey ne couvre pas le remplacement de tout produit consommable ou en raison de défauts dans les produits et composants qui ont été fournis par Davey à des tierces parties (cependant Davey fournira une aide raisonnable pour obtenir gain de cause de la garantie d'un tiers).

Pour déposer une réclamation de garantie :

- Si le produit est soupçonné d'être défectueux, cesser de l'utiliser et contacter le lieu d'achat original. Sinon, il est possible de téléphoner au service clientèle de Davey ou de contacter Davey par voie postale - les coordonnées sont indiquées ci-dessous
- Fournir la preuve de la date d'achat originale
- Si demandé, retourner le produit et/ou fournir des informations supplémentaires en ce qui concerne la réclamation. Le retour du produit au lieu d'achat est à vos frais et dépend de votre responsabilité.
- La demande de garantie sera évaluée par les agents de Davey sur la base de leur connaissance du produit et d'un jugement raisonnable et sera acceptée si :
  - un défaut notable est détecté
  - la réclamation de garantie est transmise pendant la période de garantie ; et
  - aucune des conditions d'exclusion énumérées ci-dessus ne s'applique
- Le client sera informé de la décision relative à la garantie par écrit et, si cette décision est jugée invalide, le client doit organiser la collecte du produit à ses frais ou autoriser sa destruction.

Si la réclamation est jugée fondée, Davey, à sa seule discrétion, réparera ou remplacera gratuitement le produit.

La garantie de Davey s'inscrit, en outre, dans le respect des droits garantis par les lois sur la consommation locales. Vous avez droit à un remplacement ou un remboursement en cas de défaillance majeure et à une indemnisation pour toute autre perte ou dommage raisonnablement prévisible. Il vous est possible de bénéficier de la réparation ou du remplacement de vos produits si les produits ne parviennent pas à être d'un niveau de qualité acceptable et si la défaillance ne constitue pas une défaillance majeure.

Pour les produits connectés à Internet, le consommateur est responsable d'assurer une connexion Internet stable. En cas de panne du réseau, le consommateur aura besoin de traiter le problème avec le fournisseur de service. L'utilisation d'une application n'est pas un substitut à la vigilance de l'utilisateur pour s'assurer que le produit réponde aux attentes. L'utilisation d'un produit associé à une application intelligente est aux risques de l'utilisateur. Dans toute la mesure permise par la loi, Davey se dégage de toute responsabilité concernant l'exactitude, l'exhaustivité ou la fiabilité des données d'applications. Davey n'est pas responsable de toute perte directe ou indirecte, des dommages ou des coûts imputés à l'utilisateur résultant de la fiabilité de sa connexion à Internet. L'utilisateur s'engage à dédommager Davey contre toute réclamation ou action juridique de celui-ci ou d'autres s'appuyant sur la connectivité à Internet ou les données de l'application.

Les produits présentés pour la réparation peuvent être remplacés par des produits remis à neuf du même type plutôt que d'être réparés. Des pièces remises à neuf peuvent être utilisées pour réparer les produits. La réparation de vos produits peut entraîner la perte de toutes les données générées par l'utilisateur. Veuillez vous assurer d'avoir fait une copie de toutes les données enregistrées sur vos produits.

Dans la limite autorisée par la loi, la société Davey ne peut être tenue pour responsable quant à une perte de profits ou une perte indirecte, immatérielle ou particulière, aux dommages ou blessures de quelque nature que ce soit résultant directement ou indirectement de produits de Davey. Cette limite ne s'applique pas à la responsabilité de Davey quant au non-respect d'une garantie de consommation applicable à votre produit Davey en vertu des lois locales et ne porte pas atteinte aux droits ou recours qui s'offrent à vous en vertu des lois locales.

Pour une liste complète des revendeurs Davey, visitez notre site Web ([daveywater.com](http://daveywater.com)) ou composez le :

## DAVEY

Davey Water Products Pty Ltd  
Member of the GUD Group  
ABN 18 066 327 517

[daveywater.com](http://daveywater.com)

### AUSTRALIE

#### Siège social

6 Lakeview Drive,  
Scoresby, Australia 3179  
Ph: 1300 232 839  
Fax: 1300 369 119  
Email: [sales@davey.com.au](mailto:sales@davey.com.au)

### NOUVELLE-ZÉLANDE

7 Rockridge Avenue,  
Penrose, Auckland 1061  
Ph: 0800 654 333  
Fax: 0800 654 334  
Email: [sales@dwp.co.nz](mailto:sales@dwp.co.nz)

### EUROPE

7 rue Eugène Hénaff 69200  
Vénissieux, France  
Ph: +33 (0) 4 72 13 95 07  
Fax: +33 (0) 4 72 33 64 57  
Email: [info@daveyurope.eu](mailto:info@daveyurope.eu)

### AMÉRIQUE DU NORD

Ph: 1-888-755-8654  
Email: [info@daveyusa.com](mailto:info@daveyusa.com)

### MOYEN-ORIENT

Ph: +971 50 6368764  
Fax: +971 6 5730472  
Email: [info@daveyuae.com](mailto:info@daveyuae.com)

P/N DWP2077-1FR