



DS430B

Professional Machine



www.fartools.com

FAR GROUP EUROPE

192, Avenue Yves Farge - 37700 St. Pierre-des-Corps - FRANCE

- FR **Support de perçage** (Notice originale)
- EN **Drill stand** (Original manual translation)
- DE **Bohrständer** (Übersetzung aus dem Original-Anleitung)
- ES **Soporte de taladro** (Traducción del manual de instrucciones original)
- IT **Colonna esagonale** (Traduzione dell'avvertenza originale)
- PT **Montante** (Tradução do livro de instruções original)
- NL **Boorstandaards** (Vertaling van de originele instructies)
- EL **Υποστήριξη για ενσύρματο τρυπάνι** (Μετάφραση από τις πρωτότυπες οδηγίες)
- PL **Stojak do wiertarki** (Tłumaczenie z oryginalnej instrukcji)
- FI **Tuki kiinteä pora** (Käännös alkuperäisestä ohjeet)
- SV **Podpora pre káblové vrtáčky** (Översättning från originalinstruktioner)
- BU **Подкрепа за кабелен тренировка** (Превод на оригиналната инструкция)
- DA **Støtte til kabelbundet bore** (Oversættelse fra oprindelige brugsanvisning)
- RO **Mașină de șlefuit orbitală** (Traducere din instrucțiunile originale)
- RU **Support pentru burghiu cu fir** (Перевод с оригинальной инструкции)
- TU **Kablolu matkap için destek** (Original talimatlar çeviri)
- CS **Podpora pro kabelové vrtáčky** (Překlad z originálního návodu)
- SK **Podpora pre káblové vrtáčky** (Preklad z originálneho návodu)
- HE **תווך קבלי תאורה סוגרת** (יורק ליגרתב הכימת)
- AR **تدعيم آل تاميل عدل نم قمجرتل** (تيلسلل رفحل معدل)
- HU **Támogatja a vezetékes fúró** (Fordítás az eredeti utasítások)
- SL **Podpora za žično drill** (Prevod iz izvornih navodil)
- ET **Toetust traadiga drill** (Tõlge originaal juhiseid)
- LV **Atbalsts vadu urbi** (Tulkojumā no instrukcijas oriģinālvalodā)
- LT **Parama laidinio grąžu** (Vertimas iš originalių instrukcijas)
- HR **Podrška za bušenje** (Originalna obavijest)

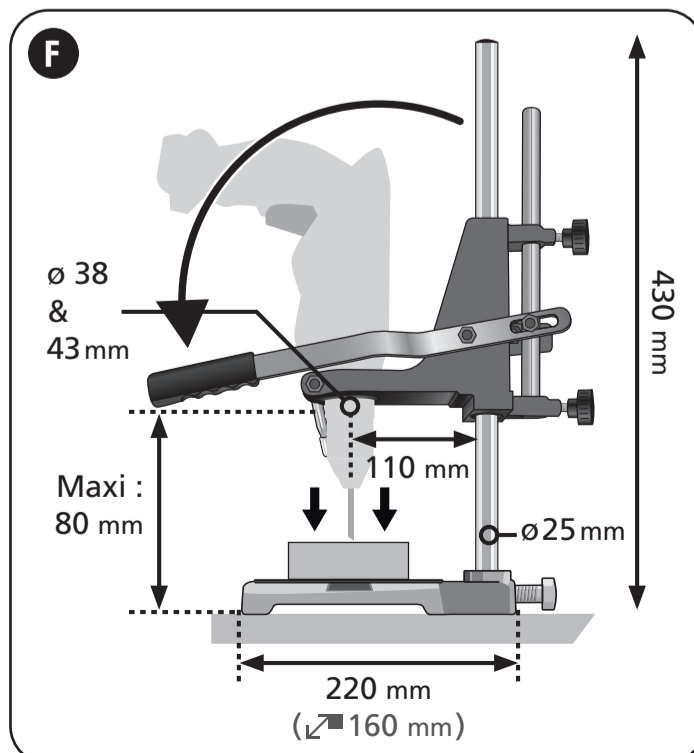
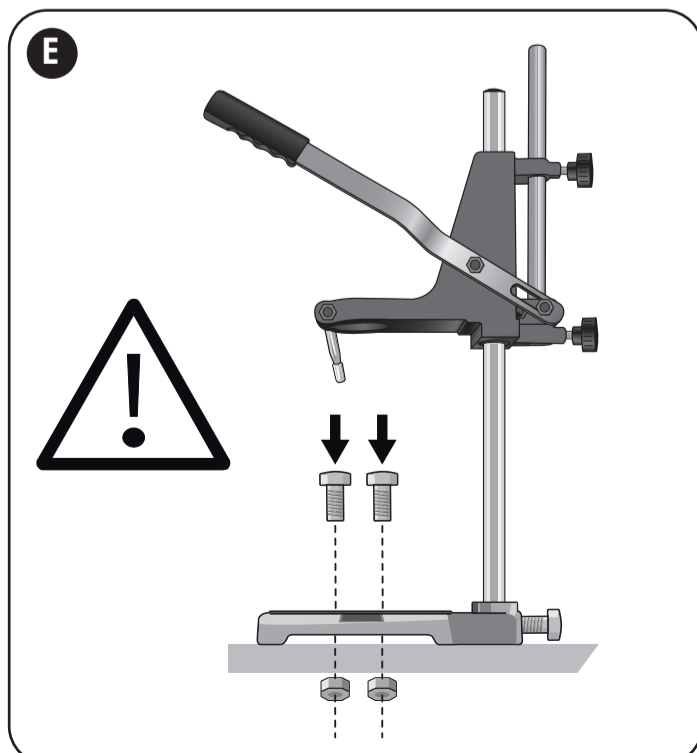
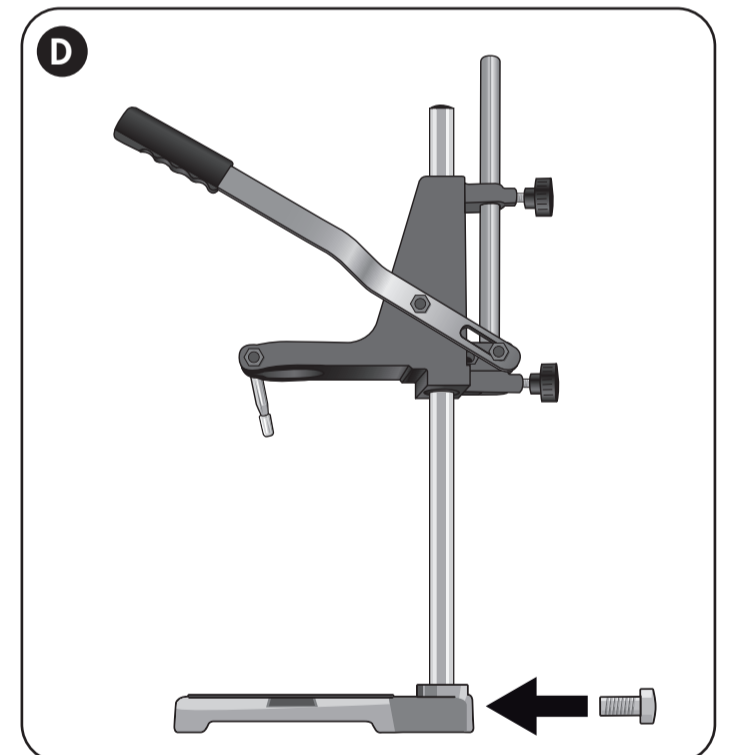
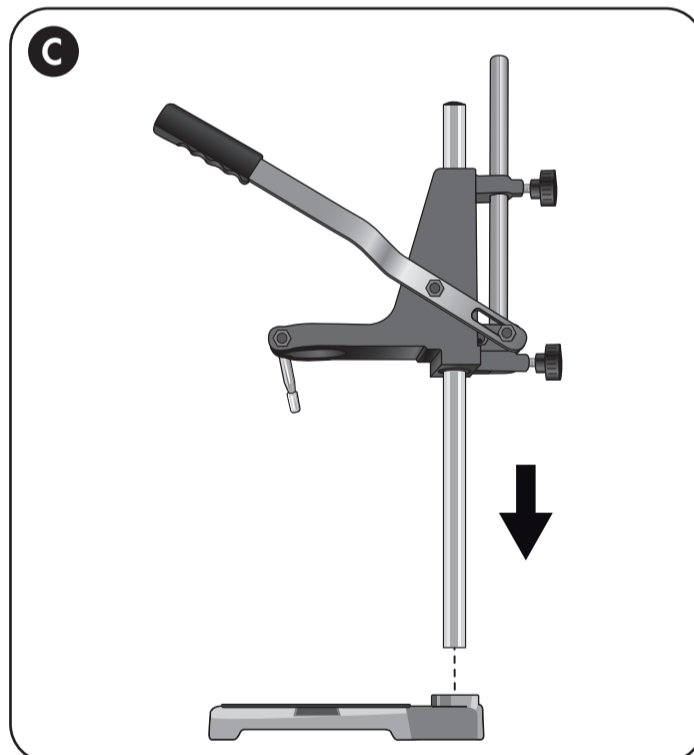
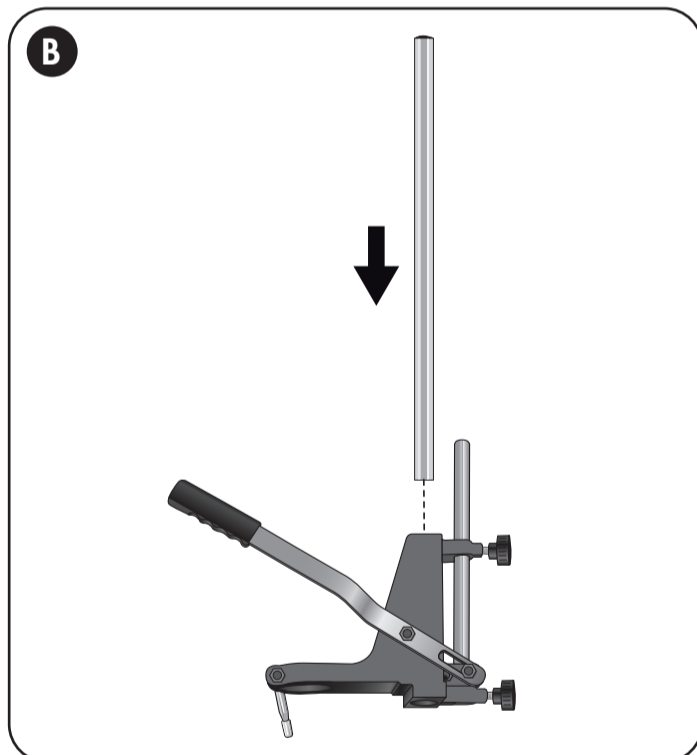
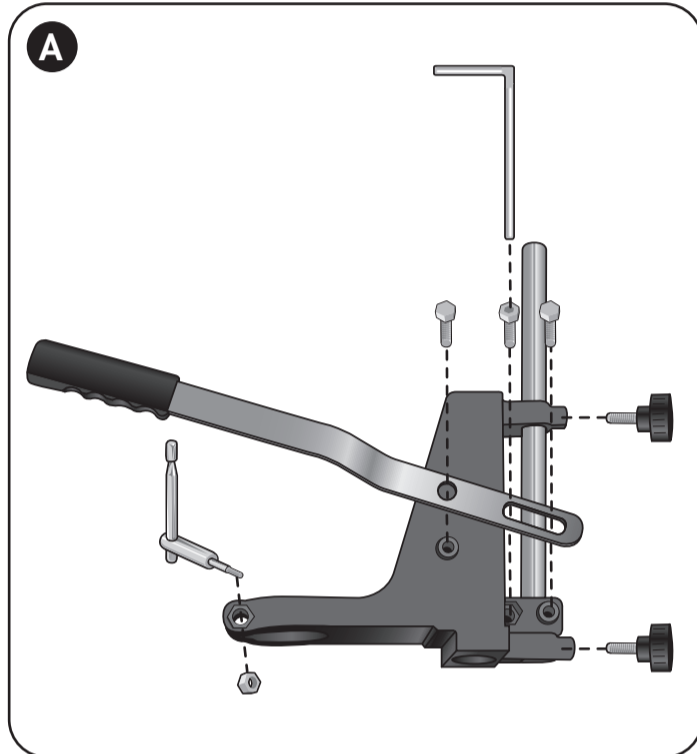
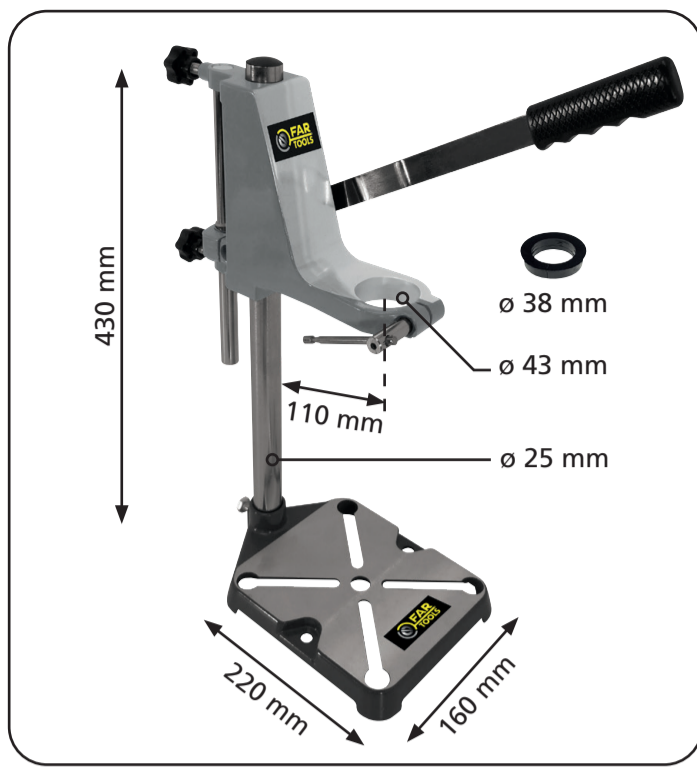

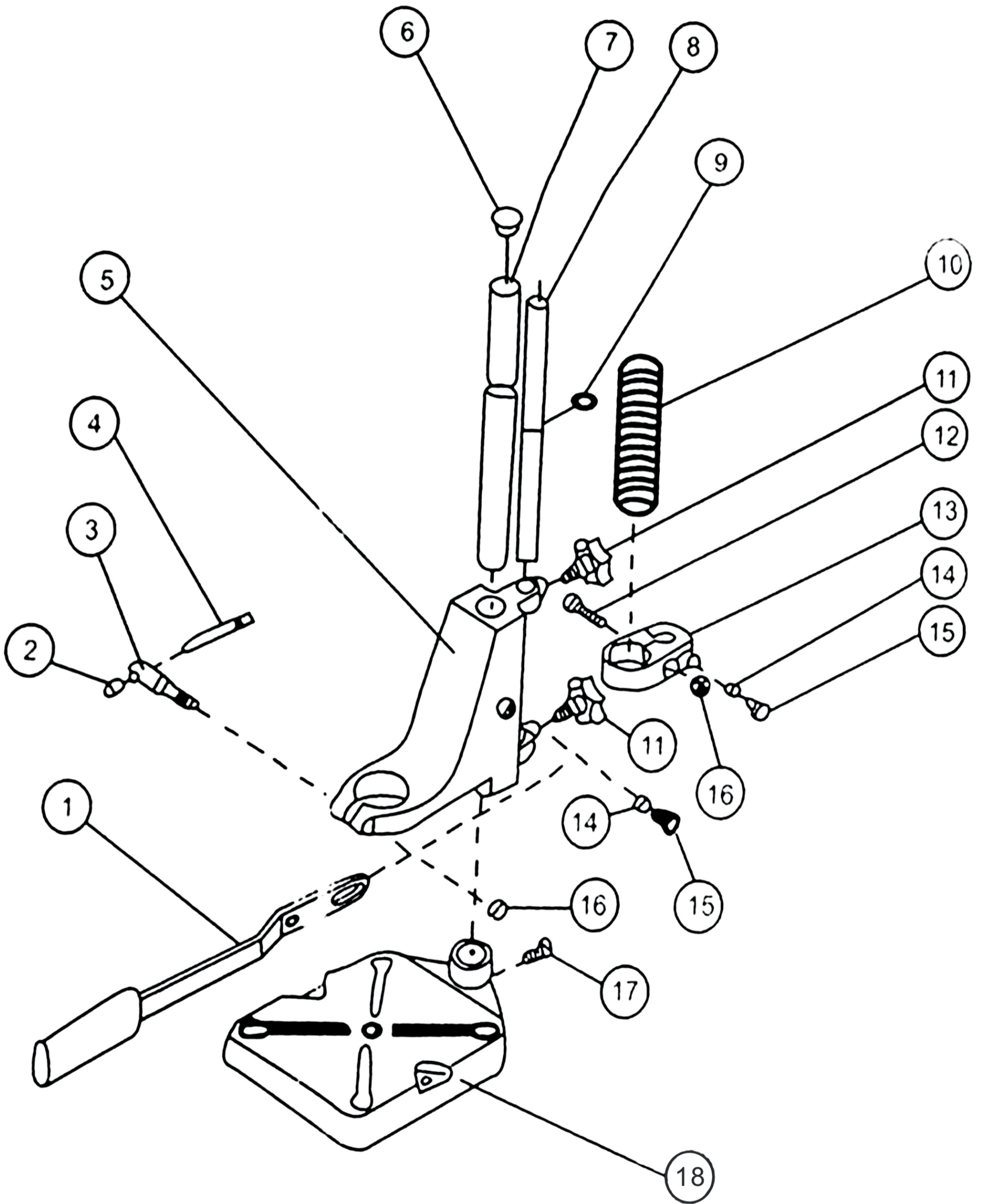

FR Consignes de sécurité

- Respectez absolument les prescriptions de sécurité des fabricants de vos machines motrices (p. e. perceuses, meuleuses d´ angle, etc.).
- Ces appareils doivent être conformes aux normes VDE. Les appareils fabriqués à partir de 1995 doivent avoir le sigle CE.
- Retirer systématiquement la fiche de la prise de secteur :
 - avant de changer un appareil
 - avant de changer la pièce à usiner
 - avant les travaux d´entretien
 - lorsque la machine n´est plus utilisée.
- Vérifiez le bon fonctionnement des appareils et outils avant de commencer le travail. N´ utilisez jamais des outils détériorés ou émoussés.
- Vérifiez toujours avant de commencer à travailler si les appareils utilisés sont bien assemblés (p.e. les vissages).
- Serrer fermement les pièces à usiner.
- L´écart entre l´éta bli et l´assiette de rectification ne doit jamais être supérieur à 3 mm.
- Veillez toujours à ce que la pièce à travailler repose sur un support stable ou serrez-la le cas échéant.
- Veillez à ce que les appareils utilisés et vous-même ayez toujours une position assurée.
- Observez les données sur la vitesse de rotation minimum et maximum et le sens de rotation indiquées sur l´article, l´emballage ou dans le mode d´emploi des appareils et outils utilisés.
- Utilisez les outils seulement pour les travaux qui correspondent à leur destination.
- N´enlevez jamais les dispositifs protecteurs existants.
- Faites attention à ce que vos vêtements tiennent bien au corps (en particulier les manches) et protégez vos cheveux.
- Porter systématiquement des lunettes de protection ainsi qu´un masque respiratoire lors des travaux qui projettent de la poussière, des copeaux, de la vapeur ou des étincelles.
- Portez des lunettes de protection, des gants résistants et un masque protégeant bouche et nez pendant tous les travaux au cours desquels il pourrait se produire des poussières, des copeaux ou limailles, des vapeurs ou des étincelles.
- N´engagez pas la main dans une machine en marche.
- Prenez garde que tous les appareils électroniques soient protégés de l´humidité et de la poussière.
- Interdisez aux enfants l´accès de votre atelier et assurez vos appareils et outils.
- Ne laissez jamais des personnes inexpérimentées travailler sans instructions ou surveillance avec vos appareils et outils.
- Travaillez avec organisation et concentration.
- Maintenez votre zone de travail en ordre.

ES Instrucciones de seguridad

- Por favor tengan en cuenta las normas de seguridad del fabricante de sus máquinas motrices (por ejemplo taladradora, lijadora etc.).
- Estos aparatos deben corresponder a los prescripciones del VDE. Los aparatos fabricados a partir del año 1995 tienen que estar provistos de la marcación CE.
- Incondicionalmente deben quitar el enchufe a la red :
 - anterior al cambio de aparatos
 - anterior al cambio de piezas de trabajo
 - anterior a trabajos de mantenimiento
 - al no utilizar la máquina
- Comprueben antes de empezar a trabajar si su máquina o herramienta está en condiciones. No trabaje nunca con máquinas defectuosas o desafiladas.
- Asegúrense siempre antes de trabajar del montaje correcto de las piezas.
- La pieza de trabajo debe fijarse de forma segura.
- Busquen siempre una base adecuada para la pieza de trabajo o bien fijarla en un tornillo de banco por ejemplo.
- Asegúrense de que la máquina y Vd. tengan siempre una buena posición.
- Tengan siempre en cuenta las revoluciones min./máx. y la dirección de giro indicada.
- Utilice las máquinas sólo para el uso previsto.
- No quitar nunca los dispositivos de seguridad.
- No usar ropa que se pueda trabar en la máquina, y proteger su cabello.
- Durante todos los trabajos con formación de polvo, virutas, vapores o chispas deben llevar gafas protectoras y una protección de boca/nariz.
- Utilizar gafas, guantes y caretas de protección en todos los trabajos con polvo, vapores o chispas.
- Nunca meter las manos en las máquinas que esten funcion - ando.
- Proteger las máquinas de humedad y polvillo.
- Guardar las máquinas en un lugar seguro, fuera del alcance de los niños.
- No deje trabajar en sus máquinas, personas que no tienen el conocimiento necesario para manejarlas.
- Concéntrese en su trabajo.
- Mantenga su lugar de trabajo ordenado.

NL Veiligheidsaanwijzingen

- Lees voor gebruik in ieder geval de veiligheidsvoorschriften van het apparaat (bijv. boormachine,haakse slijpmachine enz.).
- Deze apparaten moeten aan de VDE-richtlijnen beantwoorden. Apparaten vanaf het bouwjaar 1995 moeten een CE-teken hebben.
- Verwijdert u in principe de netstekker :
 - voor het vervisselen van apparaten
 - voor het vervisselen van werkstukken
 - voor onderhoudswerkzaamheden
 - wanneer het apparaat niet gebruikt wordt
- Controleer voordat u begint of het apparaat en het gereedschap goed werken. Werk nooit met beschadigd of stomp gereedschap.
- Controleer voordat u met uw werkzaamheden begint of het apparaat dat u wilt gebruiken goed vast zit (bijv. schroefverbindingen).
- Span het te bewerken gedeelte vast.
- De afstand tussen de werktafel en de steunschijf mag nooit meer zijn dan 3 mm.
- Zorg altijd voor een stabiele ondergrond van het werkstuk resp. zet het onderdeel dat u wilt bewerken vast.
- Let erop dat u in een veilige stand staat. Dit geldt ook voor de apparaten die u gebruikt.
- Let bij alle apparaten en al het gereedschap dat u gebruikt op de gegevens m.b.t. min.-/ max. toerental en de draairichting die op het produkt, de verpakking of in de gebruiksaanwijzing staan.
- Gebruik gereedschap alleen voor het doel waarvoor het geschikt is.
- Verwijder nooit de veiligheidsvoorzieningen.
- Draag bij alle werkzaamheden, waarbij stof, spanen, gassen of vonken ontstaan, een veiligheidsbril
- Bescherm uw oren bij werkzaamheden die veel lawaai maken.
- Draag bij werkzaamheden waarbij stof, splinters, stoom of vonken ontstaan een veiligheidsbril, stevige veiligheidschoenen en een mond/neusbescherming.
- Pak nooit in lopende apparaten.
- Let erop dat alle elektrische apparaten tegen water, stof en vochtigheid zijn beschermd.
- Houd kinderen van uw werkplaats vandaan en berg uw apparaten en gereedschap veilig op.
- Laat nooit mensen zonder ervaring of zonder toezicht met uw apparaten en gereedschap werken.
- Werk altijd systematisch en geconcentreerd.
- Houd u werkplaats altijd netjes in orde.

EN Notes on safety

- Adhere to the safety regulations of the manufacture of your drive machines under all circumstances (e.g. electric drill, right-angle grinder etc.)
- These appliances have to be in accordance with the VDE-regulations Appliances built after 1995 have to have a CE-sign.
- Disconnect the power:
 - before changing of attachments
 - before changing of work pieces
 - before maintenance jobs
 - while not in use
- Before commencing work test the operatability of the appliances and tools. Never work with damaged or blunt tools.
- Check that the mounting of the appliances used is correct (e. g. bolted joints) before commencing work.
- Ensure the work piece is tight and secure.
- The space between the worktable and the backing pad should be no more than 3 mm.
- Take care that there is always a stable support for the workpiece or clamp the component to be machined tightly.
- Take care that you and the appliances used are always standing securely.
- Adhere to the data quoted regarding minimum/speeds and direction of rotation on the product, packaging or in the operating instructions for the appliances and tools to be used.
- Use tools only for their actual intended purpose.
- Never remove existing protective devices.
- Use goggles or breathing protection for mouth/nose during all jobs, that cause dust, chips, fumes or sparks.
- Protect your hearing when doing work causing a lot of noise.
- Wear safety glasses, strong protective gloves and a mouth and nose protector for all work in which dust, shavings, fumes or sparks occur.
- Never reach into equipment which is in operation.
- Take care that all electrical equipment is protected against wet, dust and dampness.
- Keep children away from your workshop and store your equipment and tools in a safe place.
- Never allow inexperienced personnel to work with your equipment and tools without instructions or supervision.
- Always work well planned and concentrated.
- Keep your work area orderly.

IT Avvertenze per la sicurezza

- Osservare assolutamente le norme di sicurezza della casa relative all´ uso degli apparecchi (per es. perforatrice, smerigliatrice angolare, ecc.).
- Gli apparecchi devono essere conformi alle direttive VDE. Gli apparecchi con anno di costruzione a partire dal 1995 devono avere un marchio CE.
- Estraeate sempre la spina di allacciamento alla rete :
 - prima di cambiare apparecchi
 - prima di cambiare pezzi
 - prima di eseguire lavori di manutenzione
 - quando l´apparecchio non viene usato.
- Prima di ogni avviamento verificare l´efficienza di funzionamento degli attrezzi e degli utensili. Non azionare mai utensili danneggiati o spuntati.
- Prima di ogni avviamento accertarsi che gli attrezzi usati siano esattamente montati (per es. raccordi filettati).
- Bloccate il pezzo da lavorare.
- La distanza dal banco di lavoro al disco di rettifica non deve mai superare i 3 mm.
- Assicurarsi che l´appoggio dell´utensile sia ben stabile oppure bloccare a fondo il pezzo da lavorare.
- Accertarsi che sia l´operatore che gli apparecchi da usare siano stabilmente sicuri.
- Sugli apparecchi ed utensili da usare osservare i dati sul regime di rotazione min. e max. e sul senso di rotazione, riportati sull´opuscolo d´uso e manutenzione, sul prodotto o sulla confezione.
- Non servirsi degli utensili per usi impropri.
- Non asportare in alcun caso i dispositivi di protezione applicati.
- Portate occhiali di protezione ed una protezione per la bocca ed il naso durante tutti i lavori in cui si formano polvere, trucioli, vapori o scintille.
- Utilizzare auricolari per lavori troppo rumorosi.
- Utilizzare occhiali protettivi, guanti ben robusti e un bavaglio per bocca e naso per lavori, in cui vengano prodotti polvere, trucioli, vapori o scintille.
- Non infilare le mani in attrezzi funzionanti.
- Proteggere tutti gli apparecchi elettrici da infiltrazioni di umidità, dalla polvere e dal bagnato.
- Tenere lontano i bambini e custodire gli apparecchi e gli utensili in luogo sicuro.
- Impedire a persone inesperte di utilizzare gli attrezzi senza opportune istruzioni o senza sorveglianza.
- Per il lavoro usare concentrazione e procedere secondo un piano preciso.
- Tenere in ordine il posto di lavoro.

EL Σημειώσεις για την ασφάλεια

- τπρέιτε τους κανονισμούς ασφαλείας της κατασκευής των μηχανημάτων σας δίσκο κάτω από όλες τις συνθήκες (π.χ. ηλεκτρικό τρυπάνι, δεξιά γωνία άλεσης κλπ)
- Αυτές οι συσκευές πρέπει να είναι σύμφωνα με τους κανονισμούς VDE–συσκευές που κατασκευάστηκαν μετά το 1995 πρέπει να έχουν CE–sign.
- Αποσυνδέστε τη δύναμη :
 - Πριν από την αλλαγή των συνημμένων
 - Πριν από την αλλαγή των κομματιών εργασίας
 - Πριν από εργασίες συντήρησης
 - Ενώ δεν είναι σε χρήση
- Πριν από την έναρξη της δοκιμής έργου της operatability των συσκευών και εργαλεία. Ποτέ μην συνεργαστεί με κατεστραμμένα ή αμβλύ εργαλεία.
- Ελέγξτε ότι η τοποθέτηση των συσκευών που χρησιμοποιούνται είναι σωστή. (ε. ζ. βιδαμμένα αρθρώσεις) πριν από την έναρξη της εργασίας.
- Βεβαιωθείτε ότι το κομμάτι εργασίας είναι σφιχτό και ασφαλές.
- Ο χώρος μεταξύ του τράπεζα εργασίας και του ταμπόν υποστηρίξεως θα πρέπει να είναι όχι περισσότερο από 3 mm.
- Προσέξτε ότι υπάρχει πάντα μια σταθερή υποστήριξη για την τεμαχίου ή συσφιγγουν το συστατικό που θα υποστεί επεξεργασία σφιχτά.
- Προσέξτε που και οι συσκευές που χρησιμοποιούνται είναι πάντα στέκεται με ασφάλεια.
- Συμμορφωθείτε με τα στοιχεία που παρατίθενται σχετικά με τις ελάχιστες / ταχύτητα και την κατεύθυνση της περιστροφής πάνω στο προϊόν, στη συσκευασία ή στις οδηγίες λειτουργίας για τις συσκευές και τα εργαλεία που θα χρησιμοποιήθουν.
- Χρησιμοποιήστε τα εργαλεία μόνο για τον πραγματικό προορισμό τους σκοπό.
- Ποτέ την άρση των υφιστάμενων προστατευτικών διατάξεων.
- Χρησιμοποιήστε γυαλιά ή μάσκα προστασίας της αναπνοής για το στόμα / μύτη κατά τη διάρκεια όλων των θέσεων εργασίας, που προκαλούν σκόνη, τσιπ, αναθυμιάσεις ή σπινθήρες.
- Προστατέυστε την ακοή σας, όταν κάνει τη δουλειά που προκαλεί πολύ θόρυβο.
- Φοράτε γυαλιά ασφαλείας, ισχυρά προστατευτικά γάντια και ένα στόμα και τη μύτη προστατίης για όλες τις εργασίες στις οποίες συμβαίνουν σκόνη, ροκανίδια, τον καπνό ή σπίθες.
- Ποτέ μην φτάσει σε εξοπλισμό που βρίσκεται σε λειτουργία.
- Προσέξτε ότι όλες οι ηλεκτρικές συσκευές που προστατεύονται από υγρά, τη σκόνη και την υγρασία.
- Κρατήστε τα παιδιά μακριά από το συνεργείο σας και να αποθηκεύετε τον εξοπλισμό σας και τα εργαλεία σε ένα ασφαλές μέρος.
- Ποτέ μην αφήντε τους άπειρους προσωπικό για να λειτουργήσει με τον εξοπλισμό σας και εργαλείων χωρίς οδηγίες ή επίβλεψη.
- πάντα λειτουργούν καλά σχεδιασμένη και συμπτκνώνεται.
- Διατηρείτε το χώρο εργασίας σας ομαλή.

DE Sicherheitshinweise

- Beachten Sie unbedingt die Sicherheitsvorschriften der Hersteller Ihrer Antriebsmaschinen.
- Ziehen Sie grundsätzlich den Netzstecker :
 - vor dem Wechsel von Geräten
 - vor dem Wechsel von Werkstücken
 - vor Wartungsarbeiten
 - bei Nichtbenutzung
- Prüfen Sie vor Arbeitsbeginn die Funktionsfähigkeit der Geräte und Werkzeuge. Arbeiten Sie nie mit beschädigtem oder stumpfem Werkzeug.
- Prüfen Sie immer vor Arbeitsbeginn die richtige Montage der verwendeten Geräte (z.B. Schraubverbindungen).
- Spannen Sie das zu bearbeitende Teil fest.
- Achten Sie darauf, daß Sie selbst und die verwendeten Geräte immer einen sicheren Stand haben.
- Beachten Sie bei den verwendeten Geräten und Werkzeugen die auf dem Produkt, der Verpackung oder in der Bedienungsanleitung angegebenen Daten über Min.-/ Max.-Drehzahl und Drehrichtung.
- Benutzen Sie Werkzeuge nur für ihren eigentlichen Bestimmungszweck.
- Entfernen Sie nie vorhandene Schutzvorrichtungen.
- Sorgen Sie dafür, daß Ihre Kleidung anliegt (insbesondere Ärmel) und schützen Sie Ihre Haare.
- Schützen Sie Ihr Gehör bei Arbeiten, die großen Lärm verursachen.
- Tragen Sie bei allen Arbeiten, bei denen Staub, Späne, Dämpfe oder Funken entstehen, eine Schutzbrille und einen Mund-/Nasenschutz.
- Greifen Sie nie in laufende Geräte.
- Achten Sie darauf, daß alle elektrischen Geräte vor Nässe, Staub und Feuchtigkeit geschützt sind.
- Halten Sie Kinder von Ihrer Werkstatt fern und bewahren Sie Ihre Geräte und Werkzeuge gesichert auf.
- Lassen Sie nie Unerfahrene ohne Anleitung oder Aufsicht mit Ihren Geräten und Werkzeugen arbeiten.
- Arbeiten Sie immer planvoll und konzentriert.
- Halten Sie Ihren Arbeitsbereich in Ordnung.

PT Instruções de segurança

- Observe impreterivelmente as prescrições de segurança do fabricante do seu motor de propulsão.
- Estes aparelhos deverão obedecer às directivas VDE. Aparelhos de fabrico a partir do ano de 1995 deverão incluir o distintivo CE.
- Em princípio, remova sempre a ficha da rede :
 - antes de trocar de aparelho
 - antes de trocar de ferramenta
 - antes de efectuar trabalhos de manutenção
 - sempre que não esteja a proceder à sua utilização.
- Antes de iniciar o trabilho, controle o funcionamento dos aparelhos e das ferramentas. Nunca trabalhe com ferramentas danificadas ou gastas.
- Antes de dar início ao trabalho, verifique sempre, se os aparelhos que pretende utilizar, estão correctamente montados (por exemplo, uniões rosçadas, etc.)
- Tenda sempre firmemente a peça a trabalhar.
- Tenha sempre cuidado, no que se refere a uma posição estável da sua própria pessoa e dos aparelhos a utilizar.
- Observe sempre os dados indicados no próprio produto, na embalagem ou nas instruções de operação, referentes ao número de rotações mínimo e máximo e ao sentido de rotação dos aparelhos e das ferramentas utilizados.
- Utilize sempre ferramentas para os fins, a que elas verdadeiramente se destinam.
- Nunca remova os dispositivos de protecção existentes.
- Precavenha, de modo a que o seu vestuário assente correctamente (especialmente, no que diz respeito às mangas) e, proteja os cabelos.
- Proteja os ouvidos, ao efectuar trabalhos, que dão origem a forte ruído.
- Utilize óculos de protecção e um dispositivo de protecção para a boca/nariz, em todos os trabalhos, dos quais resulte a produção de pó, aparas e vapores.
- Nunca toque em aparelhos em movimento.
- Preste atenção, de modo a assegurar a protecção de aparelhos eléctricos contra a água, o pó e a humidade.
- Mantenha as crianças fora do alcance da sua oficina e mantenha aparelhos e ferramentas fora do alcance das mesmas.
- Nunca deixe pessoas inexperientes trabalhar com os seus aparelhos, sem a devida instruçã prévia e fora de vigilância.
- Trabalhe sempre segundo o plano e com toda a concentração.
- Mantenha o seu local de trabalho arrumado.

PL Wskazówki bezpiecze stwa

- Uwzględnić wskazania zawarte w instrukcjach obsługi montowanych urządzeń (np. wiertarki). Urządzenia te muszą odpowiadać przepisom VDE.
- Obowiązkowo wyciągnąć wtyczkę z gniazdzka sieci zasilającej :
 - przed wymianą urządzeń lub narzędzi
 - przed wymianą oprabianych przedmiotów
 - przed konserwacją lub regulacją
 - po zakończeniu pracy.
- Przed rozpoczęciem pracy sprawdzę stan techniczny urządzeń i narzędzi. Nigdy nie używać uszkodzonych i tępych narzędzi.
- Przed rozpoczęciem pracy sprawdzić prawidłowość montażu urządzenia (np. połączenia śrubowe).
- Zapewnić należyte oparcie obrabianego przedmiotu lub jego zamocowanie.
- Zapewnić w miejscu pracy należyte i pewne podłoże dla siebie i używanych urządzeń.
- Uwzględnić dane techniczne podające szybkość obrotową oraz kierunek obrotów, zawarte w instrukcjach obsługi, na opakowaniach lub urządzeniu.
- Używać narzędzia zgodnie z ich przeznaczeniem.
- Nigdy nie usuwać wyposażenia urządzeń związanego z bezpieczeństwem pracy (np. wszelkiego rodzaju osłon).
- Prz pracy nie nosić luźnej odzieży (rękawy) , jak również chronić włosy przed kontaktem z maszyna (np. przez nakrycie głowy).
- W przypadku dużego nasilenia dźwięku podczas wykonywanych prac, stosować środki ochrony słuchu.
- Podczas prac powodujących wytwarzanie kurzu, wiórów, gazów oraz iskier należy zakładać okulary ochronne i maskę chroniącą drogi oddechowe.
- Uważać by kierunek pracy narzędzia nie mógł być przyczyną okaleczenia ciała.
- Nie dotykać pracujących narzędzi.
- Chronić urządzenia elektryczne przed działaniem wilgoci i kurzu.
- Uniemożliwić dzieciom kontakt z urządzeniami, narzędziami i wyposażeniem Waszego warsztatu.
- Nie pozwalać osobom niedoświadczonym na prace urządzeniami i narzędziami bez nadzoru.
- Podczas wykonywania prac należy zachować pełną koncentrację.
- Miejsce pracy utrzymywać w należyтым porządku.

FL Huomautuksia työturvallisuuden

- Noudata turvallisuusmääräyksiä valmistus aseman koneiden kaikissa olosuhteissa (esimerkiksi porakoneen, oikea-kulmahiomakone jne)
- Näitä laitteita on noudatettava VDE-määräysten Kodinkoneet rakennettu vuoden 1995 jälkeen on oltava CE-merkki.
- Katkaise virta :
 - Ennen kuin vaihdat liitteitä
 - Ennen kuin vaihdat työkappaleiden
 - Ennen huoltotöiden
 - Kun se ei ole käytössä
- Ennen työn testiä operatability laitteille ja työkaluja. Älä koskaan käytä vaurioituneita tai tylsää työkaluja.
- Tarkista, että asennus laitteita käytetään oikein (e. g. pulttiliitoksilla) ennen työn aloittamista.
- Varmista työkappale on tiivis ja turvallinen.
- väli työpöydän ja-alusta ei saisi olla enempää kuin 3 mm.
- Huolehdi, että siellä on aina vakaa työkappaleen tuki tai kiinnitä komponentti koneistetaan tiukasti.
- Huolehdi, että sinulla ja käytetyt laitteet ovat aina tukevasti paikallaan.
- Noudata tietojen noteerattu koskevat vähimmäisvaatimukset / nopeudet ja pyörimissuunta tuotteessa, pakkauksessa tai käyttöohjeessa laitteita ja työkaluja käytetään.
- Käytä työkaluja vain niiden todellisen käyttötarkoituksen.
- Älä poista nykyiset suojaukset.
- Käytä suojalaseja tai hengityksensuojain suun / nenän aikana kaikki työt, jotka aiheuttavat pöly, sirut, höyryjä tai kipinöitä.
- Suojaa kuulosi kun teet työtä aiheuttavat paljon melua.
- Käytä suojalaseja, vahva suojakäsineitä ja suu ja nenä suojelija kaikki työt, joissa pöly, lastut, savujen tai kipinöinti tapahtuu.
- Älä koskaan kosketa laitteita, jotka on toiminnassa.
- Huolehdi, että kaikki sähkölaitteet on suojattu märkä, pölyä ja kosteutta.
- Pidä lapset poissa työpaja ja tallenta laitteet ja työkalut turvallisessa paikassa.
- Älä koskaan anna kokemattoman henkilöstön toimimaan laitteen ja työkaluja ilman ohjeita tai valvontaa.
- Aina toimi hyvin suunniteltu ja tiivistetty.
- Pidä työalue hallitusti.

DA Bemærkninger om sikkerhed

- Overhold sikkerhedsbestemmelserne for fremstillingen af dit drev maskiner under alle omstændigheder (f.eks elektrisk boremaskine, højre-vinkelsliber etc.)
- Disse apparater skal være i overensstemmelse med VDE-regler Hvidevarer bygget efter 1995 skal have et CE-tegn.
- Afbyrd strømmen :
 - Før udskiftning af vedhæftede filer
 - Før skift af arbejdsemner
 - Før vedligeholdelsesopgaver
 - Mens ikke er i brug
- Før arbejdet test påbegynder operatability af apparaterne og værktøjer. Arbejd aldrig med beskadigede eller stumpe redskaber.
- Kontroller, at monteringen af de apparater, der anvendes, er korrekt (e. g. boltsamlinger), inden arbejdet påbegyndes.
- Sørg emnet er stram og sikker.
- Rummet mellem arbejdsbordet og bagskiven bør ikke være mere end 3 mm.
- Pas på, at der altid er en stabil støtte til arbejdsemnet eller klemme den komponent, der skal bearbejdes stramt.
- Pas på, at du og apparater altid står sikkert.
- Overhold de data, der citerede om minimum / hastigheder og rotationsretning på produktet, emballagen eller i brugsanvisningen for de apparater og redskaber, der skal bruges.
- Brug værktøjer kun for deres egentlige formål.
- Aldrig fjern eksisterende beskyttelsesanordninger.
- Brug beskyttelsesbriller eller åndedrætsvæm til mund / næse under alle job, at årsagen støv, chips, røg eller gnister.
- Beskyt din hørelse, når du laver arbejde forårsager megen støj.
- Bær sikkerhedsbriller, stærke beskyttelseshandsker og en mund og næse protektor for alt arbejde, som støv, spåner, røg eller gnister opstår.
- Grib aldrig ind i udstyr, der er i drift.
- Pas på, at alt elektrisk udstyr er beskyttet mod våd, støv og fugt.
- Hold børn væk fra dit værksted og gemme dit udstyr og værktøjer på et sikkert sted.
- Lad aldrig uerfarne personale til at arbejde med dit udstyr og værktøjer uden instruktioner eller tilsyn.
- Arbejd altid godt planlagt og koncentreret.
- Hold dit arbejdsområde velordnet.

TU Güvenlik Notları

- Her koşulda sürücü makineleri imalatı güvenlik düzenlemeleriyle uyun (örneğin elektrikli matkap, sağ açılı taşlama vb)
- Bu cihazlar CE-işareti olması 1995 yılından sonra inşa VDE düzenlemeleri Aletleri uygun olmak zorunda.
- Gücü kesin :
 - Ekleri değiştirmeden önce
 - İş parçalarının değiştirmeden önce
 - Bakım işlerinden önce
 - Kullanımda değilken
- çalışma testi aletleri işlerlik başlamadan önce ve araçları. Hasarlı veya künt araçları ile çalışmak Asla.
- Kullanılan cihazların montajı doğru olup olmadığını kontrol edin (e. g. civata bağlantıları) çalışmaya başlamadan önce.
- İş parçası sıkı ve güvenli olduğundan emin olun ??.
- Bu çalışma ve destek tablasi arasındaki boşluk 3 mm veya daha fazla olması gerekir.
- Her zaman iş parçası için sabit bir destek olduğunu özen veya bileşeni sıkı işlenecek kelepçe.
- Sen ve kullanılan aletleri, daima güvenli ayakta özen.
- Minimum / hızları ve ürün, ambalajının üzerinde veya aletleri ve araçları için kullanım kılavuzunda dönme yönü ile ilgili aktardığı verilere ?? uyun kullanılacak. Sadece gerçek amacına uygun
- Araçlarını kullanın.
- Mevcut koruma cihazları asla çıkarmayın.
- Kullanın gözlük veya tüm işleri sırasında ağız / burun koruma nefes, Bu neden toz, talaş, duman veya kivilcim.
- Bir sürü gürültü neden işi yaparken işitme koruyun ??.
- Emniyet gözlükleri, güçlü koruyucu eldiven ve toz, talaş, duman veya kivilcim meydana geldiği tüm çalışmalar için bir ağız ve burun koruyucusu.
- çalışırken ekipman sokmayın.
- Tüm elektrikli ekipmanlar ıslak karşı korumalıdır özen Toz ve nem.
- Eğer atölye çocukları uzak tutun ve ekipman saklamak ve güvenli bir yerde araçları.
- Deneyimsiz personel için ekipman ile çalışmak asla izin vermeyin ve talimatlar veya gözetim olmadan araçları.
- Her zaman iyi planlanmış ve konsantre çalışır.
- Düzenli çalışma alanını tutun ??.

SV Anmärkningar om säkerhet

- Följ säkerhetsföreskrifterna för tillverkning i dina diskautomater under alla förhållanden (t.ex. bormaskin, höger vinkelslip etc.)
- Dessa apparater måste vara i enlighet med VDE-föreskrifter Appliances byggda efter 1995 måste ha en CE-skytt.
- Bryt strömmen :
 - Innan du ändrar bilagor
 - Före byte av arbetsstycken
 - Före underhållsarbete
 - När den inte används
- Innan arbetet testet påbörjar operatability av apparaterna och verktyg. Arbeta aldrig med skadade eller slöa verktyg.
- Kontrollera att monteringen av apparaterna som används är korrekt (e. g. skruvförband) innan arbetet påbörjas.
- Se till att arbetsstycket är tät och säker.
- Utrymmet mellan arbetsbordet och stödrondell bör inte vara mer än 3 mm.
- Se till att det alltid finns ett stabilt stöd för arbetsstycket eller klämma den komponent som ska bearbetas ordentligt.
- Se till att du och de apparater som används är alltid står säkert.
- Följ uppgifterna citerade beträffande minimi / hastigheter och rotationsriktning på produkten, förpackningen eller i bruksanvisningen för apparater och verktyg som skall användas.
- Använd verktyg endast för de faktiskt avsett ändamål.
- Ta aldrig befintliga skyddsanordningar.
- Använd skyddsglasögon eller andningsskydd för mun / näsa under alla jobb, som orsakar damm, spån, rök eller gnistor.
- Skydda din hörsel när du utför arbete som orsakar mycket buller.
- Använd skyddsglasögon, starka skyddshandskar och en mun och näsa beskyddare för allt arbete där damm, spån, rök eller gnistor uppstår.
- Stick aldrig in utrustning som är i drift.
- Se till att all elektrisk utrustning är skyddad mot väta, damm och fukt.
- Håll barn borta från din verkstad och förvara din utrustning och verktyg på ett säkert ställe.
- Låt aldrig oerfaren personal att arbeta med din utrustning och verktyg utan instruktioner eller handledning.
- Arbeta alltid välplanerad och koncentreras.
- Håll arbetsområdet ordnad.

RO Notele de siguranta

- Respecta instrucțiunile de siguranță ale fabricarea de mașini al unității, în orice situație (de exemplu, burghiu electric, nu-polizor unghiular, etc)
- Aceste aparate trebuie să fie în conformitate cu VDE-regulamentelor Aparate de mari dimensiuni după 1995 trebuie să aibă un semn–CE.
- Deconectați cablul de alimentare :
 - Înainte de a schimba de atașamente
 - Înainte de a schimba de piese de lucru
 - Înainte de locuri de muncă de întreținere
 - Dacă nu este utilizat
- Înainte de începerea testului de lucru operatability a aparatelor și instrumente. Nu lucra cu instrumente deteriorate sau contondente.
- Verificați dacă montarea aparatelor folosite este corectă (e. g. asamblările filetate), înainte de a începe lucrul.
- Asigurați–vă ?? piesa de lucru este strâns și sigur.
- Spațiul dintre masa de lucru și talpa de susținere ar trebui să fie nu mai mult de 3 mm.
- Aveți grijă că există întotdeauna un suport stabil pentru piesa de prelucrat sau clemă componenta de prelucrat strâns.
- Aveți grijă ca tu și aparatele utilizate sunt mereu în picioare în siguranță.
- Aderarea la datele menționate în ceea ce privește minime / viteza și direcția de rotație pe produs, ambalaj sau în instrucțiunile de operare pentru aparatele și instrumentele necesare pentru a fi utilizate.
- Utilizarea instrumentelor numai în scopul pentru care au fost create efectiv.
- Nu scoateți niciodată dispozitivele de protecție existente.
- Folosiți ochelari de protecție sau de respirație protecție pentru gură / nas în toate locurile de muncă, că cauza prafului, chips-uri, fum sau scântei.
- Protejați–vă auzul atunci când faci de lucru cauzând o mulțime de zgomot.
- Purtați ochelari de protecție, mănuși de protecție puternice și o gură și nas protector pentru toate lucrările în care au loc de praf, așchii, fum sau scântei.
- Niciodată nu ajunge în echipament, care este în funcțiune.
- Aveți grijă ca toate echipamentele electrice sunt protejate împotriva umed, praf și umezală.
- Țineți copiii la distanță de atelier și depozita echipamentul dumneavoastră și instrumente într–un loc sigur.
- Nu lăsați niciodată personal fără experiență de a lucra cu echipamentul și instrumente fără instrucțiuni sau de supraveghere.
- Funcționează întotdeauna bine planificat și concentrat.
- Păstrați zona de lucru ordonat.

CS Poznámky k bezpečnosti

- Dodržujte bezpečnostní předpisy při výrobě svých pohonných strojů za všech okolností (například elektrická vrtačka, úhlová bruska atd)
- Tato zařízení musí být v souladu s VDE předpisy vestavěnými spotřebiči po roce 1995 musí mít CE–znak.
- Odpojte napájení :
 - Před změnou příloh
 - Před výměnou obrobků
 - Před úloh údržby
 - Pokud není používán
- Před zahájením práce otestovat operatability spotřebičů a nástroje. Nikdy nepracujte s poškozeným nebo tupými nástroji.
- Zkontrolujte, zda je montáž spotřebičů používá správně (e. g. šroubové spoje) před zahájením práce.
- Ujistěte se, že obrobek je pevně a bezpečně.
- Prostor mezi pracovním stolem a opěrný talíř by neměla být větší než 3 mm.
- Dbejte na to, že je vždy stabilní podpora pro obrobek nebo svorka součástí obráběné pevně.
- Dávejte pozor, aby vám a spotřebiče používané jsou vždy pevně stojí.
- Dodržujte údajů citovaných o minimální / rychlostí a směru otáčení na výrobku, obalu nebo v návodu k obsluze pro přístroje a nástroje, které mají být použity.
- Používejte nástroje pouze pro jejich skutečného účelu.
- Nikdy neodstraňujte existující ochranná zařízení.
- Používejte ochranné brýle nebo dýchací ochranu úst / nosu při všech pracovních míst, které způsobují prach, třísky, kouř nebo jiskry.
- Chraňte svůj sluch, když děláte práci, což způsobuje velký hluk.
- Bezpečnostní brýle, silné ochranné rukavice a ústa a nos ochrana pro všechny práce, v nichž se vyskytují prach, hobliny, výpary nebo jiskry.
- Nikdy nesahejte do zařízení, které je v provozu.
- Dávejte pozor, aby veškeré elektrické zařízení je chráněno proti vlhké, prachu a vlhkosti.
- Udržujte děti mimo dosah vaší dílně a uložení vašeho zařízení a nářadí na bezpečném místě.
- Nikdy nedovoľte, aby nezkušení pracovníci pro práci s vašim zařízením a nástroje bez návodu a dohledu.
- Vždy fungovat dobře naplánovaný a zahustí se.
- Udržujte pracovní prostor uspořádaný.

BU Бележки за безопасност

- Придържайте се към правилата за безопасност на производството на вашите задвижващи машини при всички обстоятелства (например електрическа бормашина с десния ъглошлайф и т.н.)
- Тези уреди трябва да бъдат в съответствие с VDE регулации уреди построени след 1995 трябва да имат CE–знак.
- Изключете захранването :
 - Преди смяната на прикачени файлове
 - Преди смяната на работни парчета
 - Преди работни места за поддръжка
 - Докато не е в употреба
- Преди започване на работа тест operatability на уредите и инструменти. Никога не работете с повредени или тъпи инструменти.
- Уверете се, че монтирането на уредите, използвани е вярна (д. гр. болтови стави), преди да започнат работа.
- Гарантиране на работния детайл е здраво и сигурно.
- Пространството между работната маса и подложка подложка трябва да бъде не повече от 3 mm.
- Погрижете се, че винаги има стабилна подкрепа за детайла или стяга компонента трябва да бъдат обработени плътно.
- Погрижете се, че вие и използваните уреди са винаги стоят здраво.
- придържат към цитираните данни във връзка с минимални / скорост и посока на въртене на продукт, опаковка или в инструкциите за експлоатация на уредите и инструментите, които трябва да бъдат използвани.
- Използвайте инструменти само за действителното им предназначение.
- Никога не сваляйте съществуващите защитни устройства.
- Използвайте очила или дихателна защита за устата / носа по време на всички работни места, тази кауза прах, чипс, дим или искри.
- предпазите слуха си, когато правиш работа причинява много шум.
- защитни очила Wear, силни защитни ръкавици и протектор за устата и носа, за цялата работа, в която се случват прах, талаш, дим или искри.
- Никога не посягайте в оборудване, което е в експлоатация.
- Погрижете се, че всички електрически съоръжения, е защитен срещу wet, прах и влага.
- Дръжте децата далеч от вашия семинар и съхранявайте оборудване и инструменти в безопасно място.
- Никога не позволявайте на неопитен персонал за работа с оборудването
- инструменти, без инструкции или надзор.
- Винаги работи добре планирана и концентриран.
- Пазете работното си място подредено.

RU Замечания по безопасности

- Соблюдения правил безопасности при производстве ваших приводами при любых обстоятельствах (например, электродрель, правой угловой шлифовальной т.д.)
- Эти приборы должны быть в соответствии с VDE–правил техника, построенных после 1995 должны иметь CE–знак.
- Отключите питание :
 - Перед изменением вложений
 - Перед заменой деталей
 - До работ по техническому обслуживанию
 - В то время не используется
- Перед началом испытательных работ на эксплуатабельности из приборов и инструменты. Никогда не работайте с поврежденными или тупыми инструментами.
- Убедитесь, что установка приборов используются правильно (е. г. болтовые соединения) перед началом работы.
- Убедитесь заготовка плотно и безопасно.
- Пространство между рабочим столом и поддержкой площадку не должно быть более 3 мм.
- Позаботьтесь, что всегда есть стабильная поддержка заготовки или зажим компонент должны быть обработаны плотно.
- Позаботьтесь, чтобы вы и устройства, применяемые всегда стоял надежно.
- Соблюдайте данным, приведенным в отношении минимальных / скорости и направления вращения на продукции, упаковке или в инструкции по эксплуатации приборов и инструментов, которые будут использоваться.
- Используйте инструменты только для их фактического назначению.
- Никогда не удалять существующие защитные устройства.
- Используйте защитные очки или защиты органов дыхания для рта / носа во всех рабочих мест, что причиной пыль, чипсы, дым и искры.
- Защитите свой слух, делая работу в результате чего много шума.
- Защитные очки, сильные защитные перчатки и рот и нос защитник за всю работу, в которой происходят пыли, стружки, паров или искры.
- Никогда не лезьте в оборудование, которое находится в эксплуатации.
- Позаботьтесь, чтобы все электрооборудование защищен от мокрой, пыли и сырости.
- Держите детей подальше от вашей мастерской и хранения оборудования и инструменты в безопасном месте.
- Никогда не позволяйте неопытным персонала работе с оборудованием и инструменты без инструкций или надзора.
- Всегда работайте хорошо спланированы и сосредоточены.
- Держите свое рабочее место организованно.

SK Poznámky k bezpečnosti

- Dodržujte bezpečnostné predpisy pri výrobe svojich pohonných strojov za všetkých okolností (napríklad elektrická vrtačka, uhlová brúska atď)
- Tieto zariadenia musia byť v súlade s VDE predpismi vstavanými spotrebičmi po roku 1995 musí mať CE–znak.
- Odpojte napájanie :
 - Pred zmenou príloh
 - Pred výmenou obrobkov
 - Pred úloh údržby
 - Ak nie je používaný
- Pred začatím práce otestovať operatability spotrebičov a nástroje. Nikdy nepracujte s poškodeným alebo tupými nástrojmi.
- Skontrolujte, či je montáž spotrebičov používa správne (E. G. Skrutkové spoje) pred začatím práce.
- Uistite sa, že obrobok je pevne a bezpečne.
- Priestor medzi pracovným stolom a oporný tanier by nemala byť väčšia ako 3 mm.
- Dbajte na to, že je vždy stabilná podpora pro obrobok alebo svorka súčasťou obrábané pevné.
- Dávajte pozor, aby vám a spotrebiče používané sú vždy pevne stojí.
- Dodržujte údajov citovaných o minimálnej / rýchlosti a smeru otáčania na výrobku, obale alebo v návode na obsluhu pre prístroje a nástroje, ktoré majú byť použité.
- Používajte nástroje len pre ich skutočného účelu.
- Nikdy neodstraňujte existujúce ochranné zariadenie.
- Používajte ochranné okuliare alebo dýchacie ochranu úst / nosa pri všetkých pracovných miest, ktoré spôsobujú prach, triesky, dym alebo iskry.
- Chraňte svoj sluch, keď robíte prácu, čo spôsobuje veľký hluk.
- bezpečnostné okuliare, silné ochranné rukavice a ústa a nos ochrana pre všetky práce, v ktorých sa vyskytujú prach, hobliny, výpary alebo iskry.
- Nikdy nesiahajte do zariadenia, ktoré je v prevádzke.
- Dávajte pozor, aby všetky elektrické zariadenie je chránené proti vlhké, prachu a vlhkosti.
- Udržujte deti mimo dosahu vašej dielni a uloženie vášho zariadenia a náradie na bezpečnom mieste.
- Nikdy nedovoľte, aby nezkušení pracovníci pre prácu s vašim zariadením a nástroje bez návodu a dohľadu.
- Vždy fungovať dobre naplánovaný a zahustí sa.
- Udržujte pracovný priestor usporiadaný.

