

Fiche produit

VIR - Ventouse incendie murale

Description du produit

La gamme des ventouses VIR maintient les portes coupe-feu en position ouverte et, en cas d'alarme incendie, les libèrent instantanément.

Les VIR se fixent au mur et s'alimentent en 24V DC, 48V DC ou 24/48V DC pour s'adapter à la plupart des systèmes d'alarme incendie. La force de maintien de 20 à 50 kg fournie par l'électroaimant est suffisante pour maintenir les portes standard, même les plus lourdes.

L'électroaimant est testé selon la norme EN1634-2 pour une durée de 60 minutes. Chaque unité comprend un bouton de décondamnation manuel permettant de vérifier rapidement et facilement son fonctionnement d'urgence à sécurité intégrée.



Caractéristiques

- Ventouse électromagnétique murale
- Coupe-feu : Testé pendant 60 minutes selon la norme EN1634-2
- Déclenche automatiquement la fermeture de la porte en cas d'alarme incendie
- Armature architecturale incluse
- Force de maintien jusqu'à 50 kg
- Support universel réglable ou fixe disponible



Certification



Certification



DEEE



Certification



IP42



IK10



EN1634-2 (60 min)



NFS 61-937



-25°C à 70°C

Spécifications du produit

- Matériau :** Acier
Montage : Applique, mural
Verrouillage : Rupture
Force de rétention : 20 kg ou 50 kg (dépend du modèle)
Contacts : Bouton de décondamnation
Cycles testés : 50 000 cycles en activation manuel ou électriques
Poids : 0,6 kg
Dimensions :
- Ventouse : 104 x 70 x 44 mm
 - Contre-plaque : 60 x 60 x 50,5 mm

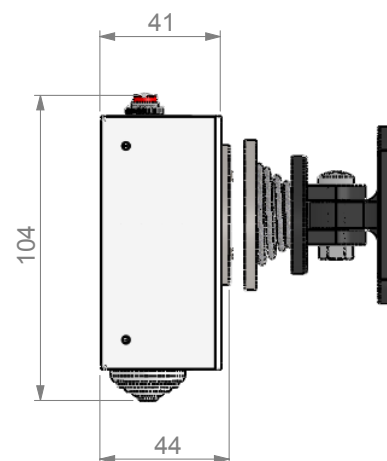
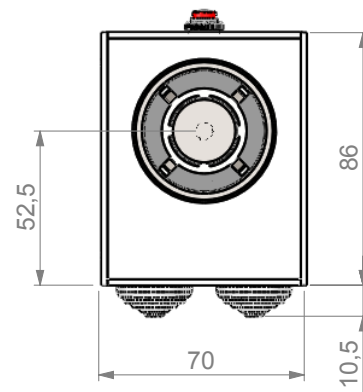

Spécifications électriques

- Alimentation :** 24V DC ou 48V DC
24-48V DC (VIR20245048)
Consommation : 80 mA @ 24V DC
24 mA @ 48V DC

Accessoires



CPART

Contre-plaque articulée pour ventouses VIR



SUPVREG

Support universel réglable pour ventouses VIR, 15-30 cm



SUPVR

Support universel pour ventouses VIR, 15 cm

Références de gamme

- | | | |
|-------------|-------------|--|
| F0520000001 | VIR20245048 | Ventouse électromagnétique incendie murale, 20-50 kg, 24-48V DC |
| F052000016 | VIR2048 | Ventouse électromagnétique incendie murale, 20 kg, 48V DC |
| F0520000002 | VIR5024 | Ventouse électromagnétique incendie murale, 50 kg, 24V DC |
| F0520000039 | VIR5024C* | Ventouse électromagnétique incendie murale, 50 kg, 24V DC, avec signal |
| F0520000020 | VIR5048C* | Ventouse électromagnétique incendie murale, 50 kg, 48V DC, avec signal |

*Ce modèle n'est pas certifié coupe-feu selon la norme EN1634-1/2