



FICHE TECHNIQUE

SERIE SILENT DUAL



AÉRATEURS DE SALLE DE BAINS SILENT DUAL 100



Aérateur hélicoïde autonome et intelligent pour salles de bain et pièces humides. Il adapte automatiquement ses performances aux conditions ambiantes et aux exigences de ventilation par l'intermédiaire de deux sondes, un détecteur de présence et une sonde d'humidité.

SILENT DUAL intègre un algorithme de contrôle intelligent pour permettre à l'aérateur de régler automatiquement le point de consigne de l'humidité relative en fonction des conditions d'ambiance, sans intervention de l'utilisateur. SILENT DUAL s'adapte selon l'endroit où il est installé (conditions d'ambiance) et détermine comment il doit fonctionner. Moteur AC conçu pour atteindre le débit requis, en minimisant la consommation et les niveaux sonores, afin de répondre aux besoins de ventilation du moment. Raccordement direct en deux fils (L, N).

- Alimentation: 220-240V 50Hz
- Températures de travail: -5°C/+40°C
- IP45 - Classe II
- Protection thermique
- Clapet antiretour amovible



AUTO %HR



PLUG&PLAY



CONÇUS POUR
UNE INSTALLATION
FACILE

FONCTIONNEMENT

Le **SILENT DUAL** contrôle en permanence les conditions environnementales et adapte automatiquement la vitesse du moteur et donc la ventilation, aux besoins réels du moment, en activant un des quatre modes de fonctionnement et ainsi optimiser la consommation d'énergie et le niveau sonore.

PAS DE DÉTECTION DE PRÉSENCE PAS "D'ÉVÈNEMENT HUMIDE"

HR* Instantanée < HR ambiante moyenne
Pas de détection de présence



OU



43% tr/min.

Selon la configuration du mode de fonctionnement initial (intermittent ou permanent)

DÉTECTION DE PRÉSENCE

HR Instantanée < HR ambiante moyenne
Détection de présence



75% tr/min.



Tempo 2' / 15'



43% tr/min.

BRUSQUE HAUSSE D'HUMIDITÉ

HR Instantanée > HR ambiante moyenne
"Brusque hausse" = "Évènement humide"



100% tr/min.



43% tr/min.

MODIFICATION LENTE D'HUMIDITÉ

HR Instantanée > HR ambiante moyenne
"Modification lente de l'humidité"



43-100% tr/min.



43% tr/min.

* Humidité Relative

AERATEURS DE SALLE DE BAINS SILENT DUAL 100

CARACTERISTIQUES TECHNIQUES

Modèle		Vitesse (tr/min)	Puissance absorbée maximale (W)	Intensité absorbée maximale (A)	Débit maximal (m³/h)	Niveau de pression sonore (dB(A) à 3m)
SILENT DUAL 100	MAXIMALES	2200	8	0,08	90	26,5
	PIR+TEMPO	1670	6	0,08	65	22
	CONTINU	910	4	0,07	25	<20

CARACTERISTIQUES ACOUSTIQUES

Modèle	63	125	250	500	1000	2000	4000	8000	LwA	LpA
BOOST	27	29	37	38	44	40	36	24	47	26,5
PIR+TIMER	21	23	31	33	39	36	30	18	43	22
CONTINUOUS	17	18	18	18	21	20	19	18	28	<20

Niveau de pression sonore (LpA) mesuré à 3 m et en champ libre

COURBES CARACTERISTIQUES

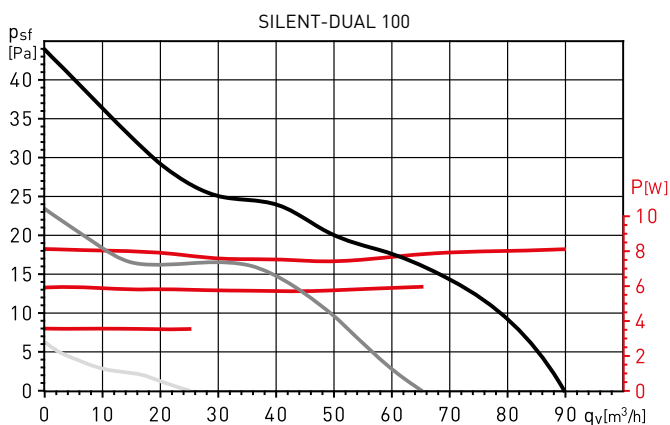

DIMENSIONS (mm)

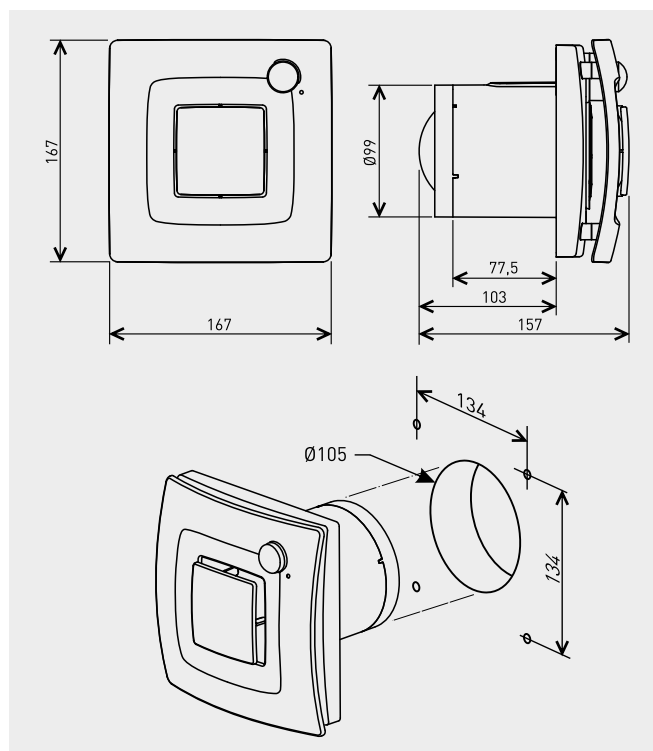

ACCESSOIRES



GSA-M0 100
Conduit flexible aluminium.



GRA-75
Grille extérieure aluminium.



CX-80/125
Colliers de serrage.



PER-100W
Volet de surpression.