

FAR TOOLS®



PKP 1200B

Professional Machine

- FR** *Perceuse à percussion (Notice originale)*
- EN** *Impact drill (Original manual translation)*
- DE** *Schlagbohrmaschine (Übersetzung aus dem Original-Anleitung)*
- ES** *Taladro a Percussion (Traducción del manual de instrucciones original)*
- IT** *Trapano a percusion (Traduzione dell'avvertenza originale)*
- PT** *Furador a percusao (Tradução do livro de instruções original)*
- NL** *Slagboormachine (Vertaling van de originele instructies)*
- EL** *Κρουστικός 'ορ'απανο (Μετάφραση από τις πρωτότυπες οδηγίες)*
- PL** *Wiertaka udarowa (Tłumaczenie z oryginalnej instrukcji)*
- FI** *Porakone (Käännös alkuperäisestä ohjeet)*
- SV** *Borrmaskin (Översättning från originalinstruktioner)*
- BU** *Ударно-пробивна машина (Превод на оригиналната инструкция)*
- DA** *Slagboremaskine (Oversættelse fra oprindelige brugsanvisning)*
- RO** *Mașină de găurit cu percuzie (Traducere din instrucțiunile originale)*
- RU** *Перкуссионный сверлильный станок (Перевод с оригинальной инструкции)*
- TU** *Vurmali matkap (Orijinal talimatlar çeviri)*
- CS** *Nárazová vrtačka (Překlad z originálního návodu)*
- SK** *Nárazová vrtačka (Preklad z originálneho návodu)*
- HE** *(תוירוקמ תוארומה סוגרת) תילולסמ הטרממ*
- AR** *(تيلولسالم تامي لعتل نم قم جرتل) آلة شق ب القودح*
- HU** *Útvefűró (Fordítás az eredeti utasítások)*
- SL** *Udarni vrtnik (Prevod iz izvornih navodil)*
- ET** *Perkussioonpuur (Tõlge originaal juhiseid)*
- LV** *Smūginē grēžimo mašina (Tulkojumā no instrukcijas oriģinālvalodā)*
- LT** *Rokas urbis (Vertimas iš originalių instrukcijas)*



© FAR GROUP EUROPE

115382-3-F-20160729

www.fartools.com



FR

FICHE CONSEIL
PERCEUSE PERCUSSION

Une perceuse percussion permet le perçage de divers types de matériaux : plâtre, béton, brique, parpaings, métal, bois, etc.

Lors du perçage en fonction percussion, la machine facilite votre effort en donnant des coups sur le foret.

La fonction percussion nécessite l'utilisation de forets adaptés.

- Une perceuse peut aussi, avec des outils adaptés, visser, poncer, polir, fraiser, brosser ou mélanger.

Les vitesses mécaniques, si votre machine en est équipée, ont le rôle d'une boîte de vitesse :

- Vitesse lente = couple maxi (force)
- Vitesse élevée = couple réduit

- L'interrupteur variateur peut être équipé, selon les modèles, d'une molette de réglage de vitesse de rotation du mandrin. Cette fonction est très utile afin d'adapter la vitesse de l'outil au matériau à travailler.
- Plus on appuie sur l'interrupteur variateur et plus la vitesse de rotation du mandrin augmente.
- Le réglage de couple, si votre machine en est équipée, permet après sélection de celui-ci, de faire débrayer le moteur (arrêt de la fonction vissage) pour une force de serrage correspondante. Ceci permet de visser toujours à une même profondeur et évite de détériorer le support. Très utile pour le vissage de plaques de placoplâtre ou l'assemblage de stratifié par exemple.
- Pour visser ou dévisser, il faut insérer un embout de vissage adapté à la forme de la vis dans le mandrin.

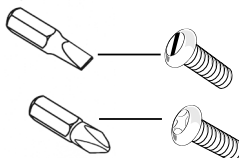

- Adapter la vitesse de rotation du mandrin au diamètre du foret :
 - Petit diamètre = grande vitesse
 - Gros diamètre = petite vitesse

- Il existe différents types de forets :

- Foret à bois (pour percer dans le bois)
- Foret à métaux (pour percer dans le métal et le plastique)
- Foret à béton (pour percer dans la maçonnerie)

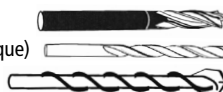

- Plus la cadence de frappe est élevée, plus le perçage est facilité.
- Le niveau, si votre machine en est équipée, permet de travailler perpendiculairement.
- L'affichage digital, si votre machine en est équipée, permet de lire les réglages préselectionnés manuellement (par exemple, la vitesse de rotation).
- La fonction éclairage, si votre machine en est équipée, permet un confort visuel en milieu obscur.
- Le laser, si votre machine en est équipée, permet de projeter un faisceau matérialisant le passage de l'outil.





EN

ADVICE SHEET
IMPACT DRILL

An impact drill enables you to drill into various kinds of material : plaster, concrete, brick, breeze-blocks, metal, wood, etc.

When drilling using the impact function, the machine makes it easier for you by using the drill as a hammer. The impact function requires the relevant drill bits to be used.

- A drill can also be used, providing the correct accessories are used, to screw, sand, polish, mill, brush or mix.

The mechanical speeds, if your machine has them, function like a gear box :

- Slow speed = maximum torque (force).
- High speed = reduced torque.

- Depending on the model, the trigger switch can be fitted with a wheel for adjusting the chuck rotation speed. This function is very useful for adjusting the speed of the tool to the material being drilled.
- The harder you press the trigger button, the faster the chuck rotates.
- The torque adjustment, if your machine is fitted with this, means that you can set the required torque, by disengaging the motor (stopping the screwdriver function). This means that you can screw to a uniform depth, without damaging the material you are screwing into. Very useful for screwing into plasterboard or laminates, for example.
- To screw or unscrew, you simply insert into the chuck a screwdriver bit that fits the shape of the screw.

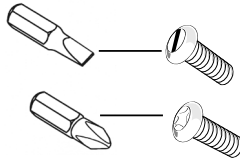

- Adapt the rotation speed of the chuck to the diameter of the drill :
 - Small diameter = high speed
 - Large diameter = low speed

- There are a number of different drill types :
 - Wood drill (for drilling into wood)
 - Metal drill (for drilling into metal and plastic)
 - Masonry drill (for drilling into concrete and brick)

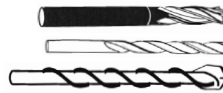

- The higher the impact speed, the easier it is to drill.
- The level gauge, if your machine is fitted with one, makes it possible to ensure that you are working perpendicular to the surface.
- The digital display, if your machine has one, show the preselected settings (for example, rotation speed).
- The lighting function, if your machine has one, makes it more comfortable to work with in dark environments.
- The laser, if your machine has one, produces a beam of light which show you where the tool will go.





ES

FICHA DE CONSEJOS
TALADRO DE PERCUSIÓN

Un taladro de percusión permite el taladrado de diversos tipos de materiales : yeso, hormigón, ladrillos, perpieños, metales, maderas, etc.

Durante el taladrado en función percusión, la máquina facilita su esfuerzo percutiendo la broca. La función percusión precisa el uso de brocas adecuadas..

- Un taladro también puede, con herramientas adecuadas, atornillar, lijar, pulir, fresar, cepillar o mezclar.

Las velocidades mecánicas, si su máquina está equipada con esta función, desempeñan la función de una caja de cambios :

- Velocidad lenta = par máximo (fuerza)
- Velocidad elevada = par reducido.

- El interruptor variador puede estar equipado, según los modelos, de una rueda de ajuste de velocidad de rotación del mandril. Esta función es muy útil para adaptar la velocidad de la herramienta al material que se tiene que trabajar.
- Cuanto más se pulsa el interruptor variador, más aumenta la velocidad de rotación del mandril.
- El ajuste de par, si su máquina está equipada con esta función, permite, después de haberlo seleccionado, desembragar el motor (parada de la función atornillado) para obtener una fuerza de atornillado adecuada. Esto permite atornillar siempre hasta una misma profundidad evitando así el deterioro del soporte. Muy útil por ejemplo para el atornillado de placas de yeso o el ensamblaje de laminado.
- Para atornillar o destornillar hay que insertar en el mandril una cabeza de atornillado adaptada a la forma del tornillo.

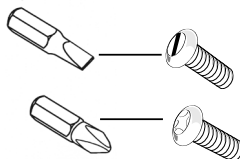

- Adattare la velocità di rotazione del mandrino al diametro della punta :
 - Piccolo diametro = grande velocità.
 - Grande diametro = piccola velocità.
- Esistono diversi tipi di punte :
 - Punta per legno (per forare nel legno)
 - Punta per metalli (per forare nel metallo e nella plastica)
 - Punta per cemento (per forare nella muratura)



- Più la cadenza di battitura è elevata, più la foratura è facilitata.
- La livella, se la vostra macchina ne ha una, permette di lavorare perpendicolarmente.
- La visualizzazione digitale, se la vostra macchina ne ha una, permette di leggere le regolazioni preselezionate manualmente (per esempio, la velocità di rotazione)
- La funzione illuminazione, se la vostra macchina ne ha una, permette un comfort visivo nell'oscurità.
- Il laser, se la vostra macchina ne ha uno, permette di proiettare un fascio che materializza il passaggio dell'utensile.





IT

SCHEDA CONSIGLIO
TRAPANO PERCUSSIONE

Un trapano percussione permette di forare i diversi tipi di materiali : gesso, cemento, mattoni, blocchetti, metallo, legno, etc.

Durante la foratura in funzione percussione, la macchina facilita il vostro sforzo dando dei colpi sulla punta. Per la funzione percussione utilizzare delle punte adatte.

- Un trapano può anche, con gli attrezzi adatti, avvitare, levigare, lucidare, fresare, spazzolare o miscelare.

Le velocità meccaniche, se la vostra macchina le possiede, hanno il ruolo di un cambio :

- Velocità lenta = coppia massima (forza).
- Velocità elevata = coppia ridotta.

- L'interruttore variatore può essere munito, secondo i modelli, di una lama circolare di regolazione della velocità di rotazione del mandrino. Questa funzione è molto utile per adattare la velocità dell'utensile al materiale da lavorare.
- Più si preme sull'interruttore variatore e più la velocità di rotazione del mandrino aumenta.
- La regolazione di coppia, se la vostra macchina ne ha una permette, dopo averla selezionata, di far disinnestare il motore (arresto della funzione avvitamento) per una forza di serraggio corrispondente. Ciò permette di avvitare sempre alla stessa profondità ed evita di danneggiare il supporto. Molto utile, per esempio, per l'avvitamento di lastre di cartongesso o l'assemblaggio di stratificato.
- Per avvitare o svitare, occorre inserire una punta a cacciavite adattata alla forma della vite nel mandrino.

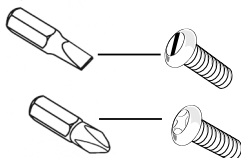

- Adaptar la velocidad de rotación del mandril al diámetro de la broca :
 - Diámetro pequeño = velocidad elevada.
 - Gran diámetro = pequeña velocidad.

- Existen diferentes tipos de brocas :

- Brocas para la madera (para taladrar en la madera)
- Brocas para los metales (para taladrar en el metal y el plástico)
- Brocas para hormigón (para taladrar en la mampostería)



- Quanto más elevado es el ritmo de percusión, más fácil es el taladrado.
- El nivel, si su máquina está equipada con esta función, permite trabajar perpendicularmente.
- La visualización digital, si su máquina está equipada con esta función, permite leer los ajustes preseleccionados manualmente (por ejemplo, la velocidad de rotación)
- La función iluminación, si su máquina está equipada con esta función, ofrece un confort visual en los lugares oscuros.
- El láser, si su máquina está equipada con esta función, permite proyectar un haz que materializa el paso de la herramienta.





O berbequim de percussão permite perfurar diversos tipos de materiais : gesso, betão, tijolo, perpianho, metal, madeira, etc.

Ao perfurar com a função de percussão, a máquina facilita o seu esforço golpeando a broca. A função de percussão requer a utilização de brocas adaptadas.

- Com ferramentas adaptadas, o berbequim também pode ser utilizado para aparafusar, lixar, polir, fresar, escovar ou misturar.

As velocidades mecânicas, se a sua máquina possuir esta função, actuam como uma caixa de velocidades :

- Baixa velocidade = binário máximo (força)
- Alta velocidade = binário reduzido.

- Consoante o modelo, o interruptor variador pode vir equipado com um selector de ajuste da velocidade de rotação do mandril. Esta função é muito útil para adaptar a velocidade da ferramenta ao material a trabalhar.
- Quanto mais se pressiona o interruptor variador, maior é a velocidade de rotação do mandril.
- O ajuste do binário, se a sua máquina oferecer esta função, permite, após a sua selecção, desembraiar o motor (interrupção da função de aparafusamento) para uma força de aperto correspondente. Isso permite aparafusar sempre com a mesma profundidade, e evita a deterioração do suporte. É um recurso muito útil para o aparafusamento de placas de placogesso ou a montagem de estratificados, por exemplo.
- Para aparafusar ou desaparafusar, inserir uma ponta de aperto adaptada à forma do parafuso no mandril

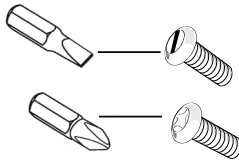

- Adaptar a velocidade de rotação do mandril ao diâmetro da broca :
 - Pequeno diâmetro = alta velocidade.
 - Grande diâmetro = baixa velocidade.

- Existem diferentes tipos de brocas disponíveis :

- Broca para madeira (para abrir furos em madeira)
- Broca para metais (para perfurar metal e plástico)
- Broca para betão (para abrir furos em alvenaria)



- Quanto maior a cadência de impacto, mais fácil é a perfuração.
- O nível, se a sua máquina oferecer este recurso, permite operar perpendicularmente numa superfície vertical.
- O visor digital, se a sua máquina possuir, permite ler os ajustes pré-seleccionados manualmente (por exemplo, a velocidade de rotação).
- A função de iluminação, se a sua máquina oferecer, permite um maior conforto visual em ambientes escuros.
- O laser, se a sua máquina possuir, permite projectar um feixe que materializa a trajectória da ferramenta.





FIG. A



FIG. C

Contenu du carton
Inhoud van de doos
Conteúdo da caixa
Contenido de la caja
Contenuto della confezione
Contents of the box

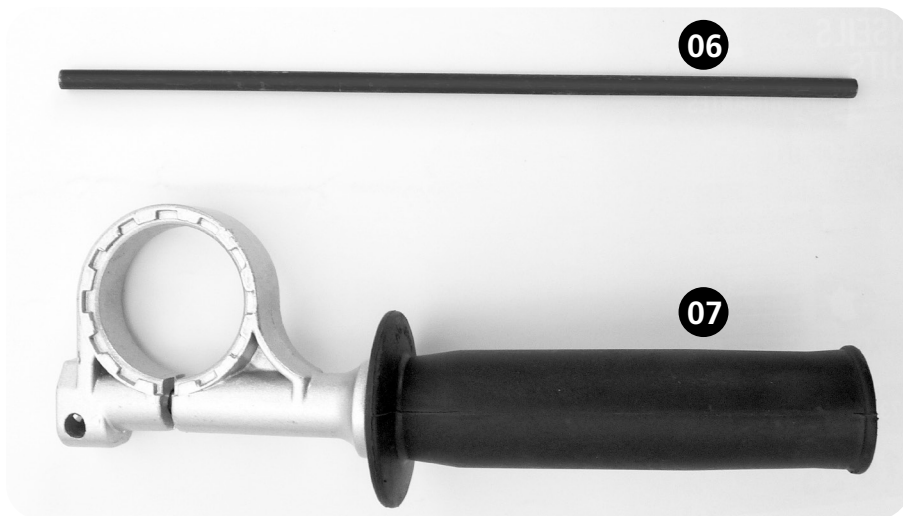



FIG. D

01

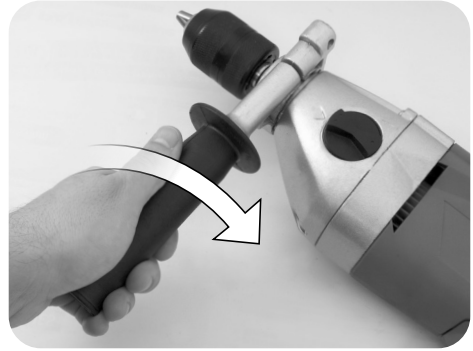
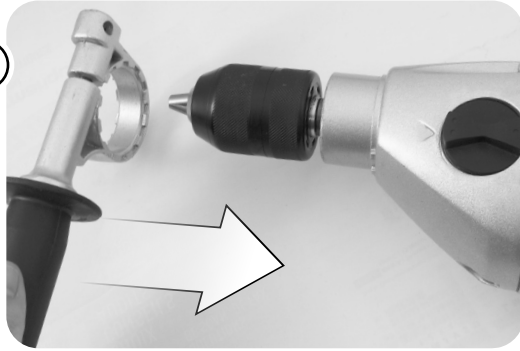
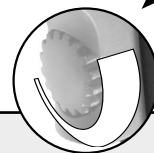

FIG. E

01





02

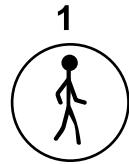
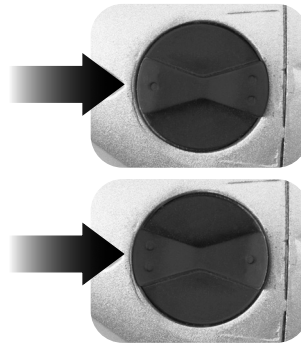

03



02

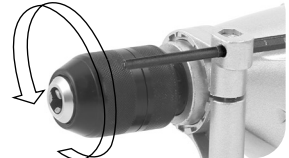
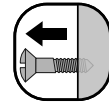
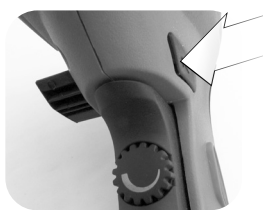
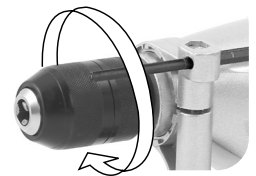
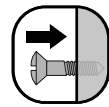
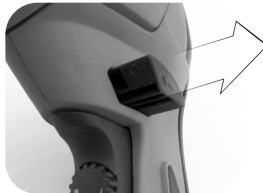

05



06

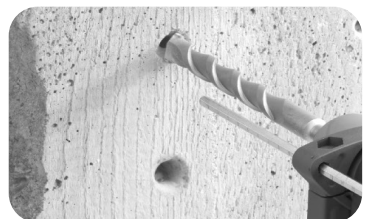
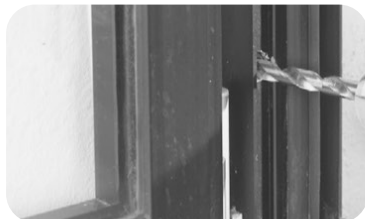



07

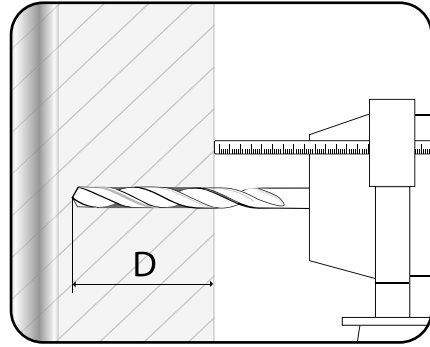
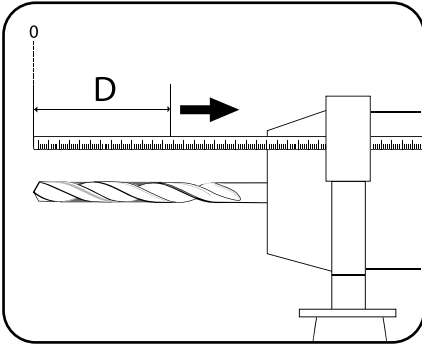

08



FIG. G

03

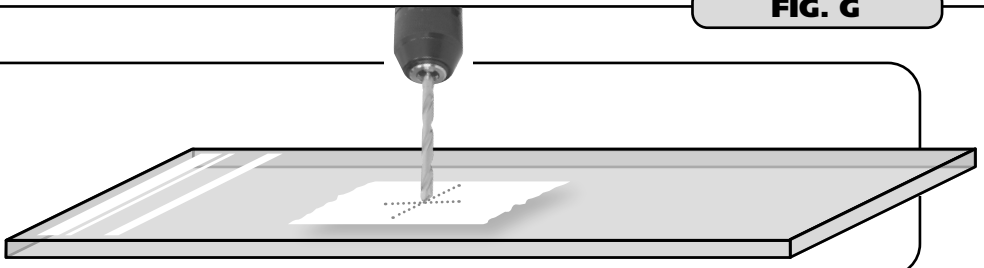

Description et repérage des organes de la machine**FIG. A & B**

- 01 Inter variateur de vitesse
- 02 Inverseur de sens
- 03 Sélecteur de vitesse mécanique
- 04 -
- 05 Fonction percussion
- 06 Butée de profondeur
- 07 Poignée latérale
- 08 Mandrin

Contenu du carton**FIG. C****Assemblage de la machine****FIG. D**

- 01 Montage de la poignée latérale

Fonctionnalité de la machine**FIG. E**

- 01 Mise en marche, réglage de la vitesse
- 02 Utilisation des vitesses mécaniques
- 03 Vissage/dévisage
- 04 -
- 05 Fonction de perçage
- 06 Fonction percussion
- 07 Utilisation de la butée de profondeur
- 08 Utilisation de la poignée latérale

Réglages de la machine**FIG. F****Remplacement des consommables****FIG. G**

- 01 -

Entretien et recommandations**FIG. H**

- 01 L'utilisation d'accessoires adaptés et en bon état est garant d'un fonctionnement optimal.
- 02 Ne pas utiliser la fonction percussion pour le vissage ou le perçage dans des matériaux fragiles.
- 03 Pour percer sur des surfaces lisses (exemple : faïence, verre, marbre), coller un morceau de bande adhésive puis repérer l'endroit où vous devez percer, puis percer. Ceci permet au foret de ne pas dévier de sa position initiale.
- 04 Toujours utiliser une cheville adaptée aux matériaux et à l'objet à fixer.

Description and location of machine parts**FIG. A & B**

- 01 Speed variator switch
- 02 Reversing device
- 03 Mechanical speed selector
- 04 -
- 05 Impact function
- 06 Depth stop
- 07 Side handle
- 08 Chuck

Contents of box**FIG. C****Assembling the machine****FIG. D**

- 01 Assembly of the side handle

Functions of the machine.**FIG. E**

- 01 Start-up of the machine, adjusting the speed
- 02 Using the mechanical gears
- 03 Screwdriver
- 04 -
- 05 Drilling function
- 06 Impact function
- 07 Use of the depth stop
- 08 Use of the side handle

Settings of the machine**FIG. F****Replacing consumables****FIG. G**

- 01 -

Maintenance, recommendations and advice**FIG. G**

- 01 The use of suitable accessories in good condition will ensure the machine operates optimally.
- 02 Do not use the impact function for screwing or drilling in fragile materials.
- 03 For drilling into smooth surfaces (example: tiles, glass, marble), stick a patch of adhesive tape and then locate the place where you need to drill, then drill. This will prevent the drill from slipping from its initial position.
- 04 Always use a wall plug that is suitable for the material and for the object to be attached.

DE**Beschreibung und Kennzeichnung der Maschinenteile****FIG. A & B**

- 01 Schalter/Drehzahlregler
- 02 Drehrichtungsschalter
- 03 Mechanischer Drehzahlwählknopf
- 04 -
- 05 Schalbohrfunktion
- 06 Tiefenanschlag
- 07 Seitlicher Handgriff
- 08 Spannfutter

Inhalt der Verpackung**FIG. C****Zusammenbau der Maschine****FIG. D**

- 01 Anbringen des seitlichen Handgriffs

Funktionen der Maschine**FIG. E**

- 01 Einschalten, Drehzahl einstellen
- 02 Benutzung der mechanischen Drehzahlen
- 03 Ein-/Auserschrauben
- 04 -
- 05 Bohrfunktion
- 06 Schlagbohrfunktion
- 07 Benutzung des Tiefenanschlags
- 08 Benutzung des seitlichen Handgriffs

Einstellungen der Maschine**FIG. F****Auswechseln der Verschleißteile****FIG. G**

- 01 -

Wartung und Empfehlungen zur Benutzung**FIG. G**

- 01 Die Benutzung angemessener und einwandfreier Zubehörteile ist Voraussetzung für ein einwandfreies Ergebnis.
- 02 Die Schlagbohrfunktion nicht beim Schrauben und Bohren in empfindlichem Werkstoff verwenden.
- 03 Zum sicheren Ansetzen des Bohrers auf glatter Oberfläche (Fliesen, Glas, Marmor usw. an der Bohrstelle einen Klebestreifen anbringen und darauf die Stelle des Bohrlochs markieren. Damit wird ein Abrutschen verhindert.
- 04 Immer einen Dübel verwenden, der für das Baumaterial und das zu befestigende Teil geeignet ist.

ES**Descripción y localización de las piezas de la máquina****FIG. A & B**

- 01 Intervariador de velocidad
- 02 Inversor de sentido
- 03 Selector mecánico de velocidad
- 04 -
- 05 Función percusión
- 06 Tope de profundidad
- 07 Empuñadura lateral
- 08 Mandril

Contenido del cartón**FIG. C****Ensamblaje de la máquina****FIG. D**

- 01 Montaje de la empuñadura lateral

Funcionalidad de la máquina**FIG. E**

- 01 Puesta en marcha, ajuste de la velocidad
- 02 Utilización des velocidades mecánicas
- 03 Atornillado/desatornillado
- 04 -
- 05 Función taladrado
- 06 Función percusión
- 07 Utilización del tope de profundidad
- 08 Utilización de la empuñadura lateral

Ajustes de la máquina**FIG. F****Cambio de los consumibles****FIG. G**

- 01 -

Mantenimiento, recomendaciones y consejos**FIG. G**

- 01 La utilización de accesorios adecuados y en buen estado garantiza un funcionamiento óptimo.
- 02 No utilizar la función percusión para atornillar o taladrar en materiales frágiles.
- 03 Para taladrar en superficies lisas (ejemplo: loza, vidrio, mármol), pegar un trozo de banda adhesiva y localizar el lugar donde tiene que taladrar y taladrar. Esto permite que la broca no desvíe de su posición inicial.
- 04 Utilizar siempre una clavija adecuada a los materiales y al objeto que se tiene que fijar.

Descrizione e localizzazione degli organi della macchina**FIG. A & B**

- 01 Intervariatore della velocità
- 02 Invertitore di direzione
- 03 Selezionatore della velocità meccanica
- 04 -
- 05 Funzione percussione
- 06 Finecorsa di profondità
- 07 Maniglia laterale
- 08 Mandrino

Contenuto della scatola**FIG. C****Assemblaggio della macchina****FIG. D**

- 01 Montaggio della maniglia laterale

Funzionalità della macchina**FIG. E**

- 01 Avvio, regolazione della velocità
- 02 Utilizzazione delle velocità meccaniche
- 03 Avvitamento/svitamento
- 04 -
- 05 Funzione trapanatura
- 06 Funzione percussione
- 07 Utilizzazione del finecorsa di profondità
- 08 Utilizzazione della maniglia laterale

Regolazioni della macchina**FIG. F****Sostituzione dei pezzi di ricambio****FIG. G**

- 01 -

Manutenzione, raccomandazioni e consigli**FIG. G**

- 01 L'utilizzazione di accessori adatti e il buono stato garantiscono un funzionamento ottimale.
- 02 Non utilizzare la funzione percussione per l'avvitamento o la trapanatura di materiali fragili.
- 03 Per forare le superfici lisce (esempio: maioliche, vetro, marmo), incollare un pezzo di nastro adesivo poi localizzare il punto dove dovete forare e forare. Cio' permette alla punta di non deviare dalla sua posizione iniziale.
- 04 Utilizzare sempre un chiodo adatto ai materiali e all'oggetto da fissare.

Descrição e identificação dos órgãos da máquina**FIG. A & B**

- 01 Interruptor variador de velocidade
- 02 Inversor de sentido
- 03 Selector de velocidade mecânica
- 04 -
- 05 Função de percussão
- 06 Fim de curso de profundidade
- 07 Pega lateral
- 08 Mandril

Conteúdo da caixa**FIG. C****Montagem da máquina****FIG. D**

- 01 Montagem da pega lateral

Funcionalidade da máquina**FIG. E**

- 01 Accionamento, ajuste da velocidade
- 02 Utilização das velocidades mecânicas
- 03 Aparafusamento / desaparafusamento
- 04 -
- 05 Função de perfuração
- 06 Função de percussão
- 07 Utilização do fim de curso de profundidade
- 08 Utilização da pega lateral

Ajustes da máquina**FIG. F****Substituição de consumíveis****FIG. G**

- 01 -

Manutenção preventiva, recomendações e conselhos**FIG. G**

- 01 A utilização de acessórios adaptados e em boas condições é a garantia de um funcionamento ideal.
- 02 Não utilizar a função de percussão para o aparafusamento ou a perfuração de materiais frágeis.
- 03 Para perfurar superfícies lisas (ex.: loiça, vidro, mármore), colar um pedaço de fita adesiva e marcar o local do furo antes de furar. Isto permite que a broca não se desvie do seu curso inicial.
- 04 Utilizar sempre buchas adaptadas aos materiais e objectos a fixar.

Beschrijving en plaatsbepaling van de onderdelen van de machine**FIG. A & B**

- 01 Nter toerenregelaar
- 02 Omkeerschakelaar
- 03 Mechanische snelheidsschakelaar
- 04 -
- 05 Slagfunctie
- 06 Diepteaanslag
- 07 Zijhandvat
- 08 Spaninrichting

Inhoud van het karton**FIG. C****Assemblage van de machine****FIG. D**

- 01 Montage van het zijhandvat

Functionaliteit van de machine**FIG. E**

- 01 Aanzetten, afstelling van de versnelling
- 02 Gebruik van de mechanische versnellingen
- 03 Vastschroeven/ontschroeven
- 04 -
- 05 Boorfunctie
- 06 Slagfunctie
- 07 Gebruik van de diepteaanslag
- 08 Gebruik van het zijhandvat

Afstellingen van de machine**FIG. F****Vervanging van de accessoires****FIG. G**

- 01 -

Onderhoud, aanbevelingen en raadgevingen**FIG. G**

- 01 Het gebruik van de aangepaste accessoires in goede staat waarborgt een optimale werking.
- 02 De slagfunctie niet gebruiken voor het vastschroeven of boren in breekbare materialen.
- 03 Om te boren op gladde oppervlakken (bijvoorbeeld : aardewerk, glas, marmer), plak een stuk plakband, vervolgens bepaal de plaats waar je moet boren, en boor dan. Dat laat de boor toe niet af te wijken van zijn aanvankelijke positie.
- 04 Steeds een bout gebruiken die is aangepast aan de materialen en aan het vast te maken voorwerp.

Περιγραφή και εντοπισμός των οργάνων της μηχανής**FIG. A & B**

- 01 Διακόπτης ρύθμισης ταχύτητας
- 02 Διακόπτης αντιστροφής κατεύθυνσης
- 03 Επιλογέας μηχανικής ταχύτητας
- 04 -
- 05 Κρούση
- 06 Οδηγός βάθους
- 07 Πλάγια χειρολαβή
- 08 Τσοκ

περιεχόμενου του χάρτινου κουτιού**FIG. C****συναρμολόγηση της μηχανής****FIG. D**

- 01 μοντάρισμα της πλάγιας χειρολαβής

λειτουργικότητα της μηχανής**FIG. E**

- 01 Θέση σε κίνηση, ρύθμιση ταχύτητας
- 02 Χρήση των μηχανικών ταχυτήτων
- 03 Βίβωμα/ξεβίδωμα
- 04 -
- 05 Διάτρηση
- 06 Κρούση
- 07 Χρήση του οδηγού βάθους
- 08 Χρήση της πλάγιας χειρολαβής

Ρυθμίσεις της μηχανής**FIG. F****αντικατάσταση των αναλώσιμων****FIG. G**

- 01 -

συντήρηση, υποδείξεις και συμβουλές**FIG. G**

- 01 Η χρήση των κατάλληλων και σε καλή κατάσταση εξαρτημάτων εγγυάται τη μέγιστη δυνατή λειτουργία
- 02 Αυτό επιτρέπει στο τρυπάνι να μην παρεκκλίνει από την αρχική του θέση
- 03 Μη χρησιμοποιείτε την κρουστική λειτουργία για το βίδωμα ή τη διάτρηση σε εύθραυστα υλικά/ Για να τρυπήσετε επάνω σε λείες επιφάνειες (παράδειγμα : πορσελάνη, γυαλί, μάρμαρο) , κολλήστε ένα κομμάτι κολλητικής ταινίας, στη συνέχεια εντοπίστε το σημείο όπου θέλετε να τρυπήσετε και τέλος τρυπήστε
- 04 Χρησιμοποιείτε πάντα μια σφήνα που να προσαρμόζεται επάνω στα υλικά και το αντικείμενο που θέλετε να στερεώσετε

Opis i oznaczenie elementów urządzenia

FIG. A & B

- 01 IWyłłącznik - regulator prędkości
- 02 Przełącznik kierunku
- 03 Przełącznik biegu
- 04 -
- 05 Uda
- 06 Ogranicznik głębokości
- 07 Uchwyt boczny
- 08 Głowica

Wartość opakowania

FIG. C

Montaż maszyny

FIG. D

- 01 Montaż uchwytu bocznego

Unkcje maszyny

FIG. E

- 01 Uruchomienie, regulacja prędkości
- 02 Używanie biegów
- 03 Przykręcanie / odkręcanie
- 04 -
- 05 Funkcja wiertarki
- 06 Udar
- 07 Używanie ogranicznika głębokości
- 08 Używanie uchwytu bocznego

Regulacja maszyny

FIG. F

Wymiana elementów zużywających się

FIG. G

- 01 -

Konserwacja, zalecenia i rady

FIG. G

- 01 Stosowanie dostosowanych akcesoriów w dobrym stanie stanowi gwarancję optymalnego działania.
- 02 Nie używać funkcji udaru przy przykręcaniu lub wierceniu w delikatnych materiałach.
- 03 Przy wierceniu na gładkich powierzchniach (na przykład: fajans, szkło, marmur), należy przykleić kawałek taśmy samoprzylepnej, zaznaczyć miejsce do wykonania otworu i wywiercić otwór. Umożliwia to zachowanie pozycji początkowej.
- 04 Zawsze stosować kołek dostosowany do materiału i mocowanego elementu.

Laitteen osien kuvaus ja sijainti

FIG. A & B

- 01 Inter invertteri
- 02 Sisäinen nopeudensäätäjä
- 03 Suunnanvaihtaja
- 04 -
- 05 Momentin valinta
- 06 Iskukäyttö
- 07 Syvyysvaste
- 08 Sivukahva

Aatikon sisältö

FIG. C

Laitteen kokoaminen

FIG. D

- 01 Sivukahvan asennus

Laitteen toiminta

FIG. E

- 01 Käynnistys, nopeudensäätö
- 02 Mekaanisten vaihteiden käyttö
- 03 Ruuvaus avaus
- 04 -
- 05 Porauskäyttö
- 06 Iskukäyttö
- 07 Syvyysvasteen käyttö
- 08 Sivukahvan käyttö

Koneen säädöt

FIG. F

Kuluvien osien vaihto

FIG. G

- 01 -

Hoito, suosituksia ja ohjeita

FIG. G

- 01 Sopivien ja hyväkuntoisten lisälaitteiden käyttö takaa laitteen parhaan toiminnan.
- 02 Älä käytä iskukäyttöä ruuvatesassi ja poratessasi hauraita materiaaleja.
- 03 Porattaessa sileitä pintoja (esimerkiksi fajanssia, lasia, marmorina) liimaa pala liimanauhaa, jotta voit merkitä porattavan paikan, poraa sitten. Näin terä ei poikkea alkuperäisestä paikasta.
- 04 Käytä aina materiaalille ja kiinnitettävälle kappaleelle sopivia tappeja.

A Beskrivning och märkning av maskinens delar**FIG. A & B**

- 01 I Brytare/ steglös varvtalsreglering
- 02 Riktningssomkopplare
- 03 Manuell växelväljare
- 04 -
- 05 Slagfunktion
- 06 Borrdjupsanslag
- 07 Sidohandtag
- 08 Chuck

Innehåll i kartongen**FIG. C****Montering av maskinen****FIG. D**

- 01 Montering av sidohandtag

Maskinens funktion**FIG. E**

- 01 Start, inställning av hastigheten
- 02 Användning av manuella växlar
- 03 Skruvning/lossande av skruvar
- 04 -
- 05 Borrfunktion
- 06 Slagfunktion
- 07 Användning av sidohandtag
- 08 Användning av borrdjupsanslag

Maskinens inställningar**FIG. F****Byte av förbrukningsmedel****FIG. G**

- 01 -

Underhåll och rekommendationer**FIG. G**

- 01 Om man använder anpassade tillbehör av god kvalitet garanteras optimal funktion
- 02 Använd inte slagfunktionen för skruvning eller borrar i ömtåliga material
- 03 För att borra på glatta ytor (exempelvis glaserat lergods, glas och marmor) fäster man en bit tejp och märker därefter ut borrarpunkten och borrar. Då glider inte borrar iväg
- 04 Använd alltid plugg anpassad till materialet och föremålet som ska fästas

Описание и местоположение на частите на машината**FIG. A & B**

- 01 Интер вариатор на скоростта
- 02 Инвертор на посоката
- 03 Селектор на механичната скорост
- 04 -
- 05 Функция удар
- 06 Ограничител на дълбочина
- 07 Странична дръжка
- 08 Бургия

Съдържание на кутията**FIG. C****Сглобяване на машината****FIG. D**

- 01 Монтаж на страничната дръжка

Функциониране на машината**FIG. E**

- 01 Стартиране, настройка на скоростта
- 02 Използване на механичните скорости
- 03 Завинтване/развинтване
- 04 -
- 05 Функция пробиване на дупки
- 06 Функция удар
- 07 Използване на ограничител на дълбочина
- 08 Използване на страничната дръжка

Настройки на машината**FIG. F****Substituição de consumíveis****FIG. G**

- 01 -

Manutenção preventiva, recomendações e conselhos**FIG. G**

- 01 Използването на подходящите аксесоари в добро състояние е гаранция за оптимално функциониране
- 02 Не използвайте функцията удар за завинтване или пробиване на дупки на крехки материали
- 03 За пробиване на гладки повърхности (например: фаянс, стъкло, мрамор), залепете парче тиксо, за да обозначите мястото, където трябва да пробивате и след това пробийте. Това позволява на малък свредел да не променя първоначалната си позиция
- 04 Винаги използвайте нит, подходящ за материалите и предмета, който трябва да се фиксира.

Beskrivelse og nummerering af maskinens organer**FIG. A & B**

- 01 Inter hastighedsvælg
- 02 Omskifter
- 03 Mekanisk hastighedsvælger
- 04 -
- 05 Funktion med slag
- 06 Dybdestop
- 07 Håndtag i siden
- 08 Dorn

Papkassens indhold**FIG. C****Samling af maskinen****FIG. D**

- 01 Montering af håndtag i siden

Maskinens virkemåde**FIG. E**

- 01 Opstart, indstilling af hastighed
- 02 Brug af mekaniske hastigheder
- 03 Skruring/afskruring
- 04 -
- 05 Borefunktion
- 06 Funktion med slag
- 07 Brug af dybdestop
- 08 Brug af håndtag i siden

Maskinens indstillinger**FIG. F****Udskiftning af forbrugsartikler****FIG. G**

- 01 -

Vedligeholdelse, anbefalinger og gode råd**FIG. G**

- 01 Brug af velegnede tilbehørsdele i god stand sikrer en optimal virkemåde
- 02 Brug ikke funktionen med slag til skruring eller afskruring eller boring i sarte materialer
- 03 For at bore i glatte overflader (f.eks. fajance, glas, marmor): sæt et stykke selvklæbende bånd på, afmærk det sted, hvor der skal bores og bor derefter hul. På denne måde undgår man at boret glider væk fra sin oprindelige position
- 04 Brug altid rawlplugs, der er velegnede til materialerne og den genstand, der skal sættes op

Descrierea și identificarea organelor de mașină**FIG. A & B**

- 01 Întrerupător variator de viteză
- 02 Inversor de sens
- 03 Selector de viteză mecanică
- 04 -
- 05 Funcție de percuție
- 06 Limitor de adâncime
- 07 Manetă laterală
- 08 Mandrină

Conținutul cartonului**FIG. C****Asamblarea mașinii****FIG. D**

- 01 Montarea manetei laterale

Funcționarea mașinii**FIG. E**

- 01 Punerea în funcțiune, reglarea vitezei
- 02 Utilizarea vitezei mecanice
- 03 Înșurubare-deșurubare
- 04 -
- 05 Funcția de perforare
- 06 Funcția de percuție
- 07 Utilizarea limitorului de adâncime
- 08 Utilizarea manetei laterale

Reglajele mașinii**FIG. F****Înlocuirea consumabilelor****FIG. G**

- 01 -

Întreținere, recomandări și sfaturi**FIG. G**

- 01 Utilizarea de accesorii adaptate și în bună stare reprezintă o garanție pentru funcționarea optimă
- 02 Nu utilizați funcția de percuție pentru înșurubarea sau perforarea în materialele fragile
- 03 Pentru a perfora suprafețe netede (exemplu: faianță, sticlă, marmură), lipiți o bucată de bandă adezivă, determinați locul unde trebuie să perforați, apoi perforați. Aceasta permite mașinii de găurit să nu devieze din poziția inițială
- 04 Utilizați întotdeauna un element de fixare adaptat materialelor și obiectului care trebuie fixat

описание и маркировка элементов машины

FIG. A & B

- 01 Переключатель с вариатором скорости
- 02 Переключатель направления
- 03 Механический переключатель скорости
- 04 -
- 05 Функция импульса
- 06 Ограничитель глубины
- 07 Боковая ручка
- 08 Патрон

Содержимое коробки

FIG. C

Сборка машины

FIG. D

- 01 Монтаж боковой рукоятки

функциональность машины

FIG. E

- 01 Запуск, регулировка скорости
- 02 Использование механических скоростей
- 03 Привинчивание-отвинчивание
- 04 -
- 05 Функция сверления
- 06 Функция импульса
- 07 Использование боковые ручки
- 08 Использование боковой ручки

Регулировка машины

FIG. F

Замена расходных материалов

FIG. G

- 01 -

Техобслуживание, рекомендации и советы

FIG. G

- 01 Использование соответствующих и находящихся в хорошем состоянии аксессуаров является гарантом оптимального функционирования
- 02 Не использовать импульсную функцию для завинчивания или сверления хрупких материалов
- 03 Для сверления гладких поверхностей (пример: фаянс, стекло, мрамор) необходимо сначала приклеить кусочек клеящейся ленты для пометки места, где вы должны сверлить, затем - сверлить. Это позволяет сверлу не отклоняться от начального положения
- 04 Всегда использовать штифт, соответствующий материалам и фиксируемому предмету.

Makinenin organlarının tasviri ve bulunması

FIG. A & B

- 01 Hız değiştiricisi
- 02 Yön değiştirici
- 03 Mekanik hız selektörü
- 04 -
- 05 Darbe işlevi
- 06 Derinlik dayanağı
- 07 Yan kulp
- 08 Mandren

Kartonun içeriği

FIG. C

Makinenin montajı

FIG. D

- 01 Yan kulbun takılması

Makinenin kullanışlılığı.

FIG. E

- 01 Çalıştırma, hız ayarı
- 02 Mekanik hızların kullanılması
- 03 Vidalama/vida sökme
- 04 -
- 05 Delme işlevi
- 06 Darbe işlevi
- 07 Derinlik dayanağının kullanılması
- 08 Yan kulbun kullanılması

Makinenin ayarları

FIG. F

Tüketim malzemelerinin değiştirilmesi

FIG. G

- 01 -

Bakım, tavsiyeler ve öğütler

FIG. G

- 01 Uygun ve iyi durumdaki aksesuarların kullanımı en iyi işleyişin güvencesidir
- 02 Darbe işlevini kırılğan malzemeler üzerinde vidalama ve delme işlemleri yaparken kullanmayın
- 03 Pürüzsüz yüzeyleri (örneğin : fayans, cam, mermer) delmek için, üzerine yapışkan bir bant yapıştırın sonra da delegeğiniz yeri işaretleyip delin. Bu, matkap ucunun başlangıç konumundan sapmamasını sağlar
- 04 Daima sabitleştirilecek malzemelere ve nesneye uygun bir cıvata kullanın

Popis a označení součástí stroje

FIG. A & B

- 01 Variátor rychlosti
- 02 Přepínač směru
- 03 Selektor mechanické rychlosti
- 04 -
- 05 Funkce úderu
- 06 Hloubková zarážka
- 07 Boční držadlo
- 08 Razník

Obsah krabice

FIG. C

Montáž stroje

FIG. D

- 01 Montáž bočního držadla

Chod stroje

FIG. E

- 01 Spuštění, nastavení rychlosti
- 02 Použití mechanických rychlostí
- 03 Navrtávání/odvrtávání
- 04 -
- 05 Funkce provrtání
- 06 Funkce úderu
- 07 Použití hloubkové zarážky
- 08 Použití bočního držadla

Seřízení stroje

FIG. F

Výměna komponentů

FIG. G

- 01 -

Údržba, doporučení, rady

FIG. G

- 01 Použití adaptovaného příslušenství v dobrém stavu je zárukou optimálního fungování
- 02 Nepoužívejte funkci úderu při navrtávání nebo provrtávání křehkých materiálů
- 03 Při vrtání na hladkých površích (např.: kamenina, sklo, mramor) nalepte kousek lepicí pásky, potom vyznačte místo, kde byste měli vrtat, pak vrtejte. To umožní vrtáku, aby se nevychýlil ze své původní pozice
- 04 Vždy používejte hmoždinku určenou na materiály a předměty, které se mají upevnit

Popis a označenie súčastí stroja

FIG. A & B

- 01 Variátor rýchlosti
- 02 Prepínač smeru
- 03 Selektor mechanickej rýchlosti
- 04 -
- 05 Funkcia úderu
- 06 Hĺbková zarážka
- 07 Bočné držadlo
- 08 Razidlo

Obsah krabice

FIG. C

Montáž stroja

FIG. D

- 01 Montáž bočného držadla

Chod stroja

FIG. E

- 01 Spustenie, nastavenie rýchlosti
- 02 Použitie mechanickej rýchlostí
- 03 Navrtávanie/odvrtávanie
- 04 -
- 05 Funkcia prevrtania
- 06 Funkcia úderu
- 07 Použitie hĺbkovej zarážky
- 08 Použitie bočného držadla

Nastavenie stroja

FIG. F

Výmena komponentov

FIG. G

- 01 -

Údržba, odporúčania, rady

FIG. G

- 01 Použitie adaptovaného príslušenstva v dobrom stave je zárukou optimálneho fungovania
- 02 Nepoužívajte funkciu úderu pri navrtávaní alebo prevrtávaní krehkých materiálov
- 03 Pri vrtaní na hladkých povrchoch (napr.: kamenina, sklo, mramor) nalepte kúsok lepiacej pásky, potom vyznačte miesto, kde by ste mali vrtáť, potom vrtajte. To umožní vrtáku, aby sa nevychýlil zo svojej pôvodnej pozície
- 04 Vždy používajte príchytku určenú pre materiály a predmety, ktoré sa majú upevniť

תיאור ואיתור מכללי המכונה

FIG. A & B

- 01 ממיר מהירות פנימי
- 02 הופך כיוון הסיבוב
- 03 בורר מהירויות מכאני
- 04 -
- 05 פעולת הנקישה
- 06 מקבע העומק
- 07 דית צדדית
- 08 נרתיק

תכלות תיבת הקרטון

FIG. C

הרכבת המכונה

FIG. D

- 01 הרכבת הידית הצדדית

כושר תפקוד המכונה

FIG. E

- 01 התנעה, כיוון המהירות
- 02 שימוש במהירויות המכאניות
- 03 הידוק\ שח ורוהברגים
- 04 -
- 05 פעולת הקדיחה
- 06 פעולת הנקישה
- 07 שימוש במקבע עומק
- 08 שימוש בידית הצדדית

כיווני המכונה

FIG. F

החלפה של פריטים מתכלים

FIG. G

- 01 -

ועצות הממלצות. אחזקה

FIG. G

- 01 מתאימים ותקינים מבטיח פעולה מיטבית שימוש באביזרים
- 02 להברכה או לקדיחה בחומרים שביים א להשתמש בפרועולת הנקישה
- 03 חרס, זכוכית, שיש) יש להדביק פיסה של סרט כדי לקדוח בשטחים חלקים (כגון: כלי קדיחה ולבסוף לקדוח. הדבר מאפשר למקדח דביק, לאחר מכן לאתר את המקום עונה לא לסטות ממצבו התחלתי המתאימה לחומרים ולחפץ טעון דפינה 04 יש להשתמש תמיד ביתד

توصيف و تاح ديد أجزاء لآلة

FIG. A & B

- 01 مفتاح تنويع السرعة
- 02 مغير الاتجاه
- 03 زر اختيار السرعة الميكانيكية
- 04 -
- 05 وظيفة الطرق
- 06 مصد العمق
- 07 مقبض جانبي
- 08 ظرف

محتوى الكارتونة

FIG. C

تهيء أجزاء الآلة

FIG. D

- 01 تركيب المقبض الجانبي

جاهزية الآلة.

FIG. E

- 01 تشغيل و ضبط السرعة
- 02 استعمل السرعات الميكانيكية
- 03 شد و فك المسامير الملولبة
- 04 -
- 05 وظيفة التخريم
- 06 وظيفة الطرق
- 07 استعمل مصد العمق
- 08 استعمل المقبض الجانبي

ضبط وظائف الآلة.

FIG. F

استبدال المسطحات.

FIG. G

- 01 -

تنظيف و صيانة.

FIG. G

- 01 حالة جيدة يضمن الاستعمال الأمثل للآلة استعمل ملحق مناسب و في
- 02 رهيئة أو تشبثت المسامير الملولبة عليها لا تستعن بوظيفة الطرق لثقب مواد أو (الرخام مثلاً)، ضع عليها قطعة من الشريط الأسطح الناعمة (الغزف المصقول أو الزجاج قبل تخريم
- 03 عدم انحراف السليمة عن وضعها الابتدائي لثني تحدد مكان التخريم. هذه العملية تضمن اللاصق
- 04 للمواد والأشياء التي تريد تشبثها استعمل دائم أو تد إسناد مناسب

A gép alkotóelemeinek leírása és beazonosítása

FIG. A & B

- 01 Sebességszabályozó kapcsoló
- 02 Forgásirány-váltó
- 03 Sebességbeállító 0
- 04 -
- 05 Ütvefúró funkció
- 06 Mélység-ütköző
- 07 Oldalfogantyú
- 08 Tokmány

A doboz tartalma

FIG. C

A gép összeszerelése

FIG. D

- 01 Oldalfogantyú felszerelése

A gép működése

FIG. E

- 01 Beindítás, sebesség beállítása
- 02 Mechanikus sebességfokozatok használata
- 03 Be-és kicsavarozás
- 04 -
- 05 Fúró funkció
- 06 Ütvefúró funkció
- 07 Mélység-ütköző használata
- 08 Oldalfogantyú használata

A gép beállítása

FIG. F

Fogyóanyagok cseréje

FIG. G

- 01 -

Karbantartás, javaslatok és tanácsok

FIG. G

- 01 A megfelelő és jó állapotban lévő kiegészítők használata garantálja az optimális működést
- 02 Törékeny anyagok fúrásánál vagy csavarozásánál ne használja az ütvefúró funkciót
- 03 Sima felületek (pl.: fajansz, üveg, márvány) fúrásánál ragasszon fel egy darab ragasztószalagot, aztán jelölje meg a fúrándó helyet, majd fúrja ki. Ezáltal a fúró nem tér el eredeti helyzetétől
- 04 Mindig használjon az anyagoknak és a rögzítendő tárgynak megfelelő csapszeget

Opis in označitev sklopov stroja

FIG. A & B

- 01 Stikalo frekvenčni pretvornik
- 02 Menjava smeri
- 03 Mehansko izbirno stikalo hitrosti
- 04 -
- 05 Funkcija udarjanja
- 06 Globinski omejilec
- 07 Stranski ročaj
- 08 Prebijalo

Vsebina kartona

FIG. C

Sestava stroja

FIG. D

- 01 Montaža stranskega ročaja

Funkcionalnost stroja

FIG. E

- 01 Vklop delovanja, nastavitve hitrosti
- 02 Uporaba mehanskih hitrosti
- 03 Privijanje/odvijanje
- 04 -
- 05 Funkcija vrtnanja
- 06 Funkcija udarjanja
- 07 Uporaba globinskega omejilca
- 08 Uporaba stranskega ročaja

Nastavitve stroja

FIG. F

Menjava potrošnih delov

FIG. G

- 01 -

Vzdrževanje, priporočila in nasveti

FIG. G

- 01 Uporaba ustreznih in nepoškodovanih dodatkov je jamstvo za optimalno delovanje
- 02 Funkcije udarjanja ne uporabljamo za privijanje ali vrtnanje pri krhkih materialih
- 03 Pri vrtnanju v gladke površine (primer : polporcelan, steklo, marmor) nalepimo kos lepilnega traku, nato označimo mesto, kjer moramo vrtati, nato vrtamo. Na ta način sveder ne bo zdrsnil iz svoje zacetne pozicije
- 04 Vedno uporabimo zagozdo, ki ustreza materialom in predmetu, ki ga fiksiramo

Masina osade kirjeldus ja eristamine

FIG. A & B

- 01 Kiirusemuutmise reguleerija
- 02 Suuna ümberpööraja
- 03 Mehhaanilise kiiruse valija
- 04 -
- 05 Perkussioonifunktsioon
- 06 Sügavusetõke
- 07 Külgakäepide
- 08 Puurihoidik

Karbi sisu

FIG. C

Masina kokkupanek

FIG. D

- 01 Käepideme kokkupanek

Masina funktsionaalsus

FIG. E

- 01 Käivitamine, kiiruse reguleerimine
- 02 Mehhaaniliste kiiruste kasutamine
- 03 Sissekrüvimine/väljakrüvimine
- 04 -
- 05 Puurimisfunktsioon
- 06 Perkussioonifunktsioon
- 07 Sügavustõkke kasutamine
- 08 Külgakäepideme kasutamine

Masina seaded

FIG. F

Kuluvate osade asendamine

FIG. G

- 01 -

Hooldus, soovitused ja nõuanded

FIG. G

- 01 Sobivate ja tervete tarvikute kasutamine on optimaalse funktsioneerimise garantiiks
- 02 Perkussioonifunktsiooni kergestipurunevatesse materjalidesse krüvimiseks ja puurimiseks mitte kasutada
- 03 Siledatesse pindadesse puurimiseks (näiteks fajanss, klaas, marmor) liimida selle peale kleeplindi tükki, seejärel teha kindlaks koht, mida soovite puurida, seejärel puurida. See võimaldab puuripeal algasendist mitte kõrvale
- 04 Alati kasutada materjalile ja kinnitatavale objektile vastavat tihendit

Mašīnas sastāvdaļu apraksts un uzstādīšana

FIG. A & B

- 01 Iekšējais ātruma pārslēdzējs
- 02 Virziena nomaīņa
- 03 Mehāniska ātruma pārslēgšana
- 04 -
- 05 Perkusijas funkcija
- 06 Triecienu funkcija
- 07 Sānu rokturis
- 08 Spīļpatrona

Kastes saturs

FIG. C

Mašīnas montāža

FIG. D

- 01 Sānu roktura uzstādīšana

Mašīnas funkcionalitāte

FIG. E

- 01 Iedarbināšana, ātruma regulēšana
- 02 Mehānisko ātrumu izmantošana
- 03 Pieskrūvēšana/ atskrūvēšana
- 04 -
- 05 Savienojuma regulēšana
- 06 Triecienu funkcija
- 07 Dziļuma atzīmes izmantošana
- 08 Sānu roktura izmantošana

Mašīnas regulēšana

FIG. F

Aizvietot patērētās sastāvdaļas

FIG. G

- 01 -

Apkope, rekomendācijas un padomi

FIG. G

- 01 Piemērotu piederumu, kas ir labā stāvoklī lietošana ir optimālas funkcionēšanas garants
- 02 Nelietot triecienu funkciju lai pieskrūvētu vai caururbtu trauslus materiālus
- 03 Lai caururbtu gludas virsmas (kā piem. fajansu, stiklu vai marmoru), pielīmēt līmlentes sloksni vietā kur jūs vēlaties urbt, tad urbiet. Tas atļauj urbim nemainīt tā sākotnējo pozīciju
- 04 Vienmēr izmantojiet to uzgali, kas ir piemērots materiālam un priekšmetam

Aprašymas ir mašinos detalių**FIG. A & B**

- 01 IGreičio pokyčiai
- 02 Krypties inversija
- 03 Mechaninio greičio selektorius
- 04 -
- 05 Perkusijos funkcionavimas
- 06 Gylio kaupimas
- 07 Šoninė rankinė
- 08 Prakalas

Kartono sudėtis**FIG. C****Mašinos surinkimas****FIG. D**

- 01 Šoninės rankenos sumontavimas

Ijungimas, greičio reguliavimas**FIG. E**

- 01 Ijungimas, greičio reguliavimas
- 02 Mechaninių greičių panaudojimas
- 03 Atsuktuvas
- 04 -
- 05 Sujungimo reguliavima
- 06 Gręžimo funkcija
- 07 Kaupiamojo gylio panaudojima
- 08 Šoninės rankenos panaudojimas

Mašinos reguliavimas**FIG. F****Vartojamųjų produktų pakeitimas****FIG. G**

- 01 -

Priežiūra, rekomendacijos ir patarimai**FIG. G**

- 01 Priderintų priedų panaudojimas ir geras stovis yra optimalus funkcionavimo garantas
- 02 Nenaudoti perkusijos funkcijos sraigto prisukimui ar gręžimui esant gležnomis medžiagoms
- 03 Naudojimas gręžti lygius paviršius (pavyzdys: fajanso imitacija, stiklas, marmuras, priklijuoti lipnios medžiagos gabaliuką, paskui pažymėti tą vietą, kur reikia pragręžti, paskui pragręžti. Tai leidžia grąžtui nenukrypti nuo savo peradinės būsenos
- 04 Visada naudoti pritaikytą strypą (varžtą) fiksuotam objektui



	<p>Tension et fréquence assignée: Nominal frequency and power: Spannung und Frequenz: Tensión y frecuencia fijada: Tensione e frequenza assegnata: Tensão e frequência fixa: Aangewezen spanning en frequentie: Ονομαστική τάση και συχνότητα: Napięcie i częstotliwość przydzielona: Jännite ja määrittäyty taajuus: Angiven spänning och frekvens: Anført spænding og frekvens: Tensiune și frecvență de lucru:</p>	<p>Заданное напряжение и частота: Tahsis gerilimi ve frekans: Stanovené napětí a frekvence: Stanovené napätie a frekvencia: מחמת ותדר מוקצב الغلطية والذبذب المبرمجة. Névleges feszültség és frekvencia: Napetost in določena frekvencia: Консумирано напрежение и честота : Määratud pinge ja sagedus Nustatytą itampa ir dažnis Noteiktas spriegums un frekvence.</p>	230 V ~ 50 Hz
---	---	--	----------------------

	<p>Puissance assignée: Nominal power: Leerlaufdrehzahl: Potencia fijada: Potenza assegnata: Potência assignada: Onbelast toerental: Ονομαστική ή ισχύς : Prędkość na biegu jałowym: Teho: Angiven effekt: Anført styrke: Putere de lucru:</p>	<p>Заданная мощность: Tahsis edilen güç: Stanovený příkon: Predpísaný výkon: כוח מוקצב. القدرة المبرمجة. Névleges teljesítmény : Določena jakost: Консумирана мощност: Määratud võimsus. Nustatytą galia Noteiktā jauda</p>	1200 W
---	---	--	---------------

	<p>Vitesse à vide: No-load speed: Drehzahl unbelastet: Velocidad vacía: Velocità a vuoto: Velocidade no vácuo: Leerlaufdrehzahl: Ταχύτητα στο κενό: Prędkość bez bciążenia: Tyhjäkäyntinopeus Tomgångshastighet: Hastighed i ubelastet tilstand: Viteza în gol:</p>	<p>Скорость вращения на холостом ходу: Boşalma hızı: Rychlost naprázdno: Rýchlost' pri chode naprázdno: מהירות ריק. السرعة على الفارغ. Üres sebesség: Prosti tek: Скорост на празни обороти: Kiirus tühikäigul Tuščio prietaiso greitis Tukšgaitas ātrums</p>	0-1200 min⁻¹ - 0-3200 min⁻¹
---	---	--	--

	<p>Vitesse à vide: No-load speed: Drehzahl unbelastet: Velocidad vacía: Velocità a vuoto: Velocidade no vácuo: Leerlaufdrehzahl: Ταχύτητα στο κενό: Prędkość bez bciążenia : Nopeus tyhjäkään: Tomgångshastighet: Hastighed i ubelastet tilstand: Viteza în gol:</p>	<p>Скорость вращения на холостом ходу: Boşalma hızı: Rychlost naprázdno: Rýchlost' pri chode naprázdno: מהירות ריק. السرعة على الفارغ. Üres sebesség: Prosti tek: Скорост на празни обороти: Kiirus tühikäigul Tuščio prietaiso greitis Tukšgaitas ātrums</p>	19200 Hfr.min⁻¹ - / - 51200 Hfr.min⁻¹
---	--	--	--

		ø 13 mm
---	--	----------------





	<p>Classe d'isolement : 2 Insulation class : 2 Isolierung klasse : 2 Aislamiento clase : 2 Isolamento classe : 2 Isolamento classe : 2 Isolatie Klasse : 2 Εργαλειο τάξη : 2 Izolacja Klasy : 2 Eristysluokka : 2 Isolering Klass : 2 Isoleringsklasse : 2 Clasă izolație : 2</p>	<p>Класс изоляции 2 : Yalıtım derecesi : 2 Třída izolace : 2 Izolačný systém 2 סוג בידוד 2 فسيّة ال عزل 2 Szigetelési osztály : 2 Razred izolacije : 2 Инструмент Класс :2 Isolatsiooniklass 2 Izolācijas rūšis 2 Izolācijas klase 2</p>	X
--	---	--	----------

	<p>Conformité européenne Conforms to EC standards : CE-Konformität : Cumple con las directivas CE : Conforme alle norme CE : Conforme às normas CE : Voldoet aan de EG-normen : Συμμόρφωση με τα πρότυπα Zgodność z normami CE : EU-standardien mukainen : EU-standardien mukainen : Overholder EU standarderne : Conform cu normele europene:</p>	<p>соответствие европейским стандартам: Avrupa uygunluk : evropská shoda : európska dohoda : התאמה לתקנים האירופיים مطابق للمواصفات الأوروبية evropska ustreznost : európai megfeleléség : Съответствие с европейските норми : Euroopa Liidu vastavusmärk Europinių normų atitikima Atbilstība Eiropas standartiem</p>	X
--	--	--	----------

	<p>Lire les instructions avant usage : Read the instructions before use : Vor Einsatz des Geräts Anweisung lesen : Léase las instrucciones antes de usar : Leggere le istruzioni prima dell'uso : Ler as instruções antes da utilização : Lees voor het gebruik de instructies : Διαβάστε τις οδηγίες χρήσης : Zapoznać się z instrukcją przed użyciem : Lue ohjeet ennen käyttöä : Läs anvisningarna före användning : læs instruktionerne før brug Înainte de utilizare, citiți instrucțiunile :</p>	<p>Внимательно прочитайте следующие инструкции : Kullanmadan talimatları okuyunuz : Pozorně si přečtěte následující pokyny : Pred použitím si prečítajte pokyny : זרם חילופי اقرأ التعليمات قبل الاستخدام használat előtt olvassuk el az utasítást : Pred uporabo preberite ustrezna navodila : Прочетете указанията за употреба : Enne kasutamist lugege instruksiooni Prieš naudojimą perskaityti instrukciją izlasīt instrukcijas pirms lietošanas</p>	X
--	--	---	----------

	<p>Danger : Danger : Gefahr : Peligro : Pericolo : Perigo : Gevaar : Κιίνδυνος : Niebezpieczeństwo : Vaara : Fara : Fare : Pericol :</p>	<p>Опасно : Tehlike : Nebezpečí : Nebezpečenstvo : סכנה خطر Veszély : Nevarnost : Опасно : Oht Pavojus Bistamība</p>	X
--	--	--	----------





 L_{pA}	Niveau de pression acoustique : Acoustic pressure level : Schalldruckpegel : Nivel de presión acústica : Livello di pressione acustica : Nivel de pressão acústica : Niveau akoestische druk : Στάθμη Θορύβου : Poziom mocy akustycznej : Käytä kuulosuojaimia : Ljudtryksnivå : Lydtryk : Nivel presiune acustică :	Уровень акустического давления. : Akustik basınç seviyesi : Hladina akustického tlaku : Hladina akustického tlaku : רמת לחץ אקוסטי. مستوى الضغط السمعي. A hangnyomás szintje : Nivo akustičnega pritiska: Равнище на акустично налягане : Helirõhu nivoo Akustinio spaudimo lygis Akustiskā spiediena līmenis	96,0 dB (A)
--	--	--	--------------------

 L_{wA}	Niveau de puissance acoustique : Acoustic power level : Schallleistungspegel : Nivel de potencia acústica : Livello di potenza acustica : Nivel de potência acústica : Niveau akoestisch vermogen : Στάθμη Ονομαστική Θορύβου : Poziom mocy akustycznej : Käytä suojalaseja : Ljudstyrkenivå : Lydstyrke : Nivel putere acustică :	уровень мощности звука : Akustik basınç seviyesi : Hladina zvukového výkonu : Hladina zvukového výkonu: רמת כוח אקוסטי. مستوى الصوتي ج. a hangnyomás szintje : Nivo akustične jakosti : Равнище на вибрации : Helivõimsuse nivoo Triukšmo lygis Akustiskās jaudas līmenis	107,0 dB (A)
--	--	---	---------------------

NIVEAU SONORE D'EMISSION: A VIDE

Pression acoustique LpA poste opérateur 96,0 dB
 Incertitude 3

Puissance acoustique LWA 107,0 dB
 Incertitude 3

Valeurs déterminées suivant le code d'essai de l'annexe B de la norme EN 61029-1 avec emploi des normes de base ISO 11201 et ISO 3744.

Les niveaux de pression acoustique obtenus in situ dépendent:

- Des niveaux réels de la machine considérées, en prenant en compte les incertitudes déclarées;
- Du local et de l'installation de la machine. Préférez une pièce dont l'acoustique est plus feutrée. Evitez les pièces vide à grande résonance. Placez vous auprès d'une fenêtre le cas échéant.
- Des outils montés, des pièces travaillées, des réglages choisis,...

 L_v	Niveau de vibration : Hand/arm vibration level : Vibrationspegel Hand/Arm : Nivel de vibración mano/brazo : Livello di vibrazione mano/braccio : Nivel de vibração mão/braço : Trillingsniveau hand/arm : Στάθμη κρα"ασμών : Poziom wibracji rżka/ramiż : Tärinätaso: Vibrationsnivå hand/arm : Vibrationsniveau : Nivel vibratii :	Уровень вибрации : Titreşim seviyesi : Úroveň vibrací : Hladina vibrácií : רמת תנודות مستوى الارتجاج. Vibrációs szint : Nivo vibracij : Равнище : Vibrācijas līmenis. Vibrācijas lygis Vibratsiooni nivo	14,91 m/s²
---	--	--	------------------------------

VIBRATIONS:

Total des valeurs de vibration (somme vectorielle des trois directions) déterminée selon EN 60745:

a 14,91 m/s²
 Incertitude K 1,5 m/s²

L'amplitude d'oscillation peut être utilisée comme valeur de comparaison d'outils électroportatifs.

Attention: Si l'outil électroportatif est utilisé pour d'autres applications, avec d'autres outils de travail, l'amplitude d'oscillation peut être différente.





	Porter des lunettes de sécurité : Wear protective eyewear : Schutzbrille tragen : Llevar puestas gafas protectoras : Portare de gli occhiali di sicurezza : Utilizar óculos de segurança : Draag een veiligheidsbril : Φορέστε Προστατευτικά γυαλιά : Zakładać okulary ochronne : Käytä suojalaseja : Använd skyddsglasögon : Der skal benyttes sikkerhedsbriller : Purtati ochelari de protecție :	Наденьте защитные очки : Güvenlik gözlükleri takın : Používejte bezpečnostní brýle : Noste ochranné okuliare : תחבו יפקשמ ביכרהל אנ چهل نظارات وقای. Viseljen védőszemüveget : Nositi zaščitna očala : Да се използват защитни очила : Kandke kaitseprille Nešioti apsauginius akinius Valkät aizsargbrilles	X
	Porter un masque anti-poussière: Wear a dust mask : Staubschutzmaske tragen : Llevar puesta una careta de protección contra el polvo : Indossare una mascherina anti-polvere : Utilizar uma máscara anti-poeira : Draag een stofmasker : χρήση προστατευτική μάσκα : Zakładać maskę przeciwpyłową Käytä pölysuojusta : Bär mask mot damm : Der skal benyttes beskyttelsesmaske mod støv: Purtati mască anti-praf :	Наденьте респиратор : Toza karşı maske takın : Používejte masku proti prachu : Noste ochrannú masku proti prachu : קבא דגן הכסמ שובחל אנ لبس قنآع مضاض للغبآر. Viseljen porvédő maszkot Nositi zaščitno masko proti prahu: Да се използват защитни маска : Kandke tolmumaski. Dėvėti respiratorių Valkät aizsarg masku pret puteklēm	X
	Porter une protection auditive: Wear hearing protective equipment: Gehörschutz tragen: Llevar puesta una protección auditiva: Portare una protezione uditiva: Utilizar uma protecção auditiva: Draag gehoorbeschermers: Φορέστε Προστατευτικά ακουστικά Zakładać słuchawki ochronne Käytä kuulosuojaimia: Bär hörselskydd: Der skal benyttes høreværn: Purtati căști de protecție auz:	наденьте средства звуковой защиты: İşitsel koruma aleti takın: Používejte ochranu sluchu: Noste ochranné slúchadlá: יש ל הרכיב הגנת שמיעה لبس خوذة ضرض الضجيج. Viseljen fülvédőt Nositi zašito ušes: Да се използва слухови защитни средства: Kandke kõrvakaitset Nešioti apsaugą nuo triukšmo valkät dzirdes aizsarglīdzekli	X
	Porter des gants : Use rubber gloves : Schutzhandschuhe tragen : Llevar guantes de protección : Indossare i guanti di protezione : Utilizar luvas de protecção : Draag veiligheidshandschoenen : χρήση προστατευτικών γαντιών : Używać rękawic ochronnych : Käytä suojakäsineitä : Använd skyddshandskar : Der skal benyttes handsker : Purtati mănuși :	Наденьте перчатки : Eldiven takın : Noste rukavice : Noste rukavice : תופכ שובלל אנ لبس قفازات. Viseljen kesztyű t Nositi rokavice: а се използват предпазни ръкавици : Kandke kindaid Mūvēti pirštines Valkät cimdus	X
	Poids : Weight : Gewicht : Peso : Peso : Peso : Gewicht : Βίρος : Masa : Paino : Vikt : Vægt : Greutate :	Вес : Ağırlık : Hmotnost : Hmotnosť : משקל الوزن. Súly : Teža : Тегло : Raskus Svoris Svars	3,1 kg





	<p>Soumis à recyclage Subjected to recycling Sujeto a reciclaje Sottoposti a riciclaggio Sujeitos à reciclagem Não deite no lixo : Niet wegwerpen : Μην την πετάτε : Nie wyrzucac : Älä heitä pois luontoon : Batteriet får inte kastas : Bortkast det ikke: Nu le auncati :</p>	<p>Не выбрасывайте в мусорный ящик Atmayınız : Nevyhazujte je do bežného odpadu : Neodhadzovat : אין לזרוק סוללות فلا ترمدها لهذا في القمامة. ne mečíte! Ne odvzrite ga/jih stran : Не го изхвърляйте : Ärge visake seda minema : Nemétykite : Nemest :</p>	X
---	--	---	---

FR-Recyclage des déchets:

Les outils, accessoires et leur emballages doivent suivre une voie de recyclage adaptée. Conformément aux directives Européenne 2012/19/UE et 2006/66/CE, les composants d'un produit doivent être séparés, collectés, recyclés ou éliminés en conformité avec les réglementations environnementales en vigueur. Les appareils, batteries, piles, huiles, emballages devront être déposés dans les systèmes d'élimination des déchets spéciaux tels que déchetteries. Renseignez vous auprès de votre commune pour connaître l'organisme le plus proche à même de retraiter ou de collecter ces déchets.

NL-Waste Recycling:

Gereedschappen, accessoires en de verpakking moet een recycling traject aangepast volgen. Overeenstemming met de Europese Richtlijnen 2012/19/UE en 2006/66/CE, de onderdelen van een product moet worden gescheiden, verzameld, gerecycleerd of verwijderd in overeenstemming met de milieuvorschriften. Apparaten, batterijen, olie, moet de verpakking worden gedeponneerd in de verwijdering van gevaarlijke afvalstoffen, zoals afvalverwerking systemen. Informeer bij uw gemeente naar de dichtstbijzijnde staat om opnieuw te verwerken of te verzamelen het afval lichaam te vinden.

EN-Waste recycling:

The tools, accessories and their packaging must use an appropriate recycling channel. In compliance with European Directives 2012/19/UE and 2006/66/CE, a product's components must be separated, collected, recycled or eliminated in accordance with the environmental regulations in force. The appliance, batteries, oils and packaging must be deposited in the special waste elimination systems such as the waste collection centres. Ask your commune for information on the nearest organisation in a position to reprocess or collect this waste

ES-Reciclado de los residuos:

Las herramientas, los accesorios y los envases tienen que seguir la vía de reciclaje adecuada. En virtud de las directivas europeas 2012/19/UE y 2006/66/CE, los componentes de un producto deben separarse, recogerse, reciclarse o eliminarse de acuerdo con las reglamentaciones medioambientales vigentes. Los aparatos, baterías, pilas, aceites, envases deberán llevarse a los centros de eliminación de residuos especiales tales como los ecoparques. Pedir información al municipio par conocer el centro más cercano apto para reciclar o recoger dichos residuos.

IT-Riciclaggio dei rifiuti:

Gli apparecchi, i loro accessori ed imballaggi devono essere sottoposti ad un processo di riciclaggio appropriato. In conformità con le direttive europee 2012/19/UE e 2006/66/CE, i componenti di un prodotto devono essere separati, raccolti, riciclati o smaltiti in conformità con le normative ambientali in vigore. Gli apparecchi, le batterie, le pile, gli oli, gli imballaggi dovranno essere conferiti nei sistemi di smaltimento dei rifiuti speciali come le isole ecologiche. Informarsi presso il proprio comune per sapere qual è l'ente più vicino in grado di fare il trattamento o la raccolta differenziata di questi rifiuti

PT-Reciclagem do lixo:

As ferramentas, acessórios e suas embalagens devem seguir um canal de reciclagem adaptado. Conformemente às diretivas europeias 2012/19/UE e 2006/66/CE, os componentes de um produto devem ser separados, recolhidos, reciclados ou eliminados de acordo com as regulamentações ambientais em vigor. Os aparelhos, baterias, pilhas, óleos e embalagens deverão ser depositados nos sistemas de eliminação de detritos especiais, tais como unidades de triagem de detritos. Informar-se junto ao seu concelho municipal para conhecer o órgão mais próximo habilitado a evacuar ou recolher estes detritos.

	<p>Recyclable, soumis au tri sélectif Recyclable, subject to recycling Recyclingfähige, unterliegen Recycling Reciclables, sujetos a reciclaje Riciclabili, soggetti a riciclaggio Recicláveis, sujeito à reciclagem Recycleerbare, onderworpen aan recycling Ανακυκλώσιμες συσκευασίες που υπόκεινται σε κύκλωση Orakowanie nadaje się do recyklingu podlegają recyklingu Kierrätettävien pakkausten kohteena kierrätys Återvinningsbara förpackningar omfattas återvinning Рециклиращи се опаковки подлежат на рециклиране Genanvendelig underlagt genbrug</p>	<p>Reciclabile sub rezerva reciclaré Повторно упакoкa пoдлeжит втoричнoй пeрeрaбoткe Gerí donúshum Geri dönüştürülebilir ambalaj konusu Recyklovateľné podléhajúci recyklácii Recyklovateľné podliehajúce recyklácii רוחמל רווחמל הזיראה אשונ رودتلا خاخال عرضت رودتلا خاخال لبايلا نسيال تبتلا Újrahasznosítható csomagolás alá újrahasznosítás Reciklirati predmet recikliranja Pakendite suhtes ringlussevõtu Pärsträdåjams iepakojums otrreizējai pārstrādei Perdirbamų taikomos perdirbimo</p>	X
---	--	--	---





PKP 1200B

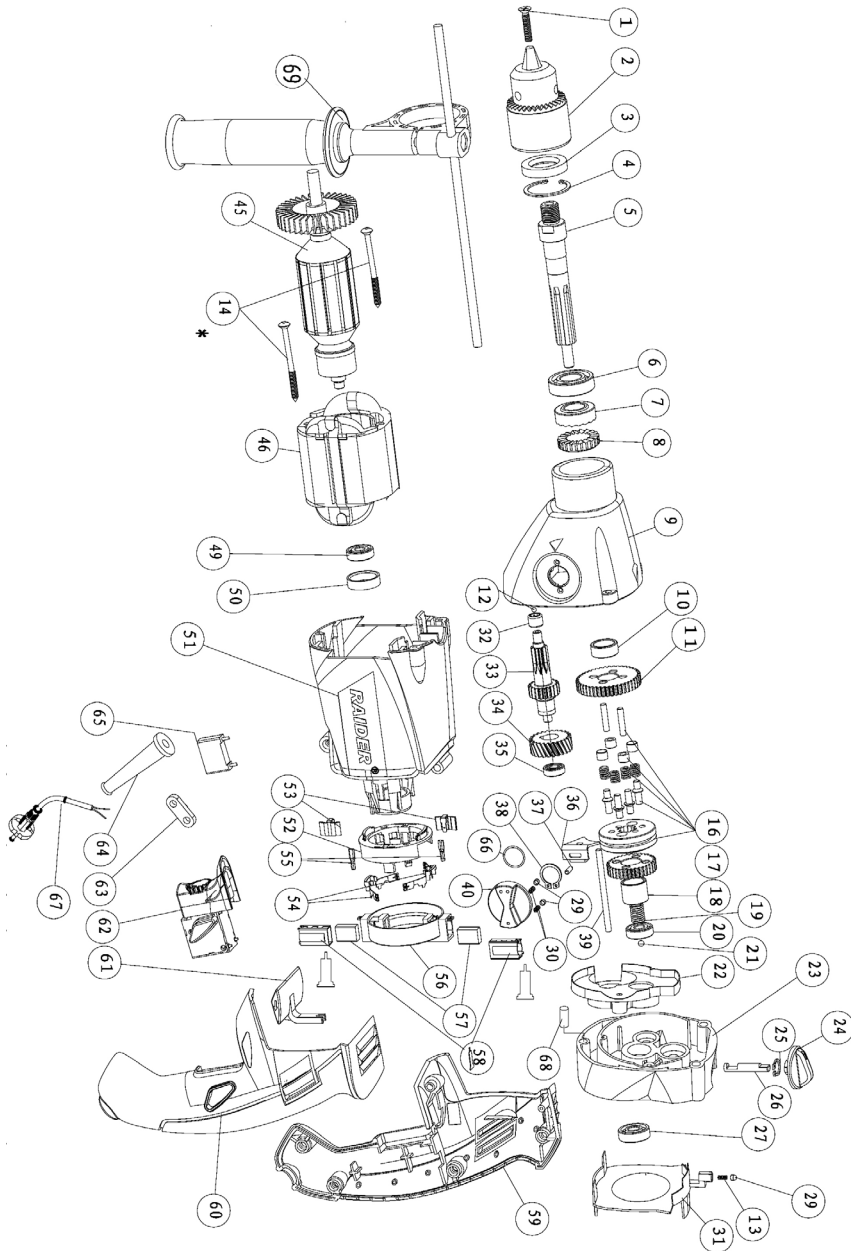

Mandrin Chuck	n° 2	Interrupteur Switch	n° 62	Charbons Carbon brushes	n° 57
Disponible 10 années après mise sur le marché / still available after 10 years					



VERKLARING VAN OVEREENSTEMMING
DECLARATION DE CONFORMITE
KONFORMITÄSERKLÄRUNG
DECLARAÇÃO DE CONFORMIDADE
OM ÖVERENSSTÄMMELSE
Overensstemmelseserklæring

Declaratie de conformitate

Декларация соответствия

UYGUNLUK BEYANI

Prohlášení shody

Декларация за съответствие с нормите

DECLARACION DE CONFORMIDAD
DICHIARAZIONE DI CONFORMITA
DECLARATION CONFORMITY
DEKLARACJA ZGODNOSCI Z NORMAMI
VAATIMUSTENMUKAISUUSVAKUUTUS

Δήλωση συμμόρφωσης/συμμόρφωσης

Vyhlášení zhody

צהרת תוממת

التصديق بالخطابفة

Egyezőségi nyilatkozat

Izjava o skladnosti

Ondergetekende,
Le soussigné,
Der Unterzeichner,
O abaixo assinado,
Undertecknad,
Долуподписаният
Undertegnede
Subsemnatul,
Я, нижеподписавшийся,
Imzalayan,
Níže podepsaný,

Personne autorisée à constituer
le dossier technique :
Ronan GUILLIOT

El suscrito,
Il sottoscritto,
The undersigned,
Nízej podpisany
Allekirjoittanut,
Ουπτογεγραμμένος
Nižšie podpisany
מתחתום מטה
الجوقع انداه
Alulírott,
Podpisani,



FAR GROUP EUROPE
192, Avenue Yves FARGE
37700 Saint-Pierre-des-Corps
FRANCE

Declara por la presente, que,
Dichiare che,
Declares that,
OÖwiadcza niniejszym, że
Ilmoitetaan täten että,
Δηλώνει με την Παράστα
týmto vyhlasuje, že
מצהיר בה כי
يصرح إستنادا على ذلك
kijelentem, hogy a készülék Izjavlja da,

Verklaart hiermede dat,
Déclare par la présente que,
Erklärt hiermit daß,
Declara pela presente que,
Förklarar härmed att
Заявляю с настоящото
erklærer hermed, at
Declar prin prezenta că,
настоящим подтверждаю, что
Mevcut belgeyle beyan ediliyor ki,
tímto prohlašuje, že,

Perceuse à percussion / Impact drill / Schlagbohrmaschine / Taladro a Percussion / Trapano a percusion / Furador a percusao /
Slagboormachine / Кровотик 'ор'απενο / Wiertaka udarowa / Porakone / Borrmaskin / Ударно-пробивная машина / Slagboremaskine /
Maşină de găurit cu percusie / Перкусионный сверильный станок / Vurmalı matkap / Nárázová vrtáčka / Nárázová vrtáčka /
מטממ הטממ / تیلولسمم הטמم / بالقوقح / آلة شقبق 'القوقح / Útvefúró / Udarni vrtalnik / Perkussioonpuur / Smáginé gréžimo mašina / Rokas urbis

code

FARTOOLS / 115382 / PKP 1200B / 1336D

In overeenstemming is met en Voldoet aan EG richtlijnen,
Est conforme et satisfait aux normes CE,
Den folgenden EU-Bestimmungen entspricht,
Respeita e está em conformidade com as normas CE,
Överensstämmer med och uppfyller EG-standarder,
Съответства и отговаря европейските норми
er i overensstemmelse med og overholder EU standarderne
Este conform și satisfacă normele CE
полностью соответствует и удовлетворяет
требованиям стандартов ЕС
CE şartlara uygundur,
odpovídá normám ES.

2006/42/EC 2014/30/UE 2011/65/EU 2015/863/EU

EN55014-1:2017+A11:2020
EN55014-2:2015
EN61000-3-2:2019
EN61000-3-3:2013+A1:2019
EN62841-1:2015+AC:2015
EN62841-1:2018+A11:2019

Cumple con la directivas de la CE,
E conforme alle direttive CEE,
Complies with the EEC standards,
Odpowiada normom UE,
Täyttää EU-vaatimukset,
Είμαι σύμμορφωμο και ανταΠοκρίνεται στα Πρότυπα CE
zodpovedá normám ES.
מתאים ועונה לתקני CE
بأن الجهاز يطابق و يلبي معاييد مجموعة الدول الأوروبية
kielégíti a CE szabványok előírásait.
Je v skladu z in izpolnjuje norme Evropske skupnosti.

Ronan GUILLIOT,
Directeur général
29/09/2021
Fait à St. Pierre-des-Corps



Plaques signalétiques - naamplaatjes - placas de identificación - placas de identificação - targhette - machine labels





FR. GARANTIE

Cet outil est garanti contractuellement contre tout vice de construction et de matière, à compter de la date de vente à l'utilisateur et sur simple présentation du ticket de caisse. La garantie consiste à remplacer les parties défectueuses. Cette garantie n'est pas applicable en cas d'exploitation non conforme aux normes de l'appareil, ni en cas de dommages causés par des interventions non autorisées ou par négligence de la part de l'acheteur. La garantie ne s'applique pas sur les dommages causés par une défaillance de l'outil.

DE. GARANTIE

Die Garantiezeit für dieses Gerät in bezug auf Konstruktions- und Materialfehler beträgt lt. Vertrag bei Vorlage des Kassensbons. Die Garantieleistung besteht im Ersatz schadhafter Teile. Die Garantie erlischt bei einem Einsatz des Geräts, der nicht normentsprechend ist, bei Schäden, die auf unsachgemäße Eingriffe zurückzuführen sind bzw. bei Nachlässigkeit seitens des Käufers. Die Garantie erstreckt sich nicht auf Schäden, die auf Fehlfunktionen des Geräts zurückzuführen sind.

IT. GARANZIA

Quest' attrezzo è garantito per contratto contro qualsiasi difetto di costruzione e di materia, a partire dalla data di vendita all'utente e su semplice presentazione dello scontrino. La garanzia consiste nel sostituire le parti difettose. Questa garanzia non è applicabile in caso di sfruttamento non conforme alle norme dell'apparecchio, né in caso di danni causati da interventi non autorizzati o da negligenza da parte dell'acquirente. La garanzia non si applica ai danni causati da un'avaria dell'attrezzo.

EN. GARANTEE

This tool is guaranteed, in writing, against any defect in manufacture or parts from the date of sale, upon simple presentation of the sales slip. The guarantee is limited to the replacement of faulty parts. This guarantee is not applicable in the event of usage which is not conform with the intended usage of the apparatus, nor in the event of damage caused by unauthorised servicing or negligence on behalf of the purchaser. This guarantee does not apply to any damage caused by the failure of this tool.

ES. GARANTIA

Esta herramienta se garantiza contractualmente contra todo defecto de construcción y materia, a partir de la fecha de venta a l'usuario y sobre simple presentación del recibo de caja. La garantía consiste en sustituir a las partes defectuosas. Esta garantía no es aplicable en caso de explotación no conforme a las normas del aparato, ni en caso de daños causados por intervenciones no autorizadas o por negligencia por parte del comprador. La garantía no se aplica sobre los daños causados por un fallo del herramienta.

NL. GARANTIE

Dit gereedschap heeft een garantie tegen constructiefouten en materiaaldefecten, die geldig is vanaf de aankoopdatum door de gebruiker, op vertoning van de kassabon. De garantie betreft de vervanging van de defecte onderdelen. Deze garantie is niet van toepassing indien het apparaat niet volgens de normen gebruikt is, noch in geval van schade veroorzaakt door oneigenlijk gebruik of nalatigheid van de koper. De garantie is niet van toepassing op schade voortvriend uit een defect van het gereedschap.

PT. GARANTIA

Esta ferramenta tem uma garantia contratual contra qualquer defeito de construção e de material, a partir da data de venda ao utilizador e sobre simples apresentação do talão da caixa. A garantia consiste em substituir as partes defeituosas. Esta garantia não é aplicável no caso de exploração não conforme às normas do aparelho, nem em caso de danos causados pelas intervenções não autorizadas ou por negligência da parte do comprador. A garantia não se aplica para os danos causados por uma falha da ferramenta.

EL. Εγγύηση

Το εργαλείο αυτό φέρει συμβατική εγγύηση για οποιoδήποτε ελάττωμα κατασκευής απ'ο την ημερομηνία Πώλησης στο χρήστη. με απλή Προσκόμιση της απ'οσειζής αγοράς. Η εγγύηση αποτελείται απ'ο την αντικατάσταση των ελαττωματικών τμημάτων. Η Παρούσα εγγύηση οεν εφαρμόζεται σε περίπτωση χρήσης μη σύμφωνα με τα Πρότυπα της συσκευής, η σε περίπτωση ζημιών που Προκλήθηκε απ'ο μη ευκέρμη ειρη έπιμβαση ή απ'ο αμέλεια του αγοραστή. Η εγγύηση οεν εφαρμόζεται στις ζημιές που Προκαλούνται απ'ο βλάβη του εργαλείου Στάυρο ή κενού Διαστήματος-Παρέμβυσμα

PL. GWARANCJA

Narz dzie jest objte gwarancj na wszelkie wady konstrukcyjne i materia[owe, liczàc od daty sprzeday uytownikowi i po okazaniu paragonu kasowego. Gwarancja obejmuje wymian czci wybrakowanych. Gwarancja nie znajduje zastosowania w przypadku uytowania niezgodnego z normami urzàdzenia, ani w przypadku szkód spowodowanych dzia[aniami niedozwolonymi lub zaniebdaniami ze strony nabywcy. Gwarancja nie obejmuje szkód powsta[ych z powodu upadku urzàdzenia.

SV. GARANTI

Detta verktyg har en avtalsenlig garanti mot konstruktions- och materialfel, från och med tidpunkten för användarens inköp och genom uppvisning av kasskvittot. Garantin består i att ersätta de bristfälliga delarna. Denna garanti gäller inte om användningen inte motsvarar apparatens standarder, inte heller vid skador som orsakas av ej tillåtna ingrepp eller på grund av köparens vårdslöshet. Garantin gäller inte för skador som orsakats av att verktyget fungerat bristfälligt.

FI. TAKUU

Tämän laitteen takuu on voimassa sopimuksenmukaisesti kattaen kaikki rakenne- ja materiaaliiviat lukien ostopäivästä kassakuittia vastaan. Takuu sisältää viallisten osien korvaamisen. Takuu ei korvaa ohjeidenvastaista käyttöä eikä valtuuttamattomien henkilöiden käsitteilyä tai ostajan huolimattomuudesta aiheutuneita vahinkoja. Takuu ei vastaa myöskään toimintahäiriöistä aiheutuneita vahinkoja.

BV. Гаранция

Този инструмент е под договорна гаранция срещу всякакъв дефект в изработката и използваните материали, считано от датата на продажба на потребителя и само срещу представяне на касовата бележка. Гаранционното обслужване се състои в замяна на дефектните части. Настоящата гаранция не е валидна когато апаратът се използва по начин, несъответстващ на стандарта за работа с него, както и в случай на щети, нанесени от неоторизирани лица, или вследствие на проявена небрежност от страна потребителя.

Гаранцията не покрива щети, произтекли вследствие на техническа неизправност на апарата.





DA. GARANTI

Dette værktøj er dækket af en garantikontrakt for konstruktions- og materialefejl, som gælder fra købsdatoen ved visning af kasseboksen. Garantien består i at udskejde de defekte dele. Garantien dækker ikke fejl opstået som følge af anvendelse, som ikke overholder standarderne for apparatet, eller skader opstået ved ikke autoriserede indgreb eller sløsethed fra brugerens side. Garantien dækker ikke skader opstået, fordi værktøjet har svigtet.

RO. GARANȚIE

Acest aparat este garantat din punct de vedere contractual împotriva tuturor viciilor de construcție și de material, începând de la data vânzării lui către utilizator și la simpla prezentare a bonului de casă. Garanția constă în înlocuirea componentelor defecte. Această garanție nu se aplică în cazul exploataării în alt mod decât cel recomandat de normele aparatului și nici în caz de stricăciuni provocate de intervenții neautorizate sau prin neglijența cumpărătorului. Garanția nu se aplică asupra pagbelor cauzate de o defectare a aparatului.

RU. ГАРАНТИЯ

Данное изделие обладает имеющей силу контракта гарантией, покрывающей все возможные дефекты изготовления и материала. Гарантия вступает в силу с даты продажи изделия пользователю, для этого достаточно сохранить и предъявить полученный в кассе чек. Гарантия обязывает изготовителя заменить дефектные части изделия. В случае не соответствующего нормам использования изделия, несанкционированного демонтажа или ремонта или небрежного обращения действие гарантии прекращается. Гарантия не покрывает ущерб, возникшего в результате сбоев в работе изделия.

TU. GARANTI

Bu araç, satış tarihinden itibaren, kullanıcının sadece vezne alınıdığını sunmasıyla tüm üretim ve malzeme hatasına karşı garantilidir. Garanti eksik olan kısımları değiştirmek içindir. Bu garanti aracın şartlarına uygun olmayan işleme durumunda, izin verilmeyen kullanımlardan kaynaklanan hasarlarda veya alıcının isteği durumunda uygulanmaz. Garanti malzemenin bir eksikliğinden meydana gelen bir zararda uygulanmaz.

CS. ZÁRUKA

Pro tento nástroj platí smluvní záruka na všechny výrobní a materiálové vady od data prodeje uživateli a na základě předloženého pokladničního bloku. Záruka spočívá ve výměně vadných částí. Tato záruka neplatí v případě použití přístroje, které neodpovídá normám, ani v případě škod způsobených nepovolenými zásahy nebo nedbalostí ze strany kupujícího. Záruka se nevztahuje na škody způsobené závadou nástroje.

SK. ZÁRUKA

Pre tento nástroj platí zmluvná záruka na všetky výrobné a materiálové chyby od dátumu predaja užívateľovi a na základe predloženia pokladničného bloku. Záruka spočíva vo výmene chybných častí. Táto záruka neplatí v prípade použitia prístroja, ktoré nezodpovedá normám, ani v prípade škôd spôsobených nepovolenými zásahmi alebo nedbalosťou zo strany kupujúceho. Záruka sa nevzťahuje na škody spôsobené poruchou nástroja.

HE. אחריות

הי עלכלי זה חלה אחריות לפי חוזה מפני כל ליקוי או בייצור או בחומר, החל מיום המכירה למשתמש עם הצגת חשבונית קופה. האחריות-משמעה החלף תחלקם הלקויים אחריות זו אינה חלה במקרה של שימוש במכשיר שאינו מתאים לתקנים ובמקרה של נזק שנגרם על ידי התערבות תללם סמכות או על ידי רשלנות מאת הקונה. האחריות אינה חלה על נזק שנגרם על ידי תמלה בכלל.

AR. الضمان

دة مضمونة تعاقدية من أي عيب في التصني عوفي المواد. إعتباراً من تاريخ البيع الى المستهلك وبنءا على مجرد تقديم بطاقة الشراء. يتعلل على الأجزاء المعاطلة لا يلدون هذا الضمان قابل للتطبيق في حالة الاستخدام غير المطابق لمعايير الجهاز. ولا في حالة تعرضه لتلفات إن هذه الأع ناجة عن عمليات تدخل غير مخصصة أو في حالة الإهمال من قبل المشتري لا ينطبق الضمان على الضرر الناتج عن خلل الضمان فلي سبدال

HU. GARANCIA

Erre a szerszámra szerződéses garanciát vállalunk bármilyen gyártási és anyaghiba felmerülése esetére, a fogyasztó részére történt eladás napjától számítva, a pénztári blokk egyszerű felmutatása ellenében. A garancia a hibás alkatrészek cseréjére terjed ki. Ez a garancia nem érvényes, ha a készüléket nem rendeltetésszerűen használták, sem illetéktelen beavatkozások, vagy a vásárló hanyagsága okozta károk esetén. A garancia nem fedezi azokat a károkat, melyeket a szerszám hibás működése okozott.

SL. GARANCIJA

To orodje je z garancijsko pogodbo zaščiteno proti vsem napakam v izdelavi in v sestavnem materialu od datuma prodaje naprej in ta velja ob predložitvi blagajniškega računa . Garancija velja za zamenjavo delov z napako. Ta garancija ne velja za uporabo orodja, ki ni v skladu z normami, predpisanimi za omenjeno orodje in za primere okvar, ki nastanejo zaradi nedovoljenih posegov na orodju ali zaradi malomarnega rokovanja kupca. Garancija ne velja za škodo, ki jo lahko povzroči okvara orodja.

ET. GARANTII :

See tööriist kuulub lepingu järgi garantiiremonti arvestades alates müümise päevast ja kassatšeki alusel kasutatjale kõigi konstruktisooni- ja materjalivigade puhul. Garantii seisneb defektsete osade väljavahetamises. See garantii ei kehti aparaadi normide ebatavalise eiramise puhul ega ostja poolt keelatud viisil kasutamisest või hooletusjätmisest tulenevate kahjude korral. Garantii ei kehti seadme defektidest põhjustatud kahjude puhul

LV. GARANTIJA :

Šis prietaisys yra užtikrinamas kaip itin geros kokybės, nuo jo pardavimo datos iki jo panaudojimo, ir jam yra suteikiamas garantinis talonas. Garantijos metu galima pakeisti atsiradusius trumplataikius gedimus. Ši garantija netaikoma esant netinkamam naudojimui ar nesilaikant reikiam šio aparato vartojimo instrukcijų, tai pat pačiam pirkėjui jį sugadinus. Garantija taip pat netaikoma, prietaisą naudojant ne pagal paskirtį ir jį apgadinus

LT. GARANTIJA :

Šim darbarikam ir līgumā noteikta garantija visiem defektiem, kas saistās ar konstrukciju un materiālu, sākot ar pārdošanas datumu, kad mašīnu pārdod lietotājam un vienkārti uzrādot kases čeku. Garantija iekļauj bojāto daļu nomaiņu. Šī garantija nav derīga, ja aparātš nav lietots saskaņā ar drošības noteikumiem, ne gadījumos ja bojājumi radušies nesankcionētas iejaukšanās gadījumā vai arī pircēja nolaidības dēļ. Garantija nav derīga, ja bojājumi radušies darbarika defekta dēļ

