

PONCEUSE À BANDE 10 X 330 GP4811

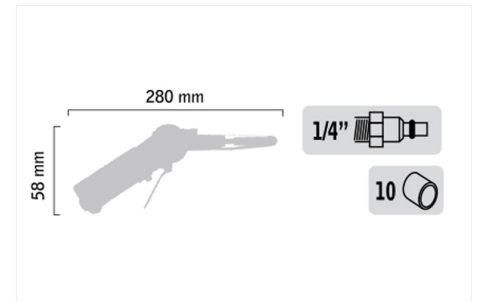

// DESCRIPTIF

Lime à bande largeur 10mm pour les petits travaux d'ébavurage dans les accès difficiles.

// CARACTÉRISTIQUES

VITESSE DE ROTATION : 10 000 tr/min
CONSOMMATION D'AIR : 402 l/min
NIVEAU SONORE : 84 dBA
VIBRATION : 3,8 m/s²
POIDS : 0,78 Kg