

PEUGEOT



L'ÉNERGIE CRÉATIVE

EnergyDrill-18VPBL3



PEUGEOT OUTILLAGE

250325-Manual-B-20220405

18V EnergyHub



- FR **MANUEL D'UTILISATION** (Notice originale) :
- NL **HANDBOEK** (Vertaling van het oorspronkelijke):
- ES **MANUAL** (Traducción del original):
- PT **MANUAL** (Tradução do manual original):
- IT **MANUAL** (Traduzione dell'avvertenza originale):
- EN **USING MANUAL** (Original manual translation):

Perceuse à percussion Brushless
Slagboormachine Brushless
Taladro a Percussion Brushless
Furador a percusão Brushless
Trapano a percusion Brushless
Impact drill Brushless

peugeot-outillage.com

250325

Cet outil sert à visser et dévisser librement, sans être relié à une prise de courant, mais sert également à percer dans le bois, le plastique et le métal, avec des forets adaptés.

- Pour visser ou dévisser, il faut insérer un embout de vissage adapté à la forme de la vis dans le mandrin.

Exemple d'embout de vissage :



- Les vitesses mécaniques, si votre machine en est équipée, ont le rôle d'une boîte de vitesse:
Vitesse lente = couple maxi (force) - utilisation en fonction vissage
Vitesse élevée = couple réduit - utilisation en fonction perçage

- Plus on appuie sur l'interrupteur variateur et plus la vitesse de rotation du mandrin augmente.

- Le réglage de couple, si votre machine en est équipée, permet après sélection de celui ci, de faire débrayer le moteur (arrêt de la fonction vissage) pour une force de serrage correspondante.

Ceci permet de visser toujours à une même profondeur et évite de détériorer le support. Très utile pour le vissage de plaques de placoplâtre ou l'assemblage de stratifié par exemple.

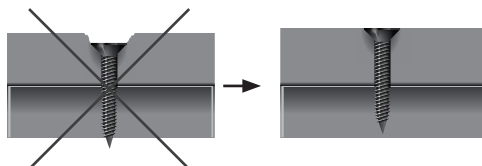

- Adapter la vitesse de rotation du mandrin au diamètre du foret:



- Petit diamètre = grande vitesse
- Gros diamètre = petite vitesse

T

La fonction percussion, si votre machine en est équipée, permet de percer dans les matériaux (pierre, béton, brique ..).

La machine doit être munie d'un foret à béton avec extrémité en carbure.

- Il existe différents types de forets:

- Foret à bois (pour percer dans le bois) 
- Foret à métaux (pour percer dans le métal et le plastique) 
- Foret à béton (pour percer dans la maçonnerie) 

- Il existe différents types de chargeur:

- rapide = maxi 1 heure
- lent = entre 3 et 5 heures

Pour une optimisation du temps de travail, 2 batteries sont recommandées.

- Certaines visseuses sont équipées de batteries rotatives (exemple : 180 °), afin d'optimiser l'équilibrage et d'accéder plus facilement à la zone de travail.

- Le niveau, si votre machine en est équipée, permet de travailler perpendiculairement sur une surface verticale.
- L'affichage digital, si votre machine en est équipée, permet de lire les réglages pré sélectionnés manuellement (par exemple, la vitesse de rotation)
- La fonction éclairage, si votre machine en est équipée, permet un confort visuel en milieu obscur.
- Le laser, si votre machine en est équipée, permet de projeter un faisceau matérialisant le passage de l'outil.
- La fonction test de la charge de la batterie vous permet de savoir le niveau d'énergie restant dans la batterie.



This tool enables you to screw and unscrew without needing to be anywhere near a mains source, and to drill into wood plastic and metal, using the suitable drill bits.

- To screw or unscrew, you simply insert a screwdriver bit that fits the shape of the screw into the chuck.

Screwbit example :

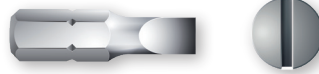
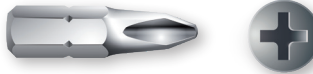

- The mechanical speeds, if your machine has them, function like a gear box:
Slow speed (to be used for the screwdriver function) = maximum torque (force).
High speed (to be used for drilling) = reduced torque.
- The harder you press the trigger button, the faster the chuck rotates.

- The torque adjustment, if your machine is fitted with this, means that you can set the required torque, by disengaging the motor (stopping the screwdriver function). This means that you can screw to a uniform depth, without damaging the material you are screwing into. Very useful for screwing into plasterboard or laminates, for example.

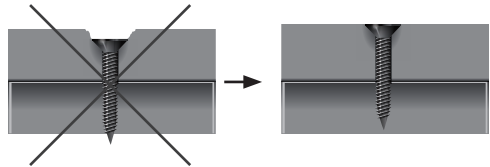

- Adapt the rotation speed of the chuck to the diameter of the drill:
 - Small diameter = high speed
 - Large diameter = low speed.

T The impact function, if your machine has it, means that you can drill into building materials, for example: stone, concrete, brick... The machine must be fitted with a masonry drill. (carbide tip)

- There are a number of different drill types:
 - Wood drill (for drilling into wood)
 - Metal drill (for drilling into metal and plastic)
 - Masonry drill (for drilling into concrete and brick)

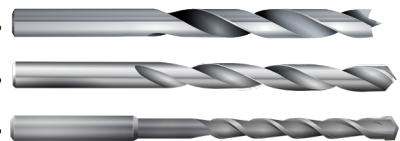

- There are various types of battery charger:
 - rapid = max. 1 hour
 - slow = between 3 and 5 hours

To optimise your working time, it is recommended that you use 2 batteries.

- Certain electric screwdrivers have rotary batteries (for example: 180°), in order to improve the balance of the tool and make it easier to reach certain positions.
- The level gauge, if your machine is fitted with one, makes it possible to ensure that you are working perpendicular to a vertical surface.
- The digital display, if your machine has one, shows the preselected settings (for example, rotation speed)
- The lighting function, if your machine has one, makes it more comfortable to work with in dark environments.
- The laser, if your machine has one, produces a beam of light which shows you where the tool will go.
- The battery charge test function tells you how much energy is left in the battery.



Esta herramienta sirve para atornillar y destornillar libremente, sin estar conectado a ninguna toma de corriente, pero también, con brocas adaptadas, sirve para taladrar en la madera, el plástico y el metal.

- Para atornillar o destornillar hay que insertar en el mandril una boquilla de atornillado adaptada a la forma del tornillo.

Ejemplo destornillador de punta:



- Las velocidades mecánicas, si su máquina está equipada con esta función, desempeñan la función de una caja de cambios:

Velocidad lenta (utilizar según el atornillado) = par máximo (fuerza)

Velocidad elevada (utilizar según el taladrado) = par reducido

- Cuanto más se pulsa el interruptor variador, más aumenta la velocidad de rotación del mandril.

- El ajuste de par, si su máquina está equipada con esta función, permite, después de haberlo seleccionado, desembragar el motor (parada de la función atornillado) para obtener una fuerza de atornillado adecuada. Esto permite atornillar siempre hasta una misma profundidad evitando así el deterioro del soporte. Muy útil por ejemplo para el atornillado de placas de yeso o el ensamblaje de laminado.

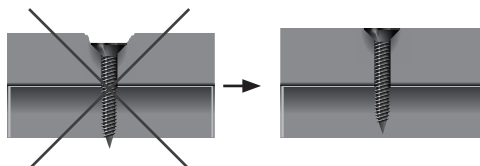

- Adaptar la velocidad de rotación del mandril al diámetro de la broca:

- Diámetro pequeño = velocidad elevada

- Gran diámetro = pequeña velocidad.

T La función percusión, si su máquina está equipada con esta función, permite por ejemplo taladrar los siguientes materiales: piedra, hormigón, ladrillo... La máquina tiene que estar equipada con una broca para el hormigón. (punta de carburo)

- Existen diferentes tipos de brocas:

- Brocas para la madera (para taladrar en la madera) —————○



- Brocas para el metal (para taladrar en el metal y el plástico) —————○



- Brocas para hormigón (para taladrar en la mampostería) —————○



- Existen diferentes tipos de cargadores:

- rápido = como máximo 1 hora

- lento = entre 3 y 5 horas

Para una optimización del tiempo de trabajo, se recomienda el uso de 2 baterías.

- Determinados atornilladores están equipados con baterías rotativas (por ejemplo: 180 °), con el fin de optimar el equilibrado y de acceder más fácilmente a la zona de trabajo.

• El nivel, si su máquina está equipada con esta función, permite trabajar perpendicularmente en una superficie vertical.

• La visualización digital, si su máquina está equipada con esta función, permite leer los ajustes preseleccionados manualmente (por ejemplo, la velocidad de rotación)

• La función iluminación, si su máquina está equipada con esta función, ofrece un confort visual en los lugares oscuros.

• El láser, si su máquina está equipada con esta función, permite proyectar un haz que materializa el paso de la herramienta.

• La función prueba de la carga de la batería le permite conocer el nivel de energía de la batería.



Questo utensile serve ad avvitare e svitare liberamente, senza essere legati ad una presa di corrente, ma serve anche a forare il legno, la plastica e il metallo, con delle punte specifiche.

- Per avvitare o svitare, occorre inserire una punta a cacciavite adattata alla forma della vite nel mandrino.

Esempio punta di cacciavite:



- Le velocità meccaniche, se la vostra macchina ne ha, hanno il ruolo di cambio:
Velocità lenta (utilizzare in funzione avvitamento) = coppia massima (forza)
Velocità elevata (utilizzare in funzione foratura) = coppia ridotta.

- Più si preme sull'interruttore variatore e più la velocità di rotazione del mandrino aumenta.

- La regolazione della coppia, se la vostra macchina ne ha una, permette, dopo averla selezionata, di disinnestare il motore (arresto della funzione avvitamento) per una forza di serraggio corrispondente. Ciò permette di avvitare sempre alla stessa profondità ed evita di danneggiare il supporto. Molto utile per avvitare le lastre di cartongesso o per esempio assemblare gli stratificati.

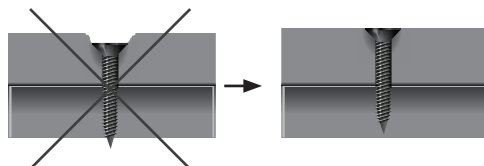

- Adattare la velocità di rotazione del mandrino al diametro della punta:

- Piccolo diametro = grande velocità
- Grande diametro = piccola velocità.

T La funzione percussione, se la vostra macchina ne è munita, permette di forare i materiali, per esempio: pietra, cemento, mattoni La macchina deve essere munita di una punta per cemento. (estremità in carburo)

- Esistono diversi tipi di punta:

- Punta per legno (per forare il legno)



- Punta per metalli (per forare il metallo e la plastica)



- Punta per cemento (per forare nella muratura)



- Esistono diversi tipi di caricatore:

- rapido = massimo 1 ora
- lento = tra 3 e 5 ore

Per un'ottimizzazione del tempo di lavoro, si consigliano 2 batterie.

- Alcune avvitatrici sono munite di batterie rotative (esempio: 180 °), per ottimizzare l'equilibratura e accedere più facilmente alla zona di lavoro.

• La livella, se la vostra macchina ne ha una, permette di lavorare perpendicolarmente su una superficie verticale.

• La visualizzazione digitale, se la vostra macchina ne ha una, permette di leggere le regolazioni preselezionate manualmente (per esempio, la velocità di rotazione)

• La funzione illuminazione, se la vostra macchina ne ha una, permette un comfort visivo nell'oscurità.

• Il laser, se la vostra macchina ne ha uno, permette di proiettare un fascio che materializza il passaggio dell'utensile.

• La funzione test di carico della batteria permette di conoscere il livello d'energia che rimane nella batteria.





Esta ferramenta permite tanto aparafusar e desaparafusar livremente, sem ligação a uma tomada eléctrica, como também abrir orifícios em madeira, plástico e metal, com brocas adaptadas.

- Para aparafusar ou desaparafusar, inserir uma ponta de aperto adaptada à forma do parafuso no mandril.

Exemplo bit chave de fenda:



- As velocidades mecânicas, se a sua máquina possuir esta função, actuam como uma caixa de velocidades: Baixa velocidade (utilizar para o aparafusamento) = binário máximo (força)
Alta velocidade (utilizar para a perfuração) = binário reduzido.

- Quanto mais se pressiona o interruptor variador, maior é a velocidade de rotação do mandril.

• O ajuste do binário, se a sua máquina oferecer esta função, permite, após a sua selecção, desembraiar o motor (interrupção da função de aparafusamento) para uma força de aperto correspondente. Isso permite aparafusar sempre com a mesma profundidade e evita a deterioração do suporte. É um recurso muito útil para o aparafusamento de placas de placogesso ou a montagem de estratificados, por exemplo.

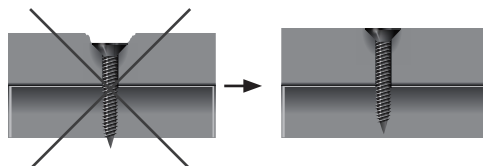

- Adaptar a velocidade de rotação do mandril ao diâmetro da broca:

- Pequeno diâmetro = alta velocidade
- Grande diâmetro = baixa velocidade.

T A função de percussão, se a sua máquina oferecer este recurso, permite abrir orifícios em materiais. Ex.: pedra, betão, tijolo, etc. A máquina deve ser equipada com uma broca para betão (ponta de aço carbono)

- Existem diferentes tipos de brocas disponíveis:

- Broca para madeira (para abrir furos em madeira)

- Broca para metais (para perfurar metal e plástico)

- Broca para betão (para abrir furos em alvenaria)



- Existem diferentes tipos de carregador disponíveis:

- rápido = máx. de 1 hora

- lento = entre 3 e 5 horas

Para a optimização do tempo de trabalho, é recomendável possuir 2 baterias.

• Algumas aparafusadoras vêm equipadas com baterias rotativas (ex.: 180°), a fim de otimizar a equilíbrio e facilitar o acesso à zona de trabalho.

- O nível, se a sua máquina oferecer este recurso, permite operar perpendicularmente numa superfície vertical.
- O visor digital, se a sua máquina possuir, permite ler os ajustes pré-seleccionados manualmente (por exemplo, a velocidade de rotação).
- A função de iluminação, se a sua máquina oferecer, permite um maior conforto visual em ambientes escuros.
- El láser, si su máquina está equipada con esta función, permite proyectar un haz que materializa el paso de la herramienta.
- La función prueba de la carga de la batería le permite conocer el nivel de energía de la batería.





Deze tool wordt gebruikt om vast en draai vrij, zonder te zijn aangesloten op een stroombron stroom, maar ook dient om het boren in hout, kunststof en metaal, met geschikte bossen.

- Om schroef-of los te draaien, plaats een hulpmiddel beetje aangepast aan de vorm van de doorn in de schroef.

Voorbeeld schroevendraaier bit:

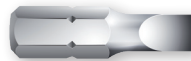

- Mechanische versnellingen, als uw machine is uitgerust, hebben de rol van een versnellingsbak:
Langzame snelheid = maximumkoppel (kracht) - gebruik schroef functie
= Hoge snelheid laag koppel - gebruik boorfunctie
- Meer indrukken van de schakelaar drive en de rotatiesnelheid van de doorn toeneemt.

• Het koppel instelling als uw machine is uitgerust, maakt selectie mogelijk na deze, om de motor (Zaak schroeven functie) los om een kracht overeenkomstige aanscherping.
Dit kan altijd schroef dezelfde diepte en voorkomt schade aan de vervoerder. Zeer nuttig voor schroeven gipsplaat of assemblage van laminaat, bijvoorbeeld.

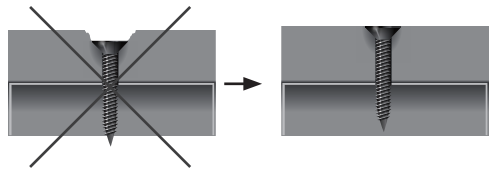

- Pas de snelheid van de rotatie van de doorn boordiameter:
 - Kleine diameter hoge snelheid =
 - Grote diameter = lage snelheid



T Percussie functie, indien het apparaat is uitgerust, maakt het boren in materialen (steen, beton, baksteen, ...). De machine moet uitgerust zijn met een steenboor met carbide tip.



- Er zijn verschillende soorten oefeningen:

- Houtboren (voor het boren in hout)



- Metaal boor (voor het boren in metaal en kunststof)



- Betonboren (voor het boren in metselwerk)



- Er zijn verschillende soorten van de lader:

- Rapid = max 1 uur

- Slow = tussen 3 en 5 uur

Voor optimalisatie van de arbeidstijd, worden 2 batterijen aanbevolen.

- Sommige schroevendraaiers zijn voorzien van roterende batterijen (bijvoorbeeld 180 °) om de balans en gemakkelijker toegang tot de werkplek te optimaliseren.
- Het niveau, indien het apparaat is uitgerust, kan verticaal werken op een verticaal oppervlak.
- De digitale display, als uw machine is uitgerust, kan handmatig worden pre selectionnés instellingen lezen (bijvoorbeeld snelheid)
- De verlichting functie, indien het apparaat is uitgerust, maakt visueel comfort in een donkere omgeving.
- De laser, als uw machine is uitgerust, staat het projecteren van een bundel materialiseren de passage van de tool.
- De test batterij kunt u het niveau van de macht van de batterij te leren kennen.





A

Description et repérage des organes de la machine
Description and location of machine parts



C

Contenu du carton
Contents of box

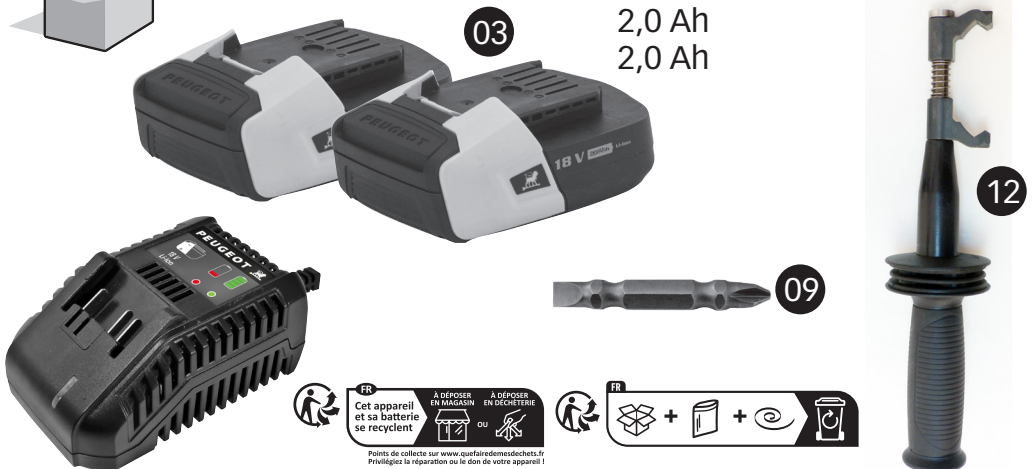
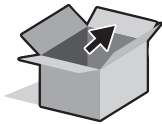



D

Assemblage de la machine Machine assembly



01

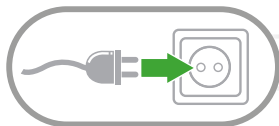

Vert
Green/Grün/Verde/
Verde/Verde



03



Rouge
Red/Rot/Rojo/
Vermelho/Rosso



A UTILISER UNIQUEMENT AVEC
LET OP ALLEEN TE GEBRUIKEN MET
PARA USAR SOLO CON
PARA USARE SOLO CON
TO USE ONLY WITH

Réf. : 250625 - 18 V | EnergyHub
Charger model: LY88 2110-3000G
Input: 230-240 VAC 50/60 Hz
Output: 21,1 VDC \approx 3A

2,0 Ah



45 min

Vert
Green/Grün/Verde/
Verde/Verde

4,0 Ah



100 min

5,0 Ah



115 min



02



CLIC !



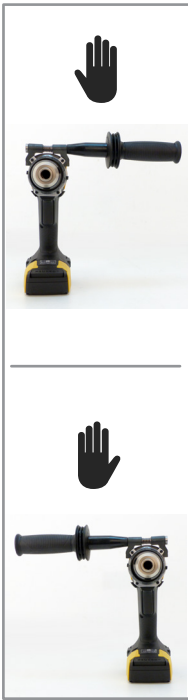

03



E

Fonctionnalité de la machine

Functions of the machine



01

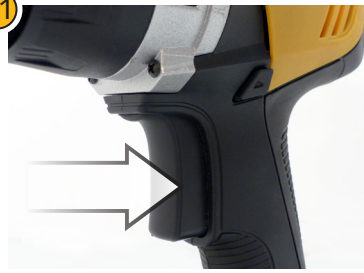

① 0-470.min⁻¹ ② 0-1730.min⁻¹



02



Vitesse mécanique 1 (lente) : gros forets et vissage
 Mechanische snelheid 1 (langzaam) : grote boren en schroeven
 Velocidad mecánica 1 (lento) : grandes taladros y tornillos
 Velocidade mecânica 1 (lento) : grandes brocas e parafuso
 Velocità meccanica 1 (lento) : grandi punte e vite
 Mechanical speed 1 (slow) : large drills and screwing

Vitesse mécanique 2 (rapide) : petits forets et vissage
 Mechanische snelheid 2 (snel) : kleine stukjes en schroevendraai
 Mecánica 2 (rápido) : pequeños trozos e destornillador
 Velocidade mecânica 2 (rápido) : pequenos pedaços e chave de fenda
 Velocità meccanica 2 (veloce) : piccole parti e cacciavite
 Mechanical speed 2 (fast) : small drills and screwing





03



04



Bague de réglage du couple : jusqu'à 85 N.m
 Torque instelring: tot 85 N.m
 Anillo de ajuste: hasta 85 N.m
 Anel de ajuste de torque: até 85 N.m
 Ghiera di regolazione: fino a 85 N.m
 Torque adjustment ring: up to 85 N.m



Fonction Vissage
 Schroef functie
 Función de atornillado
 Função de parafusamento
 Funzione di avvitamento
 Screwing function



Fonction perçage
 Boor functie
 Función de perforación
 Função de perfuração
 Funzione di perforazione
 Drilling function

05



Fonction percussion
 Percussiefunctie
 Función de percusión
 Percussiefunctie
 Funzione a percussione
 Hammer function

06





05



← GRIP



RELEASE →

Placer le foret ou l'embout de vissage, serrer jusqu'au déclic : l'outil est serré

Tourner dans le sens inverse, jusqu'au déclic : l'outil est desserré

Plaats de garde of een schroevendraaier bit, draai totdat deze klikt: de tool is krap
Coloque la batidora o un destornillador bits, apriete hasta que encaje: La herramienta es apretado
Coloque o broca ou chave de fenda bit, aperte até encaixá-lo: A ferramenta está apertado
Posizionare la punta del trapano o un cacciavite po, stringere finché non scatta: Lo strumento è stretto
Place the drill or screwdriver bit, tighten until it clicks: the tool is tight

Draai in de tegenovergestelde richting totdat het klikt: het gereedschap is vrijgegeven
Gire en la dirección opuesta hasta que encaje: la herramienta se libera
Virar na direção oposta até que ele se encaixe: a ferramenta é liberado
Girare in senso contrario fino a quando non scatta: lo strumento viene rilasciato
Rotate reverse until it clicks: the tool loosens



06



① 0-7150 Hit.min⁻¹ ② 0-27300 Hit.min⁻¹



← GRIP





07

Indicateur de charge : ceux-ci s'allument dès la mise en marche de la machine
 Laadindicator : degenen die bliken uit het starten van de machine
 Indicador de carga : aquellos que se apartan de la puesta en marcha de la máquina
 Indicador de carga : aqueles que se ligam a partir do início da máquina
 Indicatore di carica quelli che girano dalla partenza della macchina
 Charge indicator : those that turn from the starting of the machine

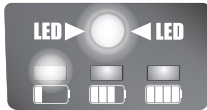

Rechargez votre batterie
 Laad de batterij
 Recargar la batería
 Recarregar a batería
 Ricaricare la batteria
 Recharge your battery



Batterie pleine, machine prête
 opgeladen batterij, het apparaat is klaar
 cargada la batería, la máquina está lista
 batería carregada, o aparelho está pronto
 batteria carica, la macchina è pronta
 charged battery, your machine is ready



Entretien et stockage de la batterie - Verzorging en opslag batterij - Cuidado y almacenamiento de batería - Cuidados e armazenamento da bateria
 - Cura e conservazione della batteria - Care and Storage Battery



Afin de préserver la durée de vie et performances des batteries, rechargez-les régulièrement (2 mois). La charge d'une batterie diminue naturellement plus ou moins rapidement en fonction de sa technologie. Ne laissez jamais les batteries se décharger complètement suite à une entreposage de longue durée. La technologie lithium-ion implique que la charge de la batterie soit contrôlée par une carte électronique. Ce dispositif bloque toute recharge en cas de décharge profonde des éléments internes de la batterie.

Om de levensduur en de prestaties van de batterijen te sparen, laad ze regelmatig (2 maanden). Het opladen van een batterij zal natuurlijk afnemen meer of minder snel afhankelijk van de technologie. Laat nooit de batterijen volledig ontladen na een langdurige opslag. De lithium-ion-technologie betekent dat de batterij wordt bestuurd door een elektronische kaart. Dit apparaat blokkeert alle laden in geval van een diepe ontlading van de interne elementen van de batterij.

Para preservar la vida y el rendimiento de las baterías, recárguelas regularmente (2 meses). La carga de una batería disminuirá de forma natural, más o menos rápidamente en función de su tecnología. Nunca deje que las baterías se descarguen completamente después de un almacenamiento a largo plazo. La tecnología de litio significa que la batería está controlada por una tarjeta electrónica. Este dispositivo bloquea cualquier recarga en caso de descarga profunda de los elementos internos de la batería.

Para preservar a vida eo desempenho das baterias, carregue-as regularmente (2 meses). O carregamento de uma bateria diminui naturalmente mais ou menos rapidamente, dependendo da sua tecnologia. Nunca deixe as baterias descarregar completamente após um armazenamento a longo prazo. A tecnologia de lítio significa que a bateria é controlada por um cartão eletrónico. Este dispositivo bloqueia qualquer recarga no caso de descarga profunda dos elementos internos da bateria.

Per preservare la durata e le prestazioni delle batterie, ricaricare regolarmente (2 mesi). La carica di una batteria tende a ridursi più o meno velocemente a seconda della tecnologia. Non lasciare mai le batterie completamente scariche a seguito di una conservazione a lungo termine. La tecnologia al litio significa che la batteria è controllata da una scheda elettronica. Questo dispositivo blocca qualsiasi ricarica in caso di scarica profonda degli elementi interni della batteria.

To preserve the life and performance of the batteries, charge them regularly (2 months). Charging a battery will naturally decrease more or less quickly depending on its technology. Never let the batteries completely discharge following a long-term storage. The lithium-ion technology means that the battery is controlled by an electronic card. This device blocks any recharge in case of deep discharge of the internal elements of the battery.

08





13

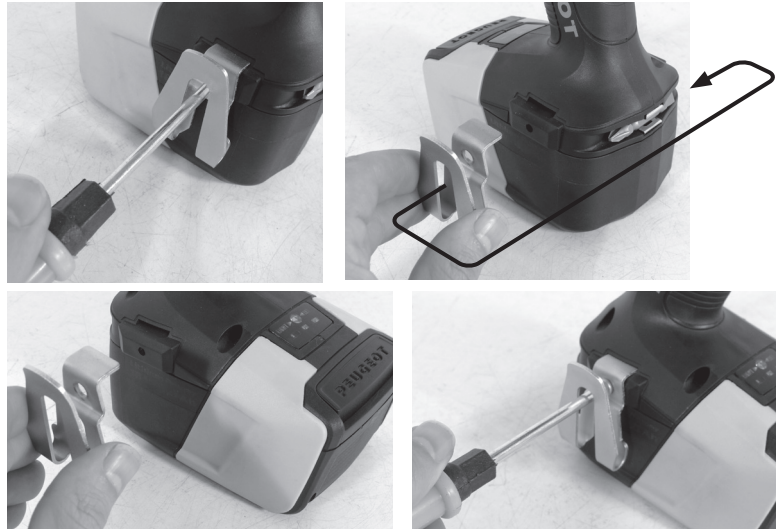

14

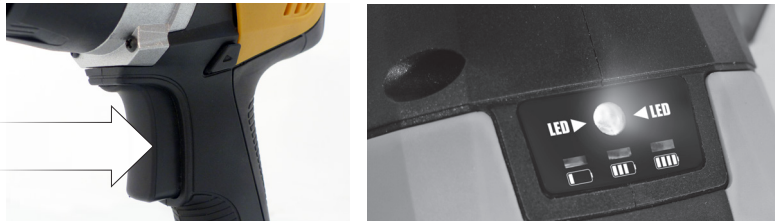

Eclairage LED

Luz LED
LED-licht
La luz LED
Alumbrado por LED
LED Lighting



G

Consommables Consumables



Réf. : 250601 - 18 V - 2,0 Ah
EnergyHub-18V20
BPL18SAM20



Réf. : 250602 - 18 V - 4,0 Ah
EnergyHub-18V40
BPL18SAM40



Réf. : 250603 - 18 V - 5,0 Ah
EnergyHub-18V50
BPL18SAM50



Réf. : 250625 - 18 V
EnergyHub
Charger model :
LY88 2110-3000G
Input: 230-240 VAC 50/60 Hz
Output: 21,1 VDC \approx 3A



Réf. : 250630 - 18 V
EnergyHub-20
Charger model :
LY88 2110-3000G
Input: 230-240 VAC 50/60 Hz
Output: 21,1 VDC \approx 3A



Réf. : 250631 - 18 V
EnergyHub-50
Charger model :
LY88 2110-3000G
Input: 230-240 VAC 50/60 Hz
Output: 21,1 VDC \approx 3A



LES BONS RÉFLEXES POUR LA PLANÈTE



**PROLONGEZ
LA DURÉE DE VIE
DE VOS BATTERIES**



FR Pour éviter des dépenses inutiles et participer à la préservation de notre environnement, voici comment entretenir et prolonger la durée de vie de votre batterie au Lithium-Ion.

1 - Lorsque vous utilisez votre batterie :

- ° Avant la première utilisation, chargez votre batterie entre 80 et 100 %
- ° Evitez une décharge complète et trop rapide (par exemple : de 100 % à 0 % en 15 minutes)
- ° Si vous utilisez une machine qui consomme beaucoup d'énergie, utilisez plusieurs batteries, sans les vider complètement
- ° N'utilisez pas votre machine en milieu humide, voire pluvieux

2 - Lorsque votre batterie est en charge :

- ° Chargez votre batterie à une température comprise entre +15° et +25° C
- ° Ne rechargez jamais votre batterie à une température inférieure à 0° C
- ° Ne laissez pas votre batterie sur son chargeur plus de 4 heures consécutives
- ° Ne chargez pas votre batterie en plein soleil l'été ou sur un radiateur chauffant
- ° Ne chargez pas votre batterie en milieu très humide, voire pluvieux

3 - Lorsque vous n'utilisez pas votre batterie (période de stockage) :

- ° Contrôlez tous les 3 à 4 mois le niveau de charge de la batterie et maintenez-la rechargée à plus de 50 %
- ° Ne laissez pas la batterie connectée à une machine ou un chargeur (même si ce dernier n'est pas branché) pour éviter les courants de fuite (déperdition de courant électrique vers la terre ou des éléments conducteurs)
- ° La batterie doit être stockée dans un endroit sec et ventilé dont la température doit être comprise entre +10° et +50° C
- ° Ne stockez pas votre batterie en plein soleil l'été ou sur un radiateur chauffant
- ° Ne stockez pas votre batterie en milieu très humide, voire pluvieux

Pour collecter, traiter et valoriser vos batteries :

FARGROUP est adhérent du **SCRELEC***, auprès de qui sont déclarées les mises sur le marché de piles et d'accumulateurs.

>>> Pour plus d'informations : www.screlec.fr

* Le **SCRELEC** a pour objectif d'améliorer son taux de collecte basé sur les quantités collectées en regard de celles mises sur le marché par ses adhérents et de sensibiliser le grand public à la nécessité de rapporter les piles et accumulateurs en fin de vie dans une filière spécifique.

FR Scannez ce code pour obtenir en un flash toutes ces informations sur votre smartphone. Vous le retrouverez aussi sous toutes nos batteries et nos chargeurs.

NL Scan deze code om te krijgen in een flits al deze informatie op uw smartphone. Je vindt het ook onder alles onze batterijen en opladers.

ES Escanea este código para obtener en un instante toda esta información en su teléfono inteligente. También lo encontrará debajo de todos nuestras baterías y cargadores.

PT Digitalize este código para obter em um flash todas essas informações em seu smartphone. Você também vai encontrá-lo em todas nossas baterias e carregadores.

IT Scansiona questo codice per ottenerlo in un lampo tutte queste informazioni sul tuo smartphone. Lo troverai anche sotto tutti le nostre batterie e caricabatterie.

EN Scan this code to get in a flash all this information on your smartphone. You will also find it under all our batteries and chargers.





ML Om onnodige kosten te vermijden en deel te nemen aan het behoud van onze omgeving, hier is hoe te onderhouden en te verlengen: de levensduur van uw lithium-ionbatterij.

1 - Bij gebruik van uw batterij:

- * Laad uw batterij voor het eerste gebruik tussen 80 en 100% op
- * Vermijd een volledige en te snelle ontlading (bijvoorbeeld: van 100% naar 0% in 15 min)
- * Als u een machine gebruikt die veel energie verbruikt, gebruik dan meerdere batterijen, zonder ze helemaal leeg te maken
- * Gebruik uw machine niet in een vochtige of zelfs regenachtige omgeving

2 - Wanneer uw batterij wordt opgeladen:

- * Laad uw batterij op bij een temperatuur tussen +15° en +25° C
- * Laad uw batterij nooit op bij een temperatuur lager dan 0° C
- * Laad uw batterij niet langer dan 4 uur achter elkaar op de oplader staan
- * Laad uw batterij in de zomer niet op in direct zonlicht of op een verwarmingsradiator
- * Laad uw batterij niet op in een zeer vochtige of zelfs regenachtige omgeving

3 - Wanneer u uw batterij niet gebruikt (opslagperiode):

- * Controleer het laadniveau van de batterij elke 3 tot 4 maanden en zorg dat deze voor meer dan 50% opgeladen is
- * Laat de batterij niet aangesloten op een machine of een oplader (zelfs als deze niet is aangesloten) om lekstromen te voorkomen (verlies van elektrische stroom naar aarde of geleidende delen)
- * De batterij moet worden opgeslagen op een droge en geventileerde plaats waar de temperatuur tussen +10° en +50° C moet zijn
- * Bewaar uw batterij in de zomer niet in direct zonlicht of op een verwarmingsradiator
- * Bewaar uw batterij niet in een zeer vochtige of zelfs regenachtige omgeving

Om uw batterijen in te zamelen, te verwerken en te recyclen:

FARGROUP is lid van SCRELEC*, waartoe de marketing van batterijen en accu's is verklaard.
 >>> Voor meer informatie: www.screlec.fr
 * De SCRELEC streeft ernaar het inzamelingspercentage te verbeteren op basis van de ingezamelde hoeveelheden in vergelijking met de op de markt gebrachte hoeveelheden door haar leden en om het grote publiek bewust te maken van de noodzaak om afgedankte batterijen en accu's terug te brengen naar een specifieke sector.

ES Para evitar gastos innecesarios y participar en la preservación de nuestro entorno, he aquí cómo mantener y prolongar la vida útil de su batería de iones de litio.

1 - Al usar su batería:

- * Antes del primer uso, cargue su batería entre 80 y 100%
- * Evitar una descarga completa y demasiado rápida (por ejemplo: del 100% al 0% en 15 min)
- * Si usa una máquina que consume mucha energía, use varias baterías, sin vaciarlos por completo
- * No utilice su máquina en un ambiente húmedo o incluso lluvioso

2 - Cuando su batería se está cargando:

- * Cargue su batería a una temperatura entre +15° y +25° C
- * Nunca cargue su batería a una temperatura inferior a 0° C
- * No deje su batería en su cargador por más de 4 horas consecutivas
- * No cargue su batería bajo la luz solar directa en verano o en un radiador de calefacción
- * No cargue su batería en un ambiente muy húmedo o incluso lluvioso

3 - Cuando no esté usando su batería (período de almacenamiento):

- * Revisar el nivel de carga de la batería cada 3 o 4 meses y mantenerla cargada a más del 50%
- * No deje la batería conectada a una máquina o a un cargador (aunque este último no esté enchufado) para evitar corrientes de fuga (pérdida de corriente eléctrica a tierra o partes conductoras)
- * La batería debe almacenarse en un lugar seco y ventilado donde la temperatura debe estar entre +10° y +50° C
- * No almacene su batería bajo la luz directa del sol en verano o sobre un radiador de calefacción
- * No almacene su batería en un ambiente muy húmedo o incluso lluvioso

Para recolectar, procesar y reciclar sus baterías:

FARGROUP es miembro de SCRELEC*, a la que está declarada la comercialización de pilas y acumuladores. >>> Para más información: www.screlec.fr
 * El SCRELEC pretende mejorar su índice de recogida en función de las cantidades recogidas respecto a las puestas en el mercado por sus miembros y sensibilizar al público en general sobre la necesidad de devolver las pilas y acumuladores al final de su vida útil a un sector específico.

PT Para evitar gastos desnecessários e participar da preservação do nosso ambiente, eis como manter e prolongar a vida útil de sua bateria de íon de lítio.

1 - Ao usar sua bateria:

- * Antes da primeira utilização, carregue a bateria entre 80 e 100%
- * Evite uma descarga completa e muito rápida (por exemplo: de 100% a 0% em 15 min)
- * Se voçê usar uma máquina que consome muita energia, use várias baterias, sem esvaziá-las completamente
- * Não use sua máquina em um ambiente úmido ou mesmo chuvoso

2 - Quando sua bateria está carregando:

- * Carregue a bateria a uma temperatura entre +15° e +25° C
- * Nunca carregue a bateria a uma temperatura inferior a 0° C
- * Não deixe a bateria no carregador por mais de 4 horas consecutivas
- * Não carregue sua bateria sob luz solar direta no verão ou em um radiador de aquecimento
- * Não carregue sua bateria em um ambiente muito úmido ou mesmo chuvoso

3 - Quando não estiver usando a bateria (período de armazenamento):

- * Verifique o nível de carga da bateria a cada 3 a 4 meses e mantenha-a carregada em mais de 50%
- * Não deixe a bateria ligada a uma máquina ou a um carregador (mesmo que este não esteja ligado) para evitar correntes de fuga (perda de corrente elétrica para a terra ou partes condutoras)
- * A bateria deve ser armazenada em local seco e ventilado onde a temperatura deve estar entre +10° e +50° C
- * Não armazene sua bateria sob luz solar direta no verão ou em um radiador de aquecimento
- * Não guarde sua bateria em um ambiente muito úmido ou mesmo chuvoso

Para coletar, processar e reciclar suas baterias:

FARGROUP é membro do SCRELEC*, ao qual está declarada a comercialização de baterias e acumuladores. >>> Para mais informações: www.screlec.fr
 * SCRELEC visa melhorar sua taxa de coleta com base nas quantidades coletadas em comparação com as colocadas no mercado pelos seus membros e sensibilizar o público em geral para a necessidade de devolver baterias e acumuladores em fim de vida a um sector específico.

IT Per evitare spese inutili e partecipare alla conservazione del nostro ambiente, ecco come mantenere e prolungare la durata della tua batteria agli ioni di litio.

1 - Quando si utilizza la batteria:

- * Prima del primo utilizzo, caricare la batteria tra l'80 e il 100%
- * Evitare una scarica completa e troppo rapida (ad esempio: dal 100% allo 0% in 15 min)
- * Se utilizzi una macchina che consuma molta energia, usa più batterie, senza svuotarle completamente
- * Non utilizzare la macchina in un ambiente umido o addirittura piovoso

2 - Quando la batteria è in carica:

- * Carica la batteria a una temperatura compresa tra +15° e +25° C
- * Non caricare mai la batteria a una temperatura inferiore a 0° C
- * Non lasciare la batteria sul caricabatteria per più di 4 ore consecutive
- * Non caricare la batteria alla luce diretta del sole in estate o su un termosifone
- * Non caricare la batteria in un ambiente molto umido o addirittura piovoso

3 - Quando non si utilizza la batteria (periodo di conservazione):

- * Controllare il livello di carica della batteria ogni 3-4 mesi e mantenerla carica oltre il 50%
- * Non lasciare la batteria collegata ad una macchina o ad un caricabatteria (anche se quest'ultimo non è collegato) per evitare correnti di dispersione (perdita di corrente elettrica verso terra o parti conduttive)
- * La batteria deve essere conservata in un luogo asciutto e ventilato dove la temperatura deve essere compresa tra +10° e +50° C
- * Non conservare la batteria alla luce diretta del sole in estate o su un termosifone
- * Non conservare la batteria in un ambiente molto umido o addirittura piovoso

Per raccogliere, elaborare e riciclare le batterie:

FARGROUP è membro di SCRELEC*, a cui è dichiarata la commercializzazione di batterie e accumulatori. >>> Per maggiori informazioni: www.screlec.fr
 * Lo SCRELEC mira a migliorare il proprio tasso di raccolta in base alle quantità raccolte rispetto a quelle immesse sul mercato dai suoi membri e sensibilizzare il grande pubblico sulla necessità di restituire pile e accumulatori fuori uso a un settore specifico.

EN To avoid unnecessary expenses and participate in the preservation of our environment, here is how to maintain and prolong the life of your Lithium-Ion battery.

1 - When using your battery:

- * Before first use, charge your battery between 80 and 100%
- * Avoid a complete and too fast discharge (for example: from 100% to 0% in 15 minutes)
- * If you use a machine that consumes a lot of energy, use several batteries, without emptying them completely
- * Do not use your machine in a humid or even rainy environment

2 - When your battery is charging:

- * Charge your battery at a temperature between +15° and +25° C
- * Never charge your battery at a temperature below 0° C
- * Do not leave your battery on its charger for more than 4 consecutive hours
- * Do not charge your battery in direct sunlight in summer or on a heating radiator
- * Do not charge your battery in a very humid or even rainy environment

3 - When you are not using your battery (storage period):

- * Check the battery charge level every 3 to 4 months and keep it charged at more than 50%
- * Do not leave the battery connected to a machine or a charger (even if the latter is not plugged in) to avoid leakage currents (loss of electrical current to earth or conductive parts)
- * The battery must be stored in a dry and ventilated place where the temperature must be between +10° and +50° C
- * Do not store your battery in direct sunlight in summer or on a heating radiator
- * Do not store your battery in a very humid or even rainy environment

To collect, process and recycle your batteries:

FARGROUP is a member of SCRELEC*, to which the marketing of batteries and accumulators is declared. >>> For more information: www.screlec.fr
 * The SCRELEC aims to improve its collection rate based on the quantities collected compared to those placed on the market by its members and to make the general public aware of the need to return end-of-life batteries and accumulators to a specific sector.

Description et repérage des organes de la machine

FIG. A & B

- 01 Interrupteur variateur de vitesse
- 02 Inverseur de sens
- 03 Batterie
- 04 Indicateur de charge
- 05 Sélecteur de vitesse mécanique
- 06 Sélecteur de couple
- 07 Mandrin
- 08 Fonction percussion
- 09 Embout de vissage
- 10 Clip ceinture
- 11 -
- 12 Poignée latérale
- 13 Eclairage LED

Contenu du carton

FIG. C

Assemblage de la machine

FIG. D

- 01 Charger la batterie
- 02 Montage et démontage de la batterie
- 03 Montage de la poignée

Fonctionnalité de la machine

FIG. E

- 01 Mise en marche, réglage de la vitesse
- 02 Utilisation des vitesses mécaniques
- 03 Vissage/dévisage
- 04 Réglage du couple
- 05 Fonction perçage
- 06 Fonction percussion
- 07 Contrôle de la charge de la batterie
- 08 Utilisation de la poignée latérale
- 09 -
- 10 -
- 11 -
- 12 -
- 13 Montage du clip ceinture
- 14 Utilisation de la lumière

Réglages de la machine

FIG. F

- 01 -
- 02 -

Remplacement des consommables

FIG. G

- 01 Batterie et chargeur

Entretien, recommandations et conseils

L'utilisation d'accessoires adaptés et en bon état est garant d'un fonctionnement optimal.

Description and location of machine parts

FIG. A & B

- 01 Speed variator switch
- 02 Reversing device
- 03 Battery
- 04 Charge indicator
- 05 Mechanical speed selector
- 06 Torque selector
- 07 Chuck
- 08 Percussion function
- 09 Screw tip
- 10 Belt clip
- 11 -
- 12 Side handle
- 13 LED light

Contents of box

FIG. C

Assembling the machine

FIG. D

- 01 Charging the battery
- 02 Mounting and removing the battery
- 03 Handle assembly

Functions of the machine

FIG. E

- 01 Start-up of the machine, adjusting the speed
- 02 Using the mechanical gears
- 03 Screwdriver
- 04 Adjustment of the torque
- 05 Drilling function
- 06 Percussion function
- 07 Checking battery charge
- 08 Use of the side handle
- 09 -
- 10 -
- 11 -
- 12 -
- 13 Use the belt clip
- 14 Use of the light

Settings of the machine

FIG. F

- 01 -
- 02 -

Replacing consumables

FIG. G

- 01 Battery and charger

Cleaning and maintenance and advice

The use of suitable accessories in good condition will ensure the machine operates optimally.

Beschrijving en plaatsbepalingen van de onderdelen van de machine**FIG. A & B**

- 01 Schakelaar toerenregelaar
- 02 Omkeerschakelaar
- 03 Batterij
- 04 Ladingsmeter
- 05 Mechanische snelheidsschakelaar
- 06 Koppelschakelaar
- 07 Spaninrichting
- 08 Percussie functie
- 09 Schroefkop
- 10 Riemclip
- 11 -
- 12 Zijhandvat
- 13 LED verlichting

Inhoud van het karton**FIG. C****Assemblage van de machine****FIG. D**

- 01 De batterij opladen
- 02 Montage en demontage van de batterij
- 03 Montage van het handvat

Functionaliteit van de machine**FIG. E**

- 01 Aanzetten, afstellen van de versnelling
- 02 Gebruik van de mechanische versnellingen
- 03 Vastschroeven/Los Schroeven
- 04 Afstelling van het koppel
- 05 Boorfunctie
- 06 Percussie functie
- 07 Controle van de lading van de batterij
- 08 Gebruik van het zijhandvat
- 09 -
- 10 -
- 11 -
- 12 -
- 13 Montage van de riemclip
- 14 Gebruik van het licht

Afstellingen van de machine**FIG. F**

- 01 -
- 02 -

Vervanging van de accessoires**FIG. G**

- 01 Batterij en lader

Onderhoud, aanbevelingen en raadgevingen

Het gebruik van aangepaste accessoires in goede staat waarborgt een optimale werking

Descripción y localización de los elementos de la máquina**FIG. A & B**

- 01 Interruptor variador de velocidad
- 02 Inversor de sentido
- 03 Batería
- 04 Indicador de carga
- 05 Selector mecánico de velocidad
- 06 Selector de par
- 07 Mandril
- 08 Función de percusión
- 09 Boquilla de atornillado
- 10 Pinza para el cinturón
- 11 -
- 12 Empuñadura lateral
- 13 Iluminación LED

Contenido del cartón**FIG. C****Ensamblaje de la máquina****FIG. D**

- 01 Cambiar la batería
- 02 Montaje y desmontaje de la batería
- 03 Montaje del mango

Funcionalidad de la máquina**FIG. E**

- 01 Puesta en marcha, ajuste de la velocidad
- 02 Utilización de las velocidades mecánicas
- 03 Atornillado/desatornillado
- 04 Ajuste del par
- 05 Función taladrado
- 06 Función de percusión
- 07 Control de la carga de la batería
- 08 Utilización de la empuñadura lateral
- 09 -
- 10 -
- 11 -
- 12 -
- 13 Montaje del clip de cinturón
- 14 Utilización de la luz

Ajustes de la máquina**FIG. F**

- 01 -
- 02 -

Cambio de los consumibles**FIG. G**

- 01 Batería y cargador

Mantenimiento, recomendaciones y consejos

La utilización de accesorios adecuados y en buen estado garantiza un funcionamiento óptimo

Descrizione e localizzazione degli organi della macchina**FIG. A & B**

- 01 Interruttore variatore di velocità
- 02 Invertitore di direzione
- 03 Batteria
- 04 Indicatore di carica
- 05 Selezionatore di velocità meccanico
- 06 Selezionatore di coppia
- 07 Mandrino
- 08 Funzione percussione
- 09 Punta a cacciavite
- 10 Clip da cintura
- 11 -
- 12 Maniglia laterale
- 13 Illuminazione a LED

Contenuto della scatola**FIG. C****Assemblaggio della macchina****FIG. D**

- 01 Caricabatteria
- 02 Montaggio e smontaggio della batteria
- 03 Assemblaggio della maniglia

Funzionalità della macchina**FIG. E**

- 01 Avvio, regolazione della velocità
- 02 Utilizzazione delle velocità meccaniche
- 03 Avvitamento/svitamento
- 04 Regolazione della coppia
- 05 Funzione trapanatura
- 06 Funzione percussione
- 07 Controllo del carico della batteria
- 08 Utilizzazione della maniglia laterale
- 09 -
- 10 -
- 11 -
- 12 -
- 13 Montagem do clipe de cinto
- 14 Utilizzazione della luce

Regolazioni della macchina**FIG. F**

- 01 -
- 02 -

Sostituzione dei pezzi di ricambio**FIG. G**

- 01 Batteria e caricatore

Manutenzione, raccomandazioni e consigli

L'utilizzazione di accessori adatti e il buono stato garantiscono un funzionamento ottimale.

Descrição e identificação dos órgãos da máquina**FIG. A & B**

- 01 Interruptor variador de velocidade
- 02 Inversor de sentido
- 03 Bateria
- 04 Indicador de carga
- 05 Selector de velocidade mecânica
- 06 Selector de binário
- 07 Mandril
- 08 Função de percussão
- 09 Ponta de aperto
- 10 Clipe de cinto
- 11 -
- 12 Pega lateral
- 13 Iluminação LED

Conteúdo da caixa**FIG. C****Montagem da máquina****FIG. D**

- 01 Carregar a bateria
- 02 Montagem e desmontagem da bateria
- 03 Montagem do manípulo

Funcionalidade da máquina**FIG. E**

- 01 Accionamento, ajuste da velocidade
- 02 Utilização das velocidades mecânicas
- 03 Aparafusamento/desaparafusamento
- 04 Ajuste do binário
- 05 Função de perfuração
- 06 Função de percussão
- 07 Controlo de carga da bateria
- 08 Utilização da pega lateral
- 09 -
- 10 -
- 11 -
- 12 -
- 13 Montaggio della clip da cintura
- 14 Utilização da iluminação

Ajustes da máquina**FIG. F**

- 01 -
- 02 -

Substituição de consumíveis**FIG. G**

- 01 Bateria e carregador

Manutenção preventiva, recomendações e conselhos

A utilização de acessórios adaptados e em boas condições é a garantia de um funcionamento ideal



 L_{pA}	Niveau de pression acoustique :	82,8 dB (A)
	Niveau akoestische druk :	
	Nivel de presión acústica :	
	Nível de pressão acústica :	
	Livello di pressione acustica :	
Acoustic pressure level :		

NIVEAU SONORE D'EMISSION:**PERCUSSION**

Pression acoustique LpA poste opérateur 82,8 dB
 Incertitude 3

Puissance acoustique LWA 93,8 dB
 Incertitude 3

Valeurs déterminées suivant le code d'essai de l'annexe B de la norme EN 60745 avec emploi des normes de base ISO 11201 et ISO 3744.

Les niveaux de pression acoustique obtenus in situ dépendent:

- Des niveaux réels de la machine considérées, en prenant en compte les incertitudes déclarées.
- Du local et de l'installation de la machine. Préférez une pièce dont l'acoustique est plus feutrée. Evitez les pièces vide à grande résonance. Placez vous auprès d'une fenêtre le cas échéant.
- Des outils montés, des pièces travaillées, des réglages choisis,...

 L_{wA}	Niveau de puissance acoustique :	93,8 dB (A)
	Niveau akoestisch vermogen :	
	Nivel de potencia acústica :	
	Nível de potência acústica :	
	Livello di potenza acustica :	
Acoustic power level :		

VIBRATIONS:

Total des valeurs de vibration (somme vectorielle des trois directions) déterminée selon EN 60745:

a_h 10,340 m/s²
 Incertitude K 1,5 m/s²

L'amplitude d'oscillation peut être utilisée comme valeur de comparaison d'outils électroportatifs. **Attention:** Si l'outil électroportatif est utilisé pour d'autres applications, avec d'autres outils de travail, l'amplitude d'oscillation peut être différente.

 IT	Niveau de vibration :	3,230 m / s ²
	Trillingsniveau hand/arm :	
	Nivel de vibración mano/brazo :	10,340 m / s ²
	Nível de vibração mão/braço :	
	Livello di vibrazione mano/braccio :	0,636 m / s ²
	Hand/arm vibration level :	



 L_{pA}	Niveau de pression acoustique :	69,5 dB (A)
	Niveau akoestische druk :	
	Nivel de presión acústica :	
	Nível de pressão acústica :	
	Livello di pressione acustica :	
Acoustic pressure level :		

NIVEAU SONORE D'EMISSION:**A VIDE**

Pression acoustique LpA poste opérateur 69,5 dB
 Incertitude 3

Puissance acoustique LWA 80,5 dB
 Incertitude 3

Valeurs déterminées suivant le code d'essai de l'annexe B de la norme EN 60745 avec emploi des normes de base ISO 11201 et ISO 3744.

Les niveaux de pression acoustique obtenus in situ dépendent:

- Des niveaux réels de la machine considérées, en prenant en compte les incertitudes déclarées.
- Du local et de l'installation de la machine. Préférez une pièce dont l'acoustique est plus feutrée. Evitez les pièces vide à grande résonance. Placez vous auprès d'une fenêtre le cas échéant.
- Des outils montés, des pièces travaillées, des réglages choisis,...

 L_{wA}	Niveau de puissance acoustique :	80,5 dB (A)
	Niveau akoestisch vermogen :	
	Nivel de potencia acústica :	
	Nível de potência acústica :	
	Livello di potenza acustica :	
Acoustic power level :		



EnergyDrill-18VPBL3 250325 PSFBL18P	Perceuse à percussion Brushless SlagboormachineBrushless Brushless Taladro a Percussion Brushless Furador a percusao Brushless Trapano a percusion Brushless Impact drill Brushless
--	--

	<p>Porter des lunettes de sécurité : Porter un masque anti-poussière: Porter une protection auditive: porter des gants :</p> <p>Schutzbrille tragen : Staubschutzmaske tragen : Gehörschutz tragen: Handschuhe tragen:</p> <p>Draag een veiligheidsbril : Draag een stofmasker : Draag gehoorbeschermers: draag handschoenen:</p> <p>Llevar puestas gafas protectoras : Llevar puesta una careta de protección contra el polvo : Llevar puesta una protección auditiva: usar guantes</p> <p>Portare de gli occhiali di sicurezza : indossare una mascherina anti-polvere : Portare una protezione uditiva: indossare i guanti:</p> <p>Utilizar óculos de seguridad : Utilizar uma máscara anti-poeira : Utilizar uma protecção auditiva: usar luvas:</p> <p>Wear protective eyewear : Wear a dust mask : Wear hearing protective equipment: wear gloves :</p>	X
--	---	---

	<p>Couple tendre / dynamique: Draaimoment zachte / dynamisch: fuerza suave / dinámica: Casal flexível / dinámico: Coppia morbido / dinamico: soft / dynamic torque:</p>	85 N.m
--	---	--------

	<p>Couple dur / instantané : hard / onmiddellijke koppel: fuerza dura / instantánea: hard / torque instantáneo: difficile / coppia istantanea: Hard / Instant torque:</p>	75 N.m
--	---	--------

	<p>Capacité dans le béton : Capaciteit in beton : Capacidad de hormigón : Capacidade em concreto: Capacità in calcestruzzo: Capacity in concrete:</p>	13 mm
--	---	-------

	<p>Capacité dans le métal : Capaciteit in de metaal: Capacidad en el metal: Capacidade no metal: Capacità nel metallo: Capacity in the metal:</p>	13 mm
--	---	-------

	<p>Capacité dans le bois : Capaciteit in hout: Capacidad en madera : Capacidade na madeira: Capacità in legno: Capacity in wood:</p>	38 mm
--	--	-------

	<p>Capacité du mandrin : Chuck capaciteit: Capacidad de Chuck: Capacidade de Chuck: Capacità Chuck: Chuck capacity : :</p>	ø 13 mm
--	--	---------

	<p>Vitesse à vide: Leerlaufdrehzahl: Velocidad vacía: Velocidade no vácuo: Velocità a vuoto: No-load speed:</p>	0-470 min ⁻¹ 0-1730 min ⁻¹
--	---	---

	<p>Cadence de frappe: strike rate: tasa de paro: taxa da batida: tasso di sciopero: Type Rate:</p>	0-7150 Hit.min ⁻¹ 0-27300 Hit.min ⁻¹
--	--	---

	<p>Lire les instructions avant usage : Lees voor het gebruik de instructies : Léase las instrucciones antes de usar : Ler as instruções antes da utilização : Leggere le istruzioni prima dell'uso : Read the instructions before use :</p>	X
--	---	---

	<p>Poids : Gewicht : Peso : Peso : Peso : Weight :</p>	1,238 kg
--	--	----------

	<p>Conformité européenne : Voldoet aan de EG-normen : Cumple con las directivas CE : Conforme às normas CE : Conforme alle norme CE : Conforms to EC standards :</p>	X
--	--	---

	<p>Danger : Gevaar : Peligro : Perigo : Pericolo : Danger :</p>	X
--	---	---

	<p>Classe d'isolement : 3 Isolatie Klasse : 3 Aislamiento clase :3 Isolamento classe :3 Isolamento classe :3 Insulation class : 3</p>	X
--	---	---

	<p>Recyclable, soumis au tri sélectif : Recyclable, subject to recycling: Recyclebaar, onder voorbehoud van het sorteren: Reciclable, sin perjuicio de la clasificación: Reciclável, sujeito a triagem: Riciclabile, soggetto a cernita:</p>	X
--	--	---



Réf. : 250601 | EnergyHub-18V20 | Li-ion

18 V - 36 Wh



Batterie 2,0 Ah

Batterij | Bateria | Bateria | Batteria | Battery

	Tension et fréquence assignée:	18 V d.c. 2,0 Ah (Li-Ion)
	Aangewezen spanning en frequentie:	
	Tensión y frecuencia fijada:	
	Tensão e frequência fixa:	
	Tensione e frequenza assegnata:	
Nominal frequency and power:		

	Conformité européenne :	X
	Voltoet aan de EG-normen :	
	Cumple con las directivas CE :	
	Conforme às normas CE :	
	Conforme alle norme CE :	
Conforms to EC standards :		

	temps de charge :	45 min
	Oplaaftijd:	
	Tiempo de carga:	
	Tempo de carregamento:	
	Tempo di ricarica:	
Charging time :		

	Recyclage des batteries :	X
	Recycling batterij :	
	Reciclaaje de baterías :	
	Reciclagem de baterias:	
	Riciclaggio delle batterie:	
Recycling of batteries:		

	Poids :	0,4 kg
	Gewicht :	
	Peso :	
	Peso :	
	Weight :	

FR - Recyclage des batteries :

A la fin de leur vie utile, séparez vous de vos batteries avec précautions pour notre environnement. La batterie contient du matériel dangereux pour vous et pour l'environnement. Elle doit être retirée et éliminée séparément dans une installation qui accepte des batteries au lithium-ion.

NL - Recycling batterij:

Aan het einde van hun levensduur, gooi batterijen met zorg voor het milieu. De batterij bevat materiaal dat is gevaarlijk voor u en het milieu. Het moet worden verwijderd en vernietigd afzonderlijk op een faciliteit die lithium-ion batterijen accepteert.

ES - Reciclaaje de baterías:

Al final de su vida útil, deseche las baterías con el debido cuidado de nuestro medio ambiente. La batería contiene material que es peligroso para usted y el medio ambiente. Debe ser retirado y eliminado por separado en una instalación que acepte baterías de iones de litio.

PT - Reciclagem de baterias:

No final da sua vida útil, descarte as baterias com o devido cuidado para o nosso ambiente. A bateria contém material que é perigoso para você e para o meio ambiente. Deve ser removido e eliminado separadamente numa instalação que aceite baterias de íões de lítio.

IT - Riciclaggio delle batterie:

Alla fine della loro vita utile, smaltire le batterie con la dovuta attenzione per il nostro ambiente. La batteria contiene materiale che è pericoloso per voi e per l'ambiente. Essa deve essere rimosso e smaltito separatamente in una struttura che accetta le batterie agli ioni di litio.

EN - Recycling of batteries:

At the end of their useful life, discard batteries with due care for our environment. The battery contains material which is hazardous to you and the environment. It must be removed and disposed of separately at a facility that accepts lithium-ion batteries.

	Ne pas jeter les batteries / accumulateurs avec les ordures ménagères	X
	Gooi geen batterijen / accu met het huishoudelijk afval	
	No tire las pilas / acumuladores en la basura doméstica	
	Não jogue pilhas / acumuladores com lixo doméstico	
	Non gettare le batterie / accumulatori con i rifiuti domestici	
Do not dispose of batteries in household waste		

	Protéger la batterie de toute source de chaleur (feu, soleil) risque d'explosion.	X
	Bescherm de batterij tegen hitte (brand, zon) explosiegevaar.	
	Proteger la batería de calor (fuego, sol) Riesgo de explosión.	
	Proteger a bateria do calor (fogo, o sol) risco de explosão.	
	Proteggere la batteria da fonti di calore (fuoco, sole) il rischio di esplosione.	
Protect the battery from all sources of heat (fire, sun) risk of explosion.		





Chargeur

Acculader | Cargador de batería
Carregador de batería | Caricabatteria | Battery charger

	Tension et fréquence assignée:	230-240 V - 50/60 Hz
	Aangewezen spanning en frequentie:	
	Tensión y frecuencia fijada:	
	Tensão e frequência fixa:	
	Tensione e frequenza assegnata:	
Nominal frequency and power:		

	Soumis à recyclage :	X
	Niet wegwerpen :	
	Sottoposti a riciclaggio :	
	Sujeitos à reciclagem :	
	Sottoposti a riciclaggio :	
Subjected to recycling :		

	Classe d'isolement : 2	X
	Isolatje Klasse : 2	
	Aislamiento clase :2	
	Isolamento classe :2	
	Insulation class :2	

	Puissance assignée:	14,4-18VDC - 2,4 A
	Leerlaufdrehzahl:	
	Potencia fijada:	
	Potenza assegnata:	
	Potência assinada:	
Nominal power:		

	Poids :	0,3 kg
	Gewicht :	
	Peso :	
	Peso :	
	Weight :	

	Usage intérieur uniquement :	X
	Aileen voor gebruik binnenshuis :	
	Sólo para uso en interiores :	
	Somente para uso interno :	
	Solo per uso interno :	
Internal use only :		

	Conformité européenne :	X
	Voldoet aan de EG-normen :	
	Cumple con las directivas CE :	
	Conforme às normas CE :	
	Conforme alle norme CE :	
Conforms to EC standards :		

FR - Recyclage des déchets :

Les outils, accessoires et leur emballages doivent suivre une voie de recyclage adaptée. Conformément aux directives Européennes 2012/19/UE et 2006/66/CE, les composants d'un produit doivent être séparés, collectés, recyclés ou éliminés en conformité avec les réglementations environnementales en vigueur. Les appareils, batteries, piles, huiles, emballages devront être déposés dans les systèmes d'élimination des déchets spéciaux tels que déchetteries. Renseignez-vous auprès de votre commune pour connaître l'organisme le plus proche à même de traiter ou de collecter ces déchets.

NL - Afval recycling:

Gereedschap, accessoires en verpakkingen moeten volgen een pad geschikt is voor recycling. Volgens de Europese richtlijnen 2012/19/UE en 2006/66/CE, de componenten van een product moet worden gescheiden, verzameld, gerecycleerd of verwijderd in overeenstemming met de milieuvorschriften. Apparaten, batterijen, olie, moet de verpakking worden gedeponeerd in de afvalverwerking afval, zoals stortplaatsen. Neem contact op met uw gemeente naar de dichtstbijzijnde agentschap kunnen herhalen of het verzamelen van deze afvalstoffen te vinden.

ES - Reciclado de los residuos:

Las herramientas, los accesorios y los envases tienen que seguir la vía de reciclaje adecuada. En virtud de las directivas europeas 2012/19/UE y 2006/66/CE, los componentes de un producto deben separarse, recogerse, reciclarse o eliminarse de acuerdo con las reglamentaciones medioambientales vigentes. Los aparatos, baterías, pilas, aceites, envases deberán llevarse a los centros de eliminación de residuos especiales tales como los ecoparques. Pedir información al municipio par conocer el centro más cercano apto para reciclar o recoger dichos residuos.

PT - Reciclagem do lixo:

As ferramentas, acessórios e suas embalagens devem seguir um canal de reciclagem adaptado. Conforme as diretivas europeias 2012/19/UE e 2006/66/CE, os componentes de um produto devem ser separados, recolhidos, reciclados ou eliminados de acordo com as regulamentações ambientais em vigor. Os aparelhos, baterias, pilhas, óleos e embalagens deverão ser depositados nos sistemas de eliminação de detritos especiais, tais como unidades de triagem de detritos. Informar-se junto ao seu concelho municipal para conhecer o órgão mais próximo habilitado a evacuar ou recolher estes detritos.

IT - Riciclaggio dei rifiuti:

Gli apparecchi, i loro accessori ed imballaggi devono essere sottoposti ad un processo di riciclaggio appropriato. In conformità con le direttive europee 2012/19/UE e 2006/66/CE, i componenti di un prodotto devono essere separati, raccolti, riciclati o smaltiti in conformità con le normative ambientali in vigore. Gli apparecchi, le batterie, le pile, gli oli, gli imballaggi dovranno essere conferiti nei sistemi di smaltimento dei rifiuti speciali come le isole ecologiche. Informarsi presso il proprio comune per sapere qual è l'ente più vicino in grado di fare il trattamento o la raccolta differenziata di questi rifiuti.

EN - Waste recycling:

The tools, accessories and their packaging must use an appropriate recycling channel. In compliance with European Directives 2012/19/UE and 2006/66/CE, a product's components must be separated, collected, recycled or eliminated in accordance with the environmental regulations in force. The appliance, batteries, oils and packaging must be deposited in the special waste elimination systems such as the waste collection centres. Ask your commune for information on the nearest organisation in a position to reprocess or collect this waste.



EnergyDrill-18VPBL3

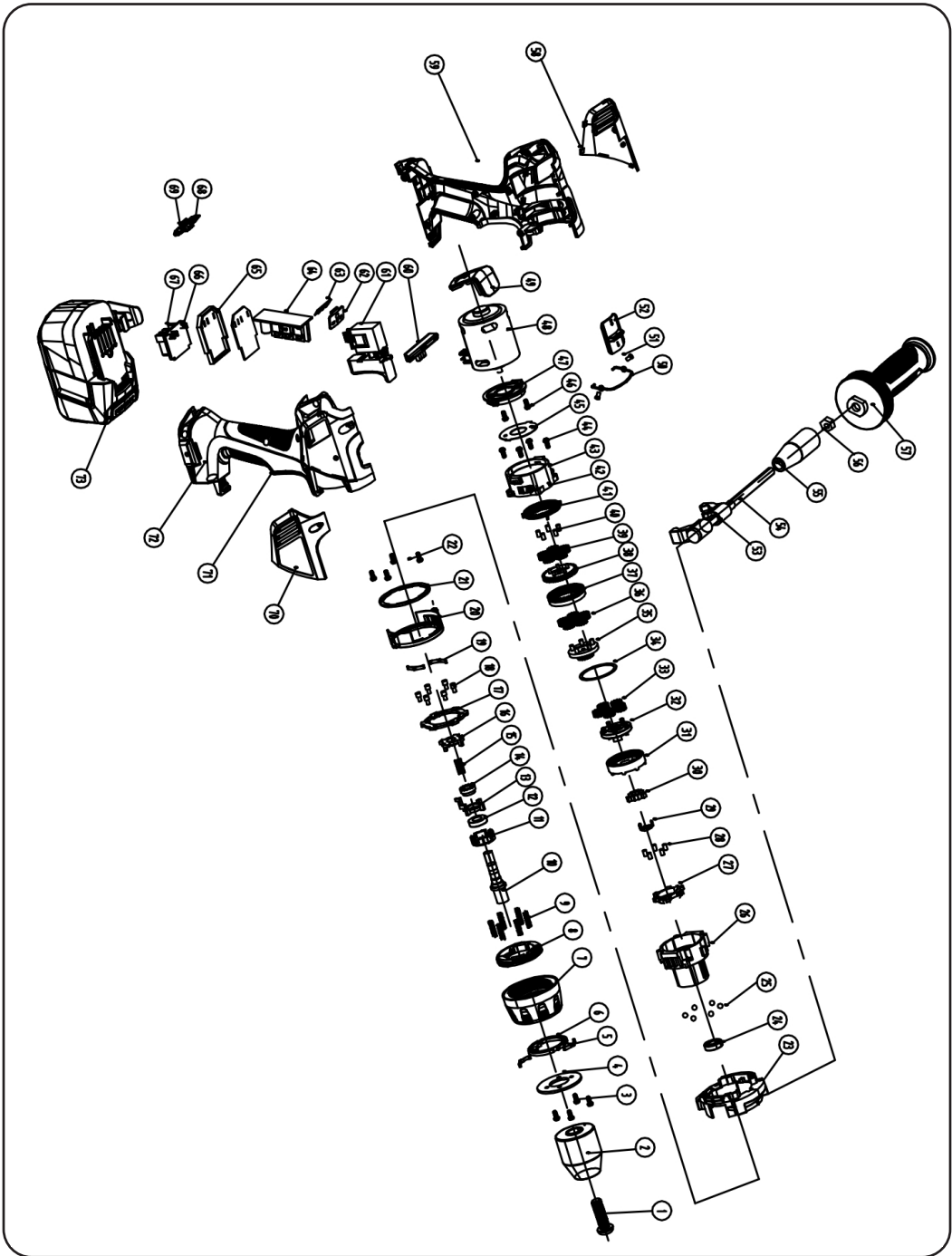

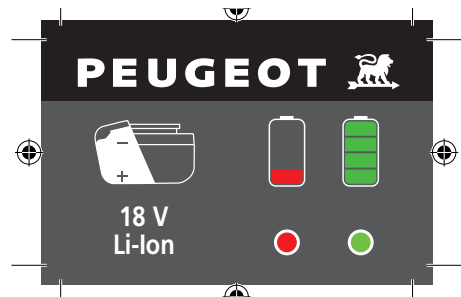
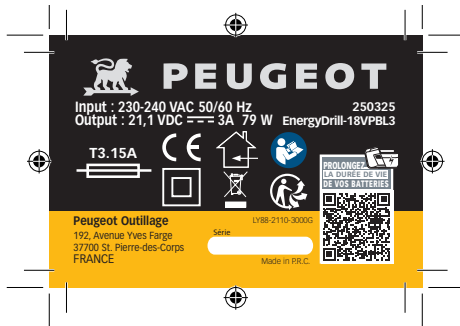
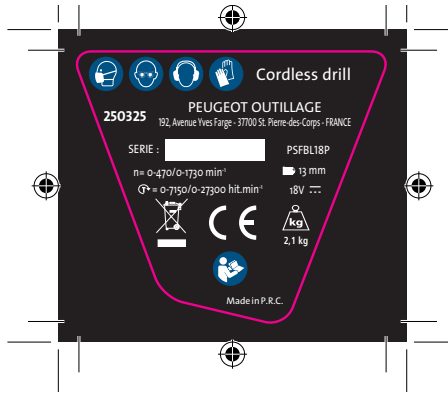



PEUGEOT

**DECLARATION CE DE CONFORMITE
DECLARACION DE CONFORMIDAD
DICHIARAZIONE DI CONFORMITA**

**VERKLARING VAN OVEREENSTEMMING
DECLARAÇÃO DE CONFORMIDADE
DECLARATION OF CE CONFORMITY**

Le soussigné,
Ondergetekende,
El suscrito,
O abaixo assinado,
Il sottoscritto,
The undersigned,

PEUGEOT OUTILLAGE

192, Avenue Yves Farge - 37700 St. Pierre-des-Corps - FRANCE
Tél. : 02 36 16 71 46 - Fax : 02 36 16 71 40

Déclare par la présente que,
Verklaart hiermede dat,
Declara por la presente que,
Declara pela presente que,
Dichiare che,
Declares that,

CODE

PEUGEOT / EnergyDrill-18VPBL3 / 250325 / PSFBL18P

Perceuse à percussion sans fil / Draadloze percussie boor / Taladro de percusión sin cuerda /
Broca de percussão sem fio / Trapano a percussione cordless / Cordless percussion Drill

Est conforme et satisfait aux normes CE:
In overeenstemming is met en Voldoet aan EG richtlijnen:
Cumple con la directivas de la CE:
Respeita e está em conformidade com as normas CE:
E conforme alle direttive CEE:
Complies with the EEC standards:



Machine : MD 2006/42/EC, EMC 2014/30/EU, Rohs 2011/65/UE

Machine :
Máquina:
Máquina:
Macchina:
Machine :

EN 62841-1:2015
EN 62841-2-1/A11:201908
EN 62841-2-1/A1:202207
EN 62841-2-1/A12:202207
EN 55014-1: 2017
EN 55014-2:2015

Chargeur :
Lader:
Cargador:
Carregador:
Caricabatterie:
Charger:

EMC 2014/30/EU LVD 2014/35/EU
EN60335-1:2012+A11:2014+A13:2017
EN60335-2-29:2004+A2:2010

Personne autorisée à
constituer le dossier technique :
Christophe HUREL

SIGMA

Présidente de PEUGEOT OUTILLAGE
Représentée par son Président :
Christophe HUREL
27/11/2020
Fait à St. Pierre-des-Corps

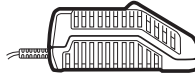
3 ANS**GARANTIE PEUGEOT****PEUGEOT****BON DE GARANTIE****1 - Objet de la garantie :**

La garantie porte exclusivement sur les vices de fabrication ou les vices de matières.
Elle nous oblige à l'échange ou à la réparation des pièces reconnues hors d'usage.

2 - Durée de la garantie :

La garantie est de 12 mois à dater de la livraison du matériel à l'utilisateur (facture ou ticket de caisse à fournir).
Les échanges ou réparations faites au titre de la garantie ne peuvent avoir pour effet de prolonger celle-ci.

Les frais de port ALLER sont à la charge de l'utilisateur.

3 - Réserves :

La garantie ne s'applique en aucun cas aux réparations effectuées en dehors de nos réparateurs agréés.
En aucun cas, durant la période de garantie, le matériel ne devra être démonté.

GARANTIEKAART**1 - Doel van de garantie:**

De garantie heeft uitsluitend betrekking op fabricagefouten of gebreken in materialen.
Het dwingt ons om uit te wisselen of reparatie van erkende onbruikbare onderdelen.

2 - Duur van de garantie:

De garantie bedraagt 12 maanden vanaf de levering van apparatuur voor de gebruiker (factuur of kassabonnetje verstrekken).

De uitwisseling of reparaties onder garantie niet te verlangen.

GO verzendkosten zijn voor rekening van de gebruiker.

3 - Reserves:

De garantie geldt niet in alle reparaties die buiten onze goedgekeurde reparateurs.
In ieder geval gedurende de garantie, moet het materiaal worden verwijderd.

TARJETA DE GARANTÍA**1 - Objeto de la garantía:**

La garantía sólo se referirá a los defectos de fabricación o defectos en los materiales.
Nos obliga a cambiar o reparación de las piezas fuera de servicio reconocido.

2 - Duración de la garantía:

La garantía es de 12 meses a partir de la entrega de equipos para el usuario (factura o recibo que se den).
Los intercambios o reparaciones bajo garantía no tendrá que prolongarse.

GO gastos de envío correrán a cargo del usuario.

3 - Reservas:

La garantía no se aplica en todas las reparaciones realizadas fuera de nuestros talleres de reparación autorizados.
En cualquier caso, durante el periodo de garantía, el material debe ser removido.

CARTÃO DE GARANTIA**1 - Finalidade da garantia:**

A garantia só relacionar com defeitos de fabricação ou defeitos em materiais.
Ela nos obriga a troca ou reparo de peças inservíveis reconhecidos.

2 - Duração da Garantia:

A garantia é de 12 meses a partir da entrega de equipamentos para o usuário (factura ou recibo a ser fornecido).

Trocas ou reparos sob a garantia não terá que prorrogá-la.

GO porte serão custeadas pelo usuário.

3 - Reservas:

A garantia não se aplica a quaisquer reparos feitos fora das nossas oficinas aprovadas.
Em qualquer caso, durante o período de garantia, o material deve ser removido.

GARANZIA**1 - Oggetto della garanzia:**

La garanzia si riferisce esclusivamente alla difetti di fabbricazione o difetti nei materiali.
Ci costringe a scambio o la riparazione di parti inutilizzabili riconosciuti.

2 - Durata della garanzia:

La garanzia è di 12 mesi dalla consegna delle attrezzature per l'utente (fattura o ricevuta da fornire).

Scambi o riparazioni in garanzia non sarà necessario prolungarla.

GO spese di spedizione sono a carico dell'utente.

3 - Riserve:

La garanzia non si applica in tutte le riparazioni effettuate al di fuori dei nostri riparatori autorizzati.
In ogni caso, durante il periodo di garanzia, il materiale deve essere rimosso.

WARRANTY**1 - Scope of the warranty :**

The warranty shall only apply to manufacturing defects or material defects.

We are obliged to exchange or repair parts that are identified as being unusable

2 - Lifetime warranty :

The warranty shall be valid for 12 months from the delivery date of the equipment to the user (invoice or till receipt must be provided).

Exchanges or repairs carried out under the warranty shall not extend the original warranty period.

The user shall be responsible for original shipping charges.

3 - Reservations :

The warranty shall not under any circumstances cover repairs carried out by a non-authorized repairer.
The equipment should not be dismantled under any circumstances during the warranty period.

Date d'achat	Référence machine	Cachet du distributeur
Datum van aankoop	Machine referentie	Dealer stempel
Fecha de compra	Referencia de la máquina	Comerciante de sellos
Data da compra	Referência de máquina	Selo Revendedor
Data di acquisto	Riferimento macchina	Timbro del rivenditore
Purchase date	Machine code	Distributor's stamp

SERVICE APRÈS VENTE - AFTER SALE SERVICE

PEUGEOT OUTILLAGE - 192, Avenue Yves Farge - 37700 St. Pierre-des-Corps - FRANCE - Tél. : 02 36 16 71 46 - Fax : 02 36 16 71 40

1 AN**GARANTIE PEUGEOT****PEUGEOT****BON DE GARANTIE****1 - Objet de la garantie :**

La garantie porte exclusivement sur les vices de fabrication ou les vices de matériaux.

Elle nous oblige à l'échange ou à la réparation des pièces reconnues hors d'usage.

2 - Durée de la garantie :

La garantie est de 12 mois à dater de la livraison du matériel à l'utilisateur (facture ou ticket de caisse à fournir). Les échanges ou réparations faites au titre de la garantie ne peuvent avoir pour effet de prolonger celle-ci.

Les frais de port ALLER sont à la charge de l'utilisateur.

3 - Réserves :

La garantie ne s'applique en aucun cas aux réparations effectuées en dehors de nos réparateurs agréés.

En aucun cas, durant la période de garantie, le matériel ne devra être démonté.

GARANTIEKAART**1 - Doel van de garantie:**

De garantie heeft uitsluitend betrekking op fabricagefouten of gebreken in materialen.

Het dwingt ons om uit te wisselen of reparatie van erkende onbruikbare onderdelen.

2 - Duur van de garantie:

De garantie bedraagt 12 maanden vanaf de levering van apparatuur voor de gebruiker (factuur of kassabon te verstrekken).

De uitwisseling of reparaties onder garantie niet te verlenen.

GO verzendkosten zijn voor rekening van de gebruiker.

3 - Reserves:

De garantie geldt niet in alle reparaties die buiten onze goedgekeurde reparateurs.

In ieder geval gedurende de garantie, moet het materiaal worden verwijderd.

TARJETA DE GARANTÍA**1 - Objeto de la garantía:**

La garantía sólo se referirá a los defectos de fabricación o defectos en los materiales.

Nos obliga a cambiar o reparación de las piezas fuera de servicio reconocido.

2 - Duración de la garantía:

La garantía es de 12 meses a partir de la entrega de equipos para el usuario (factura o recibo que se den). Los intercambios o reparaciones bajo garantía no tendrá que prolongarse.

GO gastos de envío correrán a cargo del usuario.

3 - Reservas:

La garantía no se aplica en todas las reparaciones realizadas fuera de nuestros talleres de reparación autorizados.

En cualquier caso, durante el periodo de garantía, el material debe ser removido.

CARTÃO DE GARANTIA**1 - Finalidade da garantia:**

A garantia só relacionar com defeitos de fabricação ou defeitos em materiais.

Ela nos obriga a troca ou reparo de peças inservíveis reconhecidos.

2 - Duração da Garantia:

A garantia é de 12 meses a partir da entrega de equipamentos para o usuário (factura ou recibo a ser fornecido).

Trocãs ou reparos sob a garantia não terá que prorrogá-la.

GO porte serão custeadas pelo usuário.

3 - Reservas:

A garantia não se aplica a quaisquer reparos feitos fora das nossas oficinas aprovadas.

Em qualquer caso, durante o período de garantia, o material deve ser removido.

GARANZIA**1 - Oggetto della garanzia:**

La garanzia si riferisce esclusivamente alla difetti di fabbricazione o difetti nei materiali.

Ci costringe a scambio o la riparazione di parti inutilizzabili riconosciuti.

2 - Durata della garanzia:

La garanzia è di 12 mesi dalla consegna delle attrezzature per l'utente (fattura o ricevuta da fornire).

Scambi o riparazioni in garanzia non sarà necessario prolungarla.

GO spese di spedizione sono a carico dell'utente.

3 - Riserve:

La garanzia non si applica in tutte le riparazioni effettuate al di fuori dei nostri riparatori autorizzati.

In ogni caso, durante il periodo di garanzia, il materiale deve essere rimosso.

WARRANTY**1 - Scope of the warranty :**

The warranty shall only apply to manufacturing defects or material defects.

We are obliged to exchange or repair parts that are identified as being unusable

2 - Lifetime warranty :

The warranty shall be valid for 12 months from the delivery date of the equipment to the user (invoice or till receipt must be provided).

Exchanges or repairs carried out under the warranty shall not extend the original warranty period.

The user shall be responsible for original shipping charges.

3 - Reservations :

The warranty shall not under any circumstances cover repairs carried out by a non-authorized repairer.

The equipment should not be dismantled under any circumstances during the warranty period.

Date d'achat	Référence machine	Cachet du distributeur
Datum van aankoop	Machine referentie	Dealer stempel
Fecha de compra	Referencia de la máquina	Comerciante de sellos
Data da compra	Referência de máquina	Selo Revendedor
Data di acquisto	Riferimento macchina	Timbro del rivenditore
Purchase date	Machine code	Distributor's stamp

SERVICE APRÈS VENTE - AFTER SALE SERVICE

PEUGEOT OUTILLAGE - 192, Avenue Yves Farge - 37700 St. Pierre-des-Corps - FRANCE - Tél. : 02 36 16 71 46 - Fax : 02 36 16 71 40



PEUGEOT OUTILLAGE

Une société du groupe **SIGMA**

192, Avenue Yves Farge
37700 St. Pierre-des-Corps
FRANCE

www.peugeot-outillage.com

