

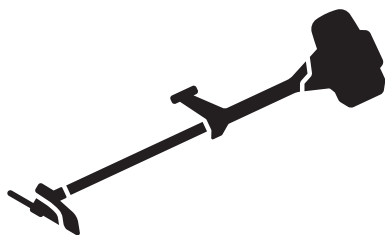

Husqvarna®



555FX, 555FXT, 555RXT, 555FRM

FR Manuel d'utilisation
NL Gebruiksaanwijzing
DE Bedienungsanweisung

2-38
39-74
75-111

Sommaire

| | | | |
|-------------------|----|----------------------------------|----|
| Introduction..... | 2 | Dépannage..... | 33 |
| Sécurité..... | 5 | Transport et stockage..... | 34 |
| Montage..... | 12 | Caractéristiques techniques..... | 34 |
| Utilisation..... | 17 | Accessoires..... | 36 |
| Entretien..... | 24 | Déclaration de conformité..... | 38 |

Introduction

Description du produit

Ce produit est une débroussailleuse équipée d'un moteur à combustion.

Nous travaillons en permanence à l'amélioration de votre sécurité et de votre efficacité pendant l'utilisation. Pour davantage d'informations, contactez votre atelier d'entretien.

Utilisation prévue

Utilisez le produit avec une lame d'éclaircissage, une lame à herbe, un couteau à hacher ou une tête de désherbage pour couper différents types de végétation. N'utilisez pas ce produit pour d'autres tâches que la

coupe d'herbe, le désherbage, le débroussaillage et l'éclaircissage. Utilisez une lame d'éclaircissage pour dégager des bosquets et des arbustes. Utilisez une lame à herbe ou tête de désherbage pour couper l'herbe.

Remarque: La législation nationale ou locale peut réglementer l'utilisation. Respectez la législation en vigueur.

Utilisez uniquement le produit avec des accessoires approuvés par le fabricant. Reportez-vous à la section *Accessoires à la page 36*.

Aperçu du produit

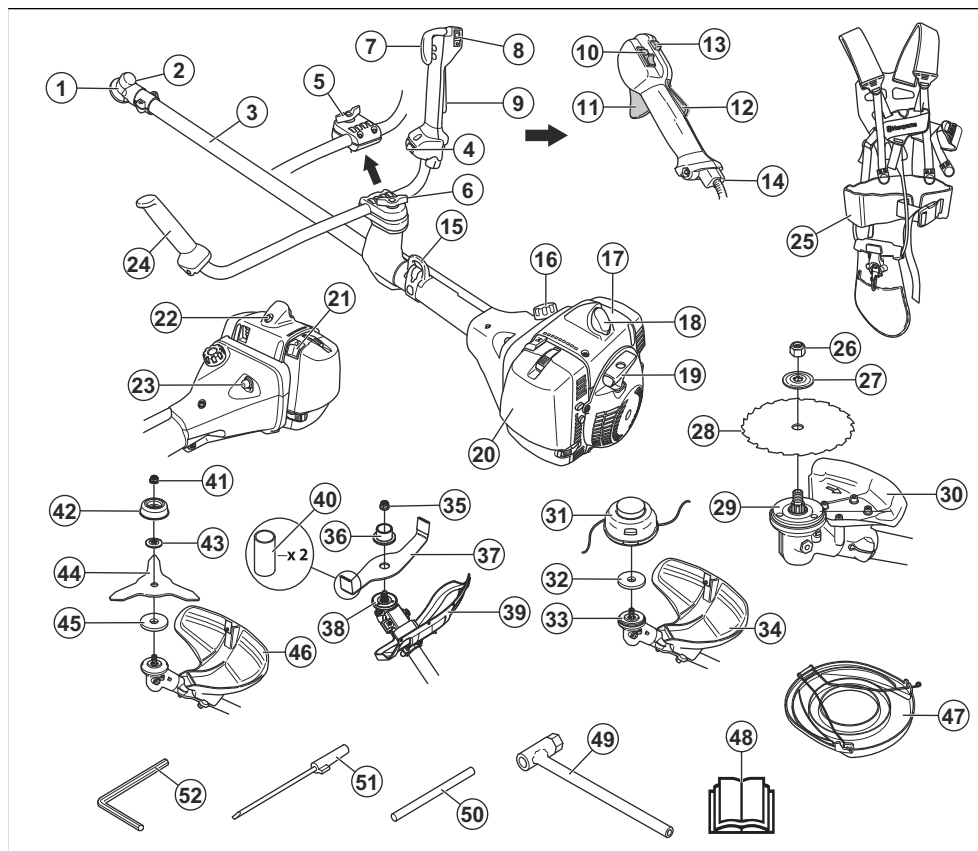

- | | |
|--|---|
| 1. Renvoi d'angle | 16. Réservoir de carburant |
| 2. Bouchon de remplissage en graisse | 17. Ensemble de |
| 3. Arbre | 18. Bougie d'allumage et capuchon de la bougie. |
| 4. Interrupteur de poignées chauffantes (555FXT) | 19. Poignée du câble du démarreur |
| 5. Réglage de poignée (555RXT) | 20. Couvercle de filtre à air |
| 6. Réglage de poignée (555FX, 555FXT, 555FRM) | 21. Starter |
| 7. Gâchette d'accélération (555FX, 555FXT) | 22. Vanne de décompression |
| 8. Bouton d'arrêt (555FX, 555FXT) | 23. Poire de la pompe à carburant |
| 9. Blocage de la gâchette d'accélération (555FX, 555FXT) | 24. Guidon |
| 10. Bouton d'arrêt (555RXT, 555FRM) | 25. Harnais |
| 11. Gâchette d'accélération (555RXT, 555FRM) | 26. Contre-écrou (555FX, 555FXT) |
| 12. Blocage de la gâchette d'accélération (555RXT, 555FRM) | 27. Bride de support (555FX, 555FXT) |
| 13. Bouton d'accélération au démarrage (555RXT, 555FRM) | 28. Lame d'éclaircissage (555FX, 555FXT) |
| 14. Réglage du câble d'accélération (555RXT, 555FRM) | 29. Disque d'entraînement (555FX, 555FXT) |
| 15. Point de suspension | 30. Protection de l'accessoire de coupe (555FX, 555FXT) |
| | 31. Tête de désherbage (555RXT) |
| | 32. Rondelle en tôle (555RXT) |

- 33. Disque d'entraînement (555RXT)
- 34. Protection de l'accessoire de coupe (555RXT)
- 35. Contre-écrou (555FRM)
- 36. Bride de support (555FRM)
- 37. Couteau à hacher(555FRM)
- 38. Disque d'entraînement (555FRM)
- 39. Protection de l'accessoire de coupe (555FRM)
- 40. Protection de transport (555FRM)
- 41. Contre-écrou (555RXT)
- 42. Bol de garde au sol (555RXT)
- 43. Bride de support (555RXT)
- 44. Lame à herbe (555RXT)
- 45. Disque d'entraînement (555RXT)
- 46. Protection de l'accessoire de coupe (555RXT)
- 47. Protection de transport (555FX, 555FXT, 555RXT)
- 48. Manuel de l'opérateur
- 49. Clé à douille
- 50. Goupille d'arrêt
- 51. Tournevis du carburateur
- 52. Clé hexagonale



Le produit peut entraîner la projection d'objets, ce qui peut causer des blessures.



Restez à une distance minimale de 15 m (49 pi) des personnes et des animaux pendant le fonctionnement du produit.



Risque de rebond si l'équipement de coupe touche un objet qu'il ne coupe pas immédiatement. Le produit peut couper des parties du corps. Restez à une distance minimale de 15 m (49 pi) des personnes et des animaux pendant le fonctionnement du produit.



Utilisez des gants de protection homologués.



Utilisez des bottes antidérapantes robustes.



Poire de la pompe à carburant.



Starter.



Vis de réglage du ralenti.



Pointeau de vitesse élevée.



Pointeau de vitesse lente.



Carburant.



Décompresseur.

Symboles concernant le produit



Arrêtez la machine.



AVERTISSEMENT ! Soyez prudent et utilisez le produit correctement. Ce produit peut causer des blessures graves, voire mortelles, à l'opérateur ou à d'autres personnes.



Lisez attentivement le manuel d'utilisation et assurez-vous de bien comprendre les instructions avant utilisation.



Utilisez un casque de protection dans les endroits où des objets peuvent tomber. Utilisez des protège-oreilles homologués. Utilisez des protections pour les yeux homologuées.



Régime maximal de l'arbre de sortie.



Le produit est conforme aux directives CE en vigueur.



Ce produit est conforme aux directives en vigueur au Royaume-Uni.



Poignées chauffantes.



Utilisez uniquement un fil de coupe flexible. N'utilisez pas d'accessoires de coupe en métal. Respectez cette instruction pour les accessoires de désherbage.



Étiquette relative aux émissions sonores dans l'environnement selon les directives et réglementations européennes et du Royaume-Uni et la législation de la Nouvelle-Galles du Sud « Protection of the Environment Operations (Noise Control) Regulation 2017 ». Le niveau de puissance sonore garanti du produit est spécifié à la section *Caractéristiques techniques* à la page 34et sur l'étiquette.

yyyywwxxxx

La plaque signalétique indique le numéro de série. **aaaa** désigne l'année de production et **ww** correspond à la semaine de production.

Remarque: Les autres symboles/autocollants présents sur le produit concernent des exigences de certification spécifiques à d'autres zones commerciales.

Responsabilité

Conformément à la loi sur la responsabilité du fait des produits, nous déclinons toute responsabilité pour tout dommage causé par notre produit si :

- le produit n'est pas correctement réparé ;
- le produit est réparé avec des pièces qui ne proviennent pas du fabricant ou qui ne sont pas homologuées par le fabricant ;
- le produit est équipé d'un accessoire qui ne provient pas du fabricant ou qui n'est pas homologué par le fabricant ;
- le produit n'est pas réparé par un centre d'entretien agréé ou par une autorité homologuée.

Émissions Euro V



AVERTISSEMENT: toute altération du moteur a pour effet d'annuler l'homologation de type UE de ce produit.

Sécurité

Définitions de sécurité

Des avertissements, des recommandations et des remarques sont utilisés pour souligner des parties spécialement importantes du manuel.



AVERTISSEMENT: Symbole utilisé en cas de risque de blessures ou de mort pour l'opérateur ou les personnes à proximité si les instructions du manuel ne sont pas respectées.



REMARQUE: Symbole utilisé en cas de risque de dommages pour le produit, d'autres matériaux ou les environs si les instructions du manuel ne sont pas respectées.

Remarque: Symbole utilisé pour donner des informations supplémentaires pour une situation donnée.

Instructions générales de sécurité



AVERTISSEMENT: Lisez les instructions qui suivent avant d'utiliser le produit.

- Ce produit génère un champ électromagnétique durant son fonctionnement. Ce champ peut dans certaines circonstances perturber le fonctionnement d'implants médicaux actifs ou passifs. Pour réduire le risque de blessures graves ou mortelles, nous recommandons aux personnes portant des implants médicaux de consulter leur médecin et le fabricant de leurs implants avant d'utiliser ce produit.
- N'utilisez jamais le produit si vous êtes fatigué ou malade, ou si vous êtes sous l'emprise d'alcool, de drogues ou de médicaments. Cela a un effet négatif sur votre vision, votre vigilance, votre coordination et votre jugement.
- N'utilisez pas le produit par mauvais temps : brouillard épais, pluie diluvienne, vent violent ou grand froid. Utiliser le produit par mauvais temps peut vous fatiguer et ajouter des risques, comme un sol glissant et un sens de chute imprévisible.
- Soyez toujours prudent et utilisez votre bon sens. Si, après avoir lu le manuel d'utilisation, vous n'êtes toujours pas sûr de la procédure à suivre ou d'une

situation particulière, demandez conseil à un agent d'entretien avant de poursuivre.

- Retirez le capuchon de la bougie d'allumage si vous laissez le produit hors de votre vue.
- Un silencieux/pare-étincelles et une surface de montage pare-étincelles usagés peuvent présenter des dépôts de particules de combustion potentiellement cancérigènes. Évitez toute exposition à ces composés lors de la manipulation du silencieux et/ou du pare-étincelles. Avant toute manipulation du silencieux et/ou du pare-étincelles, reportez-vous à *Pour contrôler le silencieux à la page 9*.

Consignes de sécurité pour l'assemblage



AVERTISSEMENT: lisez les instructions qui suivent avant d'utiliser le produit.

- Utilisez des gants de protection homologués pour assembler le produit et l'accessoire de coupe.
- Retirez le chapeau de bougie de la bougie avant de monter le produit.
- Assurez-vous que le guidon et la protection d'accessoire de coupe adaptés sont assemblés avant d'utiliser le produit.
- Une protection d'accessoire de coupe endommagée ou incorrecte peut provoquer des blessures. N'utilisez pas d'accessoire de coupe sans une protection homologuée.
- Fixez correctement l'arbre et le carter d'embrayage avant de démarrer le produit.
- Le disque d'entraînement et la bride de support doivent s'engager correctement dans le trou central de l'accessoire de coupe. Un accessoire de coupe qui n'est pas correctement fixé peut provoquer des blessures ou la mort.
- Fixez le harnais au produit pour éviter toute blessure de l'opérateur ou d'autres personnes.

Instructions de sécurité pour le fonctionnement



AVERTISSEMENT: lisez les instructions qui suivent avant d'utiliser le produit.

- Avant d'utiliser le produit, il est essentiel de comprendre la différence entre l'éclaircissage forestier, le débroussaillage et le désherbage.
- Utilisez un équipement de protection individuel ; reportez-vous à la section *Équipement de protection individuel à la page 7*.
- Une exposition prolongée au bruit risque de causer des pertes d'audition permanentes. Utilisez toujours des protège-oreilles agréés.

- Soyez attentif aux signaux d'avertissement ou aux appels lorsque vous portez des protège-oreilles. Enlevez toujours vos protège-oreilles dès que le moteur s'arrête.
- N'utilisez jamais le produit si celui-ci a été modifié ou endommagé.
- Vérifiez que le chapeau de bougie et le câble d'allumage ne sont pas endommagés afin d'éviter tout risque de choc électrique.
- Regardez tout autour de la zone de travail afin de vous assurer qu'aucune personne, aucun animal, ni aucun objet n'ont un effet négatif sur la sécurité de fonctionnement du produit.
- Regardez tout autour de la zone de travail afin de vous assurer qu'aucune personne ni aucun animal ne touchent l'accessoire de coupe ou sont touchés par les objets qui sont projetés par l'accessoire de coupe.
- N'utilisez pas ce produit dans une situation ou un emplacement où vous ne pouvez pas bénéficier d'aide en cas d'accident.
- N'utilisez pas le produit sans une protection d'accessoire de coupe homologuée.
- Assurez-vous que les personnes et les animaux restent à une distance d'au moins 15 m (50 pi) pendant le travail. Regardez toujours derrière vous avant de vous retourner avec le produit. Arrêtez le produit immédiatement si une personne ou un animal pénètre dans la zone de sécurité de 15 m (50 pi). Si plusieurs opérateurs travaillent dans la même zone, respectez une distance de sécurité d'au moins 2 fois la hauteur de l'arbre et de minimum 15 m (50 pi).
- Examinez la zone de travail. Évitez les objets tels que les pierres, les morceaux de verre, les clous, les fils de fer, les bouts de ficelle, etc. pouvant être projetés ou risquant de s'enrouler autour de l'accessoire de coupe.
- Assurez-vous que vous pouvez vous déplacer en toute sécurité et que vous avez une position stable. Examinez la zone autour de vous et repérez les éventuels obstacles (souches, pierres, branchages, fondrières...). Faites attention lorsque vous travaillez sur un terrain en pente.



- Ne vous penchez pas trop loin. Conservez toujours une position stable et un bon équilibre.

- Avant de démarrer le produit, placez-le sur une surface plane, à au moins 3 m (10 pi) de la source de carburant et de l'endroit où vous remplissez le réservoir de carburant. Vérifiez qu'il n'y a aucun objet à proximité ou en contact avec l'accessoire de coupe.
- Si l'accessoire de coupe tourne au régime de ralenti, faites-le régler par un agent de service. N'utilisez pas le produit tant qu'il n'est pas réglé ou réparé.
- Attention aux objets projetés. Utilisez toujours une protection pour les yeux homologuée et tenez-vous à distance de la protection de l'accessoire de coupe. Les pierres et autres objets de petite taille peuvent être projetés dans les yeux et causer la cécité ou d'autres blessures.
- Ne posez pas le produit au sol lorsque le moteur est en marche, sauf si vous pouvez le surveiller.
- Ne retirez pas la matière coupée ou laissez d'autres personnes le faire lorsque le moteur est en marche ou que l'équipement de coupe tourne pour éviter les blessures graves.
- Arrêtez toujours le moteur et vérifiez que l'équipement de coupe ne tourne pas avant de retirer la matière coupée enroulée autour de l'arbre de la lame ou coincée entre la protection et l'accessoire de coupe.
- Soyez prudent lorsque vous retirez la matière à proximité de l'accessoire de coupe. Le renvoi d'angle chauffe lors du fonctionnement de la machine et peut causer des brûlures graves.
- Les gaz d'échappement du moteur sont très chauds et peuvent contenir des étincelles. Risque d'incendie. Soyez prudent à proximité des matériaux secs et inflammables.
- N'utilisez jamais le produit à l'intérieur ou dans des espaces sans ventilation appropriée. Les gaz d'échappement contiennent de l'oxyde de carbone, un gaz inodore, toxique et très dangereux.
- Arrêtez le moteur avant de passer à une nouvelle zone de travail. Fixez toujours la protection de transport avant de déplacer l'équipement.
- Une exposition excessive aux vibrations peut entraîner des troubles circulatoires ou nerveux chez les personnes souffrant de problèmes de circulation. Consultez un médecin en cas de symptômes liés à une exposition excessive aux vibrations. Voici les symptômes possibles : engourdissement, perte de sensibilité, chatouillements, picotements, douleur, faiblesse musculaire, décoloration ou modification épidermique. Ces symptômes affectent généralement les doigts, les mains ou les poignets. Les risques augmentent à basse température.
- Portez toujours un équipement de protection individuel homologué lorsque vous utilisez le produit. L'équipement de protection individuel ne protège pas complètement des blessures, mais il diminue la gravité des blessures en cas d'accident. Faites appel à votre revendeur pour vous aider à sélectionner l'équipement adéquat.
- Utilisez un casque si les arbres dans la zone de travail ont une hauteur de plus de 2 m (6,5 pi).
- Utilisez des protège-oreilles homologués.
- Utilisez toujours des lunettes de protection homologuées conformes à la norme ANSI Z87.1 aux États-Unis ou EN 166 dans les pays de l'UE. Utilisez une visière pour la protection du visage. La visière ne suffit pas à protéger les yeux.



- Portez des gants de protection en cas de besoin, par exemple lorsque vous fixez, examinez ou nettoyez l'équipement de coupe.
- Portez des bottes de protection avec coques de protection en acier et des semelles antidérapantes.
- Portez des vêtements fabriqués dans un matériau résistant. Portez toujours des pantalons longs, épais et des manches longues. Ne portez pas de vêtements amples qui risqueraient de se prendre dans les brindilles et les branches. Ne portez pas de bijoux, de pantalon court ou de sandales. Ne travaillez pas pieds nus. Attachez vos cheveux de façon sécurisée au-dessus de vos épaules.



- Conservez l'équipement de premiers secours à proximité.



Dispositifs de sécurité sur le produit

Pour plus d'informations sur l'emplacement des dispositifs de sécurité, reportez-vous à la section *Aperçu du produit* à la page 3.

Équipement de protection individuel



AVERTISSEMENT: Lisez les instructions qui suivent avant d'utiliser le produit.



AVERTISSEMENT: lisez les instructions qui suivent avant d'utiliser le produit.

- N'utilisez pas un produit avec des dispositifs de sécurité endommagés. Vérifiez et effectuez l'entretien des dispositifs de sécurité régulièrement. Si les dispositifs de sécurité sont défectueux, parlez-en à votre atelier d'entretien Husqvarna.
- N'apportez pas de modifications aux dispositifs de sécurité. N'utilisez pas le produit si des couvercles de protection, des interrupteurs de sécurité ou d'autres dispositifs de protection ne sont pas fixés ou sont endommagés.
- Une formation spécifique est nécessaire pour effectuer tous les travaux d'entretien et de réparation du produit, en particulier des dispositifs de sécurité. Si les dispositifs de sécurité se révèlent non conformes après les contrôles indiqués dans ce manuel d'utilisation, vous devez demander de l'aide à un agent d'entretien. Nous garantissons la disponibilité d'un service de réparation et d'entretien professionnel. Si votre revendeur n'est pas un atelier spécialisé, demandez-lui des informations à propos de l'atelier spécialisé le plus proche.
- N'utilisez pas un accessoire de coupe sans une protection correctement fixée et homologuée. Voir *Pour assembler l'équipement de coupe à la page 12.*

Pour contrôler le blocage de la gâchette d'accélération

Le blocage de la gâchette d'accélération verrouille celle-ci en position de ralenti.

1. Appuyez sur la gâchette d'accélération (B) et vérifiez qu'elle est bloquée.

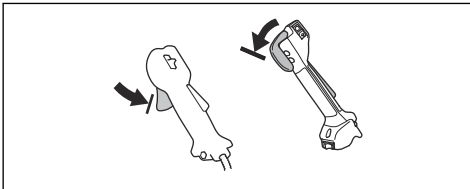

2. Appuyez sur le blocage de la gâchette d'accélération (A). Assurez-vous que la gâchette d'accélération (B) est relâchée.

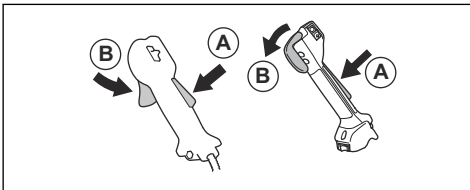

3. Relâchez la poignée et assurez-vous que le blocage de la gâchette d'accélération (A) et la gâchette d'accélération (B) reviennent à leurs positions initiales.

4. Appuyez sur le blocage de la gâchette d'accélération (A) et assurez-vous qu'il retourne à sa position initiale lorsque vous le relâchez.

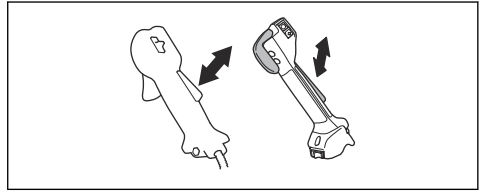

5. Appuyez sur la gâchette d'accélération (B) et assurez-vous qu'elle retourne à sa position initiale lorsque vous la relâchez.

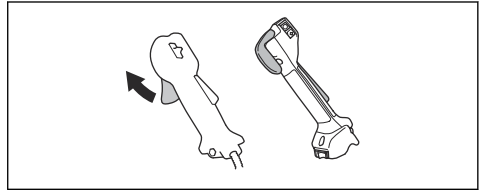

6. Démarrez le moteur et faites-le fonctionner à plein régime.
7. Relâchez la gâchette d'accélération et vérifiez si l'accessoire de coupe s'arrête.

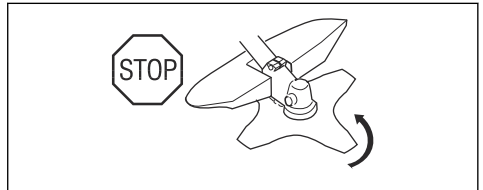

Pour contrôler l'interrupteur d'arrêt

1. Démarrez le moteur.
2. Mettez l'interrupteur de marche/arrêt en position d'arrêt et vérifiez que le moteur s'arrête.

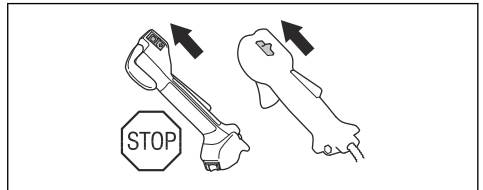

Pour contrôler la protection de l'équipement de coupe

La protection de l'accessoire de coupe permet d'arrêter les objets projetés en direction de l'opérateur. Elle permet également d'éviter de se blesser si vous touchez l'équipement de coupe.

1. Arrêtez le moteur.

2. Réalisez un contrôle visuel pour détecter les dommages, par exemple des fissures.

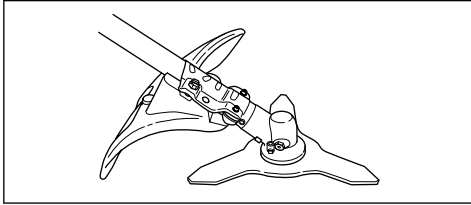

3. Remplacez la protection de l'accessoire de coupe si celle-ci est endommagée.

Pour contrôler le système anti-vibrations

Le système anti-vibrations réduit au minimum les vibrations dans les poignées, ce qui facilite son utilisation.

1. Arrêtez le moteur.
2. Contrôlez visuellement si une déformation ou un dommage tel qu'une fissure sont présents.
3. Assurez-vous que vous fixez les éléments du système anti-vibrations correctement.

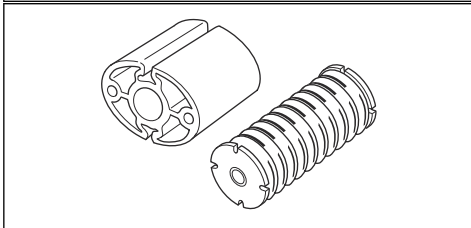
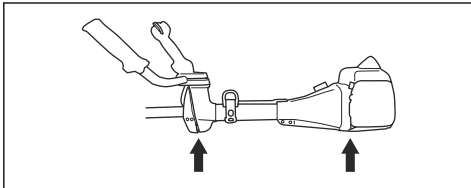

Pour contrôler le mécanisme de libération de sécurité



AVERTISSEMENT: N'utilisez pas de harnais dont le mécanisme de libération de sécurité est endommagé.

Le mécanisme de libération de sécurité permet à l'utilisateur de retirer rapidement le produit du harnais en cas d'urgence.

1. arrêtez le moteur.
2. Effectuez un contrôle visuel à la recherche de dommages tels que des fissures.

3. Détachez et attachez le mécanisme de libération de sécurité pour vous assurer que ce dernier fonctionne correctement.

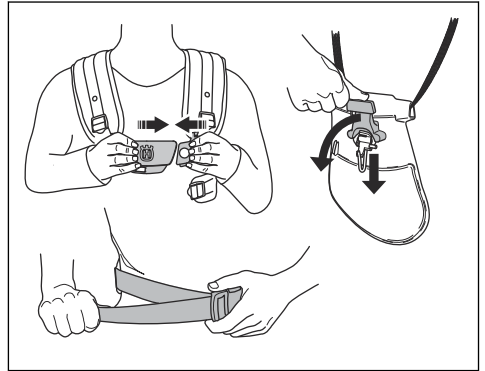

Pour contrôler le silencieux



AVERTISSEMENT: N'utilisez pas un produit dont le silencieux est endommagé.



AVERTISSEMENT: Les silencieux deviennent très chauds pendant et après utilisation, même au régime de ralenti. Utilisez des gants de protection pour éviter les brûlures.

Le silencieux est conçu pour réduire au maximum le niveau sonore et rejeter les gaz d'échappement loin de l'opérateur.

1. arrêtez le moteur.
2. Réalisez un contrôle visuel pour détecter les dommages et les déformations.



AVERTISSEMENT: Un silencieux/pare-étincelles et une surface de montage pare-étincelles usagés peuvent présenter des dépôts de particules de combustion cancérigènes sur les surfaces. Pour éviter tout contact avec la peau et l'inhalation de ces particules lors du nettoyage et/ou de

l'entretien du pare-étincelles, veillez à toujours :

- porter des gants ;
- procéder au nettoyage et/ou à l'entretien dans un endroit bien ventilé ;
- ne pas utiliser d'air comprimé pour nettoyer l'écran pare-étincelles ;
- toujours utiliser une brosse en acier et diriger les mouvements dans la direction opposée à votre corps pour nettoyer le pare-étincelles.

3. Assurez-vous que le silencieux est correctement fixé à l'appareil.

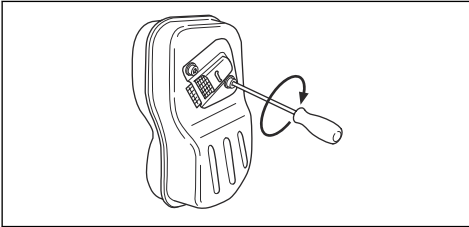

4. Si le silencieux de votre produit est doté d'un écran pare-étincelles, effectuez un contrôle visuel.

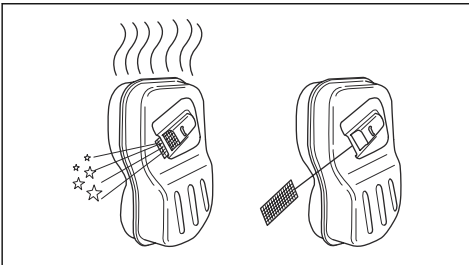

- a) Remplacez l'écran pare-étincelles s'il est endommagé.
- b) Nettoyez l'écran pare-étincelles s'il est obstrué. Voir *Nettoyage du silencieux à la page 27* pour plus d'informations.

Pour contrôler le contre-écrou



AVERTISSEMENT: Arrêtez le moteur, utilisez des gants de protection et soyez prudent autour des bords tranchants de l'équipement de coupe.

- Assurez-vous que le contre-écrou est correctement fixé et serré. Reportez-vous à la section *Fixation et dépose du contre-écrou à la page 30*.

Équipement de coupe



AVERTISSEMENT: Lisez les instructions qui suivent avant d'utiliser le produit.

- Effectuez un entretien régulier. Laissez un centre d'entretien agréé régulièrement examiner l'équipement de coupe pour effectuer des réglages ou des réparations.
 - Les performances de l'équipement de coupe s'améliorent.
 - La durée de vie de l'équipement de coupe augmente.
 - Le risque d'accident diminue.
- Utilisez uniquement la protection homologuée pour l'équipement de coupe. Reportez-vous à la section *Accessoires à la page 36*.
- N'utilisez pas un équipement de coupe endommagé.

Tête de désherbage

- Assurez-vous d'enrouler le fil du coupe-herbe fermement et uniformément autour du tambour pour réduire la vibration.
- Utilisez uniquement des têtes de désherbage et fils de coupe-herbe homologués. Reportez-vous à la section *Accessoires à la page 36*.
- Utilisez une longueur appropriée de fil de coupe-herbe. Un fil de coupe-herbe long utilise plus de puissance moteur qu'un fil de coupe-herbe court.
- Assurez-vous que le couteau monté sur la protection pour l'équipement de coupe n'est pas endommagé.
- Trempez le fil de coupe-herbe dans de l'eau pendant 2 jours avant de le monter sur le produit. Cela permet d'augmenter la durée de vie du fil de coupe-herbe.
- Voir les instructions relatives à l'équipement de coupe pour connaître la procédure de pose du fil adaptée et choisir le diamètre de fil approprié.

Lame d'éclaircissage et lame à herbe

- Utilisez des lames affûtées correctement. Une lame mal affûtée ou endommagée augmente les risques de blessure.
- Utilisez des lames réglées correctement. Le réglage correct de la lame est de 1 mm. Une lame mal réglée augmente le risque de blessures et de dommages.
- Pour affûter et régler la lame correctement, reportez-vous aux instructions fournies avec la lame.

Sécurité carburant



AVERTISSEMENT: Lisez les instructions qui suivent avant d'utiliser le produit.

- Ne mélangez pas le carburant à l'intérieur ou à proximité d'une source de chaleur.
- Ne démarrez pas le produit si du carburant ou de l'huile moteur a été renversé(e) sur le produit. Essuyez le carburant/l'huile et attendez que le produit sèche. Essayez le carburant déversé sur le produit.
- Si vous avez renversé du carburant sur vos vêtements, changez de vêtements immédiatement.
- Évitez tout contact de la peau avec le carburant. Le carburant peut causer des blessures. Si votre peau entre en contact avec le carburant, lavez les parties qui ont été en contact avec de l'eau et du savon.
- Ne démarrez pas le moteur si vous avez renversé de l'huile ou du carburant sur le produit ou sur vous.
- Ne démarrez pas le produit s'il y a une fuite de moteur. Vérifiez régulièrement s'il y a des fuites de moteur.
- Faites attention avec le carburant. Le carburant est inflammable et ses vapeurs sont explosives. Il peut causer des blessures graves, voire mortelles.
- Ne respirez pas les vapeurs de carburant, elles peuvent causer des blessures. Assurez-vous que la ventilation est suffisante.
- Ne fumez pas à proximité du carburant ou du moteur.
- Ne mettez pas d'objets chauds à proximité du carburant ou du moteur.
- N'ajoutez pas de carburant lorsque le moteur est allumé.
- Assurez-vous que le moteur est froid avant de faire le plein de carburant.
- Avant de faire le plein, ouvrez le bouchon du réservoir de carburant lentement et relâchez la pression avec précaution.
- Assurez-vous que la ventilation est suffisante lors du remplissage et du mélange de carburant (essence et huile deux temps) ou lors de la vidange du réservoir de carburant.
- Le carburant et les vapeurs de carburant sont très inflammables et peuvent causer des blessures très graves en cas d'inhalation ou de contact avec la peau. Il convient donc d'observer la plus grande prudence lors de la manipulation du carburant et de veiller à disposer d'une aération suffisante.
- Serrez le bouton du réservoir de carburant avec précaution afin d'éviter tout risque d'incendie.
- Déplacez le produit à un minimum de 3 m (10 ft) de l'endroit où a été fait le plein de carburant avant de démarrer le produit.
- Ne remplissez pas trop le réservoir de carburant.
- Assurez-vous qu'aucune fuite ne peut se produire lorsque vous déplacez le produit ou le bidon de carburant.
- Ne placez pas le produit ni le bidon de carburant dans un espace où il y a une flamme nue, des étincelles ou une veilleuse d'allumage. Assurez-vous qu'il n'y a pas de flamme nue dans le lieu de stockage.
- Utilisez uniquement des récipients homologués pour le transport et le stockage de carburant.
- Avant de remiser le produit pour une période prolongée, videz le réservoir de carburant. Respectez la législation locale sur les lieux d'élimination du carburant.
- Nettoyez le produit avant de le remiser pour une période prolongée.
- Retirez le chapeau de bougie avant de remiser le produit afin de vous assurer que le moteur ne démarre pas par inadvertance.

Consignes de sécurité pour l'entretien



AVERTISSEMENT: Lisez les instructions qui suivent avant d'utiliser le produit.

- Arrêtez le moteur et assurez-vous que l'accessoire de coupe s'arrête. Retirez le capot du cylindre et débranchez le chapeau de bougie d'allumage avant d'effectuer l'entretien.
- Les gaz d'échappement du moteur contiennent du monoxyde de carbone, un gaz inodore, toxique et très dangereux pouvant entraîner la mort. Ne faites pas tourner le moteur en intérieur ou dans des espaces fermés.
- Les gaz d'échappement du moteur sont très chauds et peuvent contenir des étincelles. N'utilisez pas le produit dans un local clos ou à proximité de matériaux inflammables.
- Les accessoires et les modifications apportées au produit qui ne sont pas approuvés par le fabricant peuvent causer des blessures très graves, voire mortelles. Ne modifiez pas le produit. Utilisez uniquement des accessoires d'origine.
- Si l'entretien n'est pas effectué correctement et régulièrement, le risque de blessures et d'endommagement du produit augmente.
- Effectuez uniquement les tâches d'entretien recommandées dans le présent manuel d'utilisation. Laissez un agent d'entretien Husqvarna approuvé se charger de toutes les autres opérations d'entretien.
- Demandez à un Husqvarna atelier spécialisé d'effectuer régulièrement l'entretien du produit.
- Remplacez les pièces endommagées, usées ou cassées.

Montage

Introduction



AVERTISSEMENT: Avant de monter le produit, vous devez lire et comprendre le chapitre sur la sécurité.



AVERTISSEMENT: Débranchez le câble d'allumage de la bougie avant de monter le produit.

Pour fixer la poignée d'accélération

Remarque: Sur certains modèles, la poignée d'accélération est fixée en usine.

1. Démontez l'écrou et la vis au bas de la poignée d'accélération.
2. Placez la poignée d'accélération sur le côté droit du guidon.

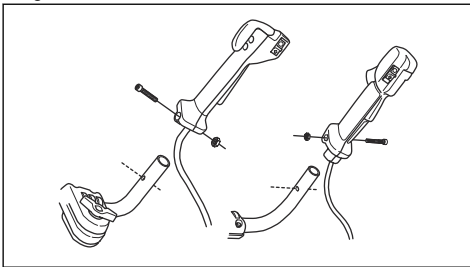

3. Alignez le trou de la vis de fixation de la poignée avec le trou du guidon.
4. Placez la vis dans le trou dans la partie inférieure de la poignée d'accélération, à travers le guidon.
5. Remontez et serrez l'écrou.

Pour monter le guidon

1. Déposez le bouton et fixez le guidon comme indiqué dans l'illustration.

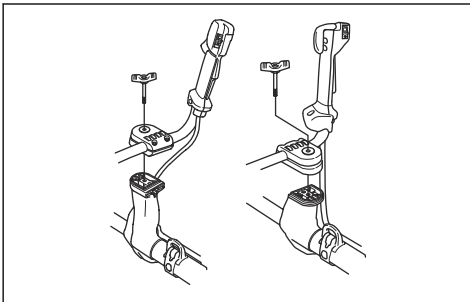

2. Serrez légèrement le bouton.
3. Enfilez le harnais et suspendez l'appareil au point de suspension.
4. Réglez la poignée afin de mettre le produit dans une position de travail confortable.



5. Serrez complètement le bouton.

Pour régler le guidon en position de transport

1. Desserrer la manette
2. Tournez le guidon dans le sens des aiguilles d'une montre jusqu'à ce que la poignée d'accélération touche la batterie.
3. Tournez ensuite le guidon autour du tube de transmission.

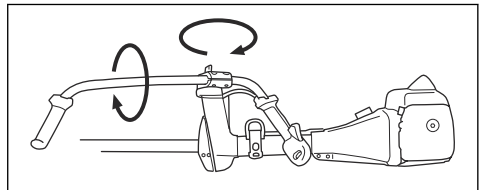

4. Serrer la manette.

Pour assembler l'équipement de coupe

L'équipement de coupe comprend un accessoire de coupe et une protection de l'accessoire de coupe.



AVERTISSEMENT: Utilisez des gants de protection.



AVERTISSEMENT: Utilisez toujours la protection de l'accessoire de coupe recommandée. Consultez la section *Accessoires à la page 36*.



AVERTISSEMENT: Un accessoire de coupe mal fixé peut entraîner des blessures graves ou mortelles.

Pour fixer la protection de lame à herbe/la protection combinée et la lame à herbe (555FX, 555FXT)

1. Posez la protection de lame à herbe/la protection combinée sur les crochets de suspension (A) de l'arbre. Tournez la protection de lame à herbe/la protection combinée autour de l'arbre et fixez-la avec le boulon (B) du côté opposé à l'arbre. Utilisez la goupille de blocage (C).

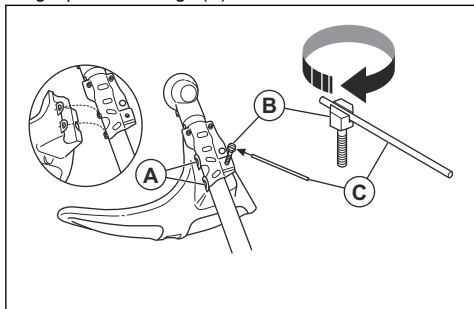

2. Posez le disque d'entraînement (D) sur l'arbre de sortie. Faites tourner l'arbre de sortie pour aligner l'un des trous du disque d'entraînement (D) sur le trou correspondant du carter.

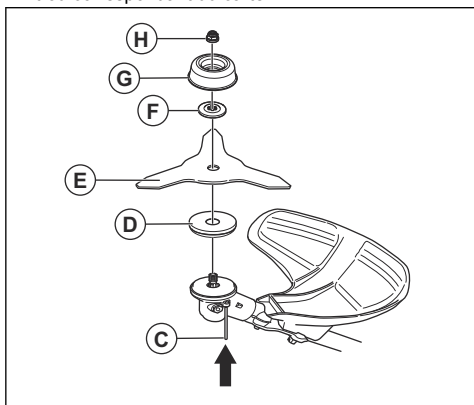

3. Placez la goupille d'arrêt (C) dans le trou afin de bloquer l'arbre.
4. Placez la lame à herbe (E), la bride de support (F) et le bol de garde au sol (G) sur l'arbre de sortie.

5. Assurez-vous que le disque d'entraînement et la bride de support s'engagent correctement dans le trou central de la lame à herbe.

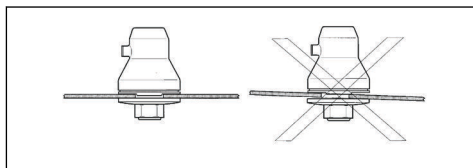

6. Posez le contre-écrou (H). Serrez le contre-écrou à un couple de 35-40 Nm à l'aide de la clé à douille.
7. Retirez du trou la goupille de blocage.

Pour fixer le protège-lame d'éclaircissage : (555FX, 555FXT)

- Fixez le protège-lame d'éclaircissage (A) avec les 4 vis (B).

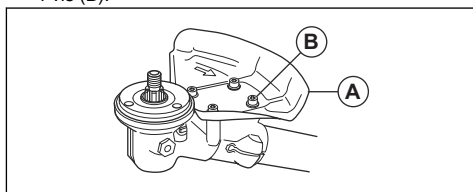

Pour fixer le protège-lame d'éclaircissage : (555RXT, 555FRM)

1. Fixez le support (A) et le support (B) à l'aide de 2 boulons (C) sur le carter d'engrenage (D).
2. Fixez le protège-lame d'éclaircissage (E) à l'aide de 4 boulons (F) sur le support (A).

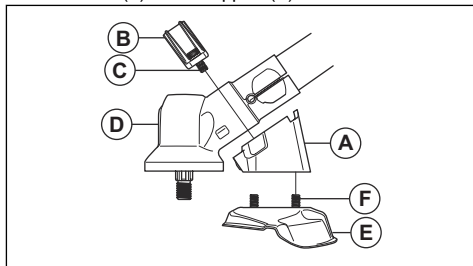

Pour fixer la lame d'éclaircissage

1. Installez le disque d'entraînement (A) sur l'arbre de sortie.
2. Faites tourner l'arbre de sortie pour aligner l'un des trous du disque d'entraînement sur le trou correspondant du carter.
3. Placez la goupille de blocage (B) dans le trou afin de bloquer l'arbre.

4. Placez la lame d'éclaircissage (C) et la bride de support (D) sur l'arbre de sortie.

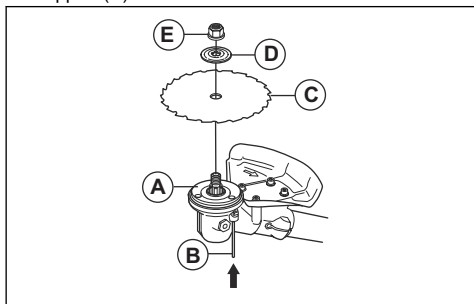

5. Assurez-vous que le disque d'entraînement et la bride de support s'engagent correctement dans le trou central de la lame à herbe.

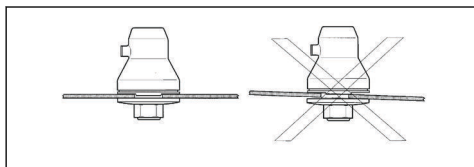

6. Fixez le contre-écrou (E).
7. Serrez le contre-écrou à l'aide de la clé à douille. Tenez le manche de la clé à douille près du protège-lame. Serrez dans la direction opposée à la rotation de l'accessoire de coupe. Serrez au couple de 35-50 Nm.

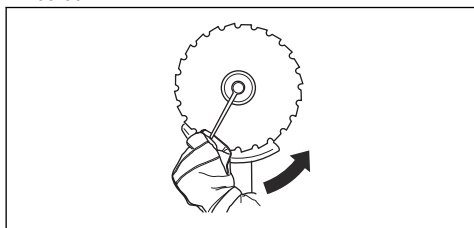

Pour fixer le protège-lame et le couteau à hacher (555RXT, 555FRM)

1. Installez le support (A) et le support (B) à l'aide de 4 boulons (C) sur le carter d'engrenage (D).

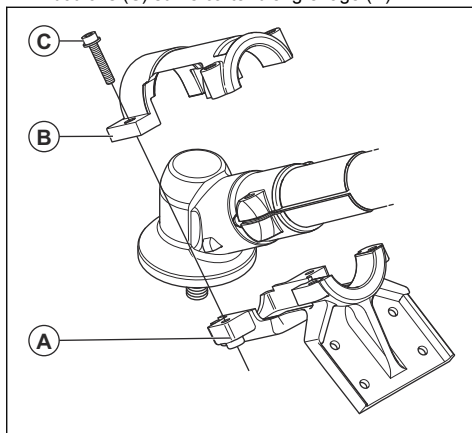

2. Fixez le protège-lame du couteau à hacher (D) à l'aide de 4 boulons.

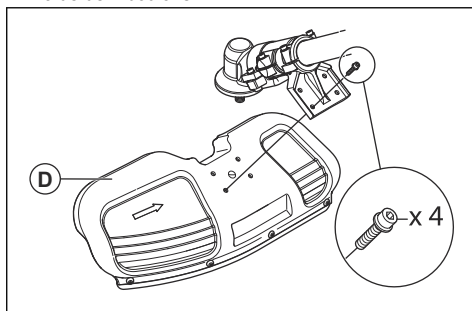

3. Posez le disque d'entraînement (E). Faites tourner l'arbre sortant jusqu'à ce que l'un des trous du disque d'entraînement coïncide avec le trou correspondant du carter d'engrenages.

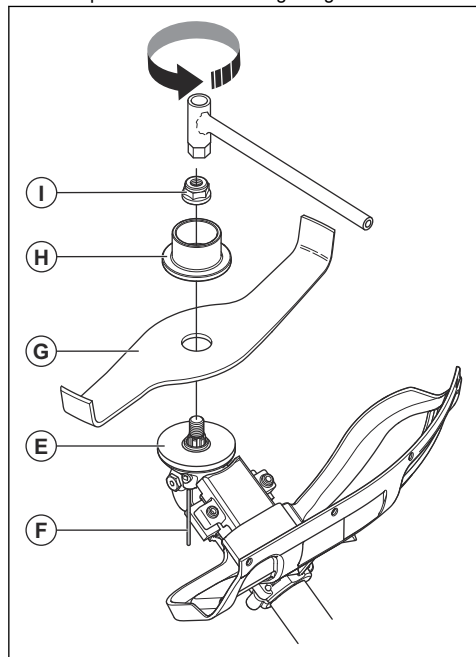

4. Placez la goupille de blocage (F) dans le trou afin de bloquer l'arbre.
5. Placez le couteau à hacher (G) et la bride de support (H) sur l'arbre sortant.
6. Serrez le contre-écrou (I) à l'aide de la clé à douille. Serrez le contre-écrou à 35-50 Nm.



AVERTISSEMENT: Si le contre-écrou n'est pas serré correctement, le couteau à hacher risque de se détacher. Cela peut causer des blessures graves, voire mortelles, à l'opérateur ou à d'autres personnes.

Pour fixer le carter de protection ou la protection combinée sur la tête de désherbage et les couteaux en plastique

1. Emboîtez le carter de protection/la protection combinée (A) sur les deux crochets du support de tôle (M).
2. Pliez la protection autour du tube de transmission et fixez avec la vis (L) du côté opposé au tube de transmission.

3. Placez la goupille d'arrêt (C) dans la rainure de la tête du boulon et serrez le boulon complètement.

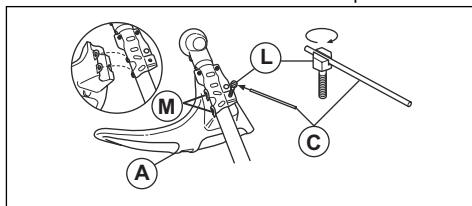

Pour fixer une tête de désherbage ou un couteau en plastique

1. Placez le disque d'entraînement (B) sur l'arbre de sortie.
2. Alignez la rondelle en tôle (P) sur le centre du guide-lame situé sur le disque d'entraînement.
3. Faites tourner l'arbre de sortie pour aligner l'un des trous du disque d'entraînement sur le trou correspondant du carter.
4. Placez la goupille d'arrêt (C) dans le trou afin de bloquer l'axe.
5. Tournez la tête de désherbage/les couteaux en plastique (H) dans le sens contraire des aiguilles d'une montre pour les fixer.

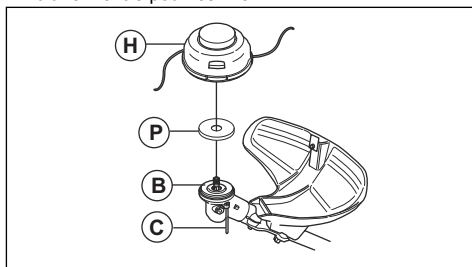

Pour ajuster le harnais Balance XT

Reportez-vous à la section *Aperçu du produit* à la page 3 pour avoir un aperçu du harnais.

1. Arrêtez le moteur.
2. Poussez le mécanisme de libération de sécurité vers le bas pour dégager le produit du harnais.
3. Pour régler le harnais à la taille de l'opérateur :
 - a) Appuyez sur le verrou à ressort.
 - b) Tournez le harnais à bretelle.

c) Placez le harnais à bretelle dans un trou adapté sur la plaque arrière.

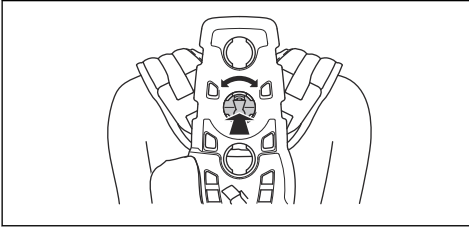

4. Fixez la sangle (A) en position correcte pour le débroussaillage ou l'éclaircissage forestier.

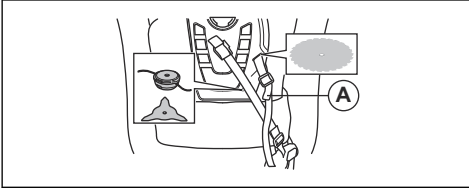

5. Serrez fermement la courroie des hanches. Assurez-vous que la courroie des hanches est alignée avec la hanche.

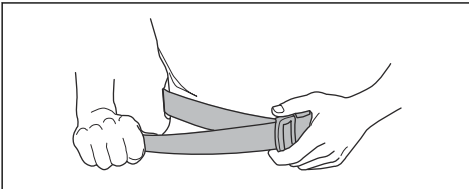

6. Unissez les 2 parties du poitrail comme indiqué.

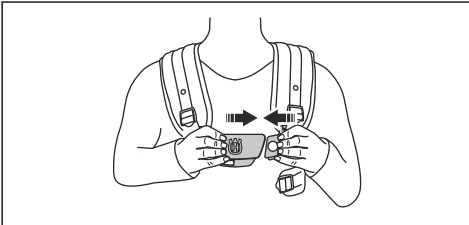

7. Attachez la ceinture latérale au poitrail.

8. Pour diminuer la pression sur la cage thoracique et les épaules, attachez la courroie latérale à la courroie du coussinet de hanche. Cela est recommandé pour les femmes.

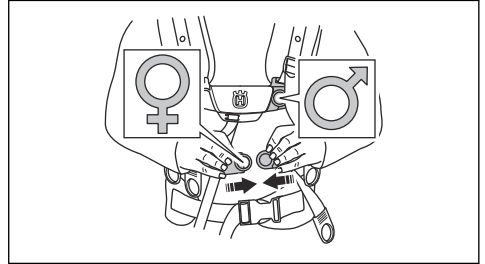

9. Afin de transmettre une charge plus importante de la courroie des épaules à celle des hanches, serrez la bande élastique (B).

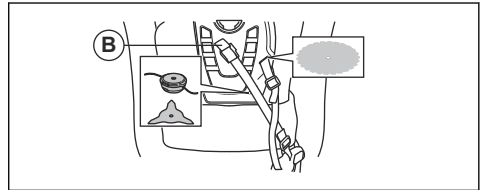

10. Réglez la bretelle pour que le produit pèse uniformément sur les épaules.

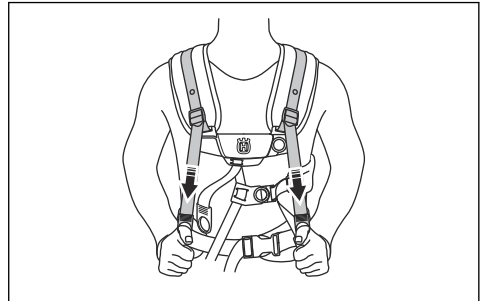

11. Réglez les courroies latérales autour de la cage thoracique jusqu'à ce que le plastron soit aligné sur le centre de votre poitrine.

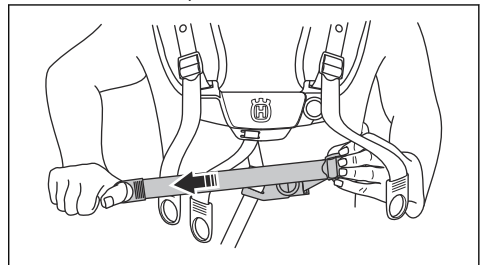

12. Réglez la hauteur du point de suspension. Reportez-vous à la section *Équilibre correct du produit à la page 18*. Pour les travaux d'éclaircissage forestier, la hauteur correcte de la suspension est d'environ 10 cm (4 po) sous la hanche.

Utilisation

Introduction



AVERTISSEMENT: Avant d'utiliser le produit, vous devez lire et comprendre le chapitre sur la sécurité.

À faire avant de démarrer le produit

- Examinez la zone de travail. Assurez-vous de connaître le type de terrain et la pente du sol. Vérifiez s'il existe des obstacles tels que des pierres, des branches et des trous.
- Effectuez une inspection générale du produit.
- Effectuez les inspections de sécurité, de maintenance et d'entretien indiquées dans ce manuel.
- Assurez-vous que tous les capots, toutes les protections, les poignées et l'équipement de coupe sont correctement fixés et qu'ils ne sont pas endommagés.
- Assurez-vous qu'il n'y a pas de fissure dans la partie inférieure des dents de la lame d'éclaircissage ou de la lame à herbe ou vers le trou central de la lame. Remplacez la lame si elle est endommagée.

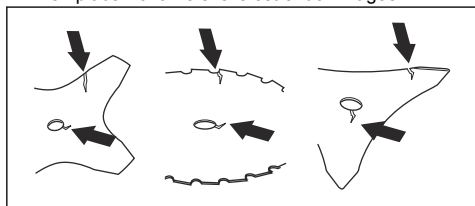

- Examinez la bride de support pour vérifier qu'elle ne présente pas de fissures. Remplacez la bride de support si elle est endommagée.

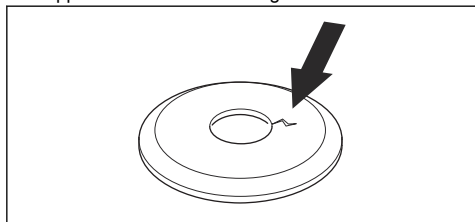

- Assurez-vous que le contre-écrou ne puisse pas être retiré à la main. Si vous pouvez le retirer à la main, il ne bloque pas suffisamment l'accessoire de coupe et vous devez le remplacer.

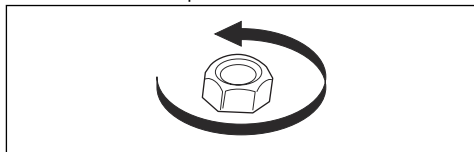

- Examinez l'accessoire de coupe et sa protection pour vérifier l'absence de dommages ou de fissures. Remplacez le protège-lame s'il a été touché ou s'il présente des fissures.

Carburant

Ce produit est équipé d'un moteur à deux temps.



REMARQUE: L'utilisation d'un type de carburant inadéquat peut endommager le moteur. Utilisez un mélange d'essence et d'huile deux temps.

Carburant prémélangé

- Utilisez Husqvarna un carburant alkylate prémélangé pour des performances optimales et une plus longue durée de vie du moteur. Ce carburant contient des produits chimiques moins dangereux par rapport au carburant normal, ce qui réduit la quantité de gaz d'échappement dangereux. Ce carburant génère une faible quantité de résidus, ce qui permet de garder les composants du moteur propres plus longtemps.

Pour mélanger le carburant

Essence

- Utilisez une essence sans plomb de bonne qualité avec un maximum de 10 % d'éthanol.



REMARQUE: n'utilisez pas d'essence avec un indice d'octane inférieur à 90 RON/87 AKI. L'utilisation d'une essence d'un indice d'octane inférieur peut entraîner des cognements, et donc endommager le moteur.

Huile deux temps

- Pour un résultat et un fonctionnement optimaux, utilisez de l'huile deux temps Husqvarna.

- Si l'huile deux temps Husqvarna n'est pas disponible, utilisez une huile deux temps de haute qualité pour moteurs refroidis à l'air. Contactez votre atelier d'entretien pour sélectionner l'huile appropriée.



REMARQUE: N'utilisez pas d'huile deux temps pour les moteurs hors-bord refroidis par eau (huile outboard). N'utilisez pas d'huile pour moteurs à quatre temps.

Pour mélanger l'essence et l'huile deux temps

| Essence, en litres | Huile deux temps, en litres |
|--------------------|-----------------------------|
| | 2 % (50:1) |
| 5 | 0,10 |
| 10 | 0,20 |
| 15 | 0,30 |
| 20 | 0,40 |



REMARQUE: lorsque vous mélangez de faibles quantités de carburant, de petites erreurs peuvent influencer considérablement sur le rapport de mélange. Mesurez soigneusement la quantité d'huile et assurez-vous que vous obtenez le mélange correct.

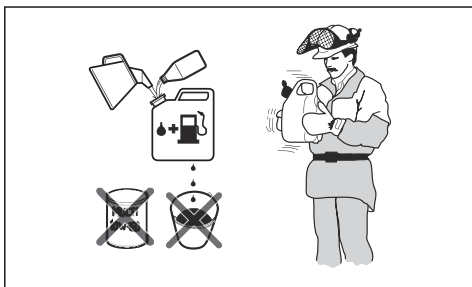

1. Remplissez la moitié de la quantité d'essence dans un récipient propre et adapté pour l'essence.
2. Ajoutez la quantité totale d'huile.
3. Mélangez en secouant le mélange de carburant.
4. Ajoutez le reste de l'essence dans le récipient.
5. Mélangez avec précaution en secouant le récipient.



REMARQUE: Ne mélangez jamais plus d'un mois de carburant à chaque fois.

Pour remplir le réservoir de carburant



AVERTISSEMENT: Respectez la procédure suivante pour votre sécurité.

1. Arrêtez le moteur et laissez-le refroidir.
2. Essuyez le pourtour du bouchon du réservoir de carburant.

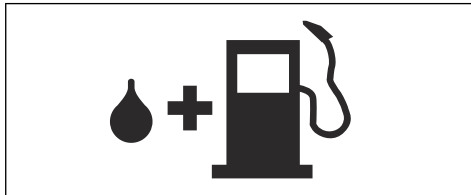

3. Secouez le conteneur et assurez-vous que le carburant est complètement mélangé.
4. Déposez lentement le couvercle du réservoir de carburant pour relâcher la pression.
5. Remplissez le réservoir de carburant.



REMARQUE: Assurez-vous qu'il n'y a pas de trop de carburant dans le réservoir de carburant. Le carburant se dilate lorsqu'il devient chaud.

6. Serrez soigneusement le bouchon du réservoir de carburant.
7. Nettoyez tout déversement de carburant sur et autour du produit.
8. Positionnez le produit à au moins 3 m/10 pi de la zone et de la source du remplissage avant de démarrer le moteur.

Remarque: Pour connaître l'emplacement du réservoir de carburant sur votre produit, reportez-vous à la section *Introduction à la page 2*.

Position de travail

- Tenez l'appareil avec les deux mains.
- Tenez l'appareil du côté droit du corps.
- L'équipement de coupe doit se trouver sous la taille de l'utilisateur.
- Gardez toujours le produit attaché au harnais.
- Maintenez toutes les parties du corps à l'écart des surfaces chaudes.
- Maintenez toutes les parties du corps à l'écart de l'accessoire de coupe.

Équilibre correct du produit

Pour l'éclaircissage forestier, le produit est équilibré correctement lorsqu'il pend librement et à l'horizontale par rapport au point de suspension. Avec un équilibre

correct, le risque de heurter des pierres si vous relâchez le guidon est diminué.

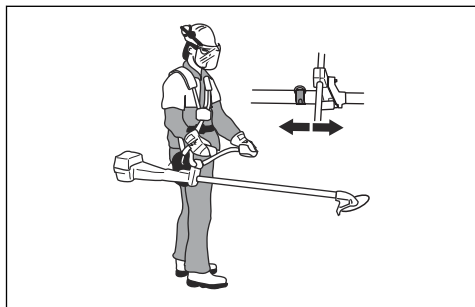

Pour le débroussaillage, le produit est bien équilibré lorsque la lame est à une hauteur de coupe proche du sol.

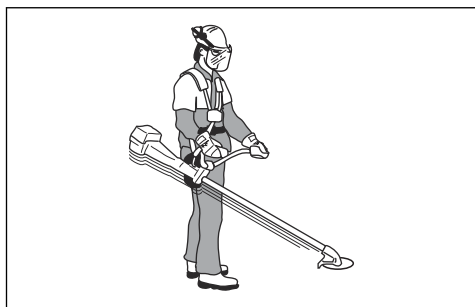

Pour démarrer un moteur froid

1. Mettez l'interrupteur d'arrêt en position de démarrage.
2. Mettez le starter (A) en position de starter.

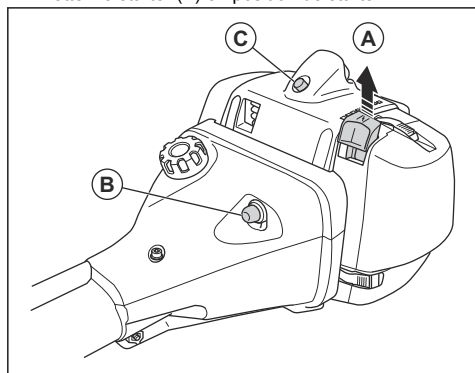

3. Appuyez environ 6 fois sur la poire de la pompe à carburant (B) jusqu'à ce qu'elle commence à se remplir de carburant. Il n'est pas nécessaire de remplir entièrement la poire de la pompe à carburant.

4. Poussez la vanne de décompression (C).

Remarque: La vanne de décompression se déplace vers la position initiale lorsque le produit démarre.

5. Plaquez l'appareil contre le sol à l'aide de votre main gauche.

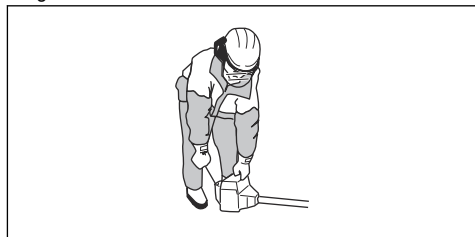

REMARQUE: Ne posez pas les pieds sur le produit.

6. Tirez la poignée du câble du démarreur lentement jusqu'à ce qu'une résistance se fasse sentir. Lorsque vous rencontrez une résistance, tirez rapidement et fortement la poignée du câble du démarreur.

Remarque: N'enroulez pas le câble du démarreur autour de votre main.

7. Continuez à tirer la poignée du câble du démarreur jusqu'à ce que le moteur démarre.



REMARQUE: Ne tirez pas complètement sur le câble du démarreur et ne lâchez pas la poignée du câble du démarreur. Relâchez lentement le câble du démarreur. Si vous ne respectez pas ces instructions, le moteur risque d'être endommagé.

8. Mettez le starter en position de fonctionnement et faites-le tourner à plein régime.

Pour démarrer un moteur chaud

1. Mettez l'interrupteur d'arrêt en position de démarrage.

- Appuyez environ 6 fois sur la poire de la pompe à carburant (A) ou jusqu'à ce qu'elle commence à se remplir de carburant. Il n'est pas nécessaire de remplir entièrement la poire de la pompe à carburant.

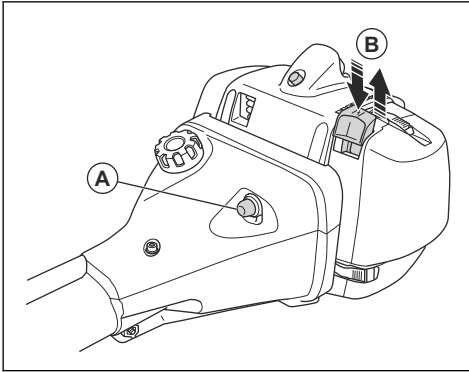

- Tirez le starter (B) vers le haut et vers le bas pour régler l'accélération au démarrage.
- Pour 555RXT, 555FRM : Pour engager la fonction d'accélération, appuyez sur le blocage de la gâchette d'accélération, la gâchette d'accélération et le bouton d'accélération au démarrage (C) puis relâchez-les.

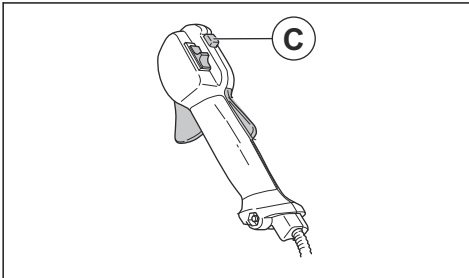

- Plaquez l'appareil contre le sol à l'aide de votre main gauche.

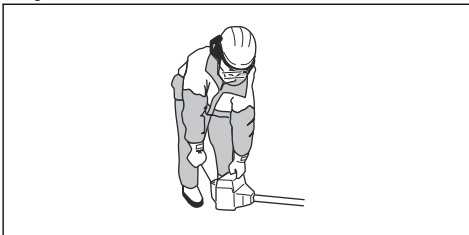

REMARQUE: Ne posez pas les pieds sur le produit.

- Tirez la poignée du câble du démarreur lentement jusqu'à ce qu'une résistance se fasse sentir. Lorsque vous rencontrez une résistance, tirez rapidement et fortement la poignée du câble du démarreur.

Remarque: N'enroulez pas le câble du démarreur autour de votre main.

- Continuez à tirer la poignée du câble du démarreur jusqu'à ce que le moteur démarre.



REMARQUE: Ne tirez pas complètement sur le câble du démarreur et ne lâchez pas la poignée du câble du démarreur. Relâchez lentement le câble du démarreur. Si vous ne respectez pas ces instructions, le moteur risque d'être endommagé.

- Mettez le starter en position de fonctionnement et faites-le tourner à plein régime.

Pour arrêter le moteur

- Mettez le bouton d'arrêt sur la position d'arrêt.

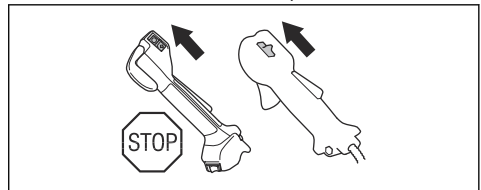

Poignées chauffantes (555FXT)

Les poignées du produit sont dotées d'éléments de chauffage. Le contacteur des poignées chauffantes se trouve sur la poignée d'accélération. Les éléments de chauffage maintiennent automatiquement une température de 70° lorsque le chauffage est activé.

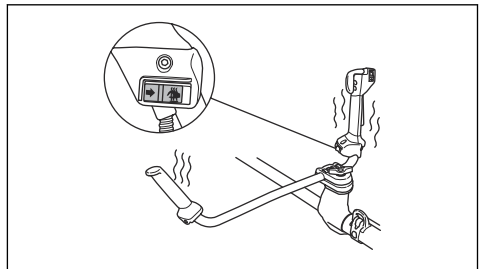

Rebond de la lame

Un rebond de lame se produit lorsque l'appareil se déplace vers le côté rapidement et avec force. Un rebond se produit lorsque la lame à herbe ou la lame d'éclaircissage heurte ou saisit un objet qui ne peut pas être coupé. Un rebond peut éjecter le produit ou

l'utilisateur dans toutes les directions. Il y a un risque de blessure pour l'opérateur et les personnes présentes.

Le risque augmente dans les zones où il n'est pas facile de voir le matériau coupé.

Ne coupez pas avec la partie noire de la lame. La vitesse et le mouvement de la lame peuvent provoquer un rebond. Le risque augmente avec l'épaisseur de la branche coupée.

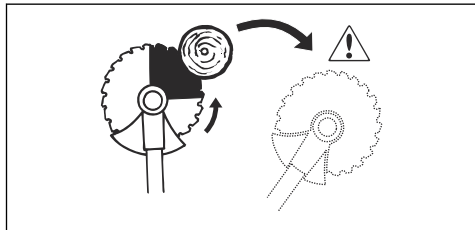

Instructions générales de travail



AVERTISSEMENT: Soyez prudent lorsque vous coupez un arbre plié. Il peut revenir brusquement à sa position normale avant ou après la coupe et vous heurter ainsi que le produit, entraînant des blessures.

- Dégagez un espace ouvert à l'une des extrémités de la zone de travail, et commencez le travail par là.
- Déplacez-vous sur une trajectoire régulière sur la zone de travail.

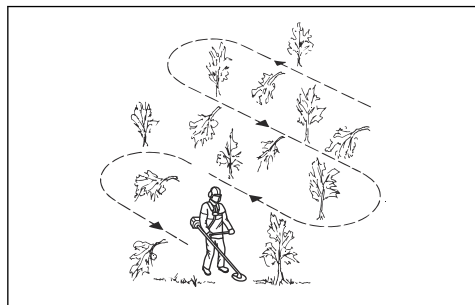

- Déplacez le produit complètement vers la gauche et la droite, pour dégager une largeur de 4 à 5 m à chaque tour.
- Dégagez une longueur de 75 m avant de tourner et de revenir en arrière. Déplacez le bidon de carburant avec vous lorsque vous avancez.
- Déplacez-vous dans une direction à l'écart des fossés et des obstacles si possible.

- Déplacez-vous dans une direction où le vent permet à la végétation coupée de tomber dans la zone dégagée.

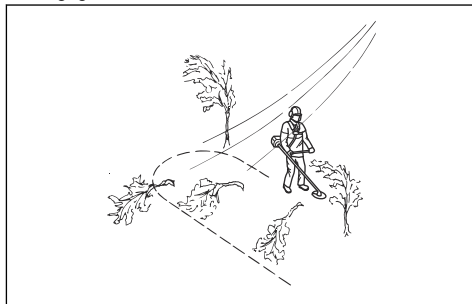

- Déplacez-vous le long des pentes, et non pas vers le haut et vers le bas.

Déblayage forestier avec une lame d'éclaircissage

Pour abattre un arbre vers la gauche

Pour que l'arbre tombe vers la gauche, amenez la partie inférieure de l'arbre vers la droite.

1. Donner les pleins gaz.
2. Placez la lame d'éclaircissage contre l'arbre comme indiqué sur l'image.
3. Inclinez la lame d'éclaircissage et poussez-la avec force en diagonale vers le bas, à droite. Simultanément, poussez l'arbre à l'aide du protégé-lame.

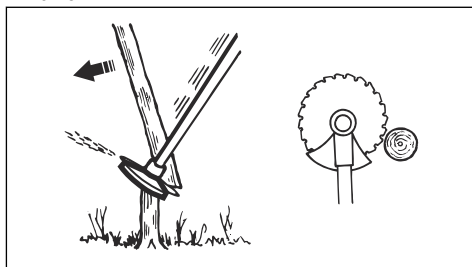

Pour abattre un arbre vers la droite

Pour que l'arbre tombe vers la droite, amenez la partie inférieure de l'arbre vers la gauche.

1. Donner les pleins gaz.
2. Placez la lame d'éclaircissage contre l'arbre comme indiqué sur l'image.

- Inclinez la lame d'éclaircissage et poussez-la avec force en diagonale vers le haut, à droite. Simultanément, poussez l'arbre à l'aide du protège-lame.

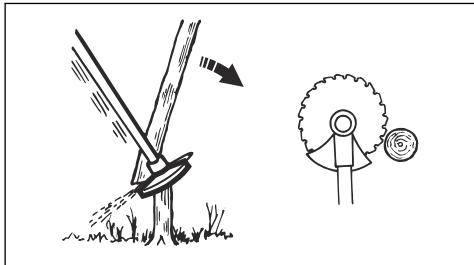

Pour abattre un arbre vers l'avant

Pour que l'arbre tombe vers l'avant, poussez la partie inférieure de l'arbre vers l'arrière.

- Donner les pleins gaz.
- Placez la lame d'éclaircissage contre l'arbre comme indiqué sur l'image.
- Tirez la lame d'éclaircissage vers l'arrière avec un mouvement rapide.

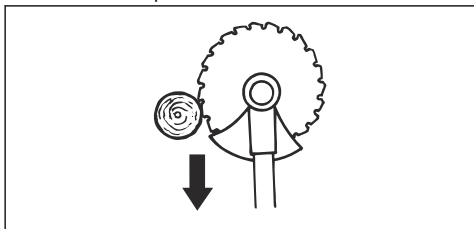

Pour abattre des arbres de grande taille

Les arbres au tronc épais doivent être sciés depuis deux côtés.

- Examinez d'abord le sens de chute de l'arbre.
- Donner les pleins gaz.
- Coupez d'abord du côté de l'arbre sur lequel il tombera.

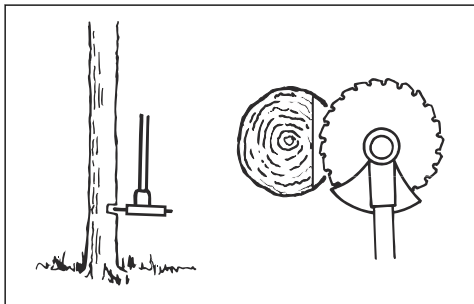

- Coupez à travers l'arbre de l'autre côté.

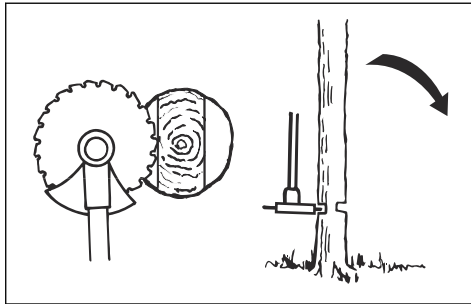

REMARQUE: Si la lame d'éclaircissage est bloquée, ne tirez pas le produit avec un mouvement brusque. Cela peut endommager la lame d'éclaircissage, le renvoi d'angle, le tube de transmission ou le guidon. Lâchez les poignées, tenez le tube de transmission des deux mains et tirez lentement le produit.

Remarque: Utilisez une pression de coupe plus importante pour abattre les arbres de petite taille. Utilisez une pression de coupe moins importante pour abattre les arbres de grande taille.

Débroussaillage avec une lame d'éclaircissage

Pour que l'arbre tombe vers la gauche, amenez la partie inférieure de l'arbre vers la droite.

- Coupez les arbustes et les broussailles.
- Déplacez le produit d'un côté à l'autre.
- Coupez beaucoup d'arbres en un seul mouvement.
- Pour les groupes d'arbustes :

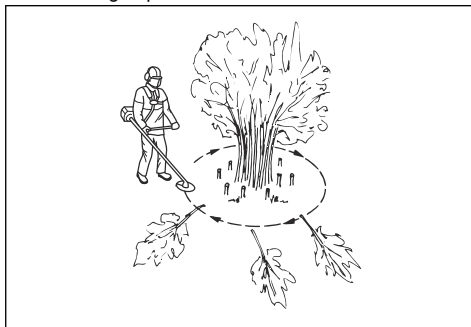

- Coupez les arbres extérieurs assez haut.
- Coupez les arbres extérieurs à la bonne hauteur.

- c) Coupez à partir du centre. Si vous ne pouvez pas accéder au centre, coupez les arbres extérieurs assez haut et laissez-les tomber. Cela permet de réduire le risque de bloquer la lame d'éclaircissage.

Débroussaillage avec une lame à herbe



REMARQUE: N'utilisez pas des lames à herbe et des couteaux à herbe sur du bois. Utilisez des lames à herbe et des couteaux à herbe sur de l'herbe longue ou épaisse uniquement.

- Déplacez le produit d'un côté à l'autre.
- Démarrez le mouvement de droite à gauche lorsque vous coupez. Déplacez le produit vers la droite avant de couper à nouveau.
- Coupez avec le côté gauche de la lame à herbe.

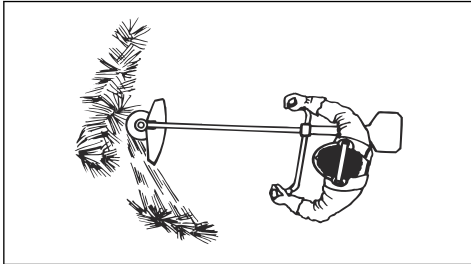

- Inclinez la lame à herbe vers la gauche pour faire tomber l'herbe dans une ligne. Cela permet de récupérer l'herbe plus facilement.
- Conservez une position stable, les pieds écartés.
- Avancez après chaque mouvement vers la droite et assurez-vous que vous avez une position stable avant de couper à nouveau.
- Maintenez le bol de garde au sol avec une légère pression contre le sol pour vous assurer que la lame à herbe ne heurte pas le sol.
- Respectez ces instructions afin de réduire le risque d'enroulement de matériaux autour de la lame à herbe :
 - a) Donner les pleins gaz.
 - b) Ne déplacez pas la lame à herbe à travers des matériaux coupés lorsque vous déplacez le produit de gauche à droite.
- Avant de récupérer la végétation coupée, arrêtez le moteur et retirez le produit du harnais. Posez le produit au sol.

Désherbage avec tête de désherbage

Pour tondre l'herbe

1. Maintenez la tête de désherbage juste au-dessus du sol et inclinez-la. Ne poussez pas le fil de coupe dans l'herbe.

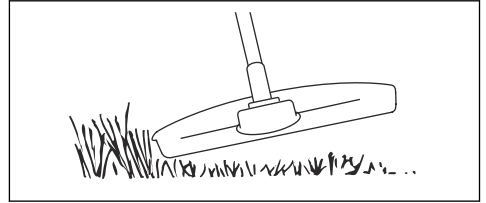

2. Réduisez la longueur du fil de coupe de 10-12 cm (4-4,75 po).
3. Diminuez la vitesse du moteur afin de limiter le risque d'endommager les plantes.
4. Baissez le régime à 80 % lorsque vous coupez l'herbe à proximité d'objets.



Pour désépaissir l'herbe avec une lame à herbe

1. N'utilisez pas les lames et les couteaux à herbe pour les tiges ligneuses.
2. La lame à herbe s'utilise pour tous les types d'herbe haute ou épaisse.
3. Fauchez l'herbe d'un mouvement de balancier latéral, le mouvement de droite à gauche constituant la fauche et le mouvement de gauche à droite le retour. Faites travailler la lame du côté gauche (secteur 8 h à 12 h).
4. Si on penche légèrement la lame vers la gauche pendant le débroussaillage, l'herbe coupée est disposée en bandes, ce qui facilite le ramassage, par exemple lors du ratissage.
5. Essayez d'adopter un rythme de travail régulier. Adoptez une position stable, les pieds écartés. Faites un pas en avant après le mouvement de retour et reprenez la même position stable.
6. Laissez le bol de garde au sol. Son rôle est de protéger la lame contre tout contact avec le sol.
7. Réduisez les risques d'enroulement des matériaux autour de la lame en travaillant toujours à plein régime et en évitant de toucher le matériel végétal coupé au cours du mouvement de retour.

8. Arrêtez le moteur, ouvrez le harnais et posez la machine par terre avant de rassembler le matériel végétal coupé.

Pour couper l'herbe

1. Assurez-vous que le fil de coupe est parallèle au sol lorsque vous coupez l'herbe.

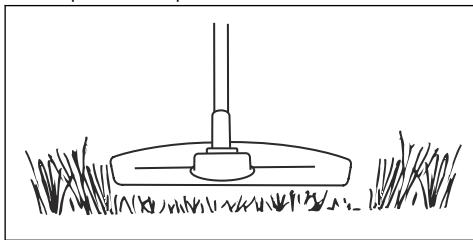

2. N'appuyez pas la tête de désherbage sur le sol. Cela peut endommager le produit.
3. Déplacez le produit de gauche à droite pour couper l'herbe. Utilisez le produit à plein régime.

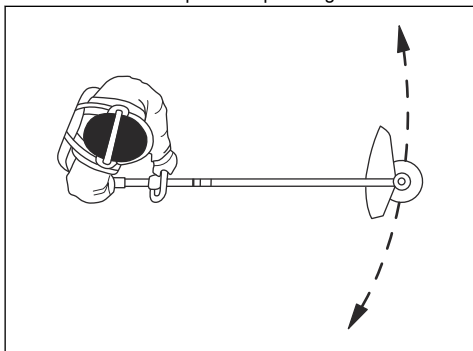

Pour balayer l'herbe

Le débit d'air du fil de coupe en rotation peut être utilisé pour éliminer l'herbe coupée d'une zone.

1. Maintenez la tête de désherbage et le fil de coupe parallèles au sol et au-dessus du sol.
2. Donner les pleins gaz.
3. Déplacez la tête de désherbage d'un côté à l'autre et balayez l'herbe.



AVERTISSEMENT: Nettoyez le capot de la tête de désherbage chaque fois que vous remettez un fil de coupe neuf pour éviter tout déséquilibre et des vibrations dans les poignées. Vérifiez également les autres pièces de la tête de désherbage et nettoyez au besoin.

Hachage à l'aide d'un couteau à hacher



REMARQUE: N'utilisez pas de couteau à hacher pour la végétation dont le diamètre de tige est supérieur à 2 cm.

- Déplacez le couteau à hacher de haut en bas et de bas en haut sur la végétation pour la couper en petits morceaux.

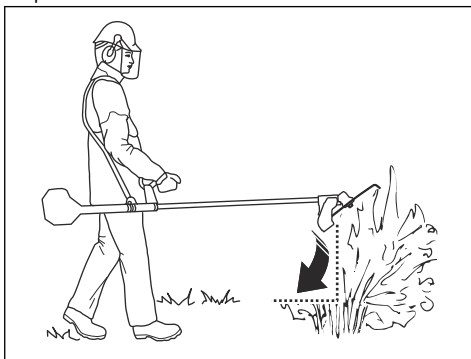

Entretien

Introduction



AVERTISSEMENT: Avant d'effectuer des travaux d'entretien, vous devez lire et comprendre le chapitre sur la sécurité.

Nous garantissons qu'il vous est possible d'obtenir des services de réparation et d'entretien effectués par des professionnels. Si votre revendeur n'est pas un atelier spécialisé, demandez-lui des informations à propos de l'atelier spécialisé le plus proche.

Pour des informations plus détaillées, reportez-vous à .

Une formation spécifique est nécessaire pour effectuer tous les travaux d'entretien et de réparation du produit.

Calendrier de maintenance

| Entretien | Au quotidien | Toutes les semaines | Une fois par mois |
|--|--------------|---------------------|-------------------|
| Nettoyez la surface externe. | X | | |
| Vérifiez que le harnais n'est pas endommagé. | X | | |
| Examinez le mécanisme de libération rapide sur le harnais pour s'assurer qu'il est intact et qu'il fonctionne correctement. | X | | |
| Contrôlez le blocage de la gâchette d'accélération et la gâchette d'accélération. Reportez-vous à la section <i>Pour contrôler le blocage de la gâchette d'accélération à la page 8.</i> | X | | |
| Assurez-vous que l'équipement de coupe ne tourne pas lorsque le moteur tourne au ralenti. | X | | |
| Contrôlez l'interrupteur d'arrêt. Reportez-vous à la section <i>Pour contrôler l'interrupteur d'arrêt à la page 8.</i> | X | | |
| Vérifiez si la protection de l'équipement de coupe présente des dommages ou des fissures. | X | | |
| Assurez-vous que la lame d'éclaircissage ou lame à herbe est correctement fixée. Assurez-vous que la lame d'éclaircissage ou lame à herbe est tranchante et intacte. | X | | |
| Examinez la bride de support pour vérifier qu'elle ne présente pas de dommages ni de fissures. Remplacez-la si elle est endommagée. | X | | |
| Inspectez la tête de désherbage afin de repérer d'éventuels dommages ou fissures. Remplacez-la si elle est endommagée. | X | | |
| Examinez la poignée et le guidon pour vérifier qu'ils sont intacts et correctement fixés. | X | | |
| Serrez complètement le contre-écrou pour équipement de coupe avec un contre-écrou. | X | | |
| Examinez la protection de transport afin de détecter d'éventuels dommages et assurez-vous qu'elle peut être fixée correctement. | X | | |
| Vérifiez si le moteur, le réservoir de carburant et les conduites de carburant présentent des fuites. | X | | |
| Nettoyez le filtre à air. Remplacez-la si elle est endommagée. | X | | |
| Serrez les écrous et les vis. | X | | |
| Vérifiez si le démarreur et le câble de démarreur sont endommagés. | | X | |
| Vérifiez que les dispositifs anti-vibrations ne présentent pas de dommages ou de fissures. ¹ | | X | |
| Vérifiez la bougie. Reportez-vous à la section <i>Pour vérifier la bougie à la page 31.</i> | | X | |
| Nettoyez le système de refroidissement. | | X | |
| Nettoyez ou remplacez l'écran pare-étincelles. | | X | |

¹ Remplacez les unités anti-vibrations après chaque saison ou au moins une fois par an.

| Entretien | Au quoti- dien | Toutes les se- maines | Une fois par mois |
|---|-------------------|-----------------------------|----------------------|
| Nettoyez la surface extérieure du carburateur et la zone autour de celui-ci. | | X | |
| Veillez à ce que le renvoi d'angle soit aux $\frac{3}{4}$ rempli de graisse. | | X | |
| Vérifiez que le filtre à carburant n'est pas contaminé ou que le tuyau de carburant ne comporte pas de fissures ou d'autres défauts. Remplacez-les si nécessaire. | | | X |
| Vérifiez tous les câbles et toutes les connexions. | | | X |
| Vérifiez l'état d'usure de l'embrayage, des ressorts d'embrayage et du tambour d'embrayage. Remplacez-les si nécessaire. | | | X |
| Remplacez la bougie. | | | X |
| Nettoyez ou remplacez l'écran pare-étincelles. | | | X |
| Lubrifiez l'arbre d'entraînement. ² | | | X |

Carburateur

Pour régler le régime de ralenti

Votre produit Husqvarna est fabriqué conformément aux spécifications permettant de diminuer les émissions nocives.

1. Assurez-vous que le filtre à air est propre et que le couvercle de filtre à air est fixé avant de régler le régime de ralenti.
2. Réglez le régime de ralenti à l'aide de la vis de ralenti T marquée par le repère « T ».
 - a) Tournez la vis de ralenti T dans le sens des aiguilles d'une montre, jusqu'à ce que l'équipement de coupe commence à tourner.

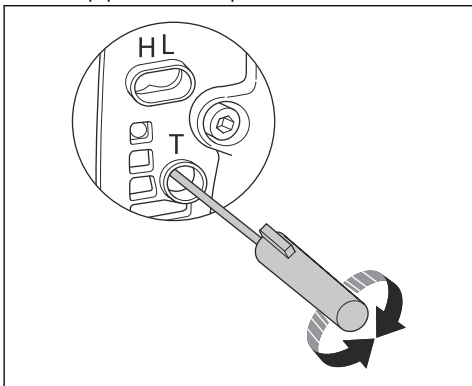

- b) Tournez la vis de régime de ralenti T dans le sens contraire des aiguilles d'une montre, jusqu'à l'arrêt de l'accessoire de coupe.



AVERTISSEMENT: Si

l'accessoire de coupe ne s'arrête pas lorsque vous réglez le régime de ralenti, veuillez contacter votre atelier d'entretien. N'utilisez pas le produit tant qu'il n'est pas réglé ou réparé correctement.

3. Le régime de ralenti est correct lorsque le moteur fonctionne sans à-coups dans toutes les positions. Le régime de ralenti doit être inférieur à la vitesse lorsque l'équipement de coupe commence à tourner.

Remarque: Reportez-vous à la section *Caractéristiques techniques* à la page 34 pour connaître le régime de ralenti recommandé.

Pour régler l'aiguille à grande vitesse et l'aiguille à faible vitesse

L'aiguille à grande vitesse et l'aiguille à faible vitesse peuvent être réglées pour adapter l'alimentation en carburant aux conditions locales.

² Tous les 3 mois.

- Tourner l'aiguille à grande vitesse et l'aiguille à faible vitesse dans le sens des aiguilles d'une montre pour diminuer le débit de carburant.

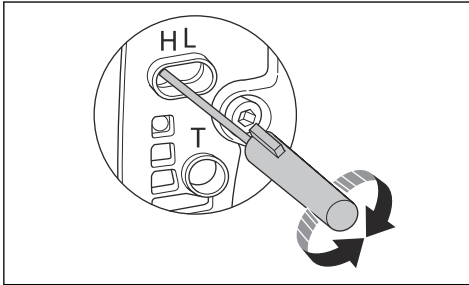

- Tourner l'aiguille à grande vitesse et l'aiguille à faible vitesse dans le sens contraire des aiguilles d'une montre pour augmenter le débit de carburant.

Pour régler la vitesse d'accélération de démarrage (555RXT, 555FRM)

1. Faites tourner le produit au régime de ralenti.
2. Appuyez sur le blocage de la commande d'accélération au démarrage. Reportez-vous à la section *Aperçu du produit à la page 3*.
3. Si la vitesse d'accélération de démarrage est inférieure à 4 000 tr/min, tournez la vis de réglage (A) dans le sens des aiguilles d'une montre. Lorsque l'équipement de coupe commence à tourner, tournez la vis de réglage (A) d'un demi-tour dans le sens des aiguilles d'une montre.

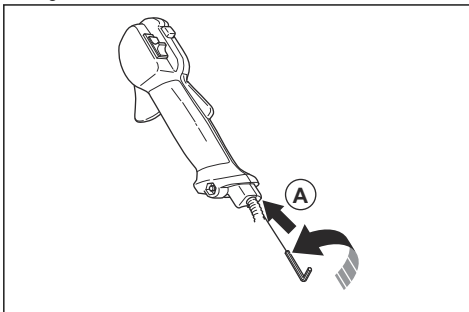

4. Si la vitesse d'accélération de démarrage est supérieure à 6 500 tr/min, tournez la vis de réglage (A) dans le sens contraire des aiguilles d'une montre. Lorsque l'équipement de coupe commence à tourner, tournez la vis de réglage (A) d'un demi-tour.

Nettoyage du silencieux



AVERTISSEMENT: le silencieux devient très chaud pendant et après utilisation, même au régime de ralenti. Risque d'incendie et de brûlures.



AVERTISSEMENT: Un silencieux/pare-étincelles et une surface de montage pare-étincelles usagés peuvent présenter des dépôts de particules de combustion cancérigènes sur les surfaces. Pour éviter tout contact avec la peau et l'inhalation de ces particules lors du nettoyage et/ou de l'entretien du pare-étincelles, veillez à toujours :

- porter des gants ;
- procéder au nettoyage et/ou à l'entretien dans un endroit bien ventilé ;
- ne pas utiliser d'air comprimé pour nettoyer l'écran pare-étincelles ;
- toujours utiliser une brosse en acier et diriger les mouvements dans la direction opposée à votre corps pour nettoyer le pare-étincelles.

1. Si le silencieux de votre produit est doté d'un écran pare-étincelles, nettoyez-le une fois par semaine avec une brosse en acier. Remplacez l'écran pare-étincelles s'il est endommagé.

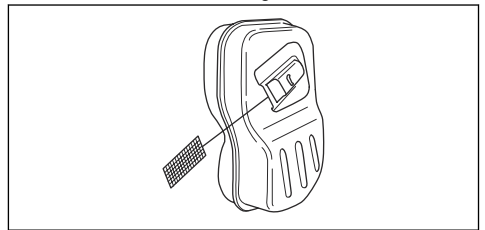

REMARQUE: une obstruction de l'écran pare-étincelles entraîne la surchauffe du moteur et des dommages du cylindre et du piston.



REMARQUE: si l'écran pare-étincelles est souvent obstrué, demandez à l'agent d'entretien d'examiner le silencieux.

Pour nettoyer le circuit de refroidissement

Le système de refroidissement comprend la prise d'air du carter du démarreur (A), les ailettes de refroidissement du volant (B), les ailettes de

refroidissement du cylindre (C) et le capot de cylindre (D).

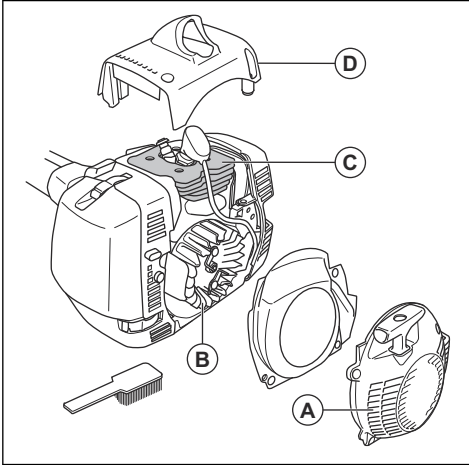

Nettoyez le circuit de refroidissement chaque semaine ou plus fréquemment si nécessaire.

1. Retirez le carter du démarreur et le capot du cylindre.
2. Nettoyez le circuit de refroidissement avec une brosse.

Filtre à air

Un filtre à air sale peut causer un dysfonctionnement du carburateur, des problèmes de démarrage, une perte de puissance du moteur et l'usure de pièces du moteur. Il entraîne également une consommation de carburant plus importante. Nettoyez le filtre toutes les 8 heures ou plus fréquemment si le produit est utilisé dans un environnement poussiéreux.

Remarque: Un réglage du moteur peut être nécessaire lorsque le filtre à air a été nettoyé ou remplacé. Consultez la section *Carburateur à la page 26*.

Pour examiner le filtre à air en papier

1. Retirez le couvercle du filtre à air.

2. Retirez le filtre à air en papier et le support du filtre.

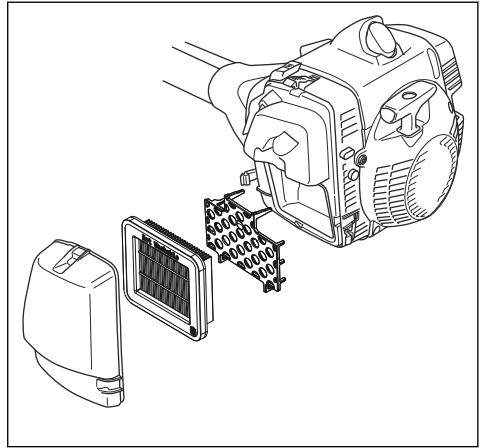

3. Inspectez et nettoyez le boîtier du filtre à air avec une brosse.
4. Vérifiez le filtre à air en papier. Remplacez le filtre à air en papier s'il est sale ou endommagé.



REMARQUE: Veillez à ne pas plier le filtre à air en papier pour éviter de l'endommager. Remplacez le filtre à air en papier s'il est endommagé.

Pour nettoyer le filtre à air en nylon

1. Retirez le couvercle du filtre à air.

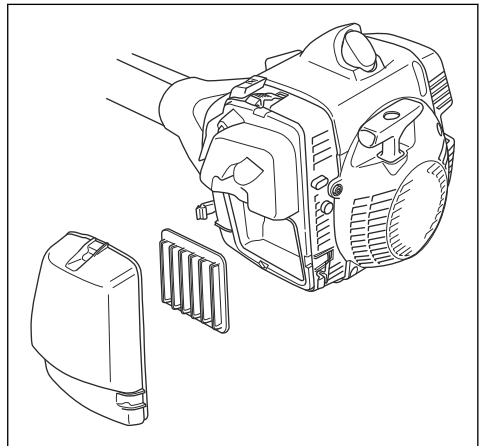

2. Retirez le filtre à air en nylon.
3. Inspectez et nettoyez le boîtier du filtre à air avec une brosse.
4. Vérifiez le filtre à air en nylon. Nettoyez le filtre à air en nylon avec de l'eau chaude savonneuse.



REMARQUE: Remplacez le filtre à air en nylon s'il est endommagé ou s'il ne peut pas être entièrement nettoyé.



REMARQUE: Assurez-vous que le filtre à air en nylon est sec avant de l'assembler.

Pour nettoyer le filtre à air en mousse

1. Retirez le couvercle du filtre à air.

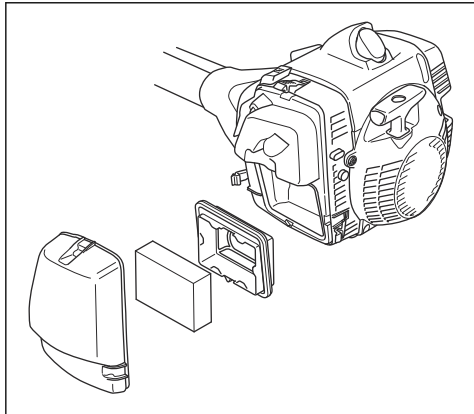

2. Retirez le filtre à air en mousse.
3. Inspectez et nettoyez le boîtier du filtre à air avec une brosse.
4. Inspectez le filtre à air en mousse. Nettoyez le filtre à air en mousse avec de l'eau chaude savonneuse.



REMARQUE: Remplacez le filtre à air en mousse s'il est endommagé ou s'il ne peut pas être entièrement nettoyé.



REMARQUE: Assurez-vous que le filtre à air en mousse est sec avant de l'assembler.

5. Appliquez de l'huile sur le filtre à air en mousse. Reportez-vous à la section *Pour appliquer de l'huile sur le filtre à air en mousse à la page 29.*

Pour appliquer de l'huile sur le filtre à air en mousse



REMARQUE: Utilisez toujours une huile spéciale Husqvarna pour filtre à air. N'utilisez pas d'autres types d'huile.



AVERTISSEMENT: Mettez des gants de protection. L'huile pour filtre à air peut irriter la peau.

1. Mettez le filtre à air en mousse dans un sachet en plastique.
2. Versez l'huile dans le sachet en plastique.
3. Pressez le sachet en plastique pour assurer une répartition uniforme de l'huile dans le filtre à air en mousse.
4. Retirez l'excédent d'huile du filtre à air en mousse pendant qu'il est dans le sachet en plastique.

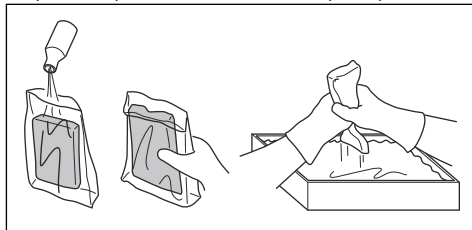

Renvoi d'angle

Le renvoi d'angle est rempli aux $\frac{3}{4}$ avec de la graisse en usine. Avant toute utilisation, assurez-vous que le niveau de graisse n'a pas changé. Utilisez de la graisse spéciale Husqvarna s'il est nécessaire de faire le plein. Ne modifiez pas la graisse dans le renvoi d'angle. Laissez le personnel d'entretien effectuer la réparation du renvoi d'angle.

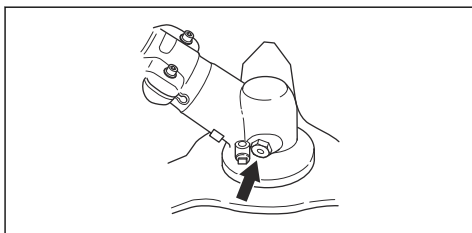

Lubrification du renvoi d'angle

1. Déposez l'équipement de coupe.
2. Placez le produit en mettant le bouchon de graissage dans sa position la plus haute.

3. Déposez le bouchon de graissage.

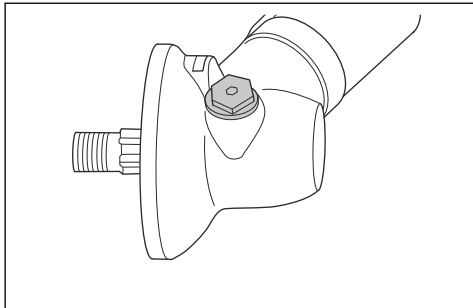

4. Regardez dans l'orifice du bouchon de graissage et tournez l'arbre d'entraînement. Le niveau de graisse (A) doit être au même niveau que le haut des dents d'engrenage (B).

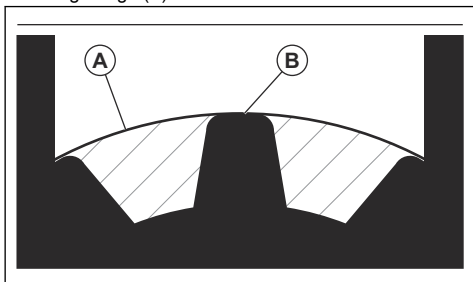

5. Si le niveau de graisse est trop bas, remplissez le renvoi d'angle avec de la graisse pour renvoi d'angle Husqvarna. Remplissez lentement et tournez l'arbre d'entraînement tout en appliquant la graisse pour renvoi d'angle, puis arrêtez-vous lorsque vous atteignez le niveau correct (B).



REMARQUE: Une quantité incorrecte de graisse peut endommager le renvoi d'angle.

6. Réinstallez le bouchon de graissage.

Arbre d'entraînement

Lubrifiez l'arbre d'entraînement tous les 3 mois. Laissez un agent d'entretien vous aider si vous n'êtes pas sûr de la procédure.

Fixation et dépôt du contre-écrou



AVERTISSEMENT: Arrêtez le moteur, utilisez des gants de protection et soyez prudent autour des bords tranchants de l'équipement de coupe.

Utilisez le contre-écrou pour fixer certains types d'accessoires de coupe. Le contre-écrou est fileté à gauche.

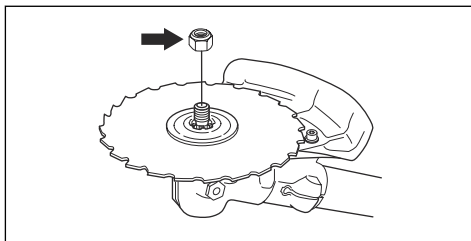

- Utilisez une clé à douille avec un arbre suffisamment long pour vous permettre de garder votre main derrière la protection de l'accessoire de coupe. La flèche sur l'illustration indique la zone dans laquelle vous pouvez utiliser la clé à douille en sécurité.

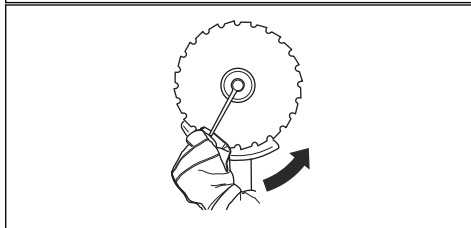
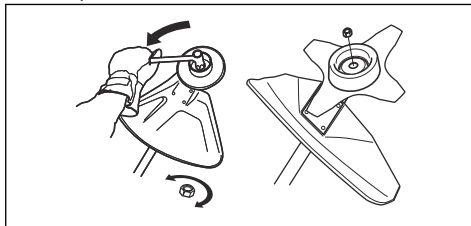

- Pour fixer, serrez le contre-écrou dans la direction opposée à la rotation de l'accessoire de coupe.
- Pour déposer le contre-écrou, tournez-le dans le sens de la rotation de l'accessoire de coupe.
- Notez le nombre de fois que vous déposez et fixez le contre-écrou. Remplacez le contre-écrou après environ 10 fois.

Remarque: Assurez-vous que vous ne pouvez pas tourner le contre-écrou à la main. Remplacez le contre-écrou si le revêtement en nylon ne présente pas une résistance d'au moins 1,5 Nm.

Pour affûter le couteau à herbe et la lame à herbe



AVERTISSEMENT: Arrêtez le moteur. Utilisez des gants de protection.

- Pour affûter correctement le couteau à herbe ou la lame à herbe, reportez-vous aux instructions fournies avec l'accessoire de coupe.

- Affûtez tous les bords de manière égale afin de maintenir l'équilibre.
- Utilisez une lime plate à taille simple.

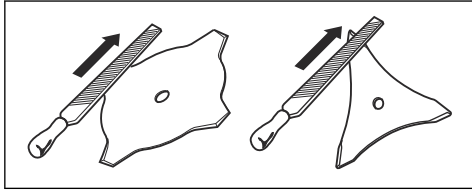

AVERTISSEMENT: Jetez toujours une lame endommagée. N'essayez pas de redresser une lame tordue ou pliée ni de la réutiliser.

Pour affûter la lame d'éclaircissage



AVERTISSEMENT: Arrêtez le moteur. Utilisez des gants de protection.

- Pour affûter la lame correctement, reportez-vous aux instructions fournies avec la lame.
- Assurez-vous que le produit et la lame sont suffisamment soutenus lors de l'affûtage.



- Utilisez une lime ronde de 5,5 mm et un support de lime.

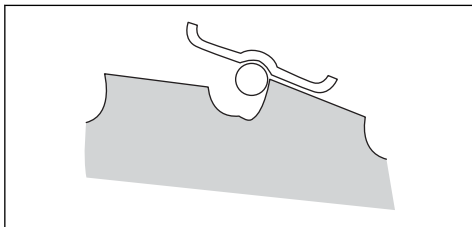

- Maintenez la lime à un angle de 15°.

- Affûtez une dent de la lame d'éclaircissage vers la droite et la dent suivante vers la gauche, voir l'illustration.

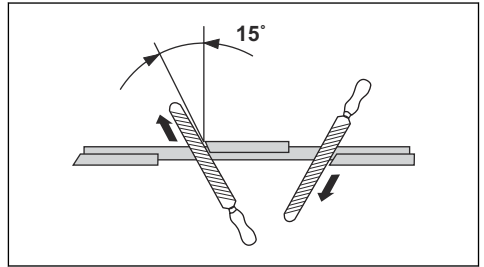

Remarque: Affûtez les bords des dents avec une lime plate si la lame est très usée. Continuez à affûter avec une lime ronde.

- Affûtez tous les bords de manière égale afin de maintenir l'équilibre de la lame.
- Réglez la lame à 1 mm avec l'outil de réglage recommandé. Reportez-vous aux instructions fournies avec la lame.

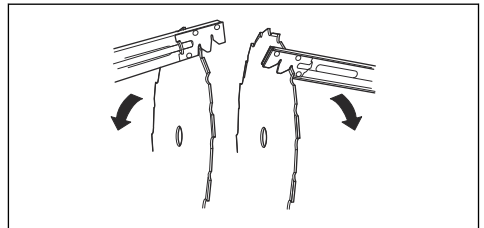

AVERTISSEMENT: Jetez toujours une lame endommagée. N'essayez pas de redresser une lame tordue ou pliée ni de la réutiliser.

Pour vérifier la bougie



REMARQUE: Utilisez toujours le type de bougie recommandé. Un type de bougie inadéquat peut endommager le produit.

- Inspectez la bougie si le moteur manque de puissance, n'est pas facile à démarrer ou ne fonctionne pas correctement lorsqu'il tourne au régime de ralenti.
- Afin de réduire le risque de matériaux indésirables présents sur les électrodes de la bougie, procédez comme suit :
 - a) Assurez-vous que le régime de ralenti est correctement réglé.
 - b) Assurez-vous que le mélange de carburant est correct.
 - c) Assurez-vous que le filtre à air est propre.

- Si la bougie est encrassée, nettoyez-la et vérifiez que l'écartement des électrodes est correct ; reportez-vous à la section *Caractéristiques techniques à la page 34*.

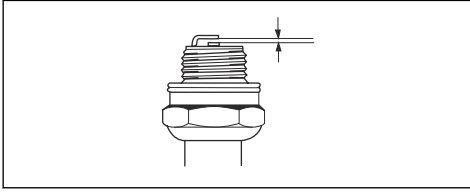

- Remplacez la bougie si nécessaire.

Pour régler le produit pour les environnements froids



REMARQUE: Des problèmes de fonctionnement peuvent se produire par temps froid et neigeux. Il existe un risque de moteur trop froid ou de givre sur le filtre à air et le carburateur.

Un kit hiver est disponible pour votre produit. Le kit hiver comprend les composants suivants :

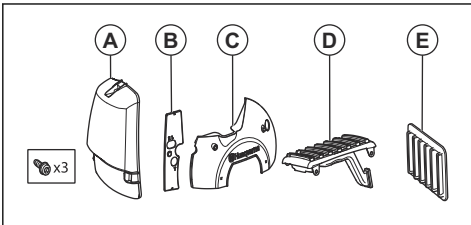

- Un couvercle pour filtre à air sans prise d'air (A).
- Un couvercle pour le support de filtre à air (B).
- Un couvercle pour le carter du démarreur (C).
- Une protection d'usure avec un conduit d'air (D).
- Un filtre à air (E).
- Lorsque la température est inférieure à 0 °C (32 °F), procédez comme suit.
 - a) Installez le couvercle du carter du démarreur (C) et le couvercle du support de filtre à air (B).

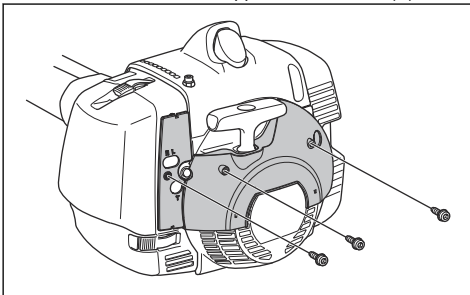

- b) Retirez le filtre à air et le couvercle du filtre à air. Installez le filtre à air (E) et le couvercle de filtre à air (A).

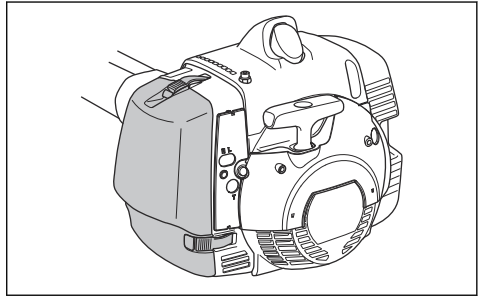

- Si la température est inférieure à -5 °C (23 °F), installez la protection d'usure avec conduit d'air (D).

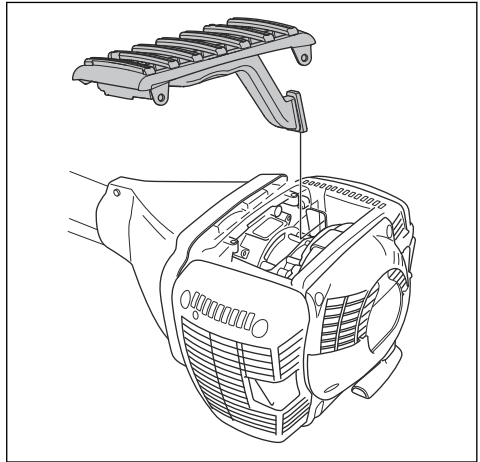

REMARQUE: Si la température est supérieure à -5 °C (23 °F) ou 0 °C (32 °F), retirez le kit hiver du produit. Cela risquerait d'endommager le moteur.

Pour lubrifier le fil (555FXT)

Remarque: Le fil est lubrifié en usine. Lubrifiez le fil une fois par mois.

1. Retirez le capot de protection.
2. Retirez le capot du cylindre pour accéder aux soufflets en caoutchouc sur le fil.
3. Retirez le bouchon sur le raccord de graissage.

4. Utilisez une bombe antigel avec un tube d'aspersion de 2 mm. Vaporisez par petites pressions.

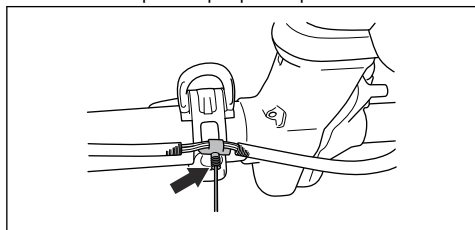

5. Examinez les soufflets en caoutchouc sur le fil pour vérifier qu'ils ne se dilatent pas.

6. Fixez le capot du cylindre et le capot de protection.

Dépannage

Le moteur ne démarre pas

| Contrôle | Cause possible | Procédure |
|------------------------|---|---|
| Interrupteur d'arrêt. | L'interrupteur d'arrêt est en position d'arrêt. | Faites remplacer l'interrupteur d'arrêt par un atelier d'entretien agréé. |
| Cliquets du démarreur. | Les cliquets du démarreur ne peuvent pas se déplacer librement. | Retirez le cache du démarreur et nettoyez autour des cliquets du démarreur. Reportez-vous à la section <i>Pour nettoyer le circuit de refroidissement à la page 27.</i> |
| | | Contactez un atelier d'entretien agréé pour vous aider. |
| Réservoir d'essence. | Mauvais type de carburant. | Vidangez le réservoir de carburant et remplissez-le avec le carburant qui convient. |
| Carburateur | Réglage incorrect du régime de ralenti | Réglez le régime de ralenti à l'aide de la vis de ralenti T. |
| Bougie. | La bougie d'allumage est sale ou humide. | Assurez-vous que la bougie est sèche et propre. |
| | L'écartement des électrodes de la bougie est incorrect. | Nettoyez la bougie. Vérifiez que l'écartement des électrodes est correct. Assurez-vous que la bougie est dotée d'un supprimeur. Reportez-vous à la section <i>Caractéristiques techniques à la page 34</i> pour connaître l'écartement des électrodes correct. |
| | La bougie d'allumage est desserrée. | Serrez la bougie d'allumage. |
| Filtre à carburant | Le filtre à carburant est bouché. | Remplacez le filtre à carburant. |

Le moteur démarre, puis s'arrête à nouveau

| Contrôle | Cause possible | Procédure |
|------------------------|--|--|
| Réservoir de carburant | Mauvais type de carburant. | Videz le réservoir de carburant et remplissez-le avec le carburant qui convient. |
| Filtre à carburant | Le filtre à carburant est bouché. | Remplacez le filtre à carburant. |
| Carburateur | Le régime de ralenti n'est pas correctement réglé. | Réglez le régime de ralenti à l'aide de la vis de ralenti T. |
| Filtre à air | Le filtre à air est bouché. | Nettoyez le filtre à air. |

Transport et stockage

- Laissez le produit refroidir avant le transport ou le remisage.
- Retirez le capuchon de la bougie d'allumage avant de le remiser pour une période prolongée.
- Fixez le produit pour le transporter. Assurez-vous qu'il ne puisse pas bouger.
- Assurez-vous qu'il n'y a aucun risque de fuite de carburant, de vapeurs de carburant, d'étincelles ou d'incendie pendant le transport et le stockage.
- Fixez la protection de transport pendant le transport et le remisage.
- Nettoyez et effectuez l'entretien sur le produit avant de le remiser pour une période prolongée.

Caractéristiques techniques

Caractéristiques techniques

| | 555FX | 555FXT | 555RXT | 555FRM |
|---|-----------------|-----------------|-----------------|-----------------|
| Moteur | | | | |
| Cylindrée, cm ³ | 53,3 | 53,3 | 53,3 | 53,3 |
| Régime de ralenti, tr/min | 2 800 | 2 800 | 2 800 | 2 800 |
| Régime de l'arbre de sortie, tr/min | 10500 | 10500 | 10500 | 10500 |
| Puissance moteur max. selon ISO 8893, kW/ch à tr/min | 2,8/3,8 à 9 000 | 2,8/3,8 à 9 000 | 2,8/3,8 à 9 000 | 2,8/3,8 à 9 000 |
| Silencieux avec pot catalytique | Non | Non | Non | Non |
| Système d'allumage | | | | |
| Bougie | NGK BPMP 7A | NGK BPMP 7A | NGK BPMP 7A | NGK BPMP 7A |
| Écartement des électrodes, mm | 0,5 | 0,5 | 0,5 | 0,5 |
| Carburant | | | | |
| Capacité du réservoir de carburant, l/cm ³ | 1,1/1 100 | 1,1/1 100 | 1,1/1 100 | 1,1/1 100 |

| | 555FX | 555FXT | 555RXT | 555FRM |
|---|---------|---------|---------|---------|
| Poids | | | | |
| Poids, kg | 8,9 | 9,1 | 9,2 | 9,2 |
| Émissions sonores ³ | | | | |
| Niveau de puissance sonore, mesuré dB(A) | 116 | 116 | 119 | 119 |
| Niveau de puissance acoustique, garanti L _{WA} dB(A) | 117 | 117 | 121 | 121 |
| Niveaux sonores ⁴ | | | | |
| Pression sonore équivalente au niveau des oreilles de l'utilisateur, mesurée selon les normes EN ISO 11806 et ISO 22868, dB(A) : | | | | |
| Équipée d'une tête de désherbage (d'origine) | - | - | 108 | - |
| Équipée d'une lame à herbe (d'origine) | - | - | 101 | - |
| Équipée d'une lame d'éclaircissage (d'origine) | 103 | 103 | - | - |
| Équipée d'un couteau à hacher (d'origine) | - | - | - | 103 |
| Niveaux de vibrations ⁵ | | | | |
| Niveaux de vibrations équivalents (a _{nv,eq}) mesurés au niveau des poignées selon EN ISO 11806 et ISO 22867, en m/s ² : | | | | |
| Équipée d'une tête de désherbage (d'origine), gauche/droite | - | - | 1,7/2,0 | - |
| Équipée d'une lame à herbe (d'origine), gauche/droite | - | - | 1,5/1,6 | - |
| Équipée d'une lame d'éclaircissage (d'origine), gauche/droite | 2,1/2,3 | 2,1/2,3 | - | - |
| Équipée d'un couteau à hacher (d'origine) | - | - | - | 2,0/1,5 |

³ Émissions sonores dans l'environnement mesurées comme puissance sonore (L_{WA}) selon la directive européenne CE 2000/14/CE. Le niveau de puissance sonore reporté pour la machine a été mesuré avec l'accessoire de coupe d'origine qui donne le niveau le plus élevé. Le niveau de puissance sonore garanti diffère du niveau mesuré en cela qu'il prend également en compte la dispersion et les variations d'une machine à l'autre du même modèle, conformément à la directive 2000/14/CE.

⁴ Les données reportées pour le niveau de pression sonore équivalent pour la machine montrent une dispersion statistique typique (déviations standard) de 1 dB(A).

⁵ Les données reportées pour le niveau de vibrations équivalent montrent une dispersion statistique typique (déviations standard) de 1 m/s².

Accessoires

| 555FX, 555FXT | | |
|--|----------------------------------|--|
| Accessoires homologués | Type d'accessoire | Protection pour équipement de coupe, réf. |
| Trou central des lames/couteaux, Ø 25,4 mm | Axe de lame fileté M12 | |
| Lame/couteau à herbe | Multi 275-4 (Ø 275, 4 dents) | 502 46 49-01 |
| | Multi 300-3 (Ø 300, 3 dents) | 502 46 49-01 |
| | Multi 350-3 (Ø 350, 3 dents) | 502 46 49-01 |
| Lame d'éclaircissage | Maxi 225-24 (Ø 225, 24 dents) | 544 01 65-01 |
| | Scarlet 200-22 (Ø 200, 22 dents) | 537 21 71-01 |
| | Scarlet 225-24 (Ø 225, 24 dents) | 544 01 65-01 |
| Tête de désherbage | Trimmy S II (câble Ø 2,4–3,3 mm) | 502 46 50-01 |
| | Auto 55 (câble Ø 2,7–3,3 mm) | 502 46 50-01 |
| | T45x (câble Ø 2,7–3,3 mm) | 502 46 50-01 |
| | T55x (câble Ø 2,7–3,3 mm) | 502 46 50-01 |
| | F55 (câble Ø 2,7–3,5 mm) | 502 46 50-01 |
| Bol de garde au sol | Fixe | |

| 555RXT | | |
|--|----------------------------------|--|
| Accessoires homologués | Type d'accessoire | Protection pour équipement de coupe, réf. |
| Trou central des lames/couteaux, Ø 25,4 mm | Axe de lame fileté M12 | |
| Lame/couteau à herbe | Multi 275-4 (Ø 275, 4 dents) | 544 16 03-01 |
| | Multi 300-3 (Ø 300, 3 dents) | 544 16 03-01 |
| | Multi 350-3 (Ø 350, 3 dents) | 544 16 03-01 |
| Lame d'éclaircissage | Maxi 225-24 (Ø 225, 24 dents) | 544 01 65-01 |
| | Scarlet 200-22 (Ø 200, 22 dents) | 537 21 71-01 |
| | Scarlet 225-24 (Ø 225, 24 dents) | 544 01 65-01 |
| Tête de désherbage | Trimmy S II (câble Ø 2,4–3,3 mm) | 544 10 74-01 |
| | Auto 55 (câble Ø 2,7–3,3 mm) | 544 10 74-01 |
| | T45x (câble Ø 2,7–3,3 mm) | 544 10 74-01 |
| | T55x (câble Ø 2,7–3,3 mm) | 544 10 74-01 |

| 555RXT | | |
|-------------------------------|--------------------------|--|
| Accessoires homologués | Type d'accessoire | Protection pour équipement de coupe, réf. |
| Bol de garde au sol | Fixe | |
| Couteau à hacher | 320-2T | 544 02 65-02 |

| 555FRM | | |
|--|----------------------------------|--|
| Accessoires homologués | Type d'accessoire | Protection pour équipement de coupe, réf. |
| Trou central des lames/couteaux, Ø 25,4 mm | Axe de lame fileté M12 | |
| Lame/couteau à herbe | Multi 275-4 (Ø 275, 4 dents) | 544 16 03-01 |
| | Multi 300-3 (Ø 300, 3 dents) | 544 16 03-01 |
| | Multi 350-3 (Ø 350, 3 dents) | 544 16 03-01 |
| Lame d'éclaircissage | Maxi 225-24 (Ø 225, 24 dents) | 544 01 65-01 |
| | Scarlet 200-22 (Ø 200, 22 dents) | 537 21 71-01 |
| | Scarlet 225-24 (Ø 225, 24 dents) | 544 01 65-01 |
| Tête de désherbage | Trimmy S II (câble Ø 2,4–3,3 mm) | 544 10 74-01 |
| | Auto 55 (câble Ø 2,7–3,3 mm) | 544 10 74-01 |
| | T45x (câble Ø 2,7–3,3 mm) | 544 10 74-01 |
| | T55x (câble Ø 2,7–3,3 mm) | 544 10 74-01 |
| Couteau à hacher | 320-2T | 544 02 65-02 |
| Bol de garde au sol | Fixe | |

Déclaration de conformité

Déclaration de conformité UE

Nous, **Husqvarna AB**, SE-561 82 Huskvarna, Suède,
tél : +46-36-146500, déclarons sous notre entière
responsabilité que le produit :

| | |
|-----------------------|---|
| Description | Débroussailleuse |
| Marque | Husqvarna |
| Type/Modèle | 555FX, 555FXT, 555RXT, 555FRM |
| Identification | Les numéros de série à partir de 2022 et ultérieurs |

est entièrement conforme à la réglementation et aux
directives de l'UE suivantes :

| Réglementation | Description |
|----------------|--|
| 2006/42/EC | « relative aux machines » |
| 2014/30/UE | « relative à la compatibilité électromagnétique » |
| 2000/14/CE | « relative aux émissions sonores dans l'environnement » |
| 2011/65/UE | « relative à la limitation de l'utilisation de certaines substances dangereuses au sein d'équipements électriques et électroniques » |

et que les normes et/ou les spécifications techniques
suivantes sont appliquées : EN ISO 12100:2010,
EN ISO 14982:2009, EN IEC 63000:2018, EN ISO
11806-1:2011



SMP Svensk Maskinprovning AB, Box 4053, SE-904 03
Umeå, Sweden a effectué un examen de type volontaire
conformément à l'annexe IX de la directive 2006/42/CE.

Numéro de certificat : SEC/09/2176 - 555FX, 555FXT,
SEC/09/2175 - 555RXT, 555FRM

SMP Svensk Maskinprovning AB a également vérifié la
conformité avec l'annexe V de la directive du conseil
2000/14/CE.

Pour toute information relative aux émissions sonores,
voir *Caractéristiques techniques à la page 34*.

Huskvarna, 2023-07-01

Stefan Holmberg, Directeur R&D, gestion de la
technologie, Husqvarna AB

Responsable de la documentation technique

Inhoud

| | | | |
|-----------------|----|-------------------------------------|----|
| Inleiding..... | 39 | Probleemoplossing..... | 69 |
| Veiligheid..... | 42 | Transport en opslag..... | 70 |
| Montage..... | 48 | Technische gegevens..... | 70 |
| Werking..... | 53 | Accessoires..... | 72 |
| Onderhoud..... | 61 | Verklaring van overeenstemming..... | 74 |

Inleiding

Productbeschrijving

Dit product is een bosmaaier met een verbrandingsmotor.

Er wordt voortdurend gewerkt aan het verhogen van uw veiligheid en efficiëntie tijdens bedrijf. Neem voor meer informatie contact op met uw servicedealer.

Gebruik

Gebruik het product met een zaagblad, een grasmaaiblad, een hakmes of een trimmerkop voor het snoeien van verschillende soorten vegetatie. Gebruik het product niet voor andere werkzaamheden dan

het trimmen en maaien van gras en in de bosbouw. Gebruik een zaagblad voor het zagen van vezelachtige houtsoorten. Gebruik een grasmaaiblad of trimmerkop voor het maaien van gras.

Let op: Landelijke of lokale wettelijke voorschriften kunnen van toepassing zijn op het gebruik. Volg de eventuele voorschriften op.

Gebruik het product uitsluitend met accessoires die door de fabrikant zijn goedgekeurd. Zie *Accessoires op pagina 72*.

Productoverzicht

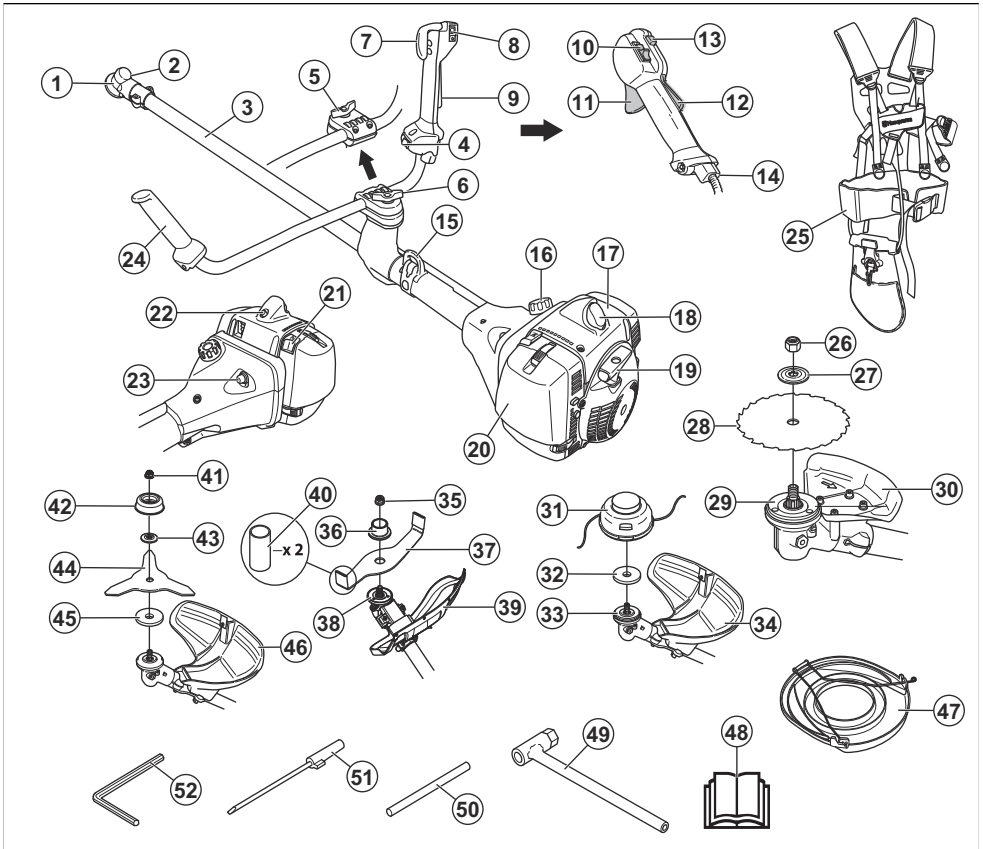

- | | |
|---|---|
| 1. Haakse overbrenging | 19. Startkoordgreep |
| 2. Vuldop smeervet | 20. Luchtfilterdeksel |
| 3. Steel | 21. Chokehendel |
| 4. Schakelaar voor handgreepverwarming (555FXT) | 22. Decompressieklep |
| 5. Hendelverstelling (555RXT) | 23. Primerbalg van brandstofpomp |
| 6. Hendelverstelling (555FX, 555FXT, 555FRM) | 24. Stuur |
| 7. Gashendel (555FX, 555FXT) | 25. Draagstel |
| 8. Stopshakelaar (555FX, 555FXT) | 26. Borgmoer (555FX, 555FXT) |
| 9. Gashendelvergrendeling (555FX, 555FXT) | 27. Steunflens (555FX, 555FXT) |
| 10. Stopshakelaar (555RXT, 555FRM) | 28. Zaagblad (555FX, 555FXT) |
| 11. Gashendel (555RXT, 555FRM) | 29. Meenemer (555FX, 555FXT) |
| 12. Gashendelvergrendeling (555RXT, 555FRM) | 30. Beschermkap voor snijtrusting (555FX, 555FXT) |
| 13. Startgasknop (555RXT, 555FRM) | 31. Trimmerkop (555RXT) |
| 14. Afstelling gaskabel (555RXT, 555FRM) | 32. Metalen kop (555RXT) |
| 15. Ophangpunt | 33. Meenemer (555RXT) |
| 16. Brandstoftank | 34. Beschermkap voor snijtrusting (555RXT) |
| 17. Cilinderkap | 35. Borgmoer (555FRM) |
| 18. Bougie en bougiekap | 36. Steunflens (555FRM) |
| | 37. Gashendelvergrendeling (555RXT, 555FRM) |
| | 38. Gashendel (555RXT, 555FRM) |
| | 39. Gashendelvergrendeling (555RXT, 555FRM) |
| | 40. Gashendel (555RXT, 555FRM) |
| | 41. Gashendelvergrendeling (555RXT, 555FRM) |
| | 42. Gashendel (555RXT, 555FRM) |
| | 43. Gashendelvergrendeling (555RXT, 555FRM) |
| | 44. Gashendel (555RXT, 555FRM) |
| | 45. Gashendelvergrendeling (555RXT, 555FRM) |
| | 46. Gashendel (555RXT, 555FRM) |
| | 47. Draagtas |
| | 48. Handleiding |
| | 49. Startkoordgreep |
| | 50. Startkoordgreep |
| | 51. Startkoordgreep |
| | 52. Startkoordgreep |

- 37. Hakmes (555FRM)
- 38. Meenemer (555FRM)
- 39. Beschermkap voor snijuitrusting (555FRM)
- 40. Transportbescherming (555FRM)
- 41. Borgmoer (555RXT)
- 42. Steunkop (555RXT)
- 43. Steunflens (555RXT)
- 44. Grasmaaiblad (555RXT)
- 45. Meenemer (555RXT)
- 46. Beschermkap voor snijuitrusting (555RXT)
- 47. Transportbescherming (555FX, 555FXT, 555RXT)
- 48. Bedieningshandleiding
- 49. Dopsleutel
- 50. Borgpen
- 51. Carburateurschroevendraaier
- 52. Inbussleutel

Symbolen op het product



Stop.



WAARSCHUWING! Wees voorzichtig en gebruik het product op de juiste manier. Dit product kan ernstig of fataal letsel toebrengen aan de gebruiker of anderen.



Lees de bedieningshandleiding zorgvuldig door en zorg dat u de instructies hebt begrepen voordat u het product gebruikt.



Gebruik een veiligheidshelm op locaties waar objecten op u kunnen vallen. Gebruik goedgekeurde gehoorbescherming. Gebruik goedgekeurde oogbescherming.



Maximum toerental van de uitgaande as.



Het product voldoet aan de geldende EG-richtlijnen.



Dit product voldoet aan de geldende VK-regelgeving.



Het gebruik van het product kan tot rondvliegende voorwerpen leiden, waardoor letsel kan ontstaan.



Houd personen en dieren op een minimale afstand van 15 m tijdens het gebruik van dit product.



Risico op terugslag als de snijuitrusting een object raakt dat niet onmiddellijk wordt gesneden. Het product kan lichaamsdelen amputeren. Houd personen en dieren op een minimale afstand van 15 m tijdens het gebruik van dit product.



Draag goedgekeurde veiligheidshandschoenen.



Gebruik antisliplaarzen voor zwaar gebruik.



Primerbalg van brandstofpomp.



Choke.



Stelschroef voor stationair draaien.



Naald voor hoge toeren.



Naald voor lage toeren.



Brandstof.



Decompressieklep.



Verwarmde handgrepen.



Gebruik alleen een flexibele snijdraad. Gebruik geen metalen snijuitrustingen. Dit is van toepassing voor grasbeschermpak-accessoire.



Geluidsemissies naar het omgevingslabel volgens de richtlijnen en voorschriften van de EU en het VK en de wetgeving van Nieuw-Zuid-Wales "Protection of the Environment Operations (Noise Control) Regulation 2017". Het gegarandeerde geluidsvermogensniveau van het product staat vermeld in *Technische gegevens op pagina 70*en op het label.

yyyywwxxxx

Het serienummer staat op het productplaatje. **yyyy** is het productiejaar en **ww** is de productieweek.

Let op: Andere symbolen/stickers op het product hebben betrekking op certificeringseisen voor overige commerciële markten.

Productaansprakelijkheid

Zoals uiteengezet in de wet voor productaansprakelijkheid zijn wij niet aansprakelijk voor schade die door ons product wordt veroorzaakt, indien:

- het product niet goed is gerepareerd.
- het product is gerepareerd met onderdelen die niet van de fabrikant afkomstig zijn, of onderdelen die niet zijn goedgekeurd door de fabrikant.
- het product een accessoire bevat dat niet afkomstig is van de fabrikant of niet is goedgekeurd door de fabrikant.
- het product niet is gerepareerd door een erkend servicepunt of door een erkende autoriteit.

Euro V-emissies



WAARSCHUWING: De EU-typegoedkeuring van dit product vervalt als ongeoorloofde wijzigingen aan de motor aangebracht worden.

Veiligheid

Veiligheidsdefinities

Waarschuwingen, voorzorgsmaatregelen en opmerkingen worden gebruikt om te wijzen op belangrijke delen van de handleiding.



WAARSCHUWING: Wordt gebruikt om te wijzen op de kans op ernstig of fataal letsel voor de gebruiker of omstanders wanneer de instructies in de handleiding niet worden gevolgd.



OPGELET: Wordt gebruikt indien er een risico bestaat op schade aan het product en andere eigendommen of aan de omgeving wanneer de instructies in de handleiding niet worden gevolgd.

Let op: Geven verdere informatie die nodig is in een bepaalde situatie.

Algemene veiligheidsinstructies



WAARSCHUWING: Lees de volgende waarschuwingen voordat u het product gaat gebruiken.

- Dit product produceert tijdens bedrijf een elektromagnetisch veld. Dit veld kan onder bepaalde

omstandigheden de werking van actieve of passieve medische implantaten verstoren. Om het risico op ernstig of dodelijk letsel te beperken, raden we personen met een medisch implantaat aan om contact op te nemen met hun arts en de fabrikant van het medische implantaat alvorens dit product te gaan gebruiken.

- Gebruik het product nooit als u moe of ziek bent, of onder invloed van alcohol, drugs of medicijnen verkeert. Dit heeft een negatief effect op uw visie, alertheid, coördinatie en oordeel.
- Gebruik het product niet in ongunstige weersomstandigheden, zoals dichte mist, hevige regen, harde wind en hevige koude. Het bedienen van het product in slechte weersomstandigheden is vermoeiend en kan tot extra gevaarlijke situaties leiden, zo kan de grond glad zijn of de wind kan de valrichting beïnvloeden.
- Wees altijd voorzichtig en gebruik uw gezond verstand. Als u na het lezen van de gebruikershandleiding niet precies weet hoe u het product moet gebruiken, neem dan contact op met een servicedealer voordat u verdergaat.
- Verwijder de bougiekop als u geen toezicht houdt op het product.
- Een gebruikte geluiddemper/vonkenscherm en het montageoppervlak van het vonkenscherm kunnen afzettingen van verbrandingsdeeltjes bevatten die kankerwekkend kunnen zijn. Vermijd blootstelling aan deze verbindingen bij het hanteren van de geluiddemper en/of het vonkenscherm. Voordat u

met de geluiddemper en/of het vonkenscherm gaat werken, zie *Geluiddemper controleren op pagina 46*.

Veiligheidsinstructies voor montage



WAARSCHUWING: Lees de volgende waarschuwingen voordat u het product gaat gebruiken.

- Draag goedgekeurde veiligheidshandschoenen wanneer u het product en de snijuitrusting monteert.
 - Verwijder de bougiekap van de bougie voordat u het product monteert.
 - Zorg ervoor dat het juiste stuur en de juiste beschermkap van de snijuitrusting zijn gemonteerd voordat u het product gebruikt.
 - Een beschadigde of onjuiste beschermkap van de snijuitrusting kan letsel veroorzaken. Gebruik geen snijuitrusting zonder een goedgekeurde beschermkap.
 - Bevestig het koppelingsdeksel en de steel goed voordat u het product start.
 - De meenemer en de steunflens moeten correct in de opening in het midden van de snijuitrusting worden gepositioneerd. Een snijuitrusting die niet juist wordt bevestigd, kan ernstig letsel of de dood veroorzaken.
 - Bevestig het draagstel aan het product om letsel aan de gebruiker of anderen te voorkomen.
- Gebruik het product niet in een situatie of locatie waar u geen hulp kunt krijgen indien zich een ongeval voordoet.
 - Gebruik het product niet zonder een goedgekeurde beschermkap van de snijuitrusting.
 - Zorg ervoor dat personen of dieren op een minimale afstand van 15 m/50 ft blijven tijdens de werkzaamheden. Kijk altijd achter u voordat u zich met het product omdraait. Stop het product onmiddellijk als een persoon of dier de veiligheidszone van 15 m/50 ft betreedt. Neem een veiligheidsafstand van ten minste 2 maal de boomhoogte en een minimum van 15 m in acht als er meer dan 1 persoon in hetzelfde gebied werkt.
 - Onderzoek het werkgebied. Vermijd losse objecten, zoals stenen, gebroken glas, spijkers, staaldraad en touw, die weggeslingerd kunnen worden of zich rondom de zaaguitrusting kunnen wikkelen.
 - Zorg ervoor dat u veilig kunt bewegen en zorg voor een veilige houding. Controleer het gebied rondom u op obstakels zoals wortels, rotsen, takken en greppels. Wees voorzichtig bij het werken op hellingen.

Veiligheidsinstructies voor bediening



WAARSCHUWING: Lees de volgende waarschuwingen voordat u het product gaat gebruiken.

- Voordat u het product gaat gebruiken, moet u lezen en begrijpen wat het verschil is tussen bosmaaien, grasmaaien en gras trimmen.
 - Gebruik persoonlijke beschermingsmiddelen, zie *Persoonlijke beschermingsuitrusting op pagina 44*.
 - Langdurige blootstelling aan lawaai kan leiden tot permanent gehoorverlies. Gebruik altijd goedgekeurde gehoorbescherming.
 - Let op alarmsignalen en luide stemmen wanneer u gehoorbescherming gebruikt. Doe uw gehoorbescherming altijd af wanneer de motor stopt.
 - Gebruik het product nooit als het veranderd of defect is.
 - Verzeker u ervan dat de bougiedop en startkabel onbeschadigd zijn om het risico van een elektrische schok te voorkomen.
 - Kijk rond in het werkgebied en zorg ervoor dat personen, dieren of objecten de veilige werking van het product niet negatief kunnen beïnvloeden.
 - Kijk rond in het werkgebied en zorg ervoor dat personen of dieren niet in aanraking komen met de snijuitrusting of dat zij geraakt worden door objecten die uit de snijuitrusting worden geworpen.
- Voorkom overstrekken. Zorg altijd voor een stabiele positie van de voeten en een goed evenwicht.
 - Leg het product, alvorens het te starten, op een vlakke ondergrond op minimaal 3 m van de brandstofbron vanwaar u brandstof bijvult. Zorg ervoor dat er geen objecten in de buurt zijn van of in aanraking komen met de snijuitrusting.
 - Laat een servicemonteur de rotatiesnelheid afstellen als de snijuitrusting stationair draait. Gebruik het product niet voordat het is afgesteld of gerepareerd.
 - Kijk uit voor wegslingerende objecten. Draag altijd goedgekeurde oogbescherming en blijf uit de buurt van de beschermkap van de snijuitrusting. Stenen en andere kleine objecten kunnen in uw ogen schieten en blindheid of ander letsel veroorzaken.
 - Wanneer de motor draait, mag u het product alleen neerzetten als u het goed in de gaten kunt houden.
 - Verwijder het gesneden materiaal niet en laat het niet door anderen verwijderen, terwijl de motor aan is of de snijuitrusting draait. Dit kan ernstig letsel veroorzaken.
 - Stop de motor altijd en zorg ervoor dat de snijuitrusting niet kan draaien alvorens materiaal



te verwijderen dat rond de bladas is gewikkeld of vastzit tussen de beschermkap van de snijuitrusting en de snijuitrusting.

- Wees voorzichtig wanneer u in de buurt van de snijuitrusting materiaal verwijdert. De hoekoverbrenging wordt heet tijdens bedrijf en kan brandwonden veroorzaken.
- De uitlaatdampen van de motor zijn heet en kunnen vonken bevatten. Risico op brand. Wees voorzichtig met droog en brandbaar materiaal.
- Gebruik het product nooit binnenshuis of in ruimten zonder voldoende ventilatie. Uitlaatgassen bevatten koolmonoxide, een geurloos, giftig en uiterst gevaarlijk gas.
- Stop de motor voordat u naar een nieuw werkgebied gaat. Bevestig altijd de transportbescherming voordat u de uitrusting verplaatst.
- Overmatige blootstelling aan trillingen kan leiden tot bloedvat- en zenuwbeschadigingen bij personen met een slechte bloedcirculatie. Consulteer uw dokter wanneer u symptomen waarneemt die wijzen op overmatige blootstelling aan trillingen. Voorbeelden van zulke symptomen zijn slapen, geen gevoel, 'kriebels', 'speldeprikken', pijn, geen of minder kracht, huidverkleuringen of veranderingen van het huidoppervlak. Deze symptomen worden meestal waargenomen in de vingers, handen of polsen. De risico's kunnen bij lage temperaturen toenemen.

- Gebruik beschermende laarzen met stalen neuzen en antislipzolen.
- Gebruik kleding van stevige stof. Gebruik altijd een zware lange broek en lange mouwen. Gebruik geen loszittende kleding die gemakkelijk kan blijven haken aan takjes en struikgewas. Gebruik geen sieraden, korte broeken of sandalen. Werk nooit met blote voeten. Bind voor de veiligheid lang haar samen tot boven schouderhoogte.



- Houd de EHBO-does in de buurt.

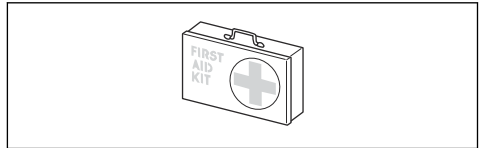

Veiligheidsvoorzieningen op het product

Voor meer informatie over waar u de veiligheidsvoorzieningen vindt, zie *Productoverzicht op pagina 40*.

Persoonlijke beschermingsuitrusting



WAARSCHUWING: Lees de volgende waarschuwingen voordat u het product gaat gebruiken.

- Draag tijdens het gebruik van het product altijd goedgekeurde persoonlijke beschermingsuitrusting. Persoonlijke beschermingsuitrusting kunnen niet alle risico's uitsluiten maar kunnen de ernst van eventueel letsel helpen beperken. Vraag uw dealer u te helpen bij het kiezen van de juiste uitrusting.
- Gebruik een helm als de bomen in het werkgebied hoger zijn dan 2 m.
- Gebruik goedgekeurde gehoorbescherming.
- Gebruik altijd een goedgekeurde veiligheidsbril die voldoet aan de norm ANSI Z87.1 voor de VS of EN 166 voor de EU-landen. Gebruik een vizier om het gezicht te beschermen. Een vizier is niet voldoende om de ogen te beschermen.



- Draag indien nodig handschoenen, bijvoorbeeld bij het monteren, inspecteren of reinigen van de snijuitrusting.



WAARSCHUWING: Lees de volgende waarschuwingen voordat u het product gaat gebruiken.

- Gebruik het product nooit wanneer de veiligheidsvoorzieningen beschadigd zijn. Controleer de veiligheidsvoorzieningen regelmatig op een juiste werking en voer onderhoud uit. Als de veiligheidsvoorzieningen zijn beschadigd, neemt u contact op met uw Husqvarna-servicewerkplaats.
- Voer geen veranderingen aan de veiligheidsvoorzieningen uit. U mag het product niet gebruiken als afschermingen, veiligheidsschakelaars of andere veiligheidsvoorzieningen ontbreken of defect zijn.
- Voor alle onderhouds- en reparatiewerkzaamheden aan het product, met name ten aanzien van de veiligheidsvoorzieningen, is speciale training nodig. Als de veiligheidsvoorzieningen de in deze gebruikershandleiding voorgeschreven controles niet doorstaan, moet u contact opnemen met de servicewerkplaats. Wij garanderen de beschikbaarheid van professionele reparaties en onderhoud. Indien uw dealer geen servicewerkplaats heeft, vraag hem dan naar de dichtstbijzijnde servicewerkplaats.
- Gebruik geen snijuitrusting zonder een goedgekeurde en correct bevestigde beschermkap. Zie *Snijuitrusting monteren op pagina 49*.

Gashendelvergrendeling controleren

De gashendelvergrendeling vergrendelt de gashendel in de stationairstand.

1. Druk op de gashendel (B) en zorg dat deze vergrendeld is.

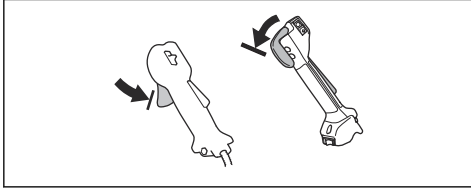

2. Druk op de gashendelvergrendeling (A). Zorg dat de gashendel (B) wordt losgelaten.

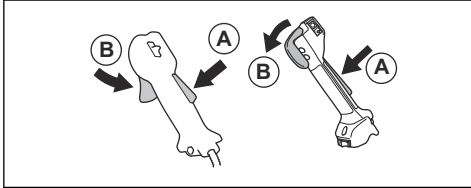

3. Laat de greep los en controleer of de gashendelvergrendeling (A) en de gashendel (B) terug gaan naar hun oorspronkelijke stand.
4. Druk op de gashendelvergrendeling (A) en controleer of deze teruggaat naar de oorspronkelijke stand wanneer u deze loslaat.

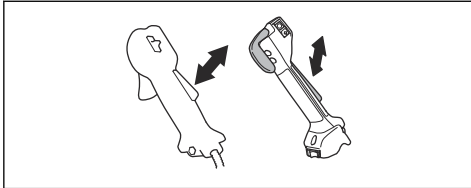

5. Druk op de gashendel (B) en controleer of deze teruggaat naar de oorspronkelijke stand wanneer u deze loslaat.

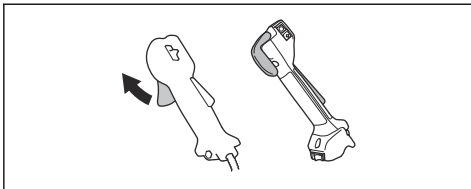

6. Start de motor en geef vol gas.

7. Laat de gashendel los en zorg ervoor dat de snijuitrusting stopt.

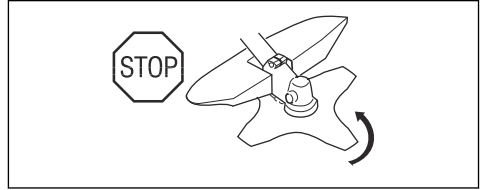

Stopschakelaar controleren

1. Start de motor.
2. Zet de stopschakelaar in de stopstand en zorg ervoor dat de motor stopt.

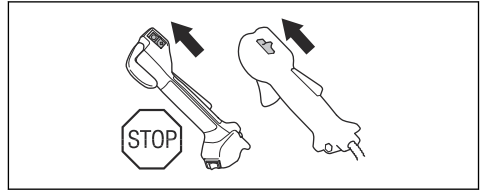

Beschermkap van de snijuitrusting controleren

De beschermkap van de snijuitrusting houdt objecten tegen die in de richting van de gebruiker kunnen vliegen. Hij voorkomt ook letsel dat veroorzaakt wordt als u met de snijuitrusting in contact komt.

1. Stop de motor.
2. Voer een visuele controle uit op beschadigingen, bijvoorbeeld scheuren.

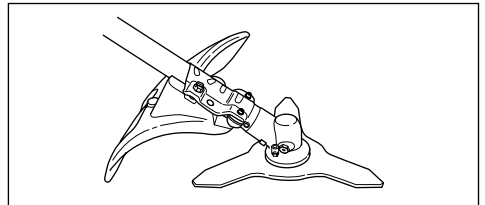

3. Vervang de beschermkap van de snijuitrusting als deze is beschadigd.

Trillingsdempingssysteem controleren

Het trillingsdempingssysteem vermindert trillingen in de handgrepen tot een minimum wat de bediening vergemakkelijkt.

1. Stop de motor.
2. Voer een visuele controle uit op vervorming en beschadiging, bijvoorbeeld scheuren.

3. Zorg ervoor dat u de elementen van het trillingsdempingssysteem correct bevestigt.

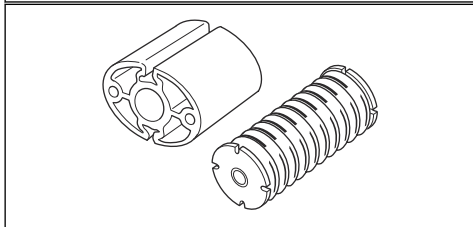
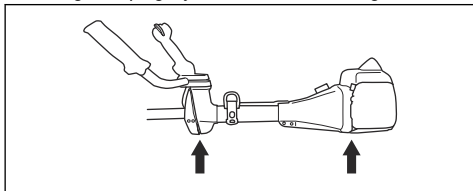

Het mechanisme voor veilige ontgrendeling controleren



WAARSCHUWING: Gebruik geen draagstel met een beschadigd mechanisme voor veilige ontgrendeling.

Met het mechanisme voor veilige ontgrendeling kan de gebruiker in noodgevallen het product snel van het draagstel verwijderen.

1. Stop de motor.
2. Voer een visuele controle uit op beschadigingen, bijvoorbeeld scheuren.
3. Maak het mechanisme voor veilige ontgrendeling los en bevestig het weer om te zien of het goed werkt.

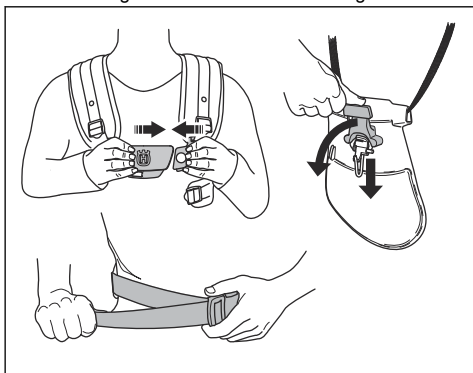

Geluiddemper controleren



WAARSCHUWING: Gebruik nooit een product met een beschadigde geluiddemper.



WAARSCHUWING: De dempers worden zeer heet tijdens en na het gebruik, ook bij stationair toerental. Gebruik beschermende handschoenen om brandwonden te voorkomen.

De geluiddemper is bedoeld om geluidsniveaus zo laag mogelijk te houden en om de uitlaatgassen weg te voeren van de gebruiker.

1. Stop de motor.
2. Voer een visuele controle uit op beschadiging en vervorming.



WAARSCHUWING: Een gebruikte geluiddemper/vonkenscherm en het montageoppervlak van het vonkenscherm kunnen afzettingen van verbrandingsdeeltjes bevatten die kankerverwekkend kunnen zijn. Om huidcontact en inademing van dergelijke deeltjes te voorkomen bij het reinigen en/of onderhouden van het vonkenscherm, moet u altijd het volgende doen:

- draag handschoenen;
 - voer reinigings- en/of onderhoudswerkzaamheden uit in een goed geventileerde ruimte;
 - gebruik geen perslucht om het vonkenscherm te reinigen;
 - gebruik een staalborstel en borstel van uw lichaam af wanneer u het vonkenscherm schoonmaakt.
3. Zorg ervoor dat de geluiddemper correct aan het product is bevestigd.

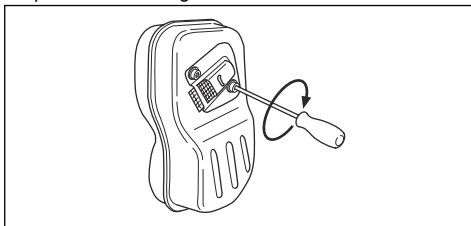

4. Voer een visuele controle uit als de geluiddemper op uw product uitgerust is met een vonkenscherm.

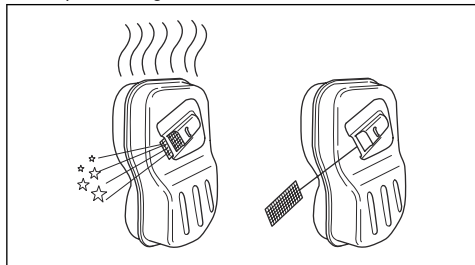

- Vervang het vonkenscherm als het beschadigd is.
- Reinig het vonkenscherm als het verstopt is. Zie *De geluiddemper reinigen op pagina 63* voor meer informatie.

De borgmoer controleren



WAARSCHUWING: Stop de motor, gebruik veiligheidshandschoenen en wees voorzichtig rond de scherpe randen van de snijuitrusting.

- Controleer of de borgmoer correct bevestigd en aangedraaid is. Zie *De borgmoer bevestigen en verwijderen op pagina 66*.

Snijuitrusting



WAARSCHUWING: Lees de volgende waarschuwingen voordat u het product gaat gebruiken.

- Voer regelmatig onderhoud uit. Laat de snijuitrusting regelmatig door een erkend servicepunt controleren, zodat er aanpassingen en reparaties uitgevoerd worden.
 - Dit leidt tot betere prestaties van de snijuitrusting.
 - De levensduur van de snijuitrusting neemt toe.
 - Het risico van ongevallen neemt af.
- Gebruik uitsluitend een goedgekeurde beschermkap voor de snijuitrusting. Zie *Accessoires op pagina 72*.
- Gebruik nooit beschadigde snijuitrusting.

Grastrimmerkop

- Zorg dat u de grastrimmerdraad strak en gelijkmatig om de trommel rolt om trillingen te verminderen.
- Gebruik alleen goedgekeurde grastrimmerkoppen en grastrimmerdraden. Zie *Accessoires op pagina 72*.
- Gebruik een grastrimmerdraad met de juiste lengte. Een lange grastrimmerdraad gebruikt meer motorvermogen dan een korte grastrimmerdraad.

- Zorg ervoor dat het mes op de beschermkap van de snijuitrusting niet beschadigd is.
- Laat de grastrimmerdraad 2 dagen in water weken voordat u deze op het product bevestigt. Dit zorgt voor een langere levensduur van de grastrimmerdraad.
- Zie instructies voor snijuitrusting voor de juiste procedure voor invoeren van de draad en de keuze van de juiste draaddiameter.

Zaagblad en grasmaaiblad

- Gebruik correct geslepen bladen. Een verkeerd geslepen of beschadigd blad verhoogt het risico op letsel.
- Gebruik correct ingestelde bladen. Correcte bladinstelling is 1 mm. Een verkeerde bladinstelling verhoogt het risico van letsel en schade.
- Raadpleeg de meegeleverde instructies voor het correct slijpen en instellen van het blad.

Brandstofveiligheid



WAARSCHUWING: Lees de volgende waarschuwingen voordat u het product gaat gebruiken.

- Meng de brandstof niet binnenshuis of in de buurt van een warmtebron.
- Start het product niet als er brandstof of motorolie op het product aanwezig is. Verwijder de ongewenste brandstof/olie en laat het product drogen. Verwijder ongewenste brandstof van het product.
- Als u brandstof op uw kleding morst, trek dan direct andere kleding aan.
- Zorg dat er geen brandstof op uw lichaam terecht komt, dit kan letsel veroorzaken. Als er brandstof op uw lichaam terecht komt, verwijder deze dan met water en zeep.
- Start de motor niet als u brandstof op het product of op uw lichaam hebt gemorst.
- Start het product niet als er sprake is van een motorlekkage. Controleer de motor regelmatig op lekkage.
- Wees voorzichtig met brandstof. Brandstof is licht ontvlambaar en de dampen zijn explosief. Ze kunnen letsel veroorzaken of leiden tot de dood.
- Adem geen brandstofdampen in, dit kan letsel veroorzaken. Zorg voor voldoende ventilatie.
- Rook niet in de buurt van de brandstof of de motor.
- Plaats geen warme voorwerpen in de buurt van de brandstof of de motor.
- Vul geen brandstof bij terwijl de motor is ingeschakeld.
- Zorg ervoor dat de motor koud is wanneer u brandstof bijvult.
- Draai de tankdop langzaam open en laat de druk voorzichtig ontsnappen voordat u brandstof bijvult.

- Zorg voor voldoende ventilatie bij het vullen met en mengen van brandstof (benzine en tweetaktolie) of het aftappen van de brandstoftank.
- Brandstof en brandstofdampen zijn zeer brandgevaarlijk en kunnen leiden tot ernstig letsel bij inademing en contact met de huid. Wees daarom voorzichtig wanneer u met brandstof werkt en zorg voor voldoende ventilatie bij de brandstofhantering.
- Draai de tankdop goed vast, zodat er geen brand kan ontstaan.
- Verplaats het product minstens 3 m (10 ft) van de plaats waar u de brandstoftank hebt gevuld, voordat u het product start.
- Doe niet te veel brandstof in de brandstoftank.
- Zorg dat er geen brandstof wordt gemorst wanneer u het product of de jerrycan met brandstof verplaatst.
- Plaats het product of de jerrycan met brandstof niet op een plaats waar deze wordt blootgesteld aan open vuur, vonken of waakvlammen. Zorg dat er geen open vuur aanwezig is in de opslagruimte.
- Gebruik alleen goedgekeurde jerrycans voor het verplaatsen of opslaan van brandstof.
- Leeg de brandstoftank voordat het product gedurende lange tijd wordt opgeslagen. Neem lokale wetgeving in acht voor het afvoeren van brandstof.
- Reinig het product voordat het gedurende lange tijd wordt opgeslagen.
- Verwijder de bougiekap voordat het product wordt opgeslagen, zodat de motor niet onbedoeld kan starten.
- Stop de motor en zorg ervoor dat de snijtrusting stopt. Verwijder de cilinderkap en koppel de bougiekap los voordat u het onderhoud uitvoert.
- Uitlaatgassen van de motor bevatten koolmonoxide, een geurloos, giftig en uiterst gevaarlijk gas, dat de dood kan veroorzaken. Laat het product nooit binnenshuis of in gesloten ruimten draaien.
- De uitlaatdampen van de motor zijn heet en kunnen vonken bevatten. Laat het product niet draaien in gesloten ruimtes of in de buurt van licht ontvlambaar materiaal.
- Accessoires en wijzigingen aan het product die niet zijn goedgekeurd door de fabrikant, kunnen leiden tot ernstig letsel of overlijden. Breng geen wijzigingen aan het product aan. Gebruik altijd originele accessoires.
- Als het onderhoud niet correct en regelmatig wordt uitgevoerd, bestaat een verhoogde kans op letsel of schade aan het product.
- Voer alleen onderhoud uit zoals aanbevolen in deze bedieningshandleiding. Laat een goedgekeurde Husqvarna-servicewerkplaats alle andere onderhoudswerkzaamheden uitvoeren.
- Laat een erkende Husqvarna servicewerkplaats regelmatig onderhoud aan het product uitvoeren.
- Vervang beschadigde, versleten of defecte onderdelen.

Veiligheidsinstructies voor onderhoud



WAARSCHUWING: Lees de volgende waarschuwingen voordat u het product gaat gebruiken.

Montage

Inleiding



WAARSCHUWING: Voordat u het product gaat monteren, dient u het hoofdstuk over veiligheid te lezen en hebben begrepen.



WAARSCHUWING: Verwijder de bougiekabel van de bougie voordat u het product monteert.

Gashendel bevestigen

Let op: Op sommige modellen is de gashendel in de fabriek bevestigd.

1. Verwijder de moer en schroef aan de onderkant van de gashendel.
2. Zet de gashendel op de rechterkant van de handgreep.

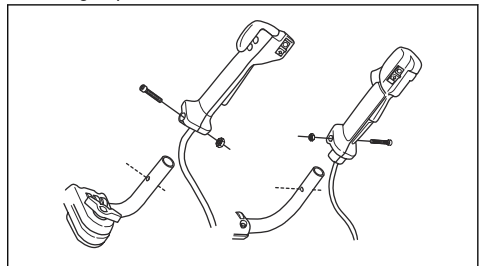

3. Zorg dat de opening voor de bevestigingsbout in het handvat boven de opening het stuur komt te liggen.

- Plaats de schroef in de opening aan de onderkant van de gashendel, via de handgreep.
- Zet weer terug en draai de moer vast.

Handgreep monteren

- Verwijder de knop en bevestig de handgreep zoals weergegeven in de afbeelding.

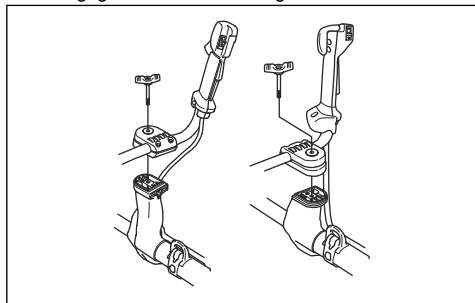

- Draai de knop licht vast.
- Doe het draagstel om en hang de unit aan het ophangpunt.
- Stel de hendel af om het product in een comfortabele werkhouding te zetten.



- Draai de knop volledig vast.

De handgreep in de transportstand zetten

- Draai de knop los.
- Draai de handgreep rechtsom, totdat de gashendel tegen de motor aankomt.
- Draai de handgreep rond de as.

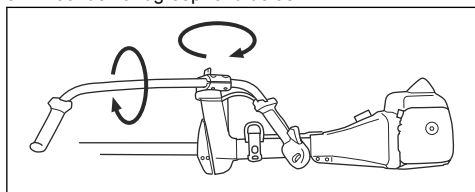

- Draai de knop vast.

Snijtrusting monteren

De snijtrusting omvat een snijtrusting en een beschermkap voor de snijtrusting.



WAARSCHUWING: Draag beschermende handschoenen.



WAARSCHUWING: Gebruik altijd de beschermkap voor de snijtrusting die voor de snijtrusting wordt aanbevolen. Zie *Accessoires op pagina 72*.



WAARSCHUWING: Een verkeerd bevestigde snijtrusting kan leiden tot ernstig letsel of de dood.

De beschermkap van het grasmaaiblad/ combibeschermpak en het grasmaaiblad bevestigen (555FX, 555XT)

- Monteer de beschermkap van het grasmaaiblad/ combibeschermpak op de steunhaken (A) op de as. Draai de beschermkap van het grasmaaiblad/ combibeschermpak en bevestig deze met de bout (B) aan de tegenoverliggende zijde van de steel. Gebruik de borgpen (C).

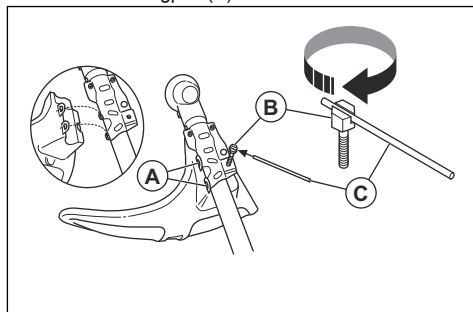

2. Monteer de meenemer (D) op de uitgaande as. Draai de uitgaande as om een van de openingen in de meenemer (D) uit te lijnen met de overeenkomstige opening in het tandwielhuis.

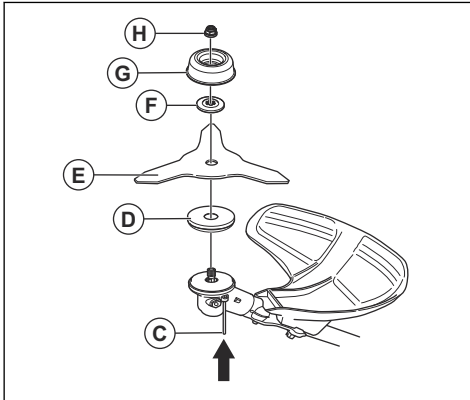

3. Breng de borgpen (C) aan in de opening om de steel te vergrendelen.
4. Monteer het grasmaaiblad (E), de steunflens (F) en de steunkop (G) op de uitgaande as.
5. Zorg ervoor dat de meenemer met steunflens correct aangrijpt in de middelste opening van het grasmaaiblad.

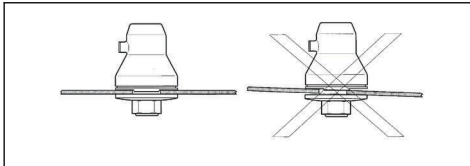

6. Breng de borgmoer (H) aan. Draai de borgmoer vast met 35-40 Nm met de dop sleutel.
7. Verwijder de borgpen (C) uit het gat.

De beschermkap van het zaagblad bevestigen (555FX, 555FXT)

- Bevestig de beschermkap (A) van het zaagblad met de 4 schroeven (B).

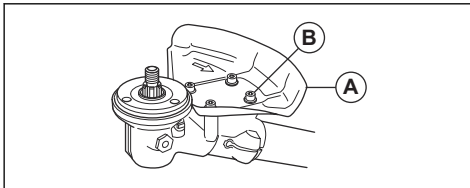

De beschermkap van het zaagblad bevestigen (555RXT, 555FRM)

1. Bevestig de houder (A) en de beugel (B) met 2 bouten (C) op het tandwielhuis (D).

2. Bevestig de beschermkap (E) van het zaagblad met 4 bouten (F) in de houder (A).

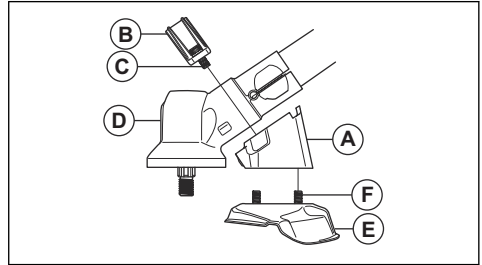

Het zaagblad bevestigen

1. Plaats de meenemer (A) op de uitgaande as.
2. Draai de uitgaande as om een van de openingen in de meenemer uit te lijnen met de overeenkomstige opening in het tandwielhuis.
3. Breng de borgpen (C) aan in de opening om de steel te vergrendelen.
4. Zet het zaagblad (E) en de steunflens (D) op de uitgaande as.

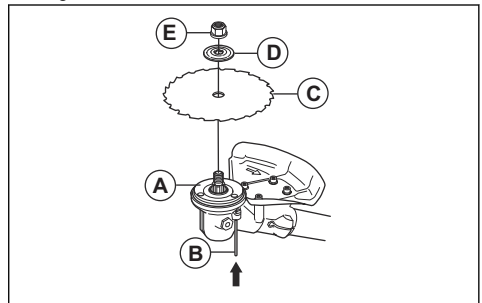

5. Zorg ervoor dat de meenemer met steunflens correct aangrijpt in de middelste opening van het grasmaaiblad.

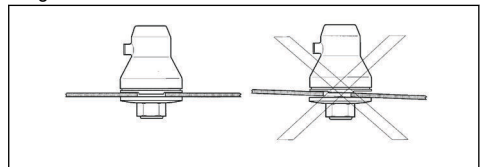

6. Bevestig de borgmoer (E).

- Haal de borgmoer aan met de dopsleutel. Houd de steel van de dopsleutel dicht bij de bladbeschermkap vast. Draai vast in de tegenovergestelde rotatierichting van de snijuitrusting. Draai het vast met een aanhaalmoment van 35 tot 50 Nm.

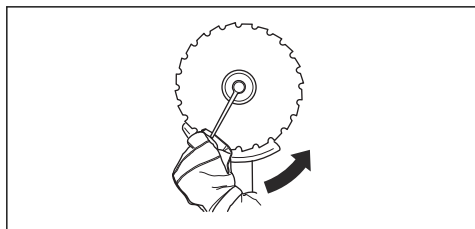

De beschermkap van het hakmes en het hakmes bevestigen (555RXT, 555FRM)

- Bevestig de houder (A) en de beugel (B) met 4 bouten (C) op het tandwielhuis.

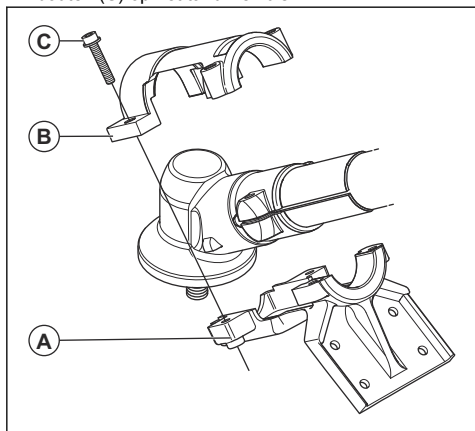

- Bevestig de beschermkap (D) van het hakmes met 4 bouten.

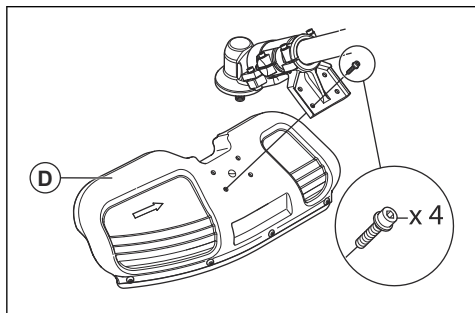

- Monteer de meenemer (E). Draai de uitgaande as totdat een van de openingen in de meenemer op één lijn ligt met de overeenkomstige opening in het tandwielhuis.

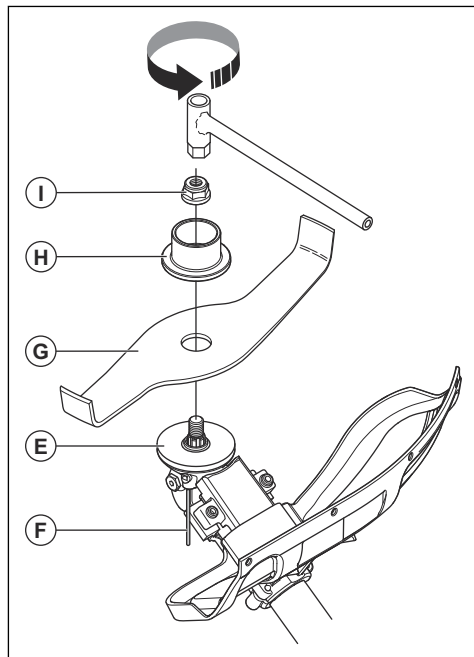

- Breng de borgpen (F) aan in de opening om de steel te vergrendelen.
- Plaats het hakmes (G) en de steunflens (H) op de uitgaande as.
- Bevestig de borgmoer (I) met de dopsleutel. Draai de borgmoer vast met 35-50 Nm.



WAARSCHUWING: Als de borgmoer niet goed is vastgedraaid, kan het hakmes losraken. Dit kan ernstig of fataal letsel toebrengen aan de gebruiker of anderen.

De trimmerbeschermkap of combibeschermpak voor trimmerkop en kunststof bladen bevestigen

- Hang de trimmerbeschermkap/combibeschermpak (A) op de beide haken op de plathouder (M).
- Buig de beschermkap rond de as en bevestig hem met de bout (L) aan de tegenoverliggende zijde van de as.

3. Zet de borgpen (C) in de groef op de boutkop en draai de bout volledig vast.

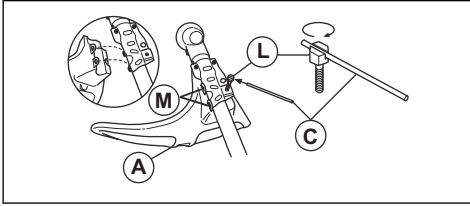

Een trimmerkop of kunststof blad bevestigen

1. Zet de meenemer (B) op de uitgaande as.
2. Zet de metalen kop (P) op één lijn met het midden van de bladgeleider op de meenemer.
3. Draai de uitgaande as om een van de openingen in de meenemer uit te lijnen met de overeenkomstige opening in het tandwielhuis.
4. Breng de borgpen (C) aan in de opening om de as te vergrendelen.
5. Draai de trimmerkop/kunststof bladen (H) linksom om te bevestigen.

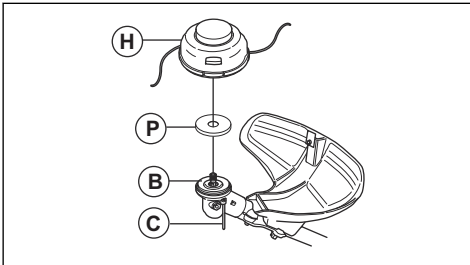

Het Balance XT-draagstel afstellen

Zie *Productoverzicht op pagina 40* voor een overzicht van het draagstel.

1. Stop de motor.
2. Duw het mechanisme voor veilige ontgrendeling omlaag om het product van het draagstel los te maken.
3. Om het draagstel af te stellen op de lengte van de gebruiker:
 - a) Druk op de veerbelaste vergrendeling.
 - b) Draai het draagstel van de schouderband om.

- c) Verplaats het draagstel van de schouderband naar een geschikte opening in de rugplaat.

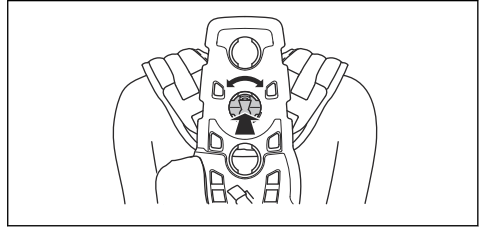

4. Bevestig de band (A) in de juiste positie voor grasmaaien of bosmaaien.

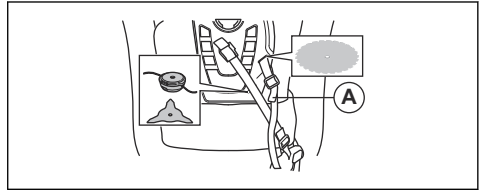

5. Trek de heupband stevig aan. Zorg ervoor dat de heupband in één lijn is met de heup.

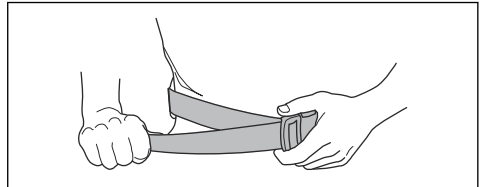

6. Druk de 2 delen van de borstplaat tegen elkaar zoals afgebeeld.

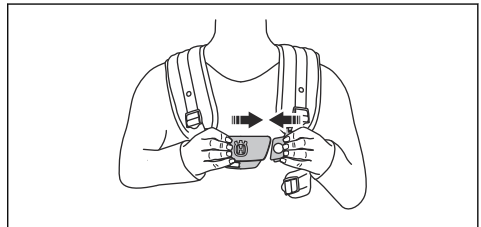

7. Bevestig de zijriem aan de borstplaat.

8. Om de druk op de borstkas en schouders te verlagen, moeten de zijbanden worden verbonden met de band naar het heupkussen. Aanbevolen voor vrouwen.

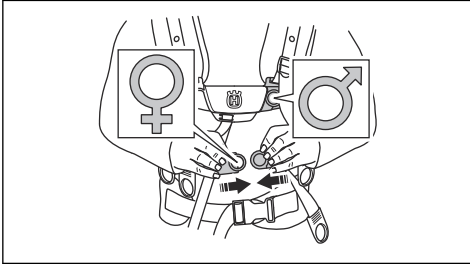

9. Om de belasting te verplaatsen van schouderbanden naar de heupband, moet de elastische band (B) harder aangetrokken worden.

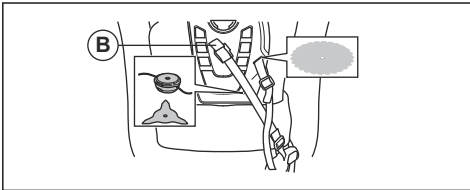

10. Verstel de schouderband zodanig dat het product gelijkmatig op uw schouders weegt.

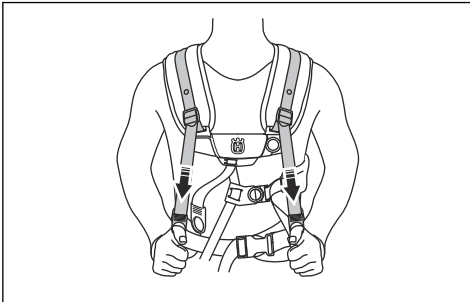

11. Verstel de zijbanden rond de borstkas totdat de borstplaat in één lijn is met het midden van uw borst.

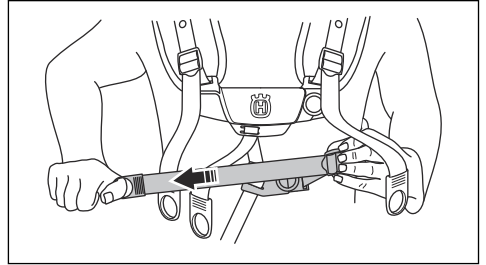

12. Stel de hoogte van het ophangpunt af. Zie *Correct evenwicht van het product op pagina 55*. De juiste hoogte van de ophanging bij bosmaaier is ongeveer 10 cm onder uw heup.

Werking

Inleiding



WAARSCHUWING: Voordat u het product gaat gebruiken, dient u het hoofdstuk over veiligheid te lezen en hebben begrepen.

- Voer de veiligheidsinspecties, onderhoud en servicebeurten uit die in deze handleiding worden aangegeven.
- Zorg dat alle afschermingen en beschermkappen, handgrepen en de snijuitrusting correct zijn aangebracht en onbeschadigd zijn.

Voordat u het product gebruikt

- Onderzoek het werkgebied. Zorg ervoor dat u het type terrein en de helling van de ondergrond kent. Controleer of er obstakels zijn zoals stenen, takken en greppels.
- Voer een revisie van het product uit.

- Zorg dat er geen scheuren zijn aan de onderkant van het zaagblad, de grasmaaiblattdanden of bij de opening in het midden van het blad. Vervang het blad als dit beschadigd is.

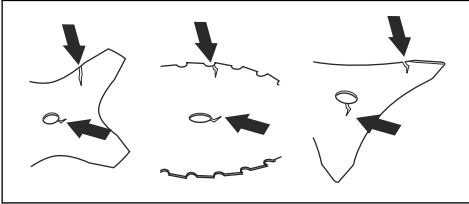

- Controleer de steunflens op scheuren. Vervang de steunflens als deze beschadigd is.

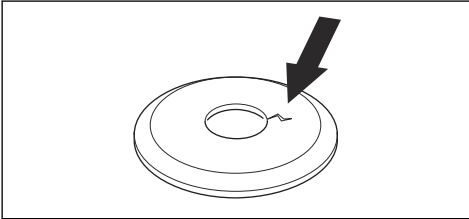

- Controleer of de borgmoer niet handmatig kan worden verwijderd. Als u de borgmoer handmatig kunt verwijderen, wordt de snijuitrusting niet afdoende vergrendeld en moet u de moer vervangen.

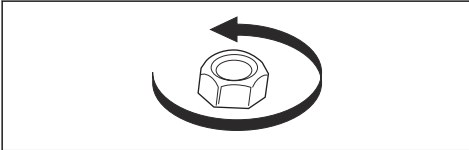

- Controleer de beschermkap van de snijuitrusting en de snijuitrusting op beschadigingen en scheuren. Vervang de bladbeschermkap als hij geraakt is of scheuren heeft.

Brandstof

Dit product is uitgerust met een tweetaktmotor.



OPGELET: Een verkeerde soort brandstof kan leiden tot motorschade. Gebruik een mengsel van benzine en tweetaktolie.

Voorgemengde brandstof

- Gebruik voorgemengde Husqvarna-alkylaatbrandstof voor optimale prestaties en een lange levensduur van de motor. Deze brandstof bevat minder schadelijke stoffen dan reguliere brandstof waardoor de uitstoot van schadelijke uitlaatgassen wordt beperkt. Bij gebruik van deze brandstof blijven er minder verbrandingsresten in de motor achter waardoor de onderdelen van de motor schoner blijven.

Brandstof mengen

Benzine

- Gebruik hoogwaardige loodvrije benzine met maximaal 10% ethanol (E10).



OPGELET: Gebruik geen benzine met een octaangetal lager dan 90 RON/87 AKI. Een lager octaangetal kan leiden tot pingelen van de motor wat tot motorschade kan leiden.

Tweetaktolie

- Gebruik voor de beste resultaten en optimale prestaties Husqvarna tweetaktolie.
- Als geen Husqvarna tweetaktolie beschikbaar is, gebruik dan een andere hoogwaardige tweetaktolie voor luchtgekoelde motoren. Bespreek de keuze van de tweetaktolie met uw servicedealer.



OPGELET: Gebruik geen tweetaktolie die bedoeld is voor watergekoelde buitenboordmotoren, zogenaamde outboardoil. Gebruik geen olie die is bedoeld voor viertaktmotoren.

Benzine en tweetaktolie mengen

| Benzine, liter | Tweetaktolie, liter |
|----------------|---------------------|
| | 2% (50:1) |
| 5 | 0,10 |
| 10 | 0,20 |
| 15 | 0,30 |
| 20 | 0,40 |



OPGELET: Wanneer u kleine hoeveelheden brandstof mengt, kunnen kleine fouten grote gevolgen hebben voor de mengverhouding. Meet de hoeveelheid olie nauwkeurig af om het juiste mengsel te verkrijgen.

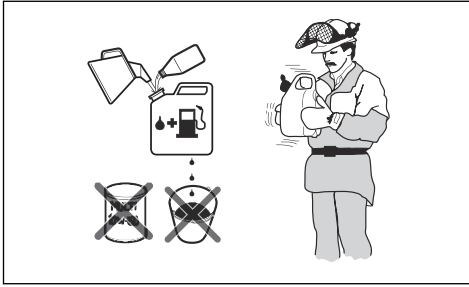

1. Giet de helft van de benzine in een schone brandstofbestendige houder.
2. Voeg de volledige hoeveelheid olie toe.
3. Schud het brandstofmengsel.
4. Giet de resterende hoeveelheid benzine in de houder.
5. Schud het brandstofmengsel grondig.



OPGELET: Meng maximaal de hoeveelheid brandstof die u nodig hebt voor 1 maand.

Brandstoftank vullen



WAARSCHUWING: Houd u voor uw eigen veiligheid aan de volgende procedure.

1. Stop de motor en laat de motor afkoelen.
2. Maak het gebied rondom de brandstoftankdop goed schoon.

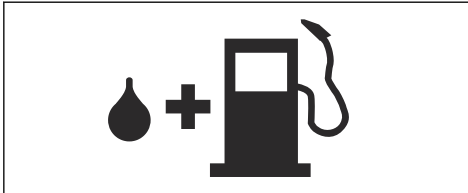

3. Schud de container en zorg ervoor dat de brandstof volledig is gemengd.
4. Draai de brandstoftankdop langzaam los om de druk te laten ontsnappen.
5. Vul de brandstoftank.



OPGELET: Zorg dat er niet te veel brandstof in de brandstoftank zit. De brandstof zet uit wanneer deze heet wordt.

6. Draai de tankdop volledig vast.
7. Verwijder gemorste brandstof op en rond het product.

8. Verwijder het product altijd ten minste 3 m uit de buurt van de tankplaats en brandstofbron voordat u het product gaat starten.

Let op: Zie *Inleiding op pagina 39* om te zien waar de brandstoftank op uw product is.

Werkpositie

- Houd het apparaat met beide handen vast.
- Houd het apparaat rechts van uw lichaam.
- De zaaguitrusting moet onder taillehoogte blijven.
- Houd het product altijd bevestigd aan het draagstel.
- Houd lichaamsdelen uit de buurt van de hete oppervlakken.
- Houd lichaamsdelen uit de buurt van de snijuitrusting.

Correct evenwicht van het product

Het product is correct gebalanceerd voor bosmaaien wanneer hij horizontaal vrij hangt van het ophangpunt. Met de juiste balans neemt de kans af dat u stenen raakt als u de handgreep loslaat.

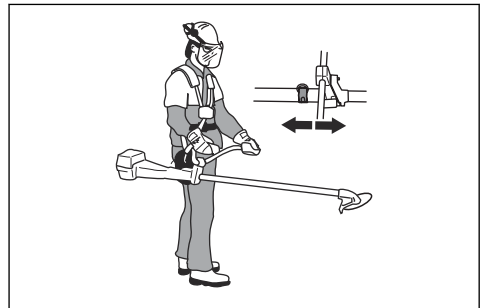

Het product is correct gebalanceerd voor grasmaaien wanneer het blad op maaioogte dicht bij de grond is.

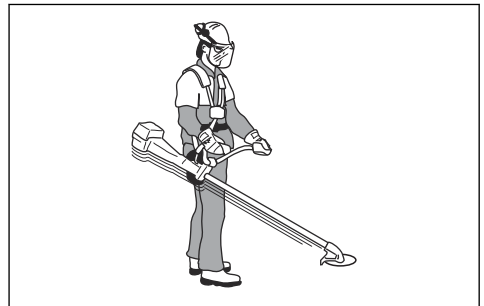

Koude motor starten

1. Zet de stopschakelaar in de startpositie.

2. Zet de chokehendel (A) in de chokestand.

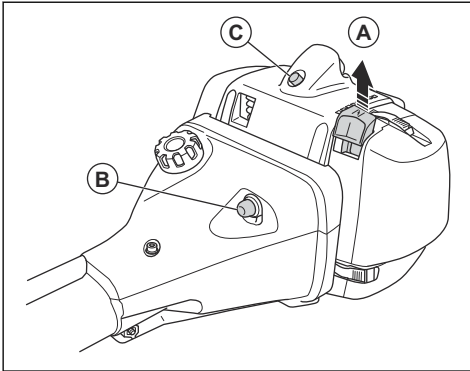

3. Druk 6 keer op het primerbalgje (B) van de brandstofpomp tot het balgje zich met brandstof vult. Het is niet nodig het balgje volledig te vullen.
4. Druk op de decompressieklep (C).

Let op: De decompressieklep keert terug naar de oorspronkelijke stand wanneer het product wordt gestart.

5. Druk de behuizing van het apparaat met uw linkerhand op de grond.

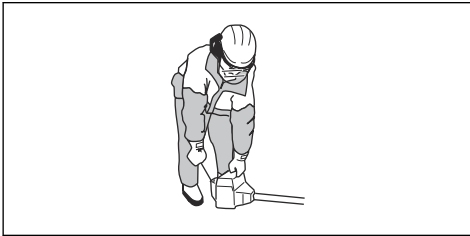

OPGELET: Plaats uw voeten niet op het product.

6. Trek langzaam aan de greep van het startkoord totdat u enige weerstand voelt. Wanneer u weerstand voelt, trekt u snel en stevig aan de startkoordhendel.

Let op: Wikkel het startkoord niet rond uw hand.

7. Blijf aan de startkoordhendel trekken totdat de motor start.



OPGELET: Trek het startkoord niet helemaal uit en laat de greep niet los. Laat het startkoord langzaam los. Als u deze instructies niet opvolgt, kan de motor beschadigd raken.

8. Zet de chokehendel in de werkstand en geef volgas.

Warme motor starten

1. Zet de stopschakelaar in de startpositie.
2. Druk 6 keer op het primerbalgje (A) van de brandstofpomp tot het balgje zich met brandstof vult. Het is niet nodig het balgje volledig te vullen.

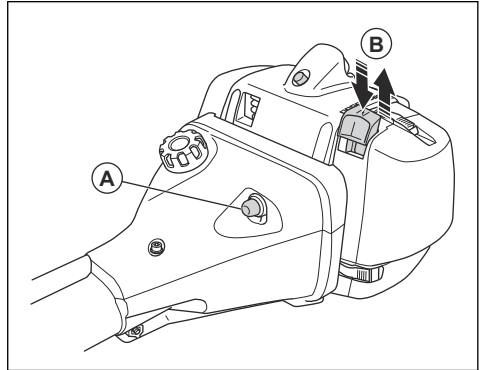

3. Duw de chokehendel (B) omhoog en omlaag om voldoende gas te geven voor het starten.
4. Voor 555RXT, 555FRM: Om de startgasfunctie in te schakelen, drukt u kort op de gashendelvergrendeling, de gashendel en de startgasknop (C).

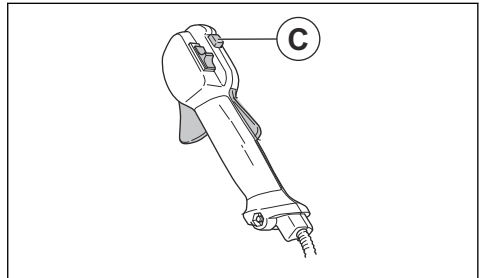

5. Druk de behuizing van het apparaat met uw linkerhand op de grond.

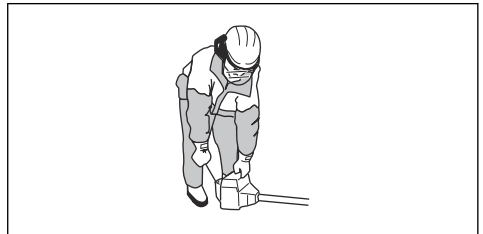

OPGELET: Plaats uw voeten niet op het product.

- Trek langzaam aan de greep van het startkoord totdat u enige weerstand voelt. Wanneer u weerstand voelt, trekt u snel en stevig aan de startkoordhendel.

Let op: Wikkel het startkoord niet rond uw hand.

- Blijf aan de startkoordhendel trekken totdat de motor start.



OPGELET: Trek het startkoord niet helemaal uit en laat de greep niet los. Laat het startkoord langzaam los. Als u deze instructies niet opvolgt, kan de motor beschadigd raken.

- Zet de chokehendel in de werkstand en geef volgas.

Motor uitschakelen

- Zet de stop-schakelaar in de stop-stand.

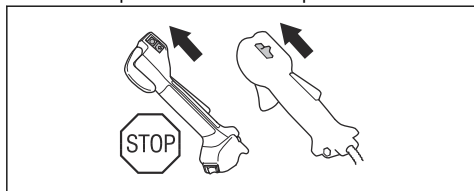

Elektrisch verwarmde handvatten (555FXT)

Dit product is voorzien van verwarmingselementen in de handvatten. De schakelaar voor de verwarmde handgrepen bevindt zich op de gashendel. Wanneer de verwarming is ingeschakeld, behouden de verwarmingselementen automatisch een temperatuur van 70°.

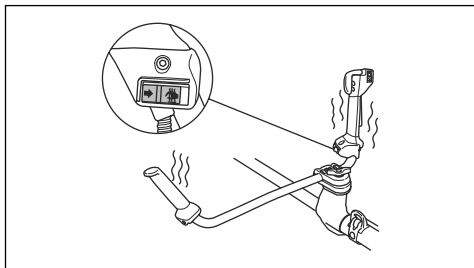

Terugslag

Er is sprake van terugslag wanneer het product snel en met kracht opzij beweegt. Een terugslag vindt plaats wanneer het grasmaaiblad of zaagblad een object raakt of eraan blijft haken, dat niet kan worden gemaaid. Een terugslag kan het product of de gebruiker in alle richtingen werpen. Er bestaat een risico op letsel bij de gebruiker en omstanders.

Het risico neemt toe in gebieden waar het niet makkelijk is om het materiaal waar te nemen, dat is afgesneden.

Niet snijden met het gedeelte van het blad dat in het zwart is weergegeven. De snelheid en beweging van het blad kunnen terugslag veroorzaken. Het risico neemt toe naar gelang de dikte van de tak die gezaagd wordt.

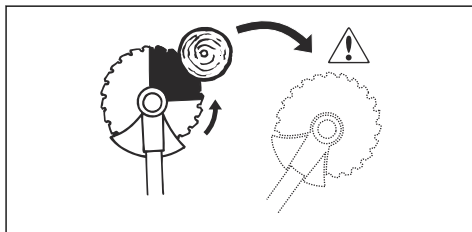

Algemene werkinstructies



WAARSCHUWING: Wees voorzichtig wanneer u een boom zaagt die gespannen staat. Hij kan terugspringen terug naar zijn normale positie vóór of na het zagen en u of het product raken en letsel veroorzaken.

- Zorg voor een open ruimte aan één kant van het werkgebied en begin vanaf daar met de werkzaamheden.
- Beweeg in een regelmatig patroon over het werkgebied.

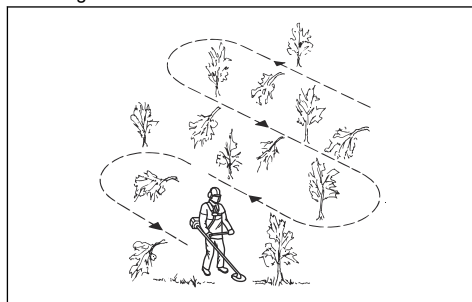

- Verplaats het product helemaal naar links en rechts om een breedte van 4 tot 5 m bij elke draai te maken.
- Maak een lengte vrij van 75 m voordat u omdraait en terug gaat. Verplaats de jerrycan met benzine met u mee.
- Verplaats u in een richting waar u zo min mogelijk over greppels en obstakels gaat.

- Verplaats u in de richting waar de wind zorgt dat de gesneden vegetatie in het vrijgemaakte gebied valt.



- Verplaats u langs hellingen, niet op en neer.

Bosmaaien met een zaagblad

Een boom naar links vellen

Het onderste gedeelte van de boomstam moet naar rechts worden geduwd om naar links te vellen.

1. Geef volgas.
2. Zet het zaagblad tegen de boom aan zoals in de afbeelding is weergegeven.
3. Kantel het zaagblad en duw deze met kracht schuin naar beneden en naar rechts. Duw tegelijkertijd met de bladbeschermkap tegen de boomstam.

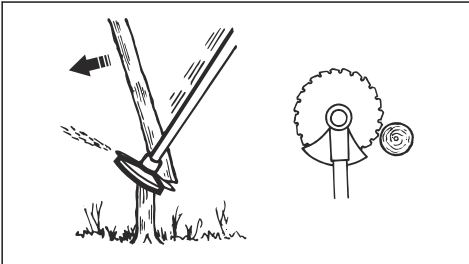

Een boom naar rechts vellen

Het onderste gedeelte van de boomstam moet naar links worden geduwd om naar rechts te vellen.

1. Geef volgas.
2. Zet het zaagblad tegen de boom aan zoals in de afbeelding is weergegeven.

3. Kantel het zaagblad en duw deze met kracht schuin naar boven en naar rechts. Duw tegelijkertijd met de bladbeschermkap tegen de boomstam.

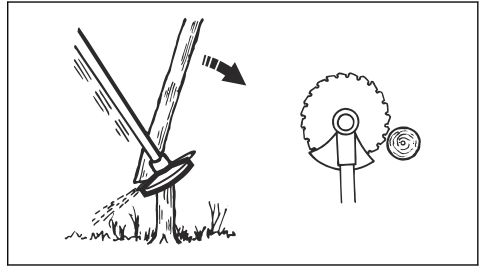

Boom voorwaarts vellen

Het onderste gedeelte van de boomstam moet naar achteren worden geduwd om voorwaarts te vellen.

1. Geef volgas.
2. Zet het zaagblad tegen de boom aan zoals in de afbeelding is weergegeven.
3. Trek het zaagblad met een snelle beweging naar voren.

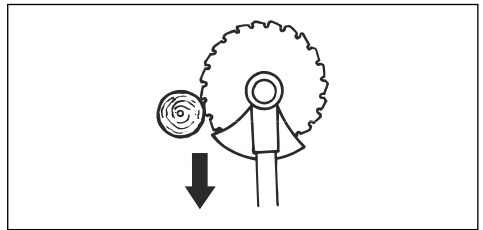

Grote bomen vellen

Grote bomen moeten van 2 kanten worden gezaagd.

1. Beoordeel in welke richting de stam moet vallen.
2. Geef volgas.
3. Zet de eerste zaagsnede aan de kant van de valrichting van de boom.

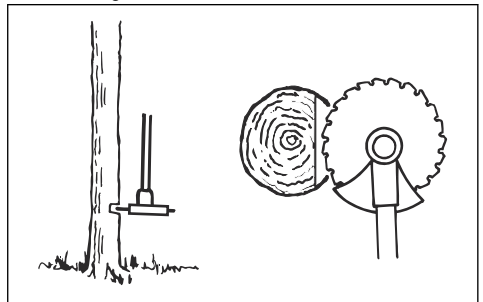

4. Zaag de boom door vanaf de andere kant.

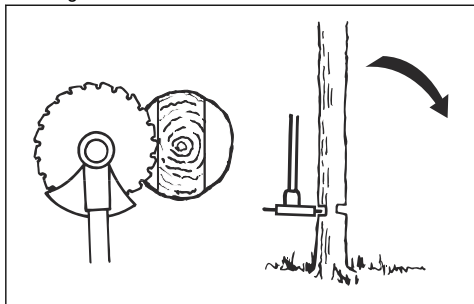

OPGELET: Als het zaagblad blokkeert, trek dan niet aan het product met een plotselinge beweging. Dat kan schade veroorzaken aan het zaagblad, de hoekoverbrenging, as of handgreep. Laat de hendels los, houd de as met beide handen vast en trek het product voorzichtig los.

Let op: Gebruik meer zaagdruk om kleine bomen te vellen. Gebruik minder zaagdruk om grote bomen te vellen.

Struiken maaien met zaagblad

Het onderste gedeelte van de boomstam moet naar rechts worden geduwd om naar links te vellen.

- Dunne bomen en struiken omzagen.
- Beweeg het product van de ene kant naar de andere kant.
- Zaag veel bomen in één beweging.
- Voor groepen van dunne bomen:

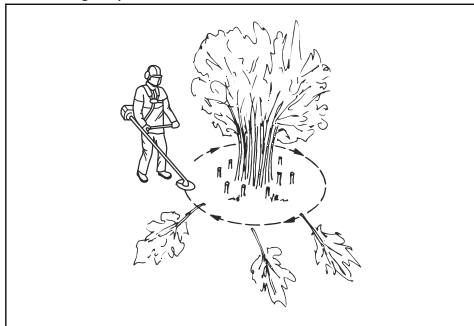

- a) Zaag de buitenste bomen hoog uit.
- b) Zaag de buitenste bomen op de juiste hoogte.
- c) Zaag vanuit het midden. Als u het midden niet kunt bereiken, zaagt u de buitenste bomen hoog uit en laat u ze vallen. Dit vermindert het risico dat het zaagblad geblokkeerd raakt.

Grasmaaien met een grasmaaiblad



OPGELET: Gebruik geen grasmaaibladen en grasmessen op hout. Gebruik grasmaaibladen en grasmessen uitsluitend voor lang of ruw gras.

- Beweeg het product van de ene kant naar de andere kant.
- Start de beweging van rechts naar links wanneer u maait. Beweeg het product naar rechts voordat u opnieuw gaat maaien.
- Maai met de linkerkant van het grasmaaiblad.

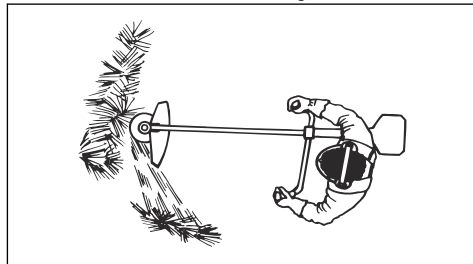

- Houd het grasmaaiblad een ietsje schuin naar links zodat het gras in een streng wordt gelegd. Dit maakt het eenvoudiger om het gras te verzamelen.
- Zorg voor een stabiele positie met uw voeten uit elkaar.
- Beweeg voorwaarts na iedere beweging naar rechts en zorg wederom voor een stabiele positie voordat u opnieuw gaat maaien.
- Houd de steunkop met een lichte druk op de grond om ervoor te zorgen dat het grasmaaiblad niet de grond raakt.
- Volg deze instructies op om het risico dat het maaisel zich rond het grasmaaiblad wikkelt, te verlagen:
 - a) Geef volgas.
 - b) Ga niet met het grasmaaiblad door het maaisel wanneer u het product van links naar rechts beweegt.
- Stop de motor en verwijder het product los van het draagstel voordat u het maaisel verzamelt. Plaats het product op de grond.

Gras trimmen met trimmerkop

Gras trimmen

1. Houd de trimmerkop vlak boven de grond en schuin. Druk de grastrimmerdraad niet in het gras.

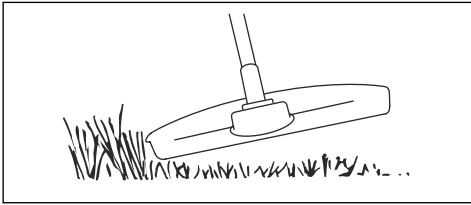

2. Verkort de lengte van de trimmerdraad met 10-12 cm/4-4,75 inch.
3. Verlaag het motortoerental om het risico op schade aan planten te beperken.
4. Gebruik 80 % van het vermogen wanneer u in de buurt van objecten gras maait.

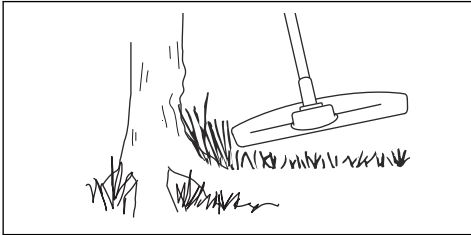

Gras maaien met een grasmaaiblad

1. De grasmaaibladen en grasmessen mogen niet gebruikt worden bij houtachtige stammen.
2. Voor alle soorten hoog of sterk gras wordt een grasmaaiblad gebruikt.
3. Het gras wordt gemaaid met pendelende bewegingen naar de zijkanten, waarbij de beweging van rechts naar links het maaimoment is en de beweging van links naar rechts de retourbeweging. Laat de linkerkant van het blad werken (tussen 8 en 12 uur).
4. Indien het blad tijdens het grasmaaien een ietsje schuin naar links wordt gehouden, wordt het gras in een streng gelegd, hetgeen het verzamelen makkelijker maakt bijv. bij harken.
5. Probeer om ritmisch te werken. Sta stevig met uw voeten uit elkaar. Beweeg na de retourbeweging naar voren en zorg dat u weer stevig staat.
6. Laat de steunkop licht op de grond rusten. Deze is speciaal bedoeld om te voorkomen dat het blad in de grond snijdt.
7. Verklein het risico dat het materiaal rond het blad wordt gewonden door altijd met volgas te werken en maaisel bij de retourbeweging te ontwijken.

8. Schakel de motor uit, maak het draagstel los en zet de machine op de grond voordat u het gemaaide materiaal verzamelt.

Gras maaien

1. Zorg dat de trimmerdraad parallel loopt aan de grond wanneer u gaat maaien.

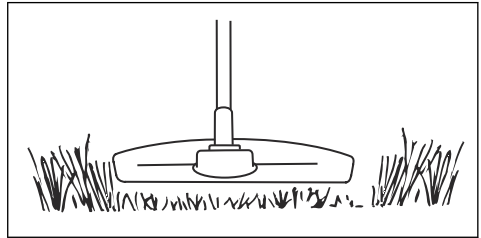

2. Duw de trimmerkop niet op de grond. Dit kan schade aan het product veroorzaken.
3. Gebruik de maximale snelheid.

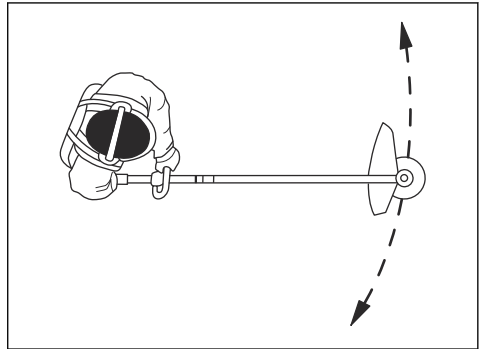

Gras vegen

De luchtstroom van de roterende trimmerdraad kan worden gebruikt om maaisel uit een gebied te verwijderen.

1. Houd de trimmerkop met de trimmerdraad parallel aan de grond en boven de grond.
2. Geef vol gas.
3. Beweeg de trimmerkop van de ene naar de andere kant en veeg het gras.



WAARSCHUWING: Reinig de kap van de trimmerkop altijd wanneer u een nieuwe trimmerdraad monteert, om onbalans en trillingen in de hendels te voorkomen. Controleer ook de andere onderdelen van de trimmerkop en reinig deze indien nodig.

Hakken met een hakmes



OPGELET: Gebruik geen hakmes voor vegetatie met een stamdiameter van meer dan 2 cm.

- Beweeg het hakmes omhoog en omlaag over de vegetatie om deze in kleinere stukken te hakken.

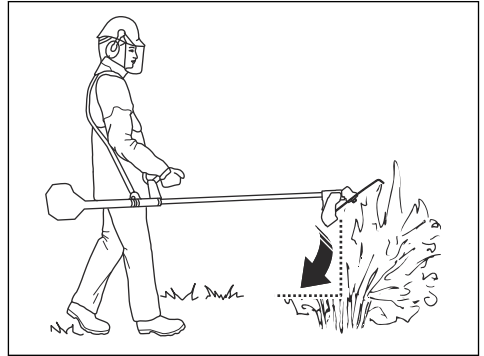

Onderhoud

Inleiding



WAARSCHUWING: Voordat u onderhoud gaat uitvoeren, dient u het hoofdstuk over veiligheid te lezen en hebben begrepen.

Voor alle onderhouds- en reparatiewerkzaamheden aan het product is speciale training nodig. Wij garanderen de beschikbaarheid van professionele reparaties en onderhoud. Indien uw dealer geen servicewerkplaats heeft, vraag hem dan naar de dichtstbijzijnde servicewerkplaats.

Zie voor meer gedetailleerde informatie.

Onderhoudsschema

| Onderhoud | Elke dag | Wekelijks | Maandelijks |
|---|----------|-----------|-------------|
| Reinig het externe oppervlak. | X | | |
| Controleer het draagstel op beschadigingen. | X | | |
| Controleer het mechanisme voor snelle ontgrendeling op het draagstel op beschadigingen en zorg ervoor dat het correct werkt. | X | | |
| Controleer de gashendelvergrendeling en de gashendel. Zie <i>Gashendelvergrendeling controleren op pagina 45</i> . | X | | |
| Zorg ervoor dat de snijuitrusting niet draait op stationair toerental. | X | | |
| Controleer de stopschakelaar. Zie <i>Stopschakelaar controleren op pagina 45</i> . | X | | |
| Controleer de beschermkap van de snijuitrusting op beschadigingen en scheuren. | X | | |
| Zorg ervoor dat het zaagblad of grasmaaiblad correct is bevestigd. Zorg ervoor dat het zaagblad of grasmaaiblad scherp en niet beschadigd is. | X | | |
| Controleer de steunflens op beschadigingen en scheuren. Vervang deze indien beschadigd. | X | | |
| Controleer de trimmerkop op beschadigingen en scheuren. Vervang deze indien beschadigd. | X | | |
| Controleer de hendel en handgreep op beschadiging en zorg ervoor dat zij correct zijn aangebracht. | X | | |

| Onderhoud | Elke dag | Wekelijks | Maandelijks |
|--|----------|-----------|-------------|
| Draai de borgmoer volledig vast voor snijuitrustingen met een borgmoer. | X | | |
| Controleer de transportbeveiliging op beschadiging en zorg ervoor dat hij correct kan worden bevestigd. | X | | |
| Controleer de motor, de brandstoftank en de brandstofleidingen op lekkages. | X | | |
| Maak het luchtfilter schoon. Vervang deze indien beschadigd. | X | | |
| Draai moeren en bouten aan. | X | | |
| Controleer de starter en het startkoord op beschadigingen. | | X | |
| Controleer de trillingsdempers op beschadigingen en scheuren. ⁶ | | X | |
| Controleer de bougie. Zie <i>Bougie controleren op pagina 67</i> . | | X | |
| Reinig het koelsysteem. | | X | |
| Reinig of vervang het vonkenscherm. | | X | |
| Reinig het externe oppervlak van de carburateur en het gebied er omheen. | | X | |
| Zorg ervoor dat de hoekoverbrenging voor $\frac{3}{4}$ gevuld is met vet. | | X | |
| Controleer het brandstoffilter op verontreiniging en de brandstofslang op scheuren en andere defecten. Vervang indien nodig. | | | X |
| Controleer alle kabels en aansluitingen. | | | X |
| Controleer de koppeling, koppelingsveren en koppelingstrommel op slijtage. Vervang deze indien nodig. | | | X |
| Vervang de bougie. | | | X |
| Reinig of vervang het vonkenscherm. | | | X |
| Smeer de aandrijfjas. ⁷ | | | X |

Carburateur

Stationair toerental afstellen

Uw Husqvarna product is vervaardigd volgens specificaties die de uitstoot van schadelijke stoffen beperken.

1. Zorg dat het luchtfilter schoon is en dat het luchtfilterdeksel is aangebracht voordat het stationaire toerental wordt afgesteld.
2. Stel het stationaire toerental af met de T-schroef voor stationair draaien die is voorzien van de markering "T".

- a) Draai de T-schroef voor stationair draaien rechtsom tot de snijuitrusting begint te draaien.

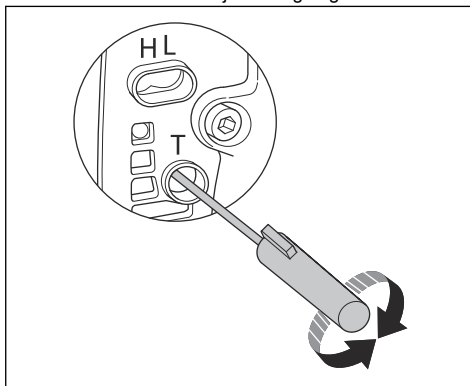

⁶ Vervang de trillingsdemper na ieder seizoen of ten minste één keer per jaar.

⁷ Met een interval van 3 maanden.

- b) Draai de T-schroef voor stationair draaien linksom tot de snijuitrusting stopt.



WAARSCHUWING: Als de snijuitrusting niet stopt wanneer u het stationair toerental afstelt, neem dan contact op met uw dichtstbijzijnde servicedealer. Gebruik het product niet voordat het is juist afgesteld of gerepareerd.

3. Het stationaire toerental is juist wanneer de motor in alle standen soepel draait. Het stationaire toerental moet lager zijn dan het toerental waarbij de snijuitrusting begint te draaien.

Let op: Zie *Technische gegevens op pagina 70* voor het aanbevolen stationair toerental.

De naald voor hoog toerental en de naald voor laag toerental afstellen

De naald voor hoog toerental en de naald voor laag toerental kunnen worden afgesteld om de brandstoftoevoer aan de lokale omstandigheden aan te passen.

- Draai de naald voor hoog toerental en de naald voor laag toerental rechtsom om de brandstofstroom te verlagen.

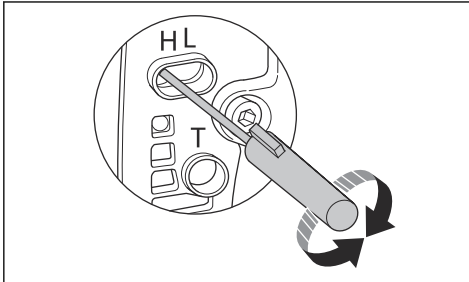

- Draai de naald voor hoog toerental en de naald voor laag toerental linksom om de brandstofstroom te verhogen.

Het startgastoerental afstellen (555RXT, 555FRM)

1. Laat het product stationair draaien.
2. Druk op de startgasvergrendeling. Zie *Productoverzicht op pagina 40*.

3. Als het startgastoerental lager is dan 4000 tpm, draait u de stelschroef (A) rechtsom. Als de snijuitrusting begint te draaien, draait u de stelschroef (A) 1/2 slag rechtsom.

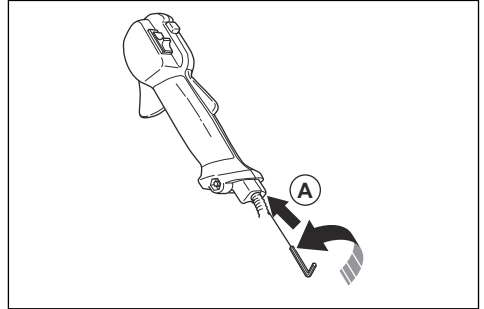

4. Als het startgastoerental hoger is dan 6500 tpm, draait u de stelschroef (A) linksom. Als de snijuitrusting begint te draaien, draait u de stelschroef (A) 1/2 slag rechtsom.

De geluiddemper reinigen



WAARSCHUWING: De geluiddemper wordt erg heet tijdens en na gebruik, ook bij stationair toerental. Risico op brand en brandwonden.



WAARSCHUWING: Een gebruikte geluiddemper/vonkenscherm en het montageoppervlak van het vonkenscherm kunnen afzettingen van verbrandingsdeeltjes bevatten die kankerverwekkend kunnen zijn. Om huidcontact en inademing van dergelijke deeltjes te voorkomen bij het reinigen en/of onderhouden van het vonkenscherm, moet u altijd het volgende doen:

- draag handschoenen;
- voer reinigings- en/of onderhoudswerkzaamheden uit in een goed geventileerde ruimte;
- gebruik geen perslucht om het vonkenscherm te reinigen;
- gebruik een staalborstel en borstel van uw lichaam af wanneer u het vonkenscherm schoonmaakt.

1. Indien de geluiddemper op uw product is uitgerust met een vonkenscherm, moet deze wekelijks worden gereinigd met een staalborstel. Vervang het vonkenscherm als het beschadigd is.

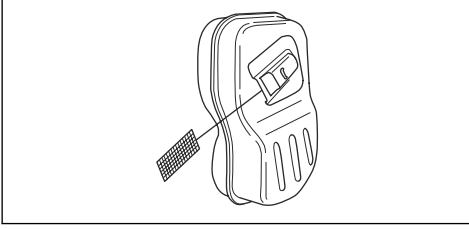

OPGELET: Een verstopt vonkenscherm leidt ertoe dat de motor te heet wordt en dat schade aan de cilinder en zuiger ontstaat.



OPGELET: Als het vonkenscherm vaak is verstopt, neem dan contact op met uw servicewerkplaats om de geluiddemper te laten controleren.

Koelsysteem reinigen

Het koelsysteem bestaat uit de luchtinlaat op het starterhuis (A), de koelribben op het vliegwiel (B), de koelribben op de cilinder (C) en de cilinderkap (D).

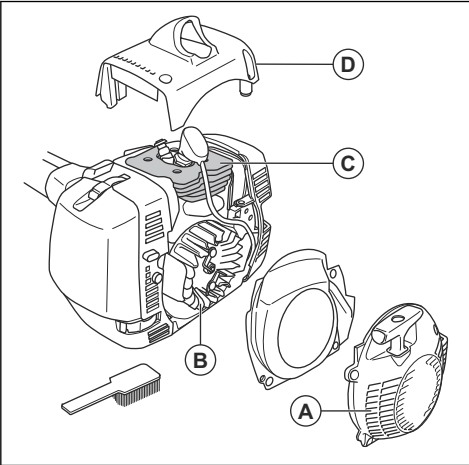

Reinig het koelsysteem wekelijks of vaker indien nodig.

1. Verwijder het starterhuis en de cilinderkap.
2. Reinig het koelsysteem met een borstel.

Luchtfilter

Een vuil luchtfilter kan storing van de carburateur, startproblemen, verlies van motorvermogen en slijtage

van motoronderdelen veroorzaken. Het zorgt er bovendien voor dat de motor meer brandstof verbruikt dan nodig is. Reinig het filter met een interval van 8 uur of vaker indien het product in een stoffige omgeving wordt gebruikt.

Let op: Afstellen van de motor kan nodig zijn wanneer het luchtfilter gereinigd of vervangen is. Zie *Carburateur op pagina 62*.

Het papieren luchtfilter inspecteren

1. Verwijder het luchtfilterdeksel.
2. Verwijder het papieren luchtfilter en de filterhouder.

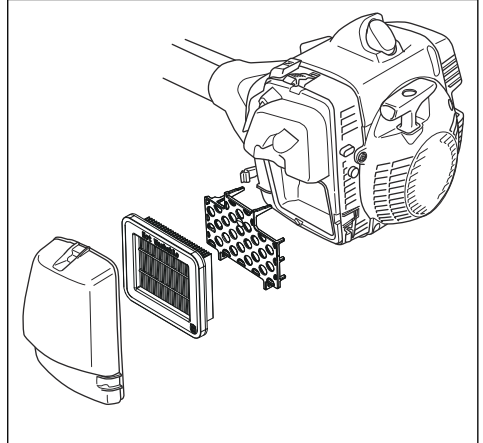

3. Controleer en reinig het luchtfilterhuis met een borstel.
4. Controleer het papieren luchtfilter. Vervang het papieren luchtfilter als het vuil of beschadigd is.



OPGELET: Buig of vouw het papieren luchtfilter niet. Dit kan schade aan het papieren luchtfilter veroorzaken. Vervang een beschadigd papieren luchtfilter.

Het nylon luchtfilter reinigen

1. Verwijder het luchtfilterdeksel.

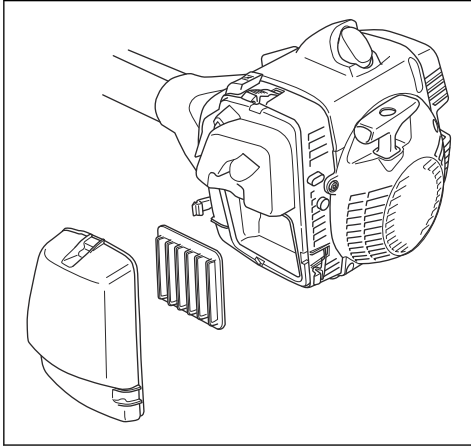

2. Verwijder het nylon luchtfilter.
3. Controleer en reinig het luchtfilterhuis met een borstel.
4. Controleer het nylon luchtfilter. Reinig het nylon luchtfilter met een warm sopje van water en zeep.



OPGELET: Vervang het nylon luchtfilter als het is beschadigd of niet volledig kan worden gereinigd.



OPGELET: Zorg dat het nylon luchtfilter droog is wanneer u dit monteert.

Het schuimluchtfilter reinigen

1. Verwijder het luchtfilterdeksel.

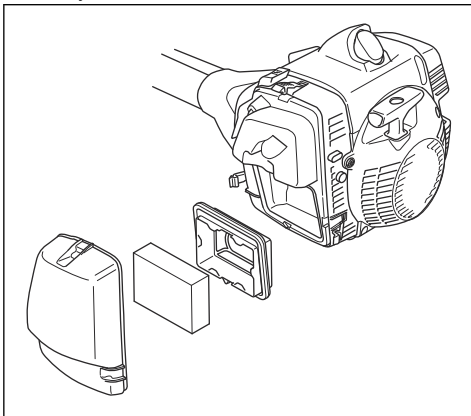

2. Verwijder het schuimluchtfilter.

3. Controleer en reinig het luchtfilterhuis met een borstel.
4. Controleer het schuimluchtfilter. Reinig het schuimluchtfilter met een warm sopje van water en zeep.



OPGELET: Vervang een schuimluchtfilter als het is beschadigd of niet volledig kan worden gereinigd.



OPGELET: Zorg dat het schuimluchtfilter droog is wanneer u dit monteert.

5. Breng olie aan op het schuimluchtfilter. Zie *Olie aanbrengen op het schuimluchtfilter op pagina 65*.

Olie aanbrengen op het schuimluchtfilter



OPGELET: Gebruik altijd speciale luchtfilterolie van Husqvarna. Gebruik geen andere typen olie.



WAARSCHUWING: Draag veiligheidshandschoenen. De olie van het luchtfilter kan huidirritatie veroorzaken.

1. Doe het schuimluchtfilter in een plastic zak.
2. Doe de olie in de plastic zak.
3. Wrijf over de plastic zak, zodat de olie gelijkmatig over het schuimluchtfilter wordt verdeeld.
4. Duw de overtollige olie uit het schuimluchtfilter terwijl het in de plastic zak zit.

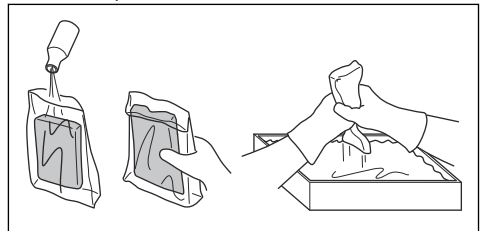

Hoekoverbrenging

De hoekoverbrenging is in de fabriek voor $\frac{3}{4}$ gevuld met vet. Controleer vóór gebruik of het vetpeil niet is veranderd. Gebruik Husqvarna speciaal vet als het nodig is om bij te vullen. Vervang het vet in

de hoekoverbrenging niet. Laat servicepersoneel de reparatie van de hoekoverbrenging uitvoeren.

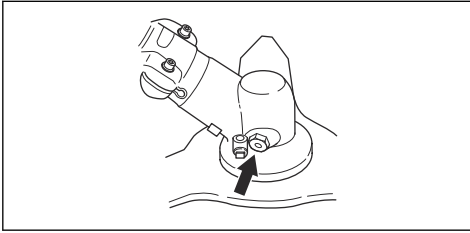

De hoekoverbrenging smeren

1. Verwijder de snijuitrusting.
2. Plaats het product met de smerplug in de hoogste stand.
3. Verwijder de smerplug.

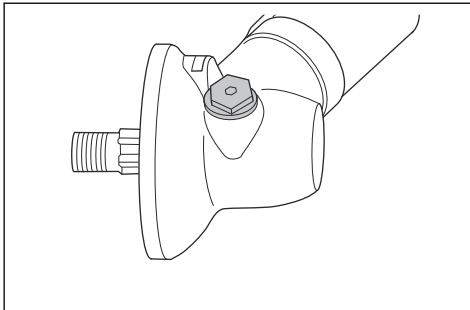

4. Kijk in de opening van de smerplug en draai de aandrijfas. Het vetpeil (A) moet op één lijn liggen met de bovenkant van de tandwielstanden (B).

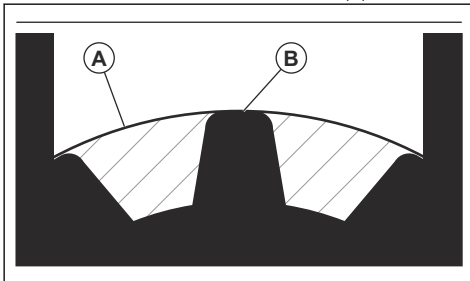

5. Als het vetpeil te laag is, vult u de hoekoverbrenging met Husqvarna-vet voor hoekoverbrengingen. Vul langzaam bij en draai de aandrijfas terwijl u het vet voor hoekoverbrengingen aanbrengt. Stop als het peil (B) juist is.



OPGELET: Een onjuiste hoeveelheid vet kan schade aan de hoekoverbrenging veroorzaken.

6. Breng de smerplug aan.

Aandrijfas

Smeer de aandrijfas met een interval van 3 maanden. Neem contact op met een servicemonteur indien u niet zeker bent over de procedure.

De borgmoer bevestigen en verwijderen



WAARSCHUWING: Stop de motor, gebruik beschermende handschoenen en wees voorzichtig rond de scherpe randen van de snijuitrusting.

Gebruik de borgmoer om sommige soorten snijuitrusting te bevestigen. De borgmoer heeft een linkse schroefdraad.

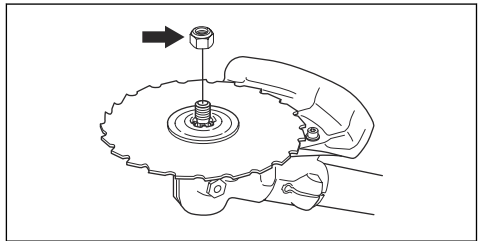

- Gebruik een dopsleutel met een as die lang genoeg is om uw hand achter de beschermkap van de snijuitrusting te houden. De pijl in de illustratie toont het gebied waar u veilig de dopsleutel kunt gebruiken.

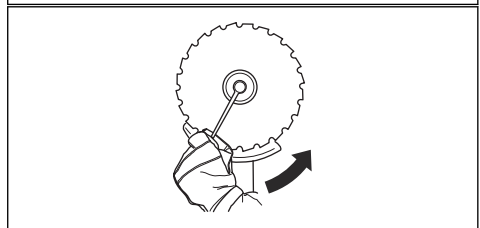
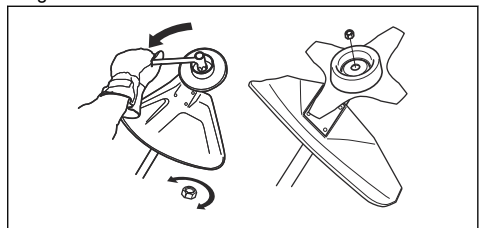

- Draai om te bevestigen de borgmoer vast in de tegenovergestelde rotatierichting van de snijuitrusting.
- Draai de borgmoer in dezelfde richting als de rotatierichting van de snijuitrusting om hem te verwijderen.

- Onthoud wanneer u de borgmoer verwijdert en bevestigt. Vervang de borgmoer na ongeveer 10 keer.

Let op: Zorg ervoor dat u de borgmoer niet met de hand kunt draaien. Vervang de borgmoer als de nylonborging een weerstand heeft van minder dan 1,5 Nm.

Slijpen van grasmaes en grasmaaiblad



WAARSCHUWING: Stop de motor. Draag beschermende handschoenen.

- Raadpleeg de meegeleverde instructies voor het correct slijpen van het grasmaes of grasmaaiblad.
- Slijp alle snijkanten gelijkmatig om de balans te bewaren.
- Gebruik een platte vijl met enkele kapping.

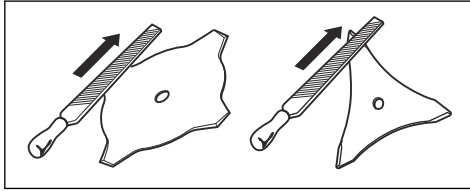

WAARSCHUWING: Gooi een blad dat beschadigd is altijd weg. Probeer niet om een verbogen of verdraaid blad recht te buigen en opnieuw te gebruiken.

Zaagblad slijpen



WAARSCHUWING: Stop de motor. Draag beschermende handschoenen.

- Raadpleeg de meegeleverde instructies voor het correct slijpen van het blad.
- Zorg ervoor dat het product en het blad voldoende steun hebben wanneer u het slijpt.

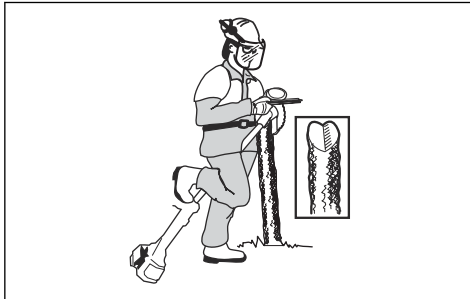

- Gebruik een 5,5 mm ronde vijl samen met een vijlhouder.

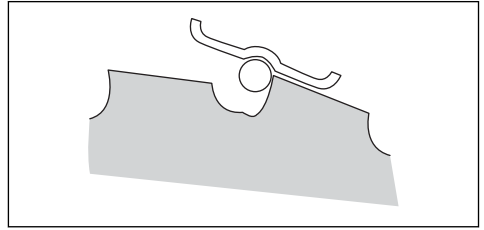

- Houd de vijl in een hoek van 15°.
- Slijp één tand van het zaagblad naar rechts en de volgende tand naar links, zie de afbeelding.

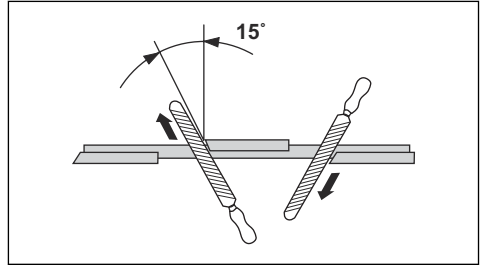

Let op: Slijp de randen van de tanden met een platte vijl als het blad zwaar versleten is. Ga verder met slijpen met een ronde vijl.

- Slijp alle snijkanten gelijkmatig om het blad in balans te houden.
- Pas de bladinstelling aan op 1 mm met het aanbevolen instellingsgereedschap. Raadpleeg de met het blad meegeleverde instructies.

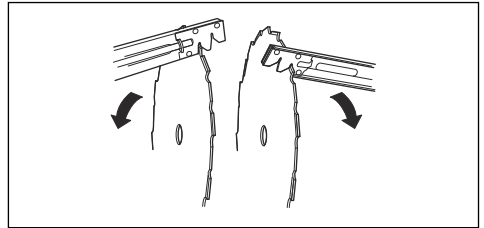

WAARSCHUWING: Gooi een blad dat beschadigd is altijd weg. Probeer niet om een verbogen of verdraaid blad recht te buigen en opnieuw te gebruiken.

Bougie controleren



OPGELET: Gebruik altijd het juiste bougietype. Een verkeerd type bougie kan schade aan het product veroorzaken.

- Controleer de bougie als de motor weinig vermogen heeft, niet gemakkelijk te starten is of stationair niet goed draait.
- Volg deze instructies om het risico van ongewenst materiaal op de elektroden van de bougie te beperken:
 - a) Zorg ervoor dat het stationair toerental altijd juist is afgesteld.
 - b) Zorg dat het brandstofmengsel correct is.
 - c) Zorg dat het luchtfilter schoon is.
- Maak de bougie schoon als deze vuil is en controleer of de afstand tussen de elektroden correct is, zie *Technische gegevens op pagina 70*.

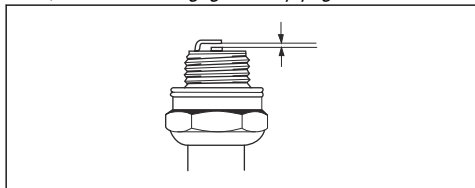

- Vervang de bougie indien nodig.

Het product aanpassen voor koude omgevingen



OPGELET: Bij sneeuw en koud weer kunnen gebruiksproblemen optreden. Er bestaat een risico op een te lage motortemperatuur of ijs op het luchtfilter en de carburateur.

Er is een winterset verkrijgbaar voor uw product. De winterset bevat de volgende onderdelen:

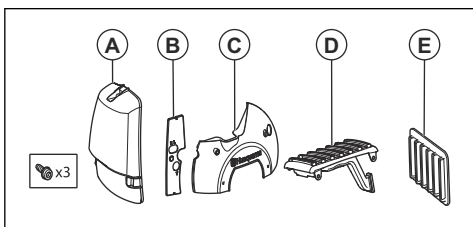

- Een luchtfilterdeksel zonder luchtinlaat (A).
- Een kap voor de filterhouder (B).
- Een kap voor het starterhuis (C).
- Een slijtagebescherming met een luchtkanaal (D).
- Een luchtfilter (E).
- Volg de volgende stappen bij temperaturen onder 0 °C.

- a) Monteer het deksel voor het starterhuis (C) en het deksel voor de luchtfilterhouder (B).

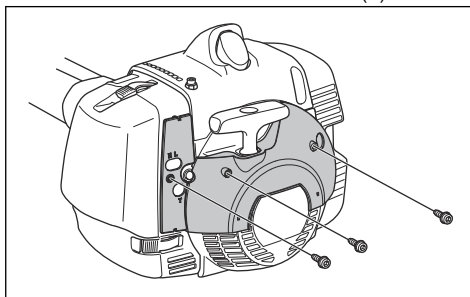

- b) Verwijder het luchtfilter en het luchtfilterdeksel. Monteer het luchtfilter (E) en het luchtfilterdeksel (A).

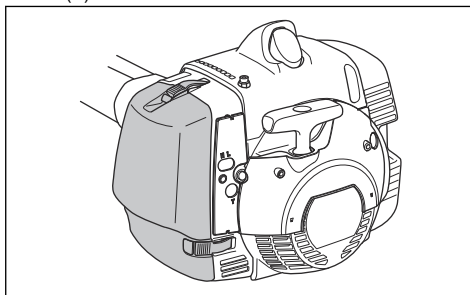

- Monteer bij temperaturen onder -5 °C de slijtagebescherming met een luchtkanaal (D).

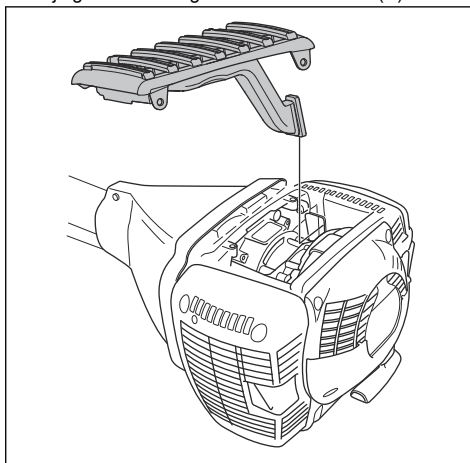

OPGELET: Verwijder bij temperaturen boven -5 °C de winterset van het product. De motor kan beschadigd raken.

De draad smeren (555FXT)

Let op: De draad wordt in de fabriek gesmeerd.
Smeer de draad maandelijks.

1. Verwijder de beschermkap.
2. Verwijder de cilinderkap om bij de rubber balgen op de draad te komen.
3. Verwijder de plug op de smeernippel.
4. Gebruik antivriesspray met een 2 mm-spuitbus. Spuit met korte intervallen.

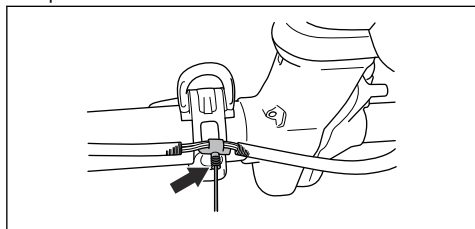

5. Controleer de rubber balgen op de draad om zeker te zijn dat ze niet uitzetten.
6. Bevestig de cilinderkap en de beschermkap.

Probleemoplossing

De motor start niet

| Controle | Mogelijke oorzaak | Procedure |
|------------------|--|--|
| Stop-schakelaar. | De stop-schakelaar is in de "stop"-stand gezet. | Laat de stopschakelaar vervangen door een erkende servicedealer. |
| Starterpallen. | De starterpallen kunnen niet vrij bewegen. | Verwijder de starterkap en reinig rond de starterpallen. Zie <i>Koelsysteem reinigen op pagina 64</i> . |
| | | Zoek hulp van een erkende service-dealer. |
| Brandstoftank. | Verkeerd type brandstof. | Tap de brandstoftank af en vul hem met de juiste brandstof. |
| Carburateur | Onjuiste afstelling van het stationair toerental | Stel het stationair toerental af met de T-schroef voor stationair draaien. |
| Bougie. | De bougie is vies of nat. | Zorg ervoor dat de bougie droog en schoon is. |
| | De elektrodenafstand van de bougie is onjuist. | Bougie reinigen. Controleer of de afstand tussen de elektroden juist is. Zorg ervoor dat de bougie een onderdrukking heeft. Raadpleeg <i>Technische gegevens op pagina 70</i> voor de juiste elektrodenafstand. |
| | De bougie zit los. | Draai de bougie vast. |

| Controle | Mogelijke oorzaak | Procedure |
|-----------------|----------------------------------|----------------------------|
| Brandstoffilter | Het brandstoffilter is verstopt. | Brandstoffilter vervangen. |

De motor start, maar stopt weer

| Controle | Mogelijke oorzaak | Procedure |
|-----------------|---|--|
| Brandstoftank | Verkeerd type brandstof. | Leeg de brandstoftank en vul hem met de juiste brandstof. |
| Brandstoffilter | Het brandstoffilter is verstopt. | Brandstoffilter vervangen. |
| Carburateur | Het stationair toerental is niet correct afgesteld. | Stel het stationair toerental af met de T-schroef voor stationair draaien. |
| LuchtfILTER | Het luchtfILTER is verstopt. | Maak het luchtfILTER schoon. |

Transport en opslag

- Laat het product afkoelen voor transport of opslag.
- Verwijder de kap van de bougie voor lange-termijnopslag.
- Bevestig het product tijdens transport. Zorg ervoor dat het niet kan bewegen.
- Zorg ervoor dat er geen gevaar is op brandstoflekkages, brandstofrook, vonken of vlammen tijdens transport en opslag.
- Bevestig de transportbescherming tijdens transport en opslag.
- Reinig en onderhoud het product voor lange-termijnopslag.

Technische gegevens

Technische gegevens

| | 555FX | 555FXT | 555RXT | 555FRM |
|--|------------------|------------------|------------------|------------------|
| Motor | | | | |
| Cilinderinhoud, cm ³ | 53,3 | 53,3 | 53,3 | 53,3 |
| Stationair toerental, tpm | 2800 | 2800 | 2800 | 2800 |
| Toerental van uitgaande as, tpm | 10500 | 10500 | 10500 | 10500 |
| Max. motorvermogen volgens ISO 8893, kW/pk bij tpm | 2,8/3,8 bij 9000 | 2,8/3,8 bij 9000 | 2,8/3,8 bij 9000 | 2,8/3,8 bij 9000 |
| Geluiddemper met katalysator | Nee | Nee | Nee | Nee |
| Ontstekingsstelsel | | | | |
| Bougie | NGK BPMR 7A | NGK BPMR 7A | NGK BPMR 7A | NGK BPMR 7A |
| Elektrodenafstand, mm | 0,5 | 0,5 | 0,5 | 0,5 |
| Brandstof | | | | |

| | 555FX | 555FXT | 555RXT | 555FRM |
|---|----------|----------|----------|----------|
| Inhoud brandstoftank, l/cm ³ | 1,1/1100 | 1,1/1100 | 1,1/1100 | 1,1/1100 |
| Gewicht | | | | |
| Gewicht, kg | 8,9 | 9,1 | 9,2 | 9,2 |
| Geluidsemissies⁸ | | | | |
| Geluidsvermogensniveau, gemeten dB(A) | 116 | 116 | 119 | 119 |
| Geluidsvermogensniveau, gegarandeerd L _{WA} dB (A) | 117 | 117 | 121 | 121 |
| Geluidsniveau⁹ | | | | |
| Equivalent geluidsdrukniveau op oorhoogte van de gebruiker, gemeten in overeenstemming met EN/ISO 11806 en ISO 22868, dB(A): | | | | |
| Uitgerust met trimmerkop (origineel) | - | - | 108 | - |
| Uitgerust met grasmaaiblad (origineel) | - | - | 101 | - |
| Uitgerust met zaagblad (origineel) | 103 | 103 | - | - |
| Uitgerust met hakmes (origineel) | - | - | - | 103 |
| Trillingsniveau¹⁰ | | | | |
| Equivalent trillingsniveaus (a _{hv,eq}) aan de handgrepen, gemeten in overeenstemming met EN ISO 11806 en ISO 22867, m/s ² : | | | | |
| Uitgerust met trimmerkop (origineel), links/rechts | - | - | 1,7/2,0 | - |
| Uitgerust met grasmaaiblad (origineel), links/rechts | - | - | 1,5/1,6 | - |
| Uitgerust met zaagblad (origineel), links/rechts | 2,1/2,3 | 2,1/2,3 | - | - |
| Uitgerust met hakmes (origineel) | - | - | - | 2,0/1,5 |

⁸ Geluidsemissie naar de omgeving gemeten als geluidsvermogen (L_{WA}) volgens EG-richtlijn 2000/14/ EG. Het gerapporteerde geluidsvermogensniveau voor de machine is gemeten met de originele snijuitrusting die het hoogste niveau geeft. Het verschil tussen gegarandeerd en gemeten geluidsvermogen is dat het gegarandeerde geluidsvermogen ook spreiding in het meetresultaat omvat en de verschillen tussen de verschillende machines van hetzelfde model conform Richtlijn 2000/14/EG.

⁹ De gerapporteerde gegevens voor een vergelijkbaar geluidsdrukniveau voor de machine vertonen een typische statistische spreiding (standaardafwijking) van 1 dB(A).

¹⁰ De gerapporteerde gegevens voor een vergelijkbaar trillingsniveau vertonen een typische statistische spreiding (standaardafwijking) van 1 m/s².

Accessoires

| 555FX, 555FXT | | |
|--|----------------------------------|---|
| Goedgekeurde accessoires | Type accessoire | Beschermkap voor de snijuitrusting, artikelnr. |
| Centrumopening in bladen/messen, Ø 25,4 mm | Schroefdraad bladas M12 | |
| Grasmaaiblad/grasmes | Multi 275-4 (Ø 275 4 tanden) | 502 46 49-01 |
| | Multi 300-3 (Ø 300 3 tanden) | 502 46 49-01 |
| | Multi 350-3 (Ø 350 3 tanden) | 502 46 49-01 |
| Zaagblad | Maxi 225-24 (Ø 225 24 tanden) | 544 01 65-01 |
| | Scarlet 200-22 (Ø 200 22 tanden) | 537 21 71-01 |
| | Scarlet 225-24 (Ø 225 24 tanden) | 544 01 65-01 |
| Trimmerkop | Trimmy S II (Ø 2,4-3,3 mm draad) | 502 46 50-01 |
| | Auto 55 (Ø 2,7-3,3 mm draad) | 502 46 50-01 |
| | T45x (Ø 2,7-3,3 mm draad) | 502 46 50-01 |
| | T55x (Ø 2,7-3,3 mm draad) | 502 46 50-01 |
| | F55 (Ø 2,7-3,5 mm draad) | 502 46 50-01 |
| Steunkop | Vast | |

| 555RXT | | |
|--|----------------------------------|---|
| Goedgekeurde accessoires | Type accessoire | Beschermkap voor de snijuitrusting, artikelnr. |
| Centrumopening in bladen/messen, Ø 25,4 mm | Schroefdraad bladas M12 | |
| Grasmaaiblad/grasmes | Multi 275-4 (Ø 275 4 tanden) | 544 16 03-01 |
| | Multi 300-3 (Ø 300 3 tanden) | 544 16 03-01 |
| | Multi 350-3 (Ø 350 3 tanden) | 544 16 03-01 |
| Zaagblad | Maxi 225-24 (Ø 225 24 tanden) | 544 01 65-01 |
| | Scarlet 200-22 (Ø 200 22 tanden) | 537 21 71-01 |
| | Scarlet 225-24 (Ø 225 24 tanden) | 544 01 65-01 |
| Trimmerkop | Trimmy S II (Ø 2,4-3,3 mm draad) | 544 10 74-01 |
| | Auto 55 (Ø 2,7-3,3 mm draad) | 544 10 74-01 |
| | T45x (Ø 2,7-3,3 mm draad) | 544 10 74-01 |
| | T55x (Ø 2,7-3,3 mm draad) | 544 10 74-01 |

| 555RXT | | |
|---------------------------------|------------------------|---|
| Goedgekeurde accessoires | Type accessoire | Beschermkap voor de snijuitrusting, artikelnr. |
| Steunkop | Vast | |
| Hakmes | 320-2T | 544 02 65-02 |

| 555FRM | | |
|--|----------------------------------|---|
| Goedgekeurde accessoires | Type accessoire | Beschermkap voor de snijuitrusting, artikelnr. |
| Centrumopening in bladen/messen, Ø 25,4 mm | Schroefdraad bladas M12 | |
| Grasmaaiblad/grasmes | Multi 275-4 (Ø 275 4 tanden) | 544 16 03-01 |
| | Multi 300-3 (Ø 300 3 tanden) | 544 16 03-01 |
| | Multi 350-3 (Ø 350 3 tanden) | 544 16 03-01 |
| Zaagblad | Maxi 225-24 (Ø 225 24 tanden) | 544 01 65-01 |
| | Scarlet 200-22 (Ø 200 22 tanden) | 537 21 71-01 |
| | Scarlet 225-24 (Ø 225 24 tanden) | 544 01 65-01 |
| Trimmerkop | Trimmy S II (Ø 2,4-3,3 mm draad) | 544 10 74-01 |
| | Auto 55 (Ø 2,7-3,3 mm draad) | 544 10 74-01 |
| | T45x (Ø 2,7-3,3 mm draad) | 544 10 74-01 |
| | T55x (Ø 2,7-3,3 mm draad) | 544 10 74-01 |
| Hakmes | 320-2T | 544 02 65-02 |
| Steunkop | Vast | |

Verklaring van overeenstemming

EU-verklaring van overeenstemming

Wij, **Husqvarna AB**, SE-561 82 Huskvarna,
Zweden, tel: +46-36-146500, verklaren onder onze
alleenverantwoordelijkheid dat het product:

| | |
|----------------------|-----------------------------------|
| Beschrijving | Bosmaaier |
| Merk | Husqvarna |
| Type / model | 555FX, 555FXT, 555RXT, 555FRM |
| Identificatie | Serienummers vanaf 2022 en verder |

voldoen volledig aan de volgende EU-richtlijnen en
-regelgeving:

| Verordening | Beschrijving |
|--------------------|---|
| 2006/42/EG | "betreffende machines" |
| 2014/30/EU | "betreffende elektromagnetische compatibiliteit" |
| 2000/14/EG | "betreffende de geluidsemissies in het milieu" |
| 2011/65/EU | "inzake beperking van het gebruik van bepaalde gevaarlijke stoffen in elektrische en elektro- nische apparatuur" |

en dat de volgende normen en/of technische
specificaties zijn toegepast: EN ISO 12100:2010,
EN ISO 14982:2009, EN IEC 63000:2018, EN ISO
11806-1:2011



SMP Svensk Maskinprovning AB, Box 4053, SE-904
03 Umeå, Sweden heeft een vrijwillig typeonderzoek
ondergaan in overeenstemming met bijlage IX van
2006/42/EG.

Certificaatnummer: SEC/09/2176 - 555FX, 555FXT,
SEC/09/2175 - 555RXT, 555FRM

SMP Svensk Maskinprovning AB, heeft ook
overeenstemming bevestigd met bijlage V van de
richtlijn 2000/14/EG van de Raad.

Voor informatie over geluidsemissies, zie *Technische
gegevens op pagina 70*.

Huskvarna, 2023-07-01

Stefan Holmberg, Directeur R&D,
Technologiemanagement, Husqvarna AB

Verantwoordelijk voor technische documentatie

Inhalt

| | | | |
|-----------------|----|-----------------------------|-----|
| Einleitung..... | 75 | Fehlerbehebung..... | 106 |
| Sicherheit..... | 78 | Transport und Lagerung..... | 107 |
| Montage..... | 85 | Technische Angaben..... | 107 |
| Betrieb..... | 90 | Zubehör..... | 108 |
| Wartung..... | 97 | Konformitätserklärung..... | 111 |

Einleitung

Produktbeschreibung

Bei diesem Gerät handelt es sich um eine Motorsense mit einem Verbrennungsmotor.

Wir arbeiten laufend daran, Ihre Sicherheit und die Effektivität während des Betriebs zu verbessern. Ihr Servicehändler steht Ihnen gern für weitere Informationen zur Verfügung.

Verwendungszweck

Verwenden Sie das Gerät mit einer Sägeklinge, einer Grasklinge, einer Häckselklinge oder einem Trimmerkopf, um unterschiedliche Arten von Vegetationen zu schneiden. Verwenden Sie das Gerät

nicht für andere Zwecke als zum Rasentrimmen und -freischneiden sowie zum Freischneiden in der Forstwirtschaft und Häckseln. Verwenden Sie ein Sägeblatt, um faserige Holzarten zu schneiden. Verwenden Sie zum Schneiden von Gras eine Grasklinge oder einen Trimmerkopf.

Hinweis: Nationale oder regionale Bestimmungen regeln ggf. die Verwendung. Halten Sie sich an festgelegte Bestimmungen.

Verwenden Sie das Gerät nur mit Zubehörteilen, die vom Hersteller genehmigt sind. Siehe *Zubehör auf Seite 108*.

Geräteübersicht

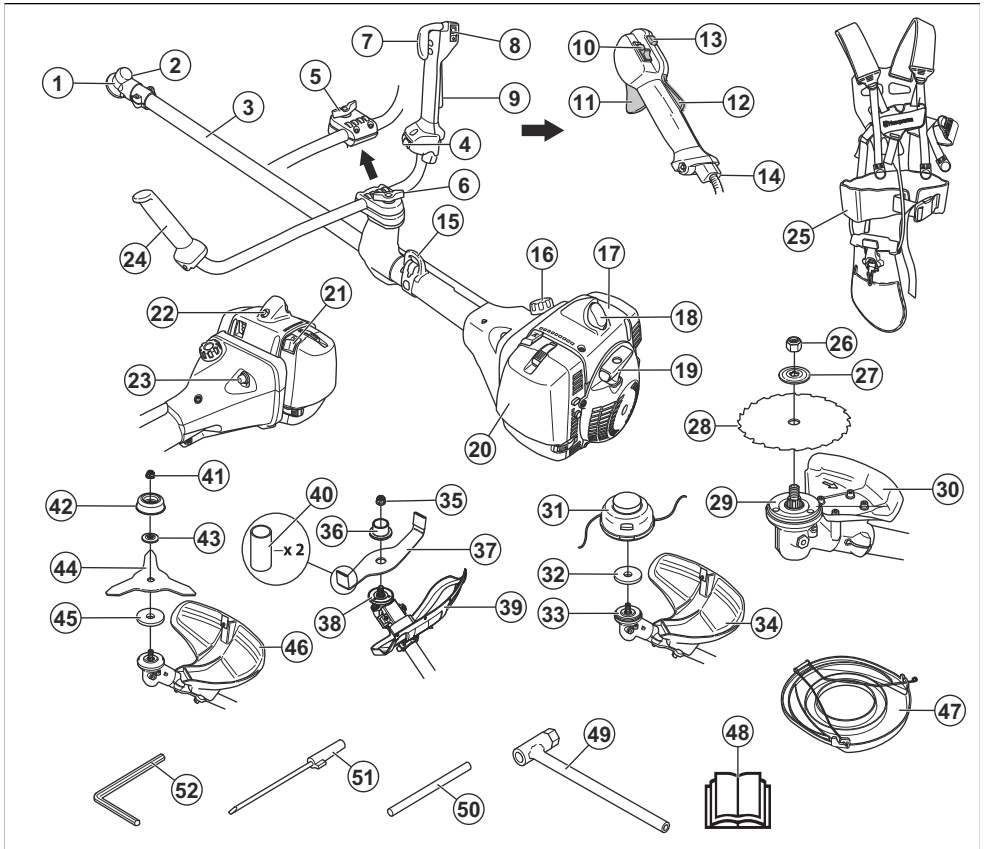

- | | |
|--|--|
| 1. Winkelgetriebe | 19. Startseilgriff |
| 2. Einfüllöffnung für Schmierfett | 20. Luftfilterdeckel |
| 3. Führungsrohr | 21. Choke-Hebel |
| 4. Schalter für Griffheizung (555FXT) | 22. Dekompressionsventil |
| 5. Lenkereinstellung (555RXT) | 23. Kraftstoffpumpenblase |
| 6. Lenkereinstellung (555FX, 555FXT, 555FRM) | 24. Lenker |
| 7. Gashebel (555FX, 555FXT) | 25. Tragegurt |
| 8. Stoppschalter (555FX, 555FXT) | 26. Sicherungsmutter (555FX, 555FXT) |
| 9. Gashebelsperre (555FX, 555FXT) | 27. Stützflansch (555FX, 555FXT) |
| 10. Stoppschalter (555RXT, 555FRM) | 28. Sägeblatt (555FX, 555FXT) |
| 11. Gashebel (555RXT, 555FRM) | 29. Mitnehmerrad (555FX, 555FXT) |
| 12. Gashebelsperre (555RXT, 555FRM) | 30. Schutz für die Schneidausrüstung (555FX, 555FXT) |
| 13. Startgasknopf (555RXT, 555FRM) | 31. Trimmerkopf (555RXT) |
| 14. Gaszugeinstellung (555RXT, 555FRM) | 32. Blechscheibe (555RXT) |
| 15. Aufhängepunkt | 33. Mitnehmerrad (555RXT) |
| 16. Kraftstofftank | 34. Schutz für die Schneidausrüstung (555RXT) |
| 17. Zylinderdeckel | 35. Sicherungsmutter (555FRM) |
| 18. Zündkerze und Zündkappe | 36. Stützflansch (555FRM) |
| | 37. Sicherungsmutter (555FRM) |
| | 38. Sicherungsmutter (555FRM) |
| | 39. Sicherungsmutter (555FRM) |
| | 40. Sicherungsmutter (555FRM) |
| | 41. Sicherungsmutter (555FRM) |
| | 42. Sicherungsmutter (555FRM) |
| | 43. Sicherungsmutter (555FRM) |
| | 44. Sicherungsmutter (555FRM) |
| | 45. Sicherungsmutter (555FRM) |
| | 46. Sicherungsmutter (555FRM) |
| | 47. Sicherungsmutter (555FRM) |
| | 48. Sicherungsmutter (555FRM) |
| | 49. Sicherungsmutter (555FRM) |
| | 50. Sicherungsmutter (555FRM) |
| | 51. Sicherungsmutter (555FRM) |
| | 52. Sicherungsmutter (555FRM) |

- 37. Häckselklinge (555FRM)
- 38. Mitnehmerrad (555FRM)
- 39. Schutz für die Schneidausrüstung (555FRM)
- 40. Transportschutz (555FRM)
- 41. Sicherungsmutter (555RXT)
- 42. Stützkappe (555RXT)
- 43. Stützflansch (555RXT)
- 44. Grasklinge (555RXT)
- 45. Mitnehmerrad (555RXT)
- 46. Schutz für die Schneidausrüstung (555RXT)
- 47. Transportschutz (555FX, 555FXT, 555RXT)
- 48. Bedienungsanleitung
- 49. Steckschlüssel
- 50. Sperrstift
- 51. Vergaserschraubenzieher
- 52. Inbusschlüssel

Symbole auf dem Gerät



Stopp.



WARNUNG! Gehen Sie vorsichtig vor, und verwenden Sie das Gerät ordnungsgemäß. Dieses Gerät kann schwere oder tödliche Verletzungen des Bedieners oder anderer Personen verursachen.



Lesen Sie die Bedienungsanleitung sorgfältig durch, und machen Sie sich vor der Benutzung mit dem Inhalt vertraut.



Tragen Sie dort, wo Gegenstände auf Sie fallen können, einen Schutzhelm. Tragen Sie einen zugelassenen Gehörschutz. Tragen Sie einen zugelassenen Augenschutz.



Maximale Drehzahl der Abtriebswelle.



Dieses Gerät entspricht den geltenden EG-Richtlinien.



Dieses Gerät entspricht den geltenden UK-Richtlinien.



Das Gerät kann Objekte umherschleudern und Verletzungen verursachen.



Halten Sie während des Betriebs des Geräts einen Mindestabstand von 15 m/49 ft zu Personen oder Tieren ein.



Falls die Schneidausrüstung auf einen Gegenstand trifft, der nicht sofort geschnitten wird, besteht die Gefahr eines Klingenstoßes. Das Gerät kann Körperteile abtrennen. Halten Sie während des Betriebs des Geräts einen Mindestabstand von 15 m/49 ft zu Personen oder Tieren ein.



Tragen Sie zugelassene Schutzhandschuhe.



Tragen Sie robuste und rutschfeste Stiefel.



Kraftstoffpumpenblase.



Choke.



Stellschraube für Leerlaufdrehzahl.



Nadel für hohe Drehzahl.



Nadel für niedrige Drehzahl.



Kraftstoff.



Dekompressionsventil.



Beheizte Handgriffe.



Verwenden Sie ausschließlich einen flexiblen Schneidfaden. Verwenden Sie keine Schneidaustrüstungen aus Metall. Wenden Sie dies für das Grasschutzzubehör an.



Etikett mit Geräuschemissionen gemäß EU- und UK-Richtlinien und Verordnungen sowie der australischen „Protection of the Environment Operations (Noise Control) Regulation 2017“ (Umweltschutz-/Lärmschutzbestimmung) von New South Wales. Der garantierte Schalleistungspegel des Geräts ist unter *Technische Angaben auf Seite 107* und auf dem Etikett angegeben.

yyyywwxxxx

Auf dem Typenschild ist die Seriennummer angegeben. **yyyy** ist das Produktionsjahr, und **ww** steht für die Produktionswoche.

Produkthaftung

Im Sinne der Produkthaftungsgesetze übernehmen wir keine Haftung für Schäden, die unser Gerät verursacht, wenn...

- das Gerät nicht ordnungsgemäß repariert wird.
- das Gerät mit Teilen repariert wird, die nicht vom Hersteller stammen oder nicht vom Hersteller zugelassen sind.
- ein Zubehörteil mit dem Gerät verwendet wird, das nicht vom Hersteller stammt oder nicht vom Hersteller zugelassen ist.
- das Gerät nicht bei einem zugelassenen Service Center oder von einem zugelassenen Fachmann repariert wird.

Emissionen nach Euro V



WARNUNG: Bei jeglichen Manipulationen des Motors erlischt die EU-Typgenehmigung für dieses Produkt.

Hinweis: Weitere Symbole/Aufkleber auf dem Gerät beziehen sich auf die Zertifizierungsanforderungen für andere kommerzielle Bereiche.

Sicherheit

Sicherheitsdefinitionen

Warnungen, Vorsichtsmaßnahmen und Hinweise werden verwendet, um auf besonders wichtige Teile der Bedienungsanleitung hinzuweisen.



WARNUNG: Wird verwendet, wenn bei Nichtbeachtung der Anweisungen in diesem Handbuch die Gefahr von Verletzung oder Tod des Bedieners oder anderer Personen besteht.



ACHTUNG: Wird verwendet, wenn bei Nichtbeachtung der Anweisungen in diesem Handbuch die Gefahr von Schäden am Gerät, an anderen Materialien oder in der Umgebung besteht.

Hinweis: Für weitere Informationen, die in bestimmten Situationen nötig sind.

Allgemeine Sicherheitshinweise



WARNUNG: Lesen Sie die folgenden Warnhinweise, bevor Sie das Gerät verwenden.

- Dieses Gerät erzeugt beim Betrieb ein elektromagnetisches Feld. Dieses Feld kann sich unter bestimmten Bedingungen auf die Funktionsweise aktiver oder passiver medizinischer Implantate auswirken. Um die Gefahr von Situationen, die zu schweren oder tödlichen Verletzungen führen können, auszuschließen, sollten Personen mit einem medizinischen Implantat vor der Nutzung dieses Geräts ihren Arzt und den Hersteller des Implantats konsultieren.
- Verwenden Sie das Gerät nicht, wenn Sie müde oder krank sind oder unter Einfluss von Alkohol, Drogen oder Medikamenten stehen. Dies wirkt sich negativ auf Ihre Sehkraft, Ihre Aufmerksamkeit sowie Ihr Koordinations- und Urteilsvermögen aus.
- Vermeiden Sie es, das Gerät bei schlechtem Wetter zu benutzen, beispielsweise bei dichtem Nebel, starkem Regen oder Wind oder bei großer Kälte. Das Arbeiten mit dem Gerät bei schlechtem Wetter kann Sie ermüden und weitere Risiken entstehen lassen, z. B. einen glatten Boden und eine unberechenbare Fällrichtung.
- Lassen Sie immer Vorsicht walten, und arbeiten Sie mit gesundem Menschenverstand. Wenn Sie sich nach dem Lesen der Bedienungsanleitung über eine Arbeitssituation oder einen Betriebsablauf unsicher fühlen, sprechen Sie mit einem Servicehändler, bevor Sie fortfahren.

- Entfernen Sie die Zündkappe, wenn Sie das Gerät außer Sichtweite lassen.
- Ein gebrauchter Schalldämpfer/Funkenfänger und die Montagefläche des Funkenfängers können potentiell krebserregende Ablagerungen von Verbrennungsteilchen enthalten. Vermeiden Sie beim Umgang mit dem Schalldämpfer und/oder dem Funkenfänger, dass Sie diesen Stoffen ausgesetzt sind. Vor dem Umgang mit dem Schalldämpfer und/oder dem Funkenfänger siehe *So prüfen Sie den Schalldämpfer auf Seite 82*.
- Achten Sie auf Warnsignale und laute Stimmen, wenn Sie einen Gehörschutz tragen. Nehmen Sie den Gehörschutz immer ab, sobald der Motor stoppt.
- Benutzen Sie das Gerät niemals, wenn es verändert wurde oder beschädigt ist.
- Stellen Sie sicher, dass Zündkappe und -kabel unversehrt sind, um die Gefahr von elektrischen Schlägen auszuschließen.
- Sehen Sie sich im Arbeitsbereich um, um sicherzustellen, dass keine Personen, Tiere oder Objekte während der Nutzung des Geräts eine negative Auswirkung auf die Sicherheit haben.
- Sehen Sie sich im Arbeitsbereich um, um sicherzustellen, dass keine Personen oder Tiere die Schneidausrüstung berühren oder von Objekten getroffen werden, die von der Schneidausrüstung weggeschleudert werden.

Sicherheitshinweise für die Montage



WARNUNG: Lesen Sie die folgenden Warnhinweise, bevor Sie das Gerät verwenden.

- Tragen Sie beim Zusammenbau des Geräts und der Schneidausrüstung zugelassene Schutzhandschuhe.
- Ziehen Sie die Zündkappe von der Zündkerze ab, bevor Sie das Gerät zusammenbauen.
- Stellen Sie sicher, dass der richtige Lenker und der richtige Schneidausrüstungsschutz montiert sind, bevor Sie das Gerät bedienen.
- Ein beschädigter oder falscher Schneidausrüstungsschutz kann Verletzungen verursachen. Verwenden Sie unter keinen Umständen eine Schneidausrüstung ohne einen zugelassenen Schneidausrüstungsschutz.
- Bringen Sie den Kupplungsdeckel und die Welle korrekt an, bevor Sie das Gerät starten.
- Das Mitnehmerrad und der Stützflansch müssen korrekt in die Mittelbohrung der Schneidausrüstung einrasten. Eine Schneidausrüstung, die nicht korrekt angebracht wurde, kann zu Verletzungen oder zum Tod führen.
- Bringen Sie den Tragegurt am Gerät an, um Verletzungen des Bedieners oder anderer Personen zu vermeiden.
- Verwenden Sie das Gerät nicht in einer Situation oder an einem Ort, an dem Sie im Falle eines Unfalls keine Hilfe erhalten können.
- Verwenden Sie das Gerät nicht ohne einen zugelassenen Schneidausrüstungsschutz.
- Stellen Sie sicher, dass Personen oder Tiere einen Mindestabstand von 15 m/50 ft. während der Arbeit einhalten. Schauen Sie immer hinter sich, bevor Sie sich mit dem Gerät umdrehen. Stoppen Sie das Produkt sofort, sobald eine Person oder ein Tier diese 15-m/50-ft.-Sicherheitszone betritt. Wenn noch ein weiterer Arbeiter im gleichen Bereich arbeiten sollte, halten Sie einen Mindestsicherheitsabstand von der 2-fachen Baumhöhe (mindestens 15 m/50 ft.) ein.
- Untersuchen Sie das Arbeitsumfeld. Vermeiden Sie lose Gegenstände, z. B. Steine, Glasscherben, Nägel, Stahldrähte und Schnüre, die weggeschleudert werden oder sich um die Schneidausrüstung wickeln könnten.
- Stellen Sie sicher, dass Sie sich gefahrlos bewegen können und einen sicheren Halt haben. Prüfen Sie Ihr Umfeld und achten Sie auf Hindernisse wie z. B. Wurzeln, Steine, Äste und Gräben. Seien Sie vorsichtig, wenn Sie an Hängen arbeiten.

Sicherheitshinweise für den Betrieb



WARNUNG: Lesen Sie die folgenden Warnhinweise, bevor Sie das Gerät verwenden.

- Lernen Sie den Unterschied zwischen Freischneiden in der Forstwirtschaft sowie Rasenfreischneiden und -trimmen. Sie müssen den Unterschied verstehen, bevor Sie das Gerät verwenden.
- Informationen zur Verwendung der persönlichen Schutzausrüstung finden Sie unter *Persönliche Schutzausrüstung auf Seite 80*.
- Eine längerfristige Beschallung mit Lärm kann zu bleibenden Gehörschäden führen. Tragen Sie stets einen zugelassenen Gehörschutz.
- Sorgen Sie für einen festen Stand. Bewahren Sie stets einen stabilen Stand und eine gute Balance.
- Bevor Sie das Gerät starten, legen Sie es auf eine ebene Fläche und in einem Abstand von

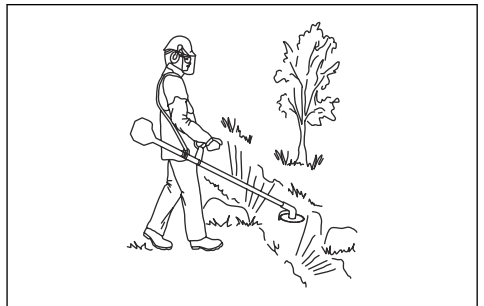

mindestens 3 m/10 ft. zur Kraftstoffquelle, von wo aus Sie den Kraftstoff auffüllen. Achten Sie darauf, dass sich keine Gegenstände in der Nähe der Schneidausrüstung befinden oder diese berühren.

- Wenn die Schneidausrüstung im Leerlauf rotiert, lassen Sie diese von einer Servicewerkstatt einstellen. Verwenden Sie das Gerät erst wieder, wenn es richtig eingestellt ist oder repariert wurde.
- Achten Sie auf weggeschleuderte Gegenstände. Verwenden Sie immer einen zugelassenen Augenschutz, und halten Sie sich vom Schutz der Schneidausrüstung fern. Steine und andere kleine Objekte können in Ihre Augen geschleudert werden und zur Erblindung oder anderen Verletzungen führen.
- Stellen Sie das Gerät niemals mit laufendem Motor ab, es sei denn, Sie haben es gut im Blick.
- Sie dürfen das geschnittene Material nicht selbst entfernen oder von anderen Personen entfernen lassen, wenn der Motor noch eingeschaltet ist oder die Schneidausrüstung sich dreht, weil dies zu schweren Verletzungen führen kann.
- Schalten Sie den Motor immer ab und stellen Sie sicher, dass sich die Schneidausrüstung nicht dreht, bevor Sie das Material entfernen, das sich um die Klingenswelle gewickelt oder zwischen dem Schneidausrüstungsschutz und der Schneidausrüstung verfangen hat.
- Seien Sie vorsichtig, wenn Sie Material aus dem Bereich um die Schneidausrüstung herum entfernen. Das Winkelgetriebe wird während des Betriebs heiß und kann Verbrennungen verursachen.
- Die Abgase des Motors sind heiß und können Funken schlagen. Brandgefahr. Seien Sie vorsichtig in der Nähe von trockenem und brennbarem Material.
- Betreiben Sie das Gerät niemals in Innenräumen oder in Räumen mit unzureichender Belüftung. Die Abgase enthalten Kohlenmonoxid, ein geruchloses, giftiges und sehr gefährliches Gas.
- Stellen Sie den Motor ab, bevor Sie zu einem neuen Arbeitsbereich wechseln. Bringen Sie immer den Transportschutz an, bevor Sie das Gerät bewegen.
- Eine übermäßige Belastung durch Vibrationen kann bei Personen mit Durchblutungsstörungen zu Kreislaufschäden oder Nervenschäden führen. Sprechen Sie mit Ihrem Arzt, wenn Sie nach übermäßiger Belastung durch Vibrationen irgendwelche Beschwerden haben. Beispiele für solche Symptome sind: Einschlafen von Körperteilen, Gefühlsverlust, Jucken, Stechen, Schmerzen, Verlust oder Beeinträchtigung der normalen Körperkraft, Veränderungen der Hautfarbe oder der Haut. Diese Beschwerden treten normalerweise in den Fingern, Händen und Handgelenken auf. Bei niedrigen Temperaturen kann erhöhte Gefahr bestehen.

Persönliche Schutzausrüstung



WARNUNG: Lesen Sie die folgenden Warnhinweise, bevor Sie das Gerät benutzen.

- Verwenden Sie stets die vorgeschriebene persönliche Schutzausrüstung bei der Benutzung des Geräts. Die persönliche Schutzausrüstung kann Verletzungen nicht vollständig vermeiden, vermindert aber den Umfang der Verletzungen und Schäden bei einem Unfall. Lassen Sie sich bei der Auswahl der richtigen Ausrüstung von Ihrem Händler beraten.
- Tragen Sie einen Helm, wenn die Bäume im Arbeitsbereich höher als 2 m/6,5 ft. sind.
- Tragen Sie einen zugelassenen Gehörschutz.
- Verwenden Sie immer zugelassene Schutzbrillen, die der Norm ANSI Z87.1 (für die USA) oder der Norm EN 166 (für EU-Länder) entsprechen. Verwenden Sie ein Visier zum Gesichtsschutz. Ein Visier reicht nicht aus, um die Augen zu schützen.

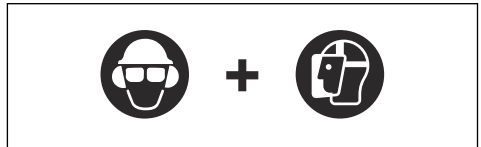

- Tragen Sie bei Bedarf Schutzhandschuhe, beispielsweise bei der Montage, der Untersuchung oder der Reinigung der Schneidausrüstung.
- Tragen Sie Schutzstiefel mit Stahlkappen und rutschfesten Sohlen.
- Tragen Sie Kleidung aus reißfestem Material. Tragen Sie stets lange Hosen aus schwerem Stoff und lange Ärmel. Tragen Sie keine weite Kleidung, die sich leicht an Ästen und Zweigen verfangen könnte. Tragen Sie keinen Schmuck, kurze Hosen oder Sandalen. Gehen Sie nicht barfuß. Binden Sie Ihre Haare sicherheitshalber zusammen, so dass sie nicht über Ihre Schultern fallen.



- Eine Erste-Hilfe-Ausrüstung sollte stets griffbereit sein.



Sicherheitsvorrichtungen am Gerät

Informationen über die Position der Sicherheitsvorrichtungen finden Sie unter *Geräteübersicht auf Seite 76*.



WARNUNG: Lesen Sie die folgenden Warnhinweise, bevor Sie das Gerät verwenden.

- Benutzen Sie kein Gerät mit beschädigten Sicherheitsvorrichtungen. Überprüfen und warten Sie die Sicherheitsvorrichtungen regelmäßig. Wenn die Sicherheitsvorrichtungen beschädigt sind, wenden Sie sich an Ihre Husqvarna-Servicewerkstatt.
- Nehmen Sie keine Änderungen an den Sicherheitsvorrichtungen vor. Verwenden Sie das Gerät nicht, wenn Schutzabdeckungen, Sicherheitsschalter oder andere Schutzvorrichtungen nicht montiert oder beschädigt sind.
- Für alle Wartungs- und Reparaturarbeiten am Gerät, insbesondere an den Sicherheitsvorrichtungen, ist eine spezielle Schulung erforderlich. Wenn die Sicherheitsvorrichtungen die in dieser Bedienungsanleitung enthaltenen Prüfungen nicht bestehen, müssen Sie sich von einer Servicewerkstatt helfen lassen. Wir garantieren, dass professionelle Reparaturen und Dienste zur Verfügung stehen. Wenn Ihr Händler keine Servicewerkstatt ist, sprechen Sie mit ihm, um Informationen über die nächste Servicewerkstatt zu erhalten.
- Verwenden Sie keine Schneidausrüstung ohne einen zugelassenen und ordnungsgemäß befestigten Schutz. Siehe *So montieren Sie die Schneidausrüstung auf Seite 86*.

So prüfen Sie die Gashebelsperre

Die Gashebelsperre arretiert den Gashebel in der Leerlaufstellung.

1. Drücken Sie den Gashebel (B), und stellen Sie sicher, dass er arretiert ist.

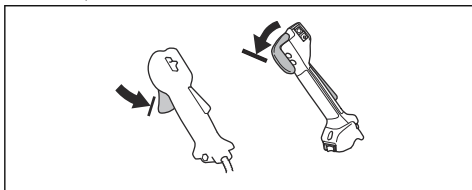

2. Drücken Sie die Gashebelsperre (A). Stellen Sie sicher, dass der Gashebel (B) freigegeben ist.

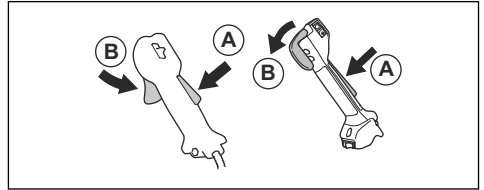

3. Lassen Sie den Hebel los, und stellen Sie sicher, dass die Gashebelsperre (A) und der Gashebel (B) wieder in ihre Ausgangsstellung gehen.
4. Drücken Sie die Gashebelsperre (A), und stellen Sie sicher, dass sie wieder in ihre Ausgangsstellung zurückkehrt, wenn Sie sie freigeben.

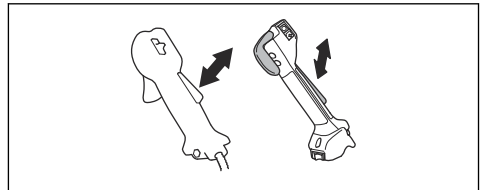

5. Drücken Sie den Gashebel (B), und stellen Sie sicher, dass er wieder in die Ausgangsstellung zurückkehrt, wenn Sie ihn freigeben.

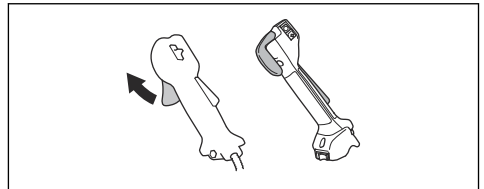

6. Starten Sie den Motor, und geben Sie Vollgas.
7. Lassen Sie den Gashebel los, und stellen Sie sicher, dass die Schneidausrüstung stoppt.

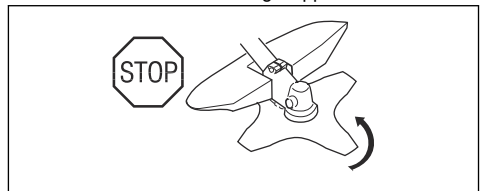

So prüfen Sie den Start-/Stopp-Schalter

1. Starten Sie den Motor.

2. Stellen Sie den Start-/Stopp-Schalter auf die Position „Aus“ und stellen Sie sicher, dass der Motor zum Stillstand kommt.

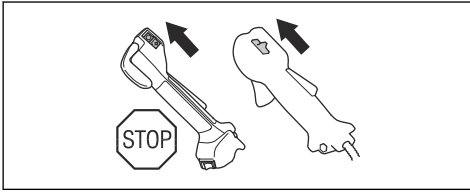

So prüfen Sie die Schutzvorrichtung der Schneidausrüstung

Der Schutz der Schneidausrüstung stoppt Objekte, die in die Richtung des Bedieners geschleudert werden. Es verhindert außerdem Verletzungen, wenn Sie mit der Schneidausrüstung in Kontakt kommen.

1. Stoppen Sie den Motor.
2. Führen Sie eine Sichtkontrolle auf Beschädigungen (z. B. Risse) durch.

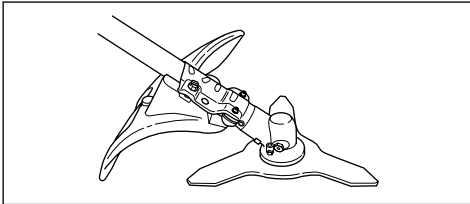

3. Tauschen Sie den Schutz für die Schneidausrüstung aus, wenn er beschädigt ist.

So prüfen Sie das Antivibrationssystem

Das Antivibrationssystem verringert Vibrationen in den Griffen auf ein Minimum, wodurch die Arbeit erleichtert wird.

1. Stoppen Sie den Motor.
2. Führen Sie eine Sichtkontrolle auf Verformungen und Beschädigungen (z. B. Risse) durch.

3. Stellen Sie sicher, dass Sie die einzelnen Teile des Antivibrationssystems korrekt montiert haben.

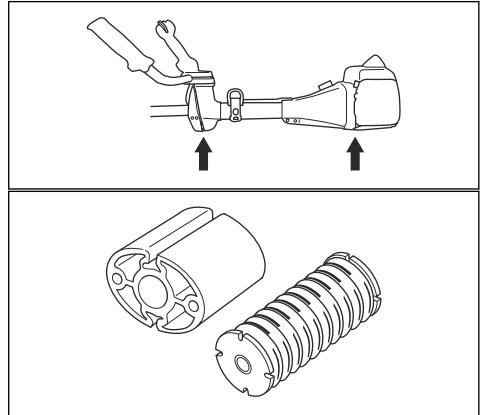

So prüfen Sie den Sicherheitsverschlussmechanismus



WARNUNG: Benutzen Sie keinen Tragegurt, der einen beschädigten Sicherheitsverschlussmechanismus hat.

Mit dem Sicherheitsverschlussmechanismus kann der Bediener im Notfall das Gerät schnell vom Tragegurt entfernen.

1. Stellen Sie den Motor ab.
2. Führen Sie eine Sichtkontrolle auf Beschädigungen (z. B. Risse) durch.
3. Lösen Sie den Sicherheitsverschlussmechanismus und befestigen Sie ihn wieder, um sicherzustellen, dass er richtig funktioniert.

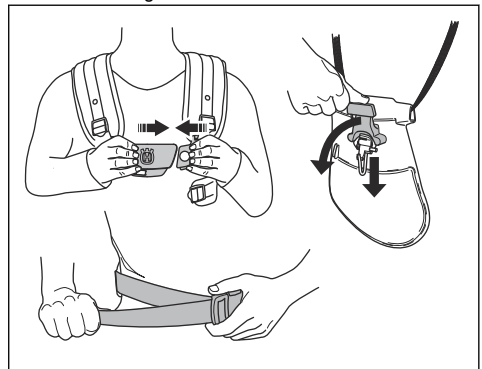

So prüfen Sie den Schalldämpfer



WARNUNG: Verwenden Sie kein Gerät mit beschädigtem Schalldämpfer.



WARNUNG: Die Schalldämpfer werden während und nach dem Betrieb – auch im Leerlauf – sehr heiß. Tragen Sie Schutzhandschuhe, um Verbrennungen zu vermeiden.

Der Schalldämpfer senkt den Geräuschpegel so weit wie möglich und hält die Abgase des Motors vom Bediener fern.

1. Stellen Sie den Motor ab.
2. Führen Sie eine Sichtkontrolle auf Beschädigungen und Verformungen durch.



WARNUNG: Ein gebrauchter Schalldämpfer/Funkenfänger und die Montagefläche des Funkenfängers können potentiell krebserregende Ablagerungen von Verbrennungspartikel auf den Oberflächen enthalten. Um Hautkontakt und Einatmen solcher Partikel bei der Reinigung und/oder Wartung des Funkenfängers zu vermeiden, sollten Sie stets Folgendes beachten:

- Handschuhe tragen;
- Reinigung und/oder Wartung in einem gut belüfteten Bereich;
- Zum Reinigen des Funkenschutzes keine Druckluft verwenden;
- Eine Stahlbürste verwenden und beim Reinigen des Funkenfängers vom Körper weg bürsten.

3. Stellen Sie sicher, dass der Schalldämpfer fest am Gerät montiert ist.

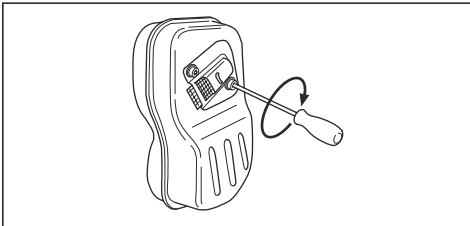

4. Wenn der Schalldämpfer an Ihrem Gerät ein Funkenfängernetz hat, führen Sie eine Sichtkontrolle durch.

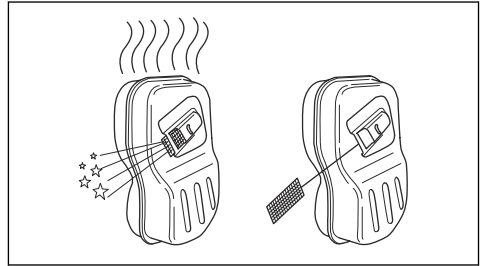

- a) Tauschen Sie das Funkenfängernetz aus, wenn es beschädigt ist.
- b) Reinigen Sie das Funkenfängernetz, wenn es schmutzig ist. Siehe *So reinigen Sie den Schalldämpfer auf Seite 100* für weitere Informationen.

So prüfen Sie die Sicherungsmutter



WARNUNG: Stellen Sie den Motor ab, tragen Sie Schutzhandschuhe und lassen Sie Vorsicht vor den scharfen Kanten der Schneidausrüstung walten.

- Stellen Sie sicher, dass die Sicherungsmutter richtig befestigt und festgezogen ist. Siehe *So befestigen und entfernen Sie die Sicherungsmutter auf Seite 103*.

Schneidausrüstung



WARNUNG: Lesen Sie die folgenden Warnhinweise, bevor Sie das Gerät benutzen.

- Führen Sie die regelmäßigen Wartungen aus. Lassen Sie ein autorisiertes Service Center die Schneidausrüstung regelmäßig überprüfen, um Einstellungen oder Reparaturen vorzunehmen.
 - Dies erhöht die Leistung der Schneidausrüstung.
 - Die Lebensdauer der Schneidausrüstung steigt.
 - Die Gefahr von Unfällen sinkt.
- Verwenden Sie ausschließlich eine für die Schneidausrüstung zugelassene Schutzvorrichtung. Siehe *Zubehör auf Seite 108*.
- Verwenden Sie keine beschädigte Schneidausrüstung.

Kopf des Rasentrimmers

- Wickeln Sie den Faden des Rasentrimmers straff und gleichmäßig um die Trommel, um Vibrationen zu vermeiden.

- Verwenden Sie nur zugelassene Rasentrimmerköpfe und Rasentrimmerfäden. Siehe *Zubehör auf Seite 108*.
- Verwenden Sie einen Rasentrimmerfaden mit korrekter Länge. Ein langer Rasentrimmerfaden verbraucht mehr Motorleistung als ein kurzer Rasentrimmerfaden.
- Achten Sie darauf, dass das Messer an der Schutzvorrichtung der Schneidausrüstung nicht beschädigt ist.
- Weichen Sie den Rasentrimmerfaden zwei Tage lang in Wasser ein, bevor Sie ihn am Gerät befestigen. Dies erhöht die Lebensdauer des Rasentrimmerfadens.
- Zum korrekten Einlegen des Fadens und zur Wahl des richtigen Fadendurchmessers siehe die Anweisungen für die Schneidausrüstung.
- Atmen Sie die Kraftstoffdämpfe nicht ein, denn sie sind gesundheitsschädigend. Achten Sie auf ausreichende Belüftung.
- Rauchen Sie nicht in der Nähe des Kraftstoffs oder des Motors.
- Stellen Sie keine heißen Gegenstände in der Nähe des Kraftstoffs oder Motors ab.
- Füllen Sie keinen Kraftstoff nach, während der Motor läuft.
- Vergewissern Sie sich, dass der Motor abgekühlt ist, bevor Sie Kraftstoff nachfüllen.
- Öffnen Sie vor dem Nachfüllen den Tankdeckel langsam, und lassen Sie den Druck vorsichtig entweichen.
- Stellen Sie sicher, dass beim Tanken und Kraftstoffmischen (Benzin und Zweitaktöl) oder Ablassen des Kraftstofftanks eine ausreichende Belüftung gegeben ist.

Sägeblatt und Grasklinge

- Verwenden Sie korrekt geschärfte Klingen. Eine nicht korrekt geschärfte oder beschädigte Klinge erhöht das Unfallrisiko.
- Verwenden Sie korrekt eingestellte Klingen. Die korrekte Blatteinstellung ist 1 mm. Eine nicht korrekt eingestellte Klinge erhöht das Risiko von Verletzungen oder Beschädigungen.
- Zum korrekten Schärfen und Einstellen der Klinge, siehe die Anweisungen, die mit der Klinge geliefert werden.

Sicherer Umgang mit Kraftstoff



WARNUNG: Lesen Sie die folgenden Warnhinweise, bevor Sie das Gerät benutzen.

- Mischen Sie den Kraftstoff weder im Innenbereich noch in der Nähe einer Wärmequelle.
- Starten Sie das Gerät nicht, wenn sich Kraftstoff oder Öl darauf befindet. Entfernen Sie den unerwünschten Kraftstoff bzw. das Öl, und lassen Sie das Gerät trocknen. Entfernen Sie unerwünschten Kraftstoff aus dem Gerät.
- Wechseln Sie sofort die Kleidung, wenn Sie Kraftstoff darauf verschütten.
- Lassen Sie keinen Kraftstoff auf Ihren Körper gelangen, denn dies kann zu Verletzungen führen. Wenn Kraftstoff auf Ihre Haut gelangt, waschen Sie diesen mit Wasser und Seife ab.
- Starten Sie den Motor niemals, wenn Sie Öl oder Kraftstoff auf das Gerät oder auf Ihren Körper verschüttet haben.
- Starten Sie das Gerät nicht, wenn der Motor undicht ist. Überprüfen Sie den Motor regelmäßig auf Undichtigkeiten.
- Gehen Sie vorsichtig mit Kraftstoff um. Kraftstoff ist feuergefährlich, und die Dämpfe sind explosiv und können zu Verletzungen oder sogar zum Tod führen.
- Kraftstoff und Kraftstoffdämpfe sind sehr feuergefährlich und können beim Einatmen und auf der Haut schwere Schäden verursachen. Beim Umgang mit Kraftstoff ist daher Vorsicht geboten und für eine ausreichende Belüftung zu sorgen.
- Drehen Sie den Tankdeckel sorgfältig zu, da ansonsten Brandgefahr besteht.
- Stellen Sie vor dem Einschalten das Gerät in einem Abstand von mindestens 3 m von der Stelle auf, wo Sie den Tank befüllt haben.
- Überfüllen Sie den Kraftstofftank nicht.
- Stellen Sie sicher, dass kein Kraftstoff austreten kann, wenn Sie das Gerät oder den Kraftstoffbehälter transportieren.
- Bewegen Sie sich mit dem Gerät oder einen Kraftstoffbehälter nicht in Bereichen mit offenem Feuer, Funkenbildung oder Zündflammen. Stellen Sie sicher, dass sich im Lagerbereich keine offene Feuerquelle befindet.
- Verwenden Sie zum Transportieren oder Einlagern des Kraftstoffs nur zugelassene Behälter.
- Leeren Sie den Kraftstofftank, bevor Sie das Gerät für längere Zeit einlagern. Entsorgen Sie den Kraftstoff an Orten, die durch die lokalen gesetzlichen Bestimmungen dafür vorgesehen sind.
- Reinigen Sie das Gerät, bevor Sie es für längere Zeit einlagern.
- Ziehen Sie den Zündkerzenstecker ab, bevor Sie das Gerät einlagern, um sicherzustellen, dass der Motor nicht unbeabsichtigt starten kann.

Sicherheitshinweise für die Wartung



WARNUNG: Lesen Sie die folgenden Warnhinweise, bevor Sie das Gerät benutzen.

- Stoppen Sie den Motor, und stellen Sie sicher, dass sich die Schneidausrüstung nicht mehr bewegt. Entfernen Sie den Zylinderdeckel und trennen Sie die Zündkappe, bevor Sie die Wartung durchführen.

- Die Abgase des Motors enthalten Kohlenmonoxid, ein geruchloses, giftiges und sehr gefährliches Gas, das zum Tod führen kann. Betreiben Sie das Gerät nicht in geschlossenen Räumen.
- Die Abgase des Motors sind heiß und können Funken schlagen. Lassen Sie das Gerät nicht im Innenbereich oder in der Nähe von brennbaren Materialien laufen.
- Zubehörteile und Änderungen am Gerät, die vom Hersteller nicht genehmigt wurden, können zu schweren Verletzungen oder zum Tod führen. Verändern Sie das Gerät nicht. Verwenden Sie stets Originalzubehör.
- Wenn die Wartung nicht ordnungsgemäß und regelmäßig erfolgt, erhöht sich die Verletzungsgefahr und das Risiko für eine Beschädigung des Geräts.
- Führen Sie die Wartung nur gemäß dieser Betriebsanleitung durch. Lassen Sie alle anderen Wartungsarbeiten von einer autorisierten Husqvarna Servicewerkstatt durchführen.
- Lassen Sie eine autorisierte Husqvarna Servicewerkstatt das Gerät regelmäßig warten.
- Ersetzen Sie beschädigte, abgenutzte oder defekte Teile.

Montage

Einleitung



WARNUNG: Vor dem Betrieb des Gerätes müssen Sie die Sicherheitsinformationen lesen und verstehen.



WARNUNG: Ziehen Sie den Zündkerzenstecker von der Zündkerze ab, bevor Sie das Gerät zusammenbauen.

So befestigen Sie den Gashandgriff

Hinweis: Bei einigen Modellen ist der Gashandgriff werkseitig angebracht.

1. Entfernen Sie Mutter und Schraube auf der Rückseite des Gashandgriffs.
2. Schieben Sie den Gashandgriff auf die rechte Seite des Lenkers.

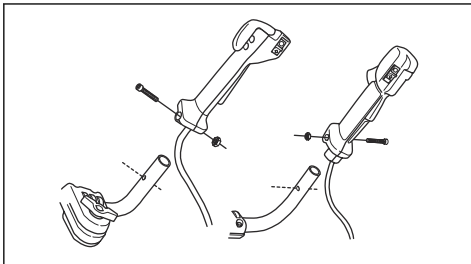

3. Das Loch im Handgriff für die Befestigungsschraube über das Loch im Lenker schieben.
4. Stecken Sie die Schraube in die Öffnung an der Unterseite des Gashandgriffs und durch den Lenker.
5. Setzen Sie die Mutter zurück und ziehen Sie die Schraube fest.

So montieren Sie den Lenker

1. Entfernen Sie den Drehknopf und befestigen Sie den Lenker entsprechend der Abbildung.

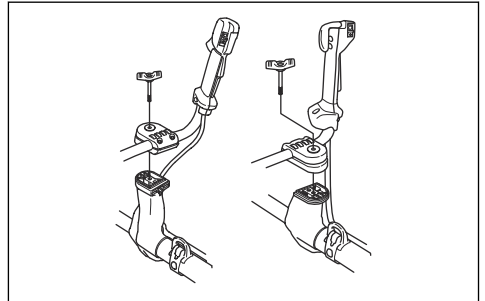

2. Ziehen Sie den Drehknopf leicht fest.
3. Legen Sie den Tragegurt an und hängen Sie das Produkt am Aufhängepunkt ein.
4. Justieren Sie den Griff, sodass sich das Produkt in einer bequemen Arbeitsstellung befindet.



5. Drehen Sie den Drehknopf vollständig fest.

So bringen Sie den Lenker in die Transportposition

1. Den Drehknopf lockern.

2. Drehen Sie den Lenker im Uhrzeigersinn, bis der Gashandgriff den Akku berührt.
3. Drehen Sie den Lenker um die Welle.

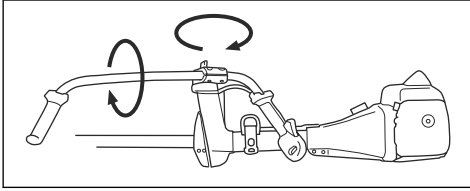

4. Den Drehknopf anziehen.

So montieren Sie die Schneidausrüstung

Die Schneidausrüstung umfasst eine Schneidvorrichtung und einen Schutz für die Schneidausrüstung.



WARNUNG: Tragen Sie stets Schutzhandschuhe.



WARNUNG: Verwenden Sie immer den Schutz, der für die Schneidausrüstung empfohlen wird. Siehe *Zubehör auf Seite 108*.



WARNUNG: Eine nicht korrekt montierte Schneidausrüstung kann zu Verletzungen oder zum Tod führen.

So befestigen Sie den Grasklingenschutz/ Kombischutz und die Grasklinge (555FX, 555FXT)

1. Montieren Sie den Grasklingenschutz/Kombischutz an den Aufhängehaken (A) am Führungsrohr. Drehen Sie den Grasklingenschutz/Kombischutz, und bringen Sie ihn mit der Schraube (B) an der anderen Seite des Führungsrohrs an. Verwenden Sie den Sperrstift (C).

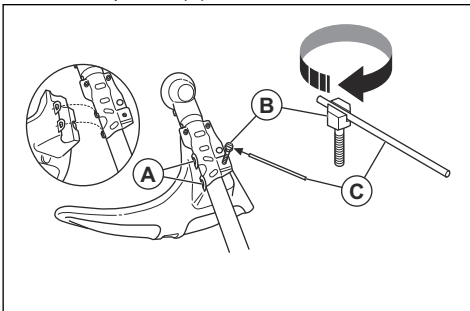

2. Montieren Sie das Mitnehmerrad (D) an der Abtriebswelle. Drehen Sie die Abtriebswelle, bis sich eines der Löcher des Mitnehmerrads (D) mit dem entsprechenden Loch im Getriebegehäuse deckt.

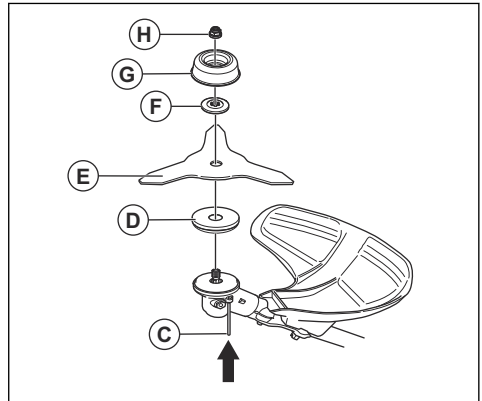

3. Stecken Sie den Sperrstift (C) in das Loch, sodass die Welle fixiert ist.
4. Montieren Sie die Grasklinge (E), den Stützflansch (F) und die Stützkappe (G) an der Abtriebswelle.
5. Stellen Sie sicher, dass das Mitnehmerrad und die Stützflansch korrekt im Mittelloch der Grasklinge einrasten.

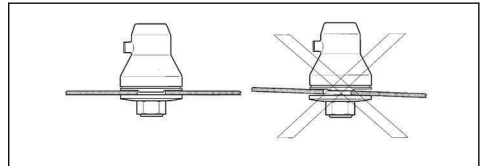

6. Montieren Sie die Sicherungsmutter (H). Ziehen Sie die Sicherungsmutter mit dem Steckschlüssel und einem Anzugsmoment von 35–40 Nm an.
7. Entfernen Sie den Sperrstift aus der Bohrung.

So bringen Sie den Sägeblattschutz (555FX, 555FXT) an

- Befestigen Sie den Sägeblattschutz (A) mit den 4 Schrauben (B).

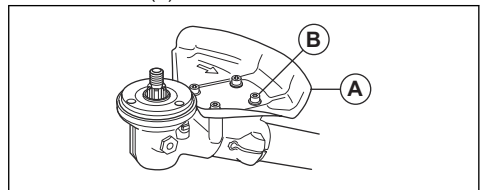

So bringen Sie den Sägeklingschutz (555RXT, 555FRM) an

1. Montieren Sie die Halterung (A) und den Halter (B) mit 2 Schrauben (C) am Getriebegehäuse (D).
2. Bringen Sie den Sägeklingschutz (E) mit 4 Schrauben (F) an der Halterung (A) an.

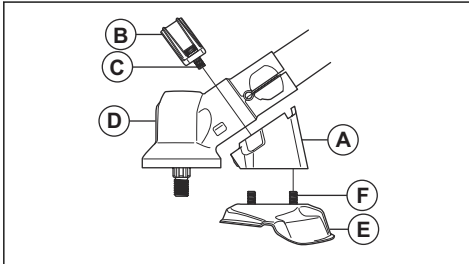

So montieren Sie das Sägeblatt

1. Montieren Sie das Mitnehmerrad (A) an der Abtriebswelle.
2. Drehen Sie die Abtriebswelle, bis sich eines der Löcher des Mitnehmerrads mit dem entsprechenden Loch im Getriebegehäuse deckt.
3. Stecken Sie den Sperrstift (B) in das Loch, so dass die Welle fixiert ist.
4. Setzen Sie das Sägeblatt (C) und den Stützflansch (D) auf die Abtriebswelle.

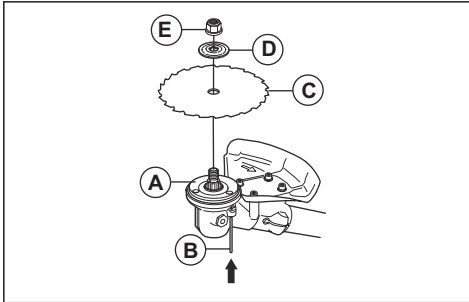

5. Stellen Sie sicher, dass das Mitnehmerrad und der Stützflansch korrekt im Mittelloch der Grasklinge einrasten.

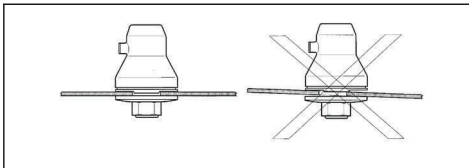

6. Bringen Sie die Sicherungsmutter (E) an.

7. Ziehen Sie die Sicherungsmutter mit dem Steckschlüssel an. Halten Sie die Welle des Steckschlüssels nahe dem Klingenschutz. Ziehen Sie in entgegengesetzter Richtung an, in der sich die Schneidausrüstung dreht. Ziehen Sie sie mit einem Anzugsmoment von 35–50 Nm an.

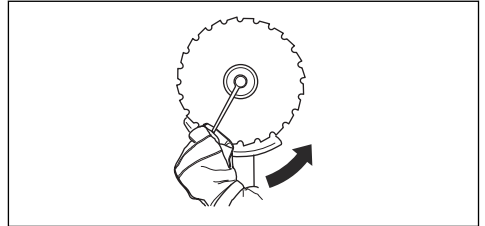

So befestigen Sie den Häckselklingschutz und die Häckselklinge (555RXT, 555FRM)

1. Montieren Sie die Halterung (A) und den Halter (B) mit 4 Schrauben (C) am Getriebegehäuse.

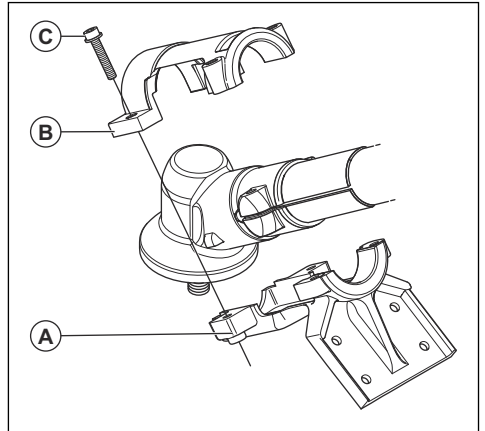

2. Bringen Sie den Häckselklingschutz (D) mit 4 Schrauben an.

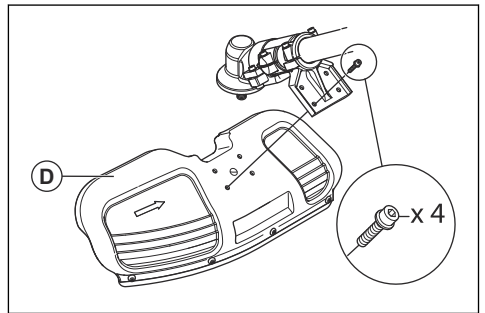

3. Montieren Sie das Mitneherrad (E). Drehen Sie die Abtriebswelle, bis sich ein Loch des Mitneherrads mit dem entsprechenden Loch im Getriebegehäuse deckt.

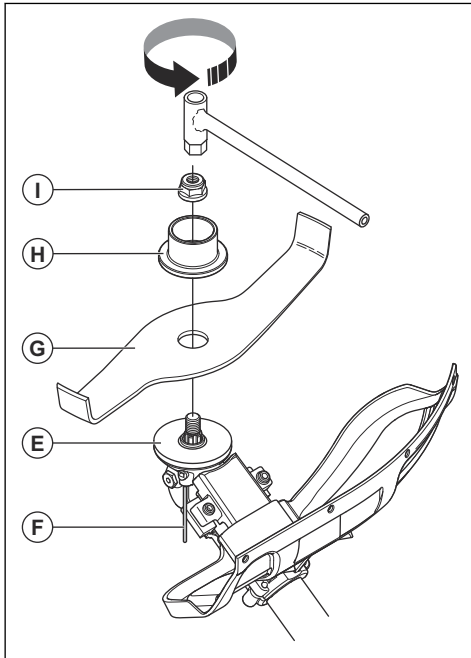

4. Stecken Sie den Sperrstift (F) in das Loch, so dass die Welle fixiert ist.
5. Montieren Sie die Häckselklinge (G) und den Stützflansch (F) an der Abtriebswelle.
6. Ziehen Sie die Sicherungsmutter (I) mit dem Steckschlüssel an. Ziehen Sie die Kontermutter mit 35-50 Nm an.



WARNUNG: Ist die Kontermutter nicht korrekt angezogen, kann sich die Häckselklinge lösen. Dadurch kann es zu schweren oder tödlichen Verletzungen des Bedieners oder anderer Personen kommen.

So montieren Sie den Trimmerschutz oder einen Kombischutz für einen Trimmerkopf und Kunststoffklingen

1. Hängen Sie den Trimmerschutz/Kombischutz (A) in die beiden Haken am Plattenhalter (M) ein.
2. Biegen Sie den Schutz um die Welle, und befestigen Sie ihn mit der Schraube (L) auf der gegenüber liegenden Seite der Welle.

3. Stecken Sie den Sperrstift (C) in die Nut am Schraubenkopf und ziehen Sie die Schraube fest.

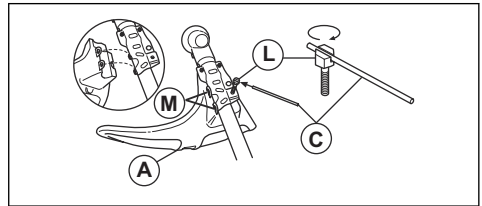

So befestigen Sie einen Trimmerkopf oder eine Kunststoffklinge

1. Montieren Sie das Mitneherrad (B) an der Abtriebswelle.
2. Richten Sie die Metallschale (P) mit der Mitte der Klingenföhrung auf dem Mitneherrad aus.
3. Drehen Sie die Abtriebswelle, bis sich eines der Löcher des Mitneherrads mit dem entsprechenden Loch im Getriebegehäuse deckt.
4. Stecken Sie den Sperrstift (C) in das Loch, so dass die Achse fixiert ist.
5. Drehen Sie den Trimmerkopf bzw. die Kunststoffklingen (H) zum Befestigen gegen den Uhrzeigersinn.

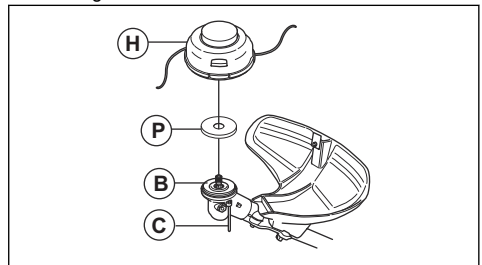

So passen Sie den Balance XT-Tragegurt an

Eine Übersicht über den Tragegurt finden Sie unter *Geräteübersicht auf Seite 76*.

1. Stoppen Sie den Motor.
2. Drücken Sie den Sicherheitsverschlussmechanismus nach unten, um das Gerät aus dem Tragegurt zu befreien.
3. So passen Sie den Tragegurt der Körpergröße des Bedieners an:
 - a) Drücken Sie das Federschloss.
 - b) Drehen Sie die Schultergurtbefestigung.

- c) Bewegen Sie die Schultergurtbefestigung an ein geeignetes Loch in der Rückplatte.

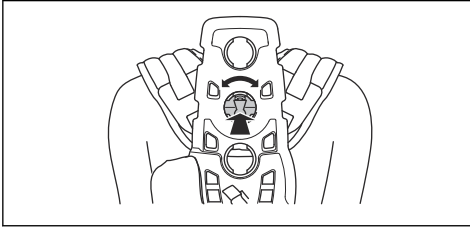

4. Befestigen Sie den Gurt (A) in der richtigen Position für Grasfreischneiden oder Freischneiden in der Forstwirtschaft.

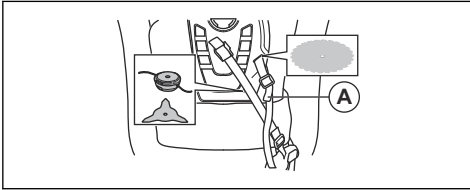

5. Ziehen Sie den Hüftgurt fest an. Stellen Sie sicher, dass der Hüftgurt auf einer Höhe mit der Hüfte liegt.

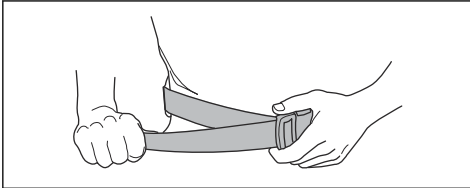

6. Drücken Sie die 2 Teile der Brustplatte wie gezeigt zusammen.

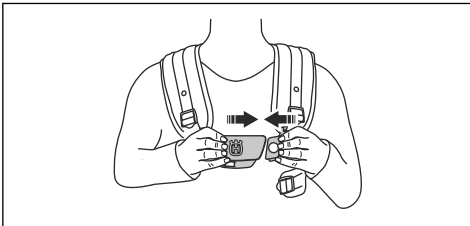

7. Befestigen Sie den Seitengurt an der Brustplatte.

8. Um den Druck auf den Brustkorb und die Schultern zu verringern, verbinden Sie die seitliche Lasche mit dem Gurt am Hüftpolster. Für Frauen empfohlen.

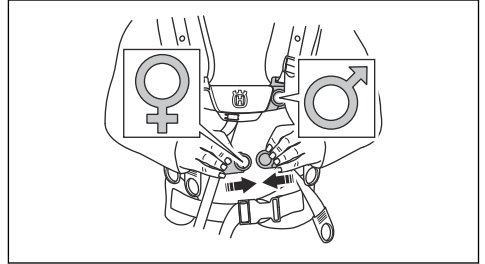

9. Ziehen Sie den elastischen Gurt (B) fest, um mehr Belastung von den Schulterriemen auf den Hüftriemen zu übertragen.

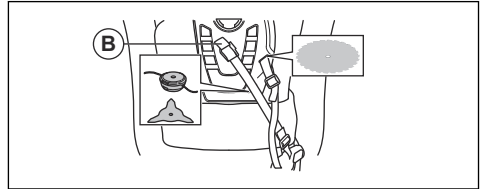

10. Stellen Sie den Schulterriemen so ein, dass das Gewicht des Geräts gleichmäßig auf Ihren Schultern verteilt ist.

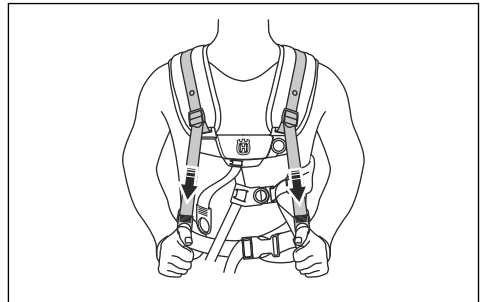

11. Ziehen Sie die seitlichen Riemen rund um den Brustkorb an, bis sich die Brustplatte mit der Mitte Ihrer Brust deckt.

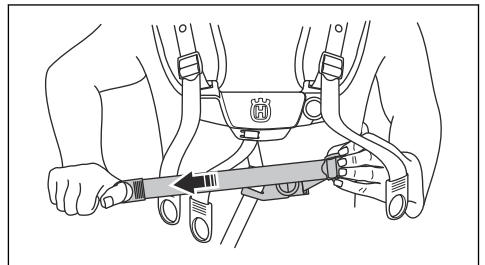

12. Passen Sie die Höhe des Aufhängepunktes an.
Siehe *Richtige Balance des Produkts auf Seite 92*. Zum Freischneiden liegt die richtige Höhe der Federung ca. 10 cm/4 in unterhalb Ihrer Hüfte.

Betrieb

Einleitung



WARNUNG: Vor dem Betrieb des Gerätes müssen Sie die Sicherheitsinformationen lesen und verstehen.

Bevor Sie das Gerät bedienen

- Untersuchen Sie das Arbeitsumfeld. Stellen Sie sicher, dass Sie den Geländetyp und die Neigung des Geländes kennen. Prüfen Sie, ob Hindernisse wie Steine, Äste und Gräben vorhanden sind.
- Führen Sie eine Überholung des Geräts durch.
- Führen Sie Sicherheitskontrollen, Wartungen und Servicemaßnahmen durch, die in dieser Betriebsanleitung beschrieben sind.
- Stellen Sie sicher, dass alle Abdeckungen, Schutzvorrichtungen, Griffe und die Schneidausrüstung richtig montiert und nicht beschädigt sind.
- Stellen Sie sicher, dass es keine Risse auf der Unterseite der Sägeklinge oder den Grasklingenzähnen oder am Mittelloch der Klinge gibt. Ersetzen Sie die Klinge bei Beschädigung.

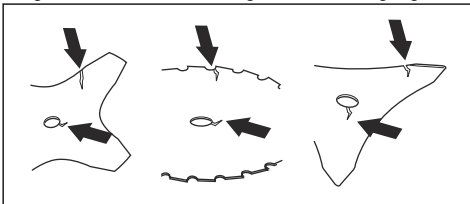

- Überprüfen Sie den Stützflansch auf Risse. Ersetzen Sie den Stützflansch bei Beschädigung.

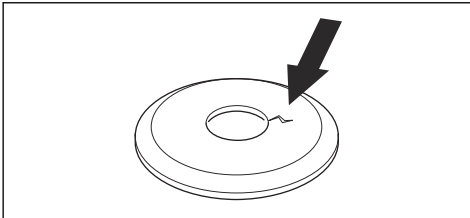

- Stellen Sie sicher, dass die Sicherungsmutter nicht von Hand entfernt werden kann. Wenn Sie sie von Hand entfernen können, hält sie die Schneidausrüstung nicht ausreichend in Stellung, und Sie müssen sie ersetzen.

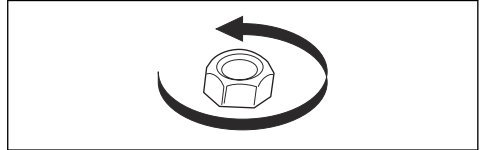

- Überprüfen Sie den Schneidausrüstungsschutz und die Schneidausrüstung auf Beschädigungen oder Risse. Ersetzen Sie den Klingenschutz bei Beschädigungen oder Rissen.

Kraftstoff

Dieses Produkt verfügt über einen Zweitaktmotor.



ACHTUNG: Die Verwendung eines falschen Kraftstoffs kann zu einer Beschädigung des Motors führen. Verwenden Sie eine Mischung aus Benzin und Zweitaktöl.

Vorgemischter Kraftstoff

- Verwenden Sie Husqvarna vorgemischten Alkylatkraftstoff. Dies sorgt für die beste Leistung und eine Verlängerung der Lebensdauer des Motors. Im Vergleich zu herkömmlichem Kraftstoff enthält dieser Kraftstoff weniger gesundheitsschädliche Substanzen, wodurch der Ausstoß schädlicher Abgase verringert wird. Die Menge von Rückständen nach der Verbrennung ist bei diesem Kraftstoff niedriger. Dadurch bleiben die Bauteile des Motors sauberer.

So mischen Sie Kraftstoff vor

Benzin

- Verwenden Sie hochwertiges bleifreies Benzin mit maximal 10 % Ethanol (E10).



ACHTUNG: Verwenden Sie kein Benzin mit einer geringeren Oktanzahl als 90 RON (87 AKI). Bei Einsatz von Kraftstoff mit niedrigerer Oktanzahl kann es zu einem Klopfen im Motor kommen, das Motorschäden verursacht.

Zweitaktöl

- Verwenden Sie für beste Ergebnisse und die beste Leistung Husqvarna Zweitaktöl.
- Wenn Husqvarna Zweitaktöl nicht verfügbar ist, verwenden Sie ein qualitativ hochwertiges Zweitaktöl für luftgekühlte Motoren. Wenden Sie sich an Ihren Kundendienst zur Auswahl der richtigen Ölart.



ACHTUNG: Verwenden Sie kein Zweitaktöl für wassergekühlte Außenbordmotoren (auch Outboardoil genannt). Verwenden Sie kein Öl für Viertaktmotoren.

So mischen Sie Benzin und Zweitaktöl

| Benzin, Liter | Zweitaktöl, Liter |
|---------------|-------------------|
| | 2 % (50:1) |
| 5 | 0,10 |
| 10 | 0,20 |
| 15 | 0,30 |
| 20 | 0,40 |



ACHTUNG: Beim Mischen kleiner Kraftstoffmengen wirken sich auch kleine Abweichungen bei der Ölmenge stark auf das Mischungsverhältnis aus. Um das korrekte Mischungsverhältnis sicherzustellen, muss die beizumischende Ölmenge genau abgemessen werden.

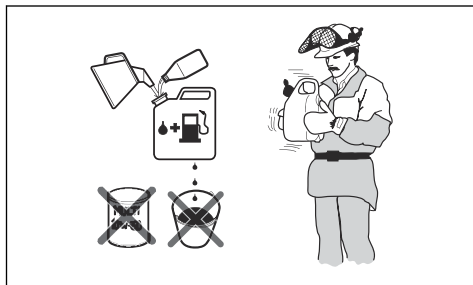

1. Füllen die Hälfte des Benzins in einen sauberen Kraftstoffbehälter.
2. Fügen Sie die gesamte Menge Öl hinzu.
3. Schütteln Sie die Kraftstoffmischung.
4. Geben Sie dann den Rest des Benzins in den Behälter dazu.
5. Schütteln Sie die Kraftstoffmischung sorgfältig.



ACHTUNG: Mischen Sie Kraftstoff höchstens für einen Monat im Voraus.

So füllen Sie den Kraftstofftank



WARNUNG: Befolgen Sie zu Ihrer eigenen Sicherheit das folgende Verfahren.

1. Stellen Sie den Motor ab, und lassen Sie den Motor abkühlen.
2. Säubern Sie den Bereich rund um den Tankdeckel.

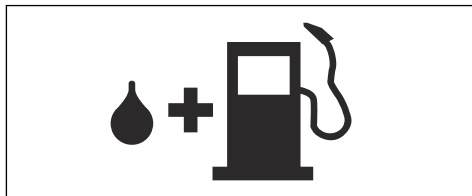

3. Schütteln Sie den Behälter, und stellen Sie sicher, dass der Kraftstoff vollständig vermischt ist.
4. Entfernen Sie den Tankdeckel langsam, damit der Druck entweichen kann.
5. Füllen Sie den Kraftstofftank auf.



ACHTUNG: Stellen Sie sicher, dass der Kraftstofftank nicht zu viel Kraftstoff enthält. Der Kraftstoff dehnt sich beim Erwärmen aus.

6. Ziehen Sie den Kraftstofftankdeckel vorsichtig fest.
7. Reinigen Sie das Gerät und den umgebenden Bereich von verschüttetem Kraftstoff.
8. Bewegen Sie das Gerät vor dem Start mindestens 3 m (10 ft) aus dem Auftankbereich und von der Kraftstoff-Auftankquelle weg.

Hinweis: Um herauszufinden, wo sich der Kraftstofftank an Ihrem Gerät befindet, siehe *Einleitung auf Seite 75*.

Arbeitsstellung

- Halten Sie das Produkt mit beiden Händen.
- Halten Sie das Gerät auf der rechten Seite des Körpers.
- Die Schneidausrüstung muss sich unterhalb der Taille befinden.
- Behalten Sie das Produkt immer am Tragegurt.
- Halten Sie sich von den heißen Flächen fern.
- Halten Sie sich von der Schneidausrüstung fern.

Richtige Balance des Produkts

Beim Freischneiden ist das Produkt korrekt ausbalanciert, wenn es frei waagrecht vom Aufhängepunkt hängt. Bei korrekter Balance ist die Gefahr, auf Steine zu schlagen, wenn Sie den Lenker loslassen, verringert.

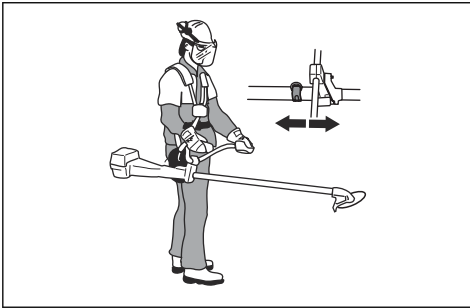

Beim Grasfreischneiden ist das Gerät korrekt ausbalanciert, wenn sich die Klinge auf Schnitthöhe in Bodennähe befindet.

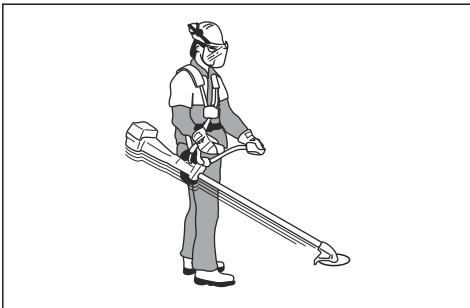

So starten Sie bei kaltem Motor

1. Den Stoppschalter in Startposition stellen.
2. Den Choke-Hebel (A) in die Choke-Position stellen.

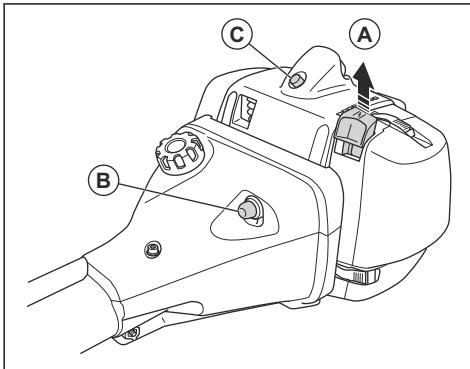

3. Drücken Sie die Kraftstoffpumpe (B) ca. 6 Mal, bis sich die Pumpe mit Kraftstoff füllt. Es ist nicht erforderlich, die Kraftstoffpumpe vollständig zu füllen.
4. Drücken Sie das Dekompressionsventil (C).

Hinweis: Das Dekompressionsventil geht in die Ausgangsposition, wenn das Gerät startet.

5. Drücken Sie den Gerätekörper mit der linken Hand gegen den Boden.

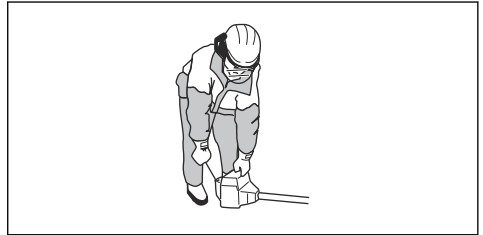

ACHTUNG: Stellen Sie sich nicht mit den Füßen auf das Gerät.

6. Ziehen Sie langsam am Startseilhandgriff, bis Sie einen Widerstand spüren. Sobald Sie den Widerstand spüren, ziehen Sie schnell und kräftig am Startseilhandgriff.

Hinweis: Wickeln Sie das Starterseil nicht um Ihre Hand.

7. Ziehen Sie weiter am Startseilhandgriff, bis der Motor startet.



ACHTUNG: Ziehen Sie das Startseil nicht vollständig heraus, und lassen Sie den Startseilhandgriff nicht los. Lassen Sie das Startseil langsam los. Wenn Sie diese Anweisungen nicht befolgen, kann der Motor beschädigt werden.

8. Stellen Sie den Choke-Hebel in die Betriebsstellung und geben Sie Vollgas.

So starten Sie einen warmen Motor

1. Den Stoppschalter in Startposition stellen.

- Drücken Sie die Kraftstoffpumpe (A) ca. 6 Mal, bis sich die Pumpe mit Kraftstoff füllt. Es ist nicht erforderlich, die Kraftstoffpumpenblase vollständig zu füllen.

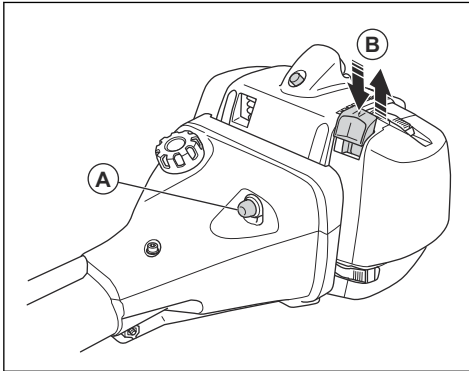

- Ziehen Sie den Choke-Hebel (B) nach oben und unten, um das Startgas einzustellen.
- Zum 555RXT, 555FRM: Zum Aktivieren der Gasfunktion die Gashebelverriegelung, den Gashebel und den Startgashebelknopf (C) drücken und loslassen.

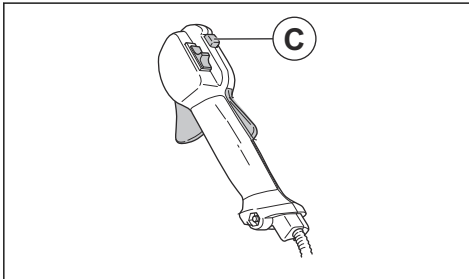

- Drücken Sie den Gerätekörper mit der linken Hand gegen den Boden.

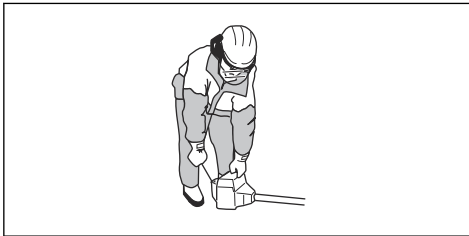

ACHTUNG: Stellen Sie sich nicht mit den Füßen auf das Gerät.

- Ziehen Sie langsam am Startseilhandgriff, bis Sie einen Widerstand spüren. Sobald Sie den Widerstand spüren, ziehen Sie schnell und kräftig am Startseilhandgriff.

Hinweis: Wickeln Sie das Starterseil nicht um Ihre Hand.

- Ziehen Sie weiter am Startseilhandgriff, bis der Motor startet.



ACHTUNG: Ziehen Sie das Startseil nicht vollständig heraus, und lassen Sie den Startseilhandgriff nicht los. Lassen Sie das Startseil langsam los. Wenn Sie diese Anweisungen nicht befolgen, kann der Motor beschädigt werden.

- Stellen Sie den Choke-Hebel in die Betriebsstellung und geben Sie Vollgas.

So schalten Sie den Motor aus

- Bewegen Sie den EIN/AUS-Schalter in die Position STOP.

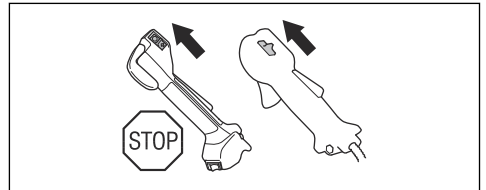

Beheizte Handgriffe (555FXT)

Dieses Gerät hat Heizelemente in den Griffen. Der Schalter für die beheizten Griffe befindet sich am Gasgriff. Wenn die Heizung eingeschaltet ist, halten die Heizelemente die Temperatur automatisch auf etwa 21 °C/70 °F.

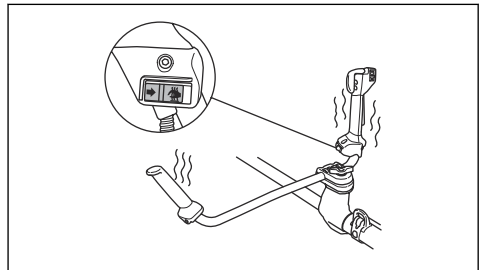

Klingenstoß

Bei einem Klingenstoß bewegt sich das Produkt schnell und kraftvoll zur Seite. Ein Klingenstoß tritt auf, wenn die Grasklinge oder die Sägeklinge auf ein Objekt trifft, das nicht geschnitten werden kann. Ein Klingenstoß kann das Produkt oder den Bediener in alle Richtungen

schleudern. Es besteht eine Verletzungsgefahr für den Bediener und andere Personen.

Das Risiko erhöht sich in Bereichen, wo das geschnittene Material nicht leicht zu erkennen ist.

Schneiden Sie nicht mit dem Bereich der Klinge, der in Schwarz dargestellt ist. Ein Klingenstoß kann durch die Geschwindigkeit und die Bewegung der Klinge verursacht werden. Die Gefahr erhöht sich mit der Stärke des Astes, der geschnitten wird.

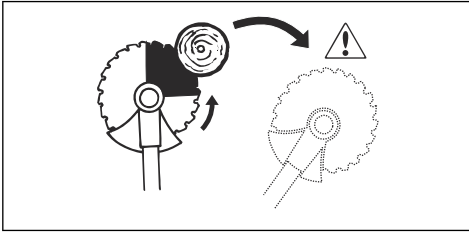

Allgemeine Arbeitsanweisungen



WARNUNG: Seien Sie beim Schneiden von Bäumen, die unter Spannung stehen, vorsichtig. Er kann vor oder nach dem Schneiden in seine normale Position zurückspringen und Sie verletzen oder das Produkt beschädigen.

- Machen Sie eine Stelle am Ende des Arbeitsbereichs frei, und beginnen Sie von dort aus mit der Arbeit.
- Bewegen Sie sich in einem regelmäßigen Muster über den Arbeitsbereich.

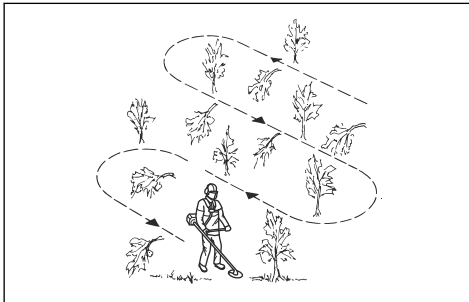

- Bewegen Sie das Produkt ganz nach links und rechts, um jedes Mal eine Breite von 4–5 m freizumachen.
- Machen Sie eine Strecke von 75 m frei, bevor Sie umkehren und zurückgehen. Nehmen Sie den Kraftstoffkanister mit sich, während Sie fortfahren.
- Bewegen Sie sich in eine Richtung, wo Sie nicht mehr als nötig über Gräben und Hindernisse gehen müssen.

- Bewegen sich in eine Richtung, wo der Wind die geschnittene Vegetation in den bereits freigeschnittenen Bereich fallen lässt.

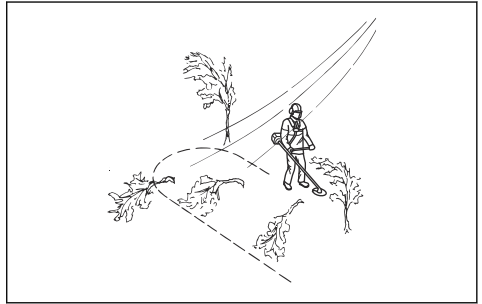

- Bewegen Sie sich den Hängen entlang, nicht auf und ab.

Freischneiden mit einer Sägeklinge

So fällen Sie einen Baum nach links

Um nach links zu fällen, drücken Sie den unteren Teil des Baumes nach rechts.

1. Geben Sie Vollgas.
2. Stellen Sie die Sägeklinge entsprechend der Abbildung gegen den Baum.
3. Neigen Sie die Sägeklinge, und drücken Sie sie mit Kraft diagonal nach rechts unten. Drücken Sie den Baum gleichzeitig mit dem Klingenschutz.

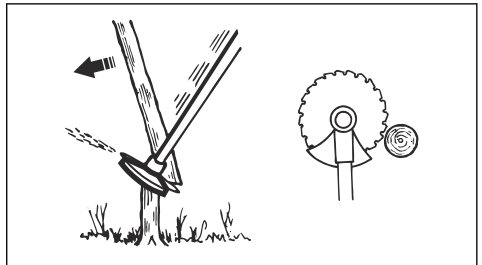

So fällen Sie einen Baum nach rechts

Um nach rechts zu fällen, drücken Sie den unteren Teil des Baumes nach links.

1. Geben Sie Vollgas.
2. Stellen Sie die Sägeklinge entsprechend der Abbildung gegen den Baum.

3. Neigen Sie die Sägeklinge, und drücken Sie sie mit Kraft diagonal nach rechts oben. Drücken Sie den Baum gleichzeitig mit dem Klingenschutz.

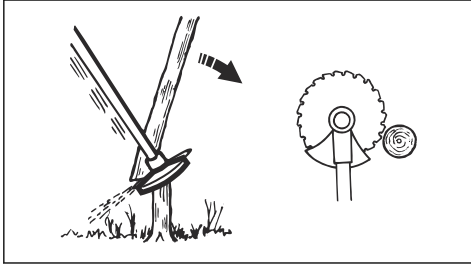

So fällen Sie einen Baum nach vorne

Um nach vorne zu fällen, drücken Sie den unteren Teil des Baumes nach hinten.

1. Geben Sie Vollgas.
2. Stellen Sie die Sägeklinge entsprechend der Abbildung gegen den Baum.
3. Ziehen Sie die Sägeklinge mit einer schnellen Bewegung nach hinten.

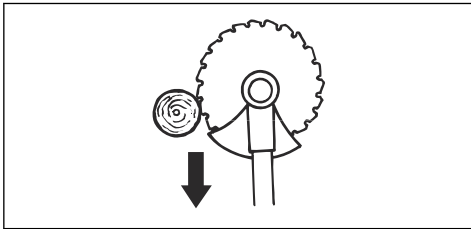

So fällen Sie große Bäume

Größere Bäume müssen von 2 Seiten geschnitten werden.

1. Prüfen Sie, in welche Richtung der Baum fallen wird.
2. Geben Sie Vollgas.
3. Machen Sie den ersten Schnitt auf der Seite des Baumes, in die er fallen wird.

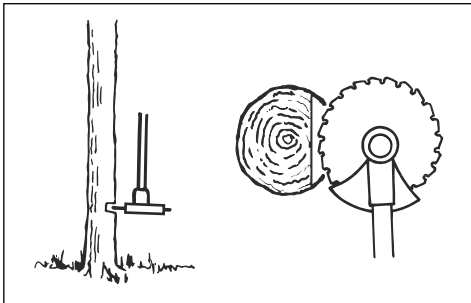

4. Durchschneiden Sie den Baum von der anderen Seite.

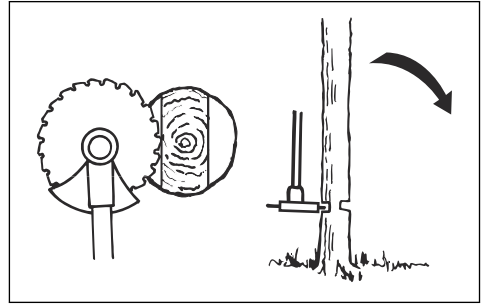

ACHTUNG: Falls sich die Sägeklinge verfängt, ziehen Sie das Produkt nicht mit einer plötzlichen Bewegung. Dadurch können die Sägeklinge, das Winkelgetriebe, die Welle oder der Lenker beschädigt werden. Lassen Sie die Griffe los, halten Sie die Welle mit beiden Händen und ziehen Sie das Produkt vorsichtig heraus.

Hinweis: Üben Sie mehr Druck zum Fällen von kleinen Bäumen aus. Üben Sie weniger Druck zum Fällen von großen Bäumen aus.

So schneiden Sie Gestrüpp mit einer Sägeklinge

Um nach links zu fällen, drücken Sie den unteren Teil des Baumes nach rechts.

- Schneiden Sie dünne Bäume und Gestrüpp.
- Bewegen Sie das Produkt von einer Seite zur anderen.
- Schneiden Sie viele Bäume in einer Bewegung.
- Bei einer Gruppe von dünnen Bäumen:

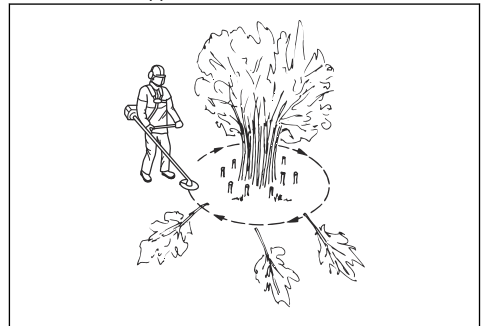

- a) Schneiden Sie die äußeren Bäume hoch.
- b) Schneiden Sie die äußeren Bäume auf die richtige Höhe.

- c) Schneiden Sie von der Mitte. Wenn Sie die Mitte nicht erreichen können, schneiden Sie die äußeren Bäume hoch und lassen Sie sie herunterfallen. Dies verringert das Risiko, dass die Sägeklinge sich verfangt.

Grasfreischneiden mit Grasklinge



ACHTUNG: Verwenden Sie Grasklingen und Grasmesser nicht auf Holz. Verwenden Sie Grasklingen und Grasmesser nur für langes oder grobes Gras.

- Bewegen Sie das Produkt von einer Seite zur anderen.
- Wenn Sie schneiden, beginnen Sie die Bewegung von rechts nach links. Bevor Sie erneut schneiden, bewegen Sie das Produkt nach rechts.
- Schneiden Sie mit der linken Seite der Grasklinge.

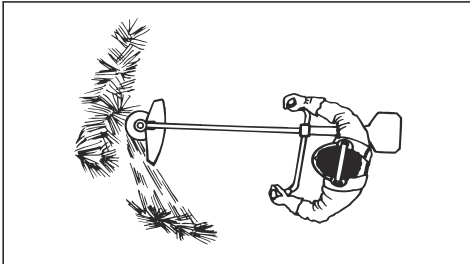

- Neigen Sie die Grasklinge nach links, damit das Gras in einer Linie fällt. Dadurch können Sie den Grasschnitt einfacher einsammeln.
- Behalten Sie eine stabile Stellung mit gespreizten Beinen bei.
- Bewegen Sie sich nach jeder Rechtsbewegung vorwärts, und stellen Sie sicher, dass Sie wieder eine stabile Position haben, bevor Sie erneut schneiden.
- Halten Sie die Stützkappe mit einem leichten Druck gegen den Boden, um sicherzustellen, dass die Grasklinge nicht auf den Boden trifft.
- Befolgen Sie diese Anweisungen, um das Risiko zu verringern, dass sich Schnittmaterial um die Grasklinge herum wickelt:
 - a) Geben Sie Vollgas.
 - b) Bewegen Sie die Grasklinge nicht durch bereits geschnittenes Material, wenn Sie das Produkt von links nach rechts bewegen.
- Bevor Sie das Schnittgut aufsammeln, schalten Sie den Motor ab und entfernen Sie das Produkt aus dem Tragegurt. Stellen Sie das Produkt auf dem Boden ab.

Grastrimmen mit Trimmerkopf

So trimmen Sie Gras

1. Halten Sie den Trimmerkopf nah über dem Boden und neigen Sie ihn dabei etwas. Drücken Sie den Trimmerfaden nicht in das Gras.

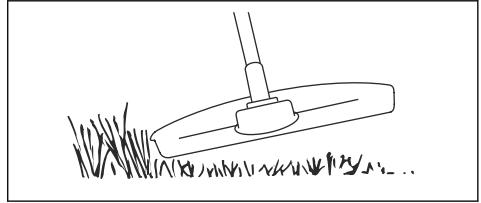

2. Verringern Sie die Länge des Trimmerfadens um 10-12 cm.
3. Senken Sie die Motordrehzahl, um das Risiko, Pflanzen zu beschädigen, zu verringern.
4. Arbeiten Sie mit 80 % Gas, wenn Sie Gras in der Nähe von Objekten schneiden.

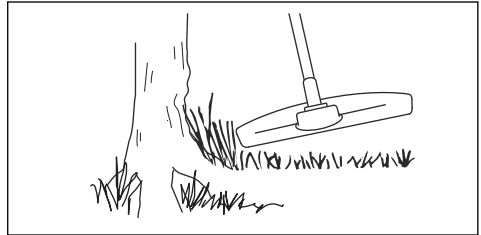

So schneiden Sie Gras mit einer Grasklinge

1. Grasklingen und Grasmesser dürfen nicht für verholzte Stämme verwendet werden.
2. Für alle Arten von hohem oder dichtem Gras wird die Grasklinge benutzt.
3. Gras wird mit einer pendelnden seitlichen Bewegung gemäht, wobei bei der Bewegung von rechts nach links gemäht wird und die Rückholbewegung von links nach rechts erfolgt. Lassen Sie die Klinge mit der linken Seite mähen (Klingbereich zwischen 8 und 12 Uhr).
4. Wird die Klinge beim Mähen etwas nach links geneigt, bleibt der Grasschnitt in einer Bahn liegen, was das Aufsammeln z. B. durch Harken erleichtert.
5. Bemühen Sie sich, rhythmisch zu arbeiten. Mit gespreizten Beinen stehen Sie am sichersten. Gehen Sie nach der Rückholbewegung vorwärts und suchen Sie wieder einen festen Stand.
6. Stützen Sie die Stützkappe leicht auf dem Boden ab. Sie dient dazu, die Klinge vor Bodenberührung zu schützen.

7. Verringern Sie die Gefahr, dass sich Material um die Klinge wickelt, indem Sie immer mit Vollgas arbeiten und vermeiden, das geschnittene Material bei der Rückholbewegung zu berühren.
8. Stellen Sie den Motor ab, nehmen Sie den Gurt ab und legen Sie das Gerät auf den Boden, bevor Sie das Schnittgut aufsammeln.

So mähen Sie den Rasen

1. Stellen Sie sicher, dass der Trimmerfaden beim Schneiden parallel zum Boden läuft.

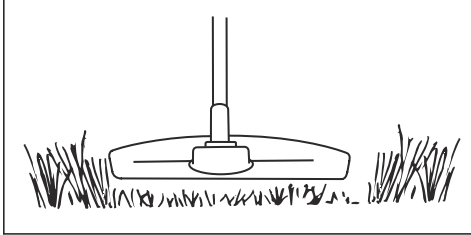

2. Drücken Sie den Trimmerkopf nicht auf den Boden. Dies kann das Gerät beschädigen.
3. Schwenken Sie das Gerät von Seite zu Seite, während Sie das Gras schneiden. Nutzen Sie die volle Geschwindigkeit.

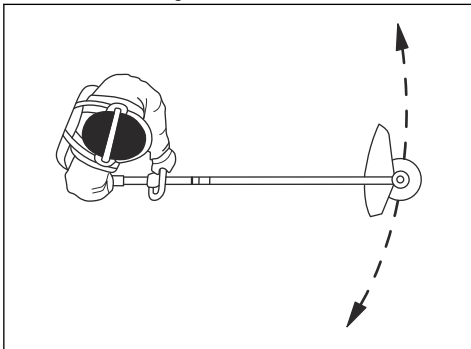

So blasen Sie Gras fort

Der Luftstrom aus dem rotierenden Trimmerfaden kann verwendet werden, um Gras zu entfernen.

1. Halten Sie den Trimmerkopf und den Trimmerfaden parallel zum Boden und über dem Boden.
2. Geben Sie Vollgas.
3. Bewegen Sie den Trimmerkopf von einer Seite zur anderen und blasen Sie das Gras fort.



WARNUNG: Reinigen Sie die Trimmerkopfabdeckung jedes Mal, wenn Sie einen neuen Trimmerfaden zusammenbauen, um Unwucht und Vibrationen in den Griffen zu vermeiden. Sie sollten auch die anderen Teile des Trimmerkopfs überprüfen und bei Bedarf reinigen.

Häckseln mit einer Häckselklinge



ACHTUNG: Verwenden Sie keine Häckselklinge, wenn die Vegetation einen Stammdurchmesser von mehr als 2 cm aufweist.

- Bewegen Sie die Häckselklinge in der Vegetation auf und ab, um sie in kleinere Stücke zu schneiden.

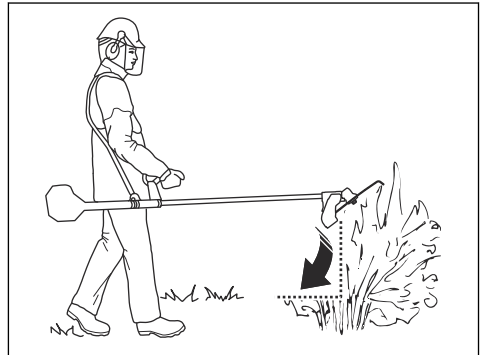

Wartung

Einleitung



WARNUNG: Bevor Sie eine Wartung durchführen, müssen Sie das Kapitel über die Sicherheit lesen und verstehen.

Für alle Wartungs- und Reparaturarbeiten am Produkt ist eine spezielle Schulung erforderlich. Wir garantieren

die Verfügbarkeit von professionellen Reparaturen und Wartungsarbeiten. Wenn Ihr Händler keine Servicewerkstatt ist, sprechen Sie mit ihm, um Informationen über die nächste Servicewerkstatt zu erhalten.

Genauere Informationen finden Sie unter .

Wartungsplan

| Wartung | Taglich | Wochent- lich | Monatlich |
|---|----------|-------------------|-----------|
| Auenflache reinigen. | X | | |
| Tragegurt auf Beschadigungen untersuchen. | X | | |
| Schnellosemechanismus am Tragegurt auf Beschadigungen uberprufen, um sicherzustellen, dass er richtig funktioniert. | X | | |
| Gashebelsperre und Gashebel uberprufen. Siehe <i>So prufen Sie die Gashebelsperre auf Seite 81.</i> | X | | |
| Sicherstellen, dass die Schneidausrustung im Leerlauf nicht rotiert. | X | | |
| Stoppschalter uberprufen. Siehe <i>So prufen Sie den Start-/Stopp-Schalter auf Seite 81.</i> | X | | |
| Schutz der Schneidausrustung auf Beschadigung und Risse uberprufen. | X | | |
| Sicherstellen, dass die Sageklinge oder die Grasklinge richtig angebracht ist. Sicherstellen, dass die Sageklinge oder die Grasklinge scharf und unbeschadigt ist. | X | | |
| Stutzflansch auf Beschadigungen und Risse uberprufen. Bei Beschadigung ersetzen. | X | | |
| Trimmerkopf auf Beschadigung und Risse uberprufen. Bei Beschadigung ersetzen. | X | | |
| Griff und Lenker auf Beschadigungen uberprufen und sicherstellen, dass sie korrekt angebracht sind. | X | | |
| Bei Schneidausrustungen mit Sicherungsmutter die Sicherungsmutter vollstandig anziehen. | X | | |
| Transportschutz auf Beschadigungen uberprufen und sicherstellen, dass er korrekt angebracht werden kann. | X | | |
| Motor, Kraftstofftank und Kraftstoffleitungen auf Undichtigkeiten uberprufen. | X | | |
| Luftfilter reinigen. Bei Beschadigung ersetzen. | X | | |
| Muttern und Schrauben anziehen. | X | | |
| Startvorrichtung und Startseil auf Beschadigungen uberprufen. | | X | |
| Antivibrationseinheiten auf Beschadigungen und Risse uberprufen. ¹¹ | | X | |
| Zundkerze uberprufen. Siehe <i>So uberprufen Sie die Zundkerze auf Seite 104.</i> | | X | |
| Kuhlsystem reinigen. | | X | |
| Funkenfangernetz reinigen oder ersetzen. | | X | |
| Auenseite des Vergasers und den umliegenden Bereich reinigen. | | X | |
| Sicherstellen, dass das Winkelgetriebe zu 3/4 mit Schmierfett gefullt ist. | | X | |
| Kraftstofffilter auf Verschmutzungen und den Kraftstoffschlauch auf Risse oder andere Beschadigungen uberprufen. Ggf. ersetzen. | | | X |

¹¹ Vibrationsdampfer nach jeder Saison oder mindestens einmal pro Jahr ersetzen.

| Wartung | Täglich | Wöchentlich | Monatlich |
|--|---------|-------------|-----------|
| Alle Kabel und Anschlüsse überprüfen. | | | X |
| Kupplung, Kupplungsfedern und Kupplungstrommel auf Verschleiß überprüfen. Ggf. ersetzen. | | | X |
| Zündkerze ersetzen. | | | X |
| Funkenfängernetz reinigen oder ersetzen. | | | X |
| Antriebswelle schmieren. ¹² | | | X |

Vergaser

So stellen Sie die Leerlaufdrehzahl ein

Ihr Husqvarna Gerät wurde gemäß Spezifikationen zur Reduzierung schädlicher Abgase hergestellt.

1. Stellen Sie sicher, dass der Luftfilter sauber ist und der Luftfilterdeckel befestigt wurde, bevor Sie die Leerlaufdrehzahl einstellen.
2. Stellen Sie die Leerlaufdrehzahl mit der zugehörigen Leerlaufdrehzahlschraube T ein, die mit der „T“-Markierung versehen ist.
 - a) Drehen Sie die Leerlaufdrehzahlschraube T im Uhrzeigersinn, bis sich die Schneidausrüstung zu drehen beginnt.

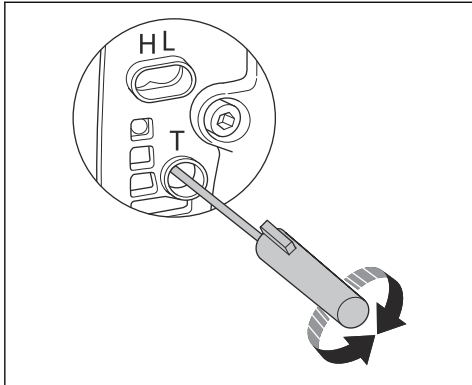

- b) Drehen Sie die Leerlaufdrehzahlschraube T gegen den Uhrzeigersinn, bis die Schneidausrüstung stehen bleibt.



WARNUNG: Wenn die Schneidausrüstung nicht stoppt, während Sie die Leerlaufdrehzahl anpassen, wenden Sie sich an Ihren Servicehändler. Verwenden Sie das Gerät erst wieder, wenn es richtig eingestellt ist oder repariert wurde.

3. Die Leerlaufdrehzahl ist richtig eingestellt, wenn der Motor in allen Stellungen gleichmäßig läuft. Die Leerlaufdrehzahl muss niedriger sein als die Drehzahl, bei der sich die Schneidausrüstung zu drehen beginnt.

Hinweis: Siehe *Technische Angaben auf Seite 107* für die empfohlene Leerlaufdrehzahl.

Einstellen der Hochgeschwindigkeitsnadel und der Niedriggeschwindigkeitsnadel

Die Hochgeschwindigkeitsnadel und die Niedriggeschwindigkeitsnadel können eingestellt werden, um die Kraftstoffzufuhr an die örtlichen Bedingungen anzupassen.

- Drehen Sie die Hochgeschwindigkeitsnadel und die Niedriggeschwindigkeitsnadel im Uhrzeigersinn, um den Kraftstoffdurchfluss zu verringern.

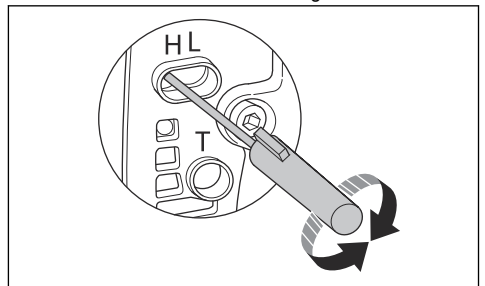

- Drehen Sie die Hochgeschwindigkeitsnadel und die Niedriggeschwindigkeitsnadel gegen den Uhrzeigersinn, um den Kraftstoffdurchfluss zu erhöhen.

So justieren Sie die Startgasdrehzahl (555RXT, 555FRM)

1. Lassen Sie das Gerät bei Leerlaufdrehzahl laufen.
2. Drücken Sie die Startgassperre. Siehe *Geräteübersicht auf Seite 76*.

¹² In einem Intervall von 3 Monaten.

3. Wenn die Startgasdrehzahl weniger als 4000 U/min beträgt, drehen Sie die Einstellschraube (A) im Uhrzeigersinn. Wenn sich die Schneidausrüstung zu drehen beginnt, drehen Sie die Einstellschraube (A) eine halbe Umdrehung im Uhrzeigersinn.

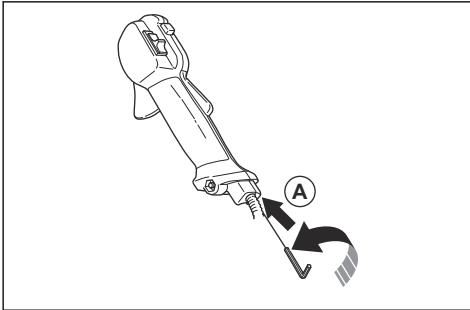

4. Wenn die Startgasdrehzahl mehr als 6500 U/min beträgt, drehen Sie die Einstellschraube (A) gegen den Uhrzeigersinn. Wenn sich die Schneidausrüstung zu drehen beginnt, drehen Sie die Einstellschraube (A) um eine halbe Umdrehung im Uhrzeigersinn.

1. Wenn der Schalldämpfer Ihres Geräts ein Funkenfängernetz hat, reinigen Sie es wöchentlich mit einer Stahlbürste. Tauschen Sie das Funkenfängernetz aus, wenn es beschädigt ist.

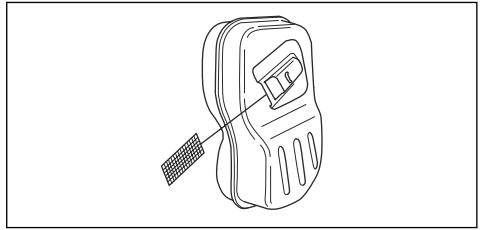

ACHTUNG: Ein verstopftes Funkenfängernetz führt zur Überhitzung des Motors und zu Schäden am Zylinder und Kolben.



ACHTUNG: Wenn das Funkenfängernetz häufig verstopft ist, lassen Sie Ihre Servicewerkstatt den Schalldämpfer überprüfen.

So reinigen Sie den Schalldämpfer



WARNUNG: Der Schalldämpfer wird während und nach dem Betrieb – auch im Leerlauf – sehr heiß. Brand- und Verbrennungsgefahr.



WARNUNG: Ein gebrauchter Schalldämpfer/Funkenfänger und die Montagefläche des Funkenfängers können potentiell krebserregende Ablagerungen von Verbrennungspartikel auf den Oberflächen enthalten. Um Hautkontakt und Einatmen solcher Partikel bei der Reinigung und/oder Wartung des Funkenfängers zu vermeiden, sollten Sie stets Folgendes beachten:

- Handschuhe tragen;
- Reinigung und/oder Wartung in einem gut belüfteten Bereich;
- Zum Reinigen des Funkenfängernetzes keine Druckluft verwenden;
- Eine Stahlbürste verwenden und beim Reinigen des Funkenfängers vom Körper weg bürsten.

So reinigen Sie das Kühlsystem

Das Kühlsystem besteht aus Lufterlass am Startvorrichtungsgehäuse (A), Kühllrippen am Schwungrad (B), Kühlrippen auf dem Zylinder (C) und dem Zylinderdeckel (D).

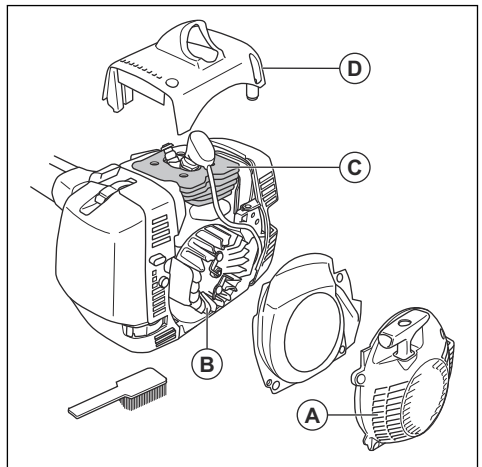

Reinigen Sie das Kühlsystem einmal pro Woche oder ggf. häufiger.

1. Entfernen Sie das Startvorrichtungsgehäuse und den Zylinderdeckel.
2. Reinigen Sie das Kühlsystem mit einer Bürste.

Luftfilter

Ein verschmutzter Luftfilter kann zu einer Fehlfunktion des Vergasers, Startproblemen, einem Leistungsverlust des Motors und einem Verschleiß der Motorkomponenten führen. Außerdem verbrennt dadurch der Motor mehr Kraftstoff als nötig. Reinigen Sie den Filter in einem Intervall von 8 Stunden oder häufiger, wenn das Produkt sich in einer staubigen Umgebung befindet.

Hinweis: Nachdem der Luftfilter gereinigt oder ersetzt wurde, könnte eine Motoreinstellung erforderlich sein. Siehe *Vergaser auf Seite 99*.

So überprüfen Sie den Papierluftfilter

1. Nehmen Sie den Luftfilterdeckel ab.
2. Entfernen Sie den Papierluftfilter und den Luftfilterhalter.

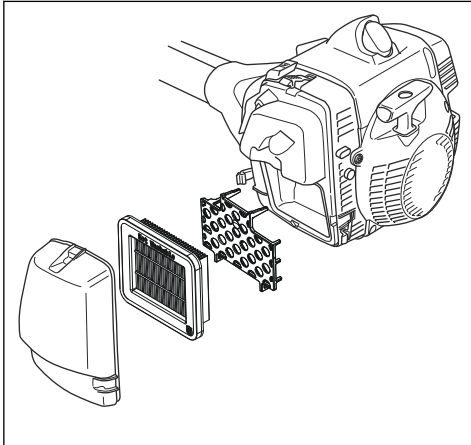

3. Überprüfen und reinigen Sie das Luftfiltergehäuse mit einer Bürste.
4. Überprüfen Sie den Papierluftfilter. Ersetzen Sie den Papierluftfilter, falls er schmutzig oder beschädigt ist.



ACHTUNG: Biegen oder knicken Sie den Papierluftfilter nicht, da dies den Papierluftfilter beschädigen könnte. Ersetzen Sie beschädigte Papierluftfilter.

So reinigen Sie den Nylonluftfilter

1. Nehmen Sie den Luftfilterdeckel ab.

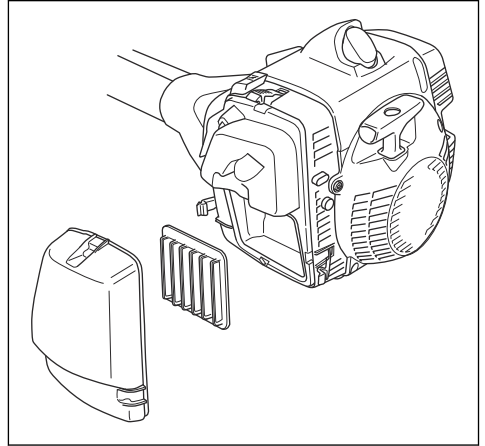

2. Entfernen Sie den Nylonluftfilter.
3. Überprüfen und reinigen Sie das Luftfiltergehäuse mit einer Bürste.
4. Überprüfen Sie den Nylonluftfilter. Reinigen Sie den Nylonluftfilter mit warmer Seifenlauge.



ACHTUNG: Tauschen Sie den Nylonluftfilter aus, wenn er beschädigt ist oder sich nicht vollständig reinigen lässt.



ACHTUNG: Achten Sie darauf, dass der Nylonluftfilter trocken ist, bevor Sie ihn wieder einbauen.

So reinigen Sie den Schaumluftfilter

1. Nehmen Sie den Luftfilterdeckel ab.

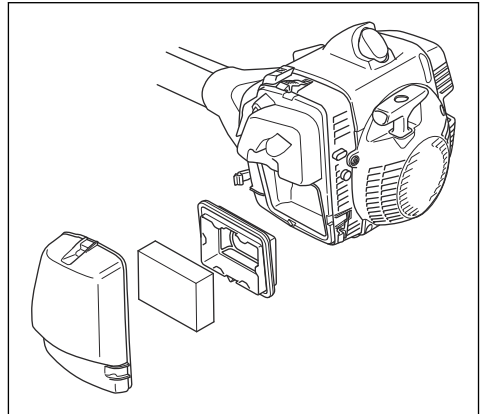

2. Entfernen Sie den Schaumluftfilter.

- Überprüfen und reinigen Sie das Luftfiltergehäuse mit einer Bürste.
- Überprüfen Sie den Schaumlufffilter. Reinigen Sie den Schaumlufffilter mit warmer Seifenlauge.



ACHTUNG: Tauschen Sie den Schaumlufffilter aus, wenn er beschädigt ist oder sich nicht vollständig reinigen lässt.



ACHTUNG: Achten Sie darauf, dass der Schaumlufffilter trocken ist, bevor Sie ihn wieder einbauen.

- Tragen Sie Öl auf den Schaumlufffilter auf. Siehe *So tragen Sie Öl auf den Schaumluffilter auf auf Seite 102.*

So tragen Sie Öl auf den Schaumluffilter auf



ACHTUNG: Verwenden Sie immer Husqvarna spezielles Luftfilteröl. Verwenden Sie keine anderen Arten von Öl.



WARNUNG: Ziehen Sie Schutzhandschuhe an. Das Luftfilteröl kann Hautreizungen verursachen.

- Stecken Sie den Schaumlufffilter in einen Plastikbeutel.
- Schütten Sie das Öl in den Plastikbeutel.
- Reiben Sie den Kunststoffbeutel, um das Öl gleichmäßig über den Schaumluffilter zu verteilen.
- Drücken Sie das unerwünschte Öl aus dem Schaumluffilter, solange sich dieser im Kunststoffbeutel befindet.

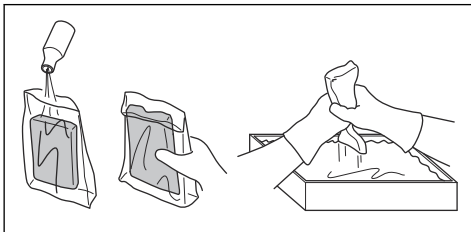

Winkelgetriebe

Das Winkelgetriebe wird im Werk zu $\frac{3}{4}$ mit Schmierfett aufgefüllt. Bevor Sie das Produkt verwenden, stellen Sie sicher, dass sich der Schmierfettpegel nicht verändert hat. Verwenden Sie Husqvarna Spezialfett bei Bedarf zum Nachfüllen. Wechseln Sie nicht das Schmierfett im Winkelgetriebe aus. Lassen Sie das Wartungspersonal die Reparatur des Winkelgetriebes durchführen.

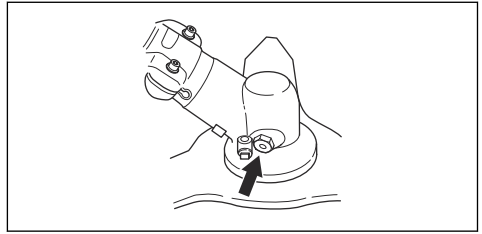

So schmieren Sie das Winkelgetriebe

- Entfernen Sie die Schneidausrüstung.
- Positionieren Sie das Gerät so, dass der Schmiernippel so hoch wie möglich gelegen ist.
- Ziehen Sie den Schmiernippel ab.

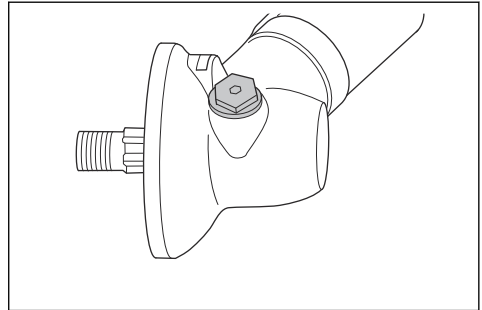

- Sehen Sie in die Schmiernippel-Öffnung hinein, und drehen Sie die Antriebswelle. Der Schmierfettstand (A) muss sich auf Höhe der Zahnoberseite (B) befinden.

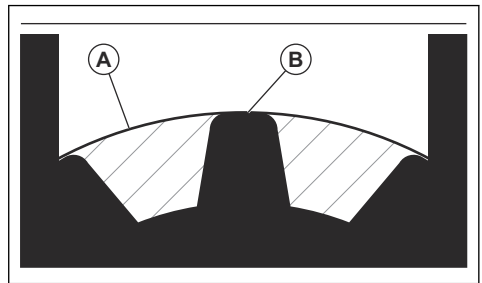

- Wenn der Schmierfettstand zu niedrig ist, füllen Sie das Winkelgetriebe mit Husqvarna Schmierfett für Winkelgetriebe. Füllen Sie es langsam ein, und drehen Sie die Antriebswelle dabei. Stoppen Sie beim korrekten Füllstand (B).



ACHTUNG: Eine falsche Menge Schmierfett kann zu Beschädigungen am Winkelgetriebe führen.

- Bringen Sie den Schmiernippel an.

Antriebswelle

Schmieren Sie die Antriebswelle in einem Intervall von 3 Monaten. Lassen Sie sich von einer Servicewerkstatt helfen, wenn Sie sich über die Vorgehensweise nicht sicher sind.

So befestigen und entfernen Sie die Sicherungsmutter



WARNUNG: Stellen Sie den Motor ab, tragen Sie Schutzhandschuhe und seien Sie vorsichtig mit den scharfen Kanten der Schneidausrüstung.

Verwenden Sie die Kontermutter zum Sichern bestimmter Schneidausrüstungen. Die Kontermutter hat ein Linksgewinde.

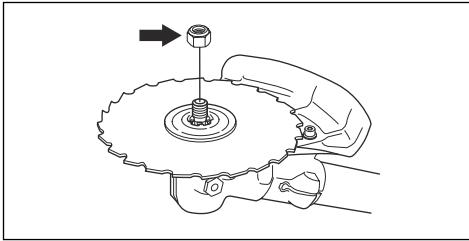

- Verwenden Sie einen Steckschlüssel mit einer Welle, die ausreichend lang ist, damit Ihre Hand hinter dem Schutz für die Schneidausrüstung bleibt. Der Pfeil in der Abbildung zeigt den Bereich, wo Sie den Steckschlüssel sicher ansetzen können.

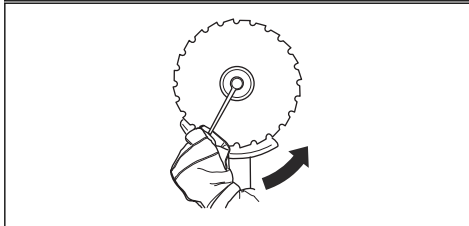
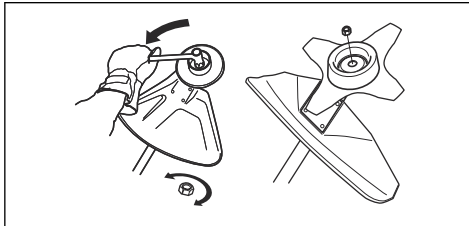

- Zum Befestigen ziehen Sie die Sicherungsmutter in der entgegengesetzten Richtung fest wie die Schneidausrüstung sich dreht.
- Um die Sicherungsmutter zu entfernen, drehen Sie sie in die gleiche Richtung wie die Schneidausrüstung sich dreht.

- Halten Sie fest, wie oft Sie die Sicherungsmutter entfernen und anbringen. Ersetzen Sie die Sicherungsmutter nach ca. 10 Mal.

Hinweis: Stellen Sie sicher, dass Sie die Sicherungsmutter nicht von Hand drehen können. Ersetzen Sie die Sicherungsmutter, wenn die Nylonauskleidung keinen Widerstand von mindestens 1,5 Nm aufweist.

So schärfen Sie Grasmesser und Grasklinge



WARNUNG: Stoppen Sie den Motor. Tragen Sie stets Schutzhandschuhe.

- Um das Grasmesser oder die Grasklinge ordnungsgemäß zu schärfen, lesen Sie die Anweisungen, die mit der Schneidausrüstung ausgeliefert werden.
- Schärfen Sie alle Kanten gleichmäßig, um das Gleichgewicht zu halten.
- Verwenden Sie eine einfache Flachfeile.

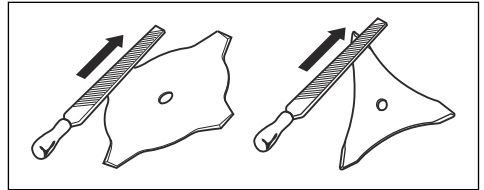

WARNUNG: Entsorgen Sie immer eine beschädigte Klinge. Versuchen Sie nicht, eine verbogene oder verdrehte Klinge wieder gerade zu biegen und sie anschließend erneut zu benutzen.

So schärfen Sie die Sägeklinge



WARNUNG: Stoppen Sie den Motor. Tragen Sie stets Schutzhandschuhe.

- Um die Klinge ordnungsgemäß zu schärfen, lesen Sie die Anweisungen, die mit der Klinge ausgeliefert werden.

- Stellen Sie sicher, dass das Produkt und die Klinge ausreichend Unterstützung beim Schärfen haben.

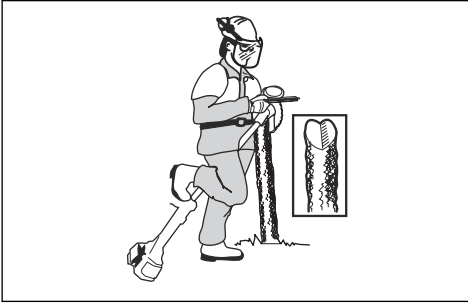

- Verwenden Sie eine 5,5-mm-Rundfeile zusammen mit einem Feilenhalter.

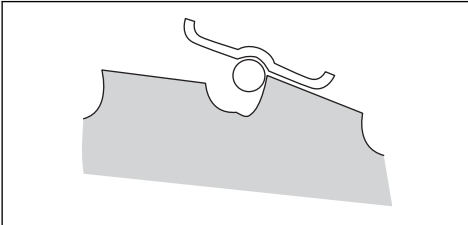

- Halten Sie die Feile in einem Winkel von 15°.
- Schärfen einen Zahn der Sägeklinge nach rechts und den nächsten Zahn nach links (siehe Abbildung).

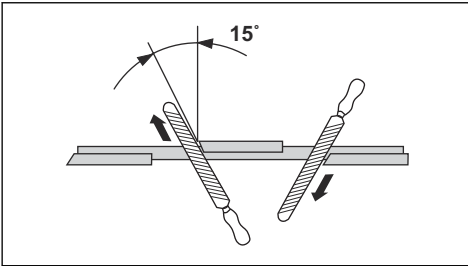

Hinweis: Schärfen Sie die Kanten der Zähne mit einer Flachfeile, falls die Klinge stark abgenutzt ist. Schärfen Sie danach mit einer Rundfeile weiter.

- Schärfen Sie alle Kanten gleichmäßig, damit die Klinge ausgeglichen bleibt.

- Stellen Sie die Klinge mit dem empfohlenen Setzwerkzeug auf 1 mm ein. Befolgen Sie die Anweisungen, die mit der Klinge mitgeliefert werden.

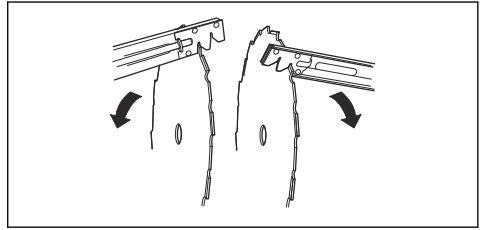

WARNUNG: Entsorgen Sie immer eine beschädigte Klinge. Versuchen Sie nicht, eine verbogene oder verdrehte Klinge wieder gerade zu biegen und sie anschließend erneut zu benutzen.

So überprüfen Sie die Zündkerze



ACHTUNG: Verwenden Sie stets den vom Hersteller empfohlenen Zündkerzentyp! Die Verwendung eines falschen Zündkerzentyps kann zu Schäden am Gerät führen.

- Überprüfen Sie die Zündkerze, wenn der Motor nur schwache Leistung bringt, sich nur schwer starten lässt oder im Leerlauf nicht ordnungsgemäß funktioniert.
- Wenn Sie diese Anweisungen befolgen, verringern Sie die Gefahr von unerwünschtem Material an den Elektroden der Zündkerze:
 - a) Stellen Sie sicher, dass die Leerlaufdrehzahl richtig eingestellt ist.
 - b) Vergewissern Sie sich, dass das Kraftstoffgemisch korrekt ist.
 - c) Vergewissern Sie sich, dass der Luftfilter sauber ist.
- Ist die Zündkerze verschmutzt, so ist sie zu reinigen; gleichzeitig ist zu prüfen, ob der Elektrodenabstand korrekt ist, siehe *Technische Angaben auf Seite 107*.

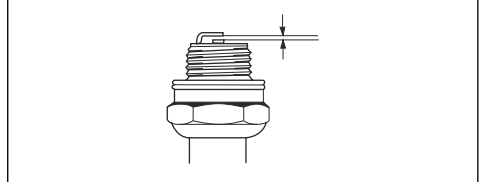

- Tauschen Sie die Zündkerze bei Bedarf aus.

So passen Sie das Gerät an kalte Umgebungen an



ACHTUNG: Bei Schnee und kaltem Wetter kann der Gebrauch problematisch sein. Es besteht das Risiko einer zu niedrigen Motortemperatur oder von Eis am Luftfilter und Vergaser.

Für ihr Gerät ist ein Wintersatz erhältlich. Der Wintersatz enthält die folgenden Komponenten:

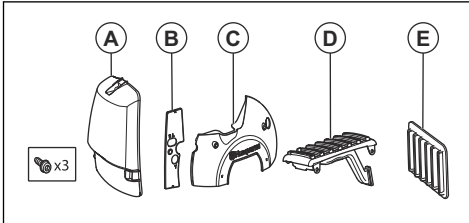

- Einen Luftfilterdeckel ohne Lufteinlass (A).
 - Eine Abdeckung für den Luftfilterhalter (B).
 - Eine Abdeckung für das Anlassergehäuse (C).
 - Einen Verschleißschutz mit Luftkanal (D).
 - Einen Luftfilter (E).
- Führen Sie bei Temperaturen unter 0 °C/32 °F die folgenden Schritte aus.
- a) Montieren Sie die Abdeckung für das Anlassergehäuse (C) und die Abdeckung für den Luftfilterhalter (B).

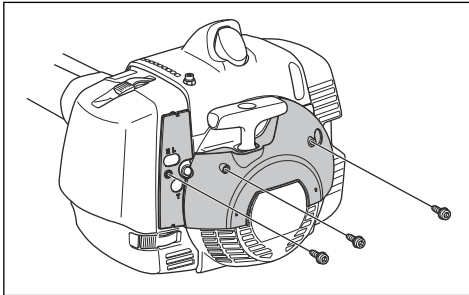

- b) Entfernen Sie den Luftfilter und den Luftfilterdeckel. Montieren Sie den Luftfilter (E) und Luftfilterdeckel (A).

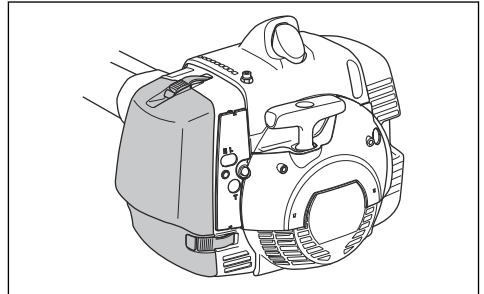

- Montieren Sie bei Temperaturen unter -5 °C/23 °F den Verschleißschutz mit Luftkanal (D).

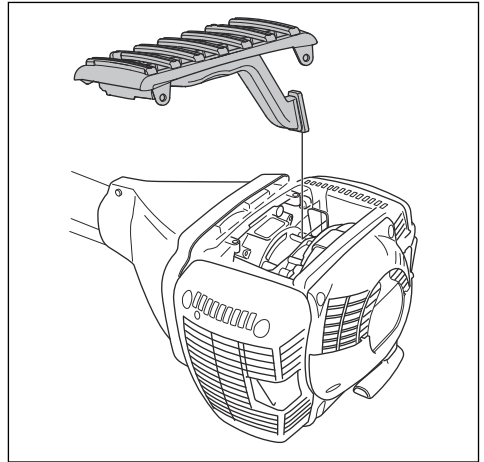

ACHTUNG: Entfernen Sie den Wintersatz bei Temperaturen über -5 °C/23 °F oder 0 °C/32 °F wieder vom Gerät. Es besteht sonst die Gefahr eines Motorschadens.

So schmieren Sie den Draht (555FXT)

Hinweis: Der Draht wird werkseitig eingefettet. Fetten Sie den Draht einmal im Monat ein.

1. Nehmen Sie die Schutzabdeckung ab.
2. Entfernen Sie den Zylinderdeckel, um Zugriff auf die Gummibälge auf dem Draht zu erhalten.
3. Schrauben Sie den Stecker vom Schmiernippel ab.

4. Verwenden Sie ein Frostschutzspray mit einem 2-mm-Sprührohr. Sprühen Sie in kurzen Intervallen.

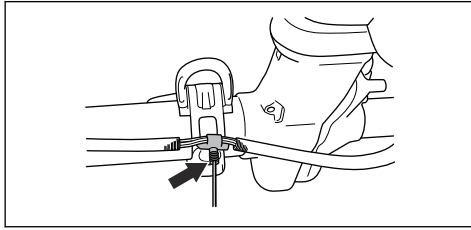

5. Überprüfen Sie die Gummibälge auf dem Draht, um sicherzustellen, dass diese sich nicht ausdehnen.

6. Montieren Sie den Zylinderdeckel und die Schutzabdeckung.

Fehlerbehebung

Der Motor springt nicht an

| Prüfung | Mögliche Ursache | Empfohlene Vorgehensweise |
|------------------|---|--|
| Stopschalter | Der Stopschalter ist in Stopposition. | Lassen Sie den Stopschalter von einem autorisierten Servicehändler ersetzen. |
| Starterklinken. | Die Starterklinken sind nicht frei beweglich. | Entfernen Sie das Gehäuse der Startvorrichtung und reinigen Sie den Bereich um die Starterklinken. Siehe <i>So reinigen Sie das Kühlsystem auf Seite 100.</i> |
| | | Wenden Sie sich an einen zugelassenen Servicehändler. |
| Kraftstofftank. | Falsche Kraftstoffsorte. | Entleeren Sie den Kraftstofftank und befüllen ihn mit dem richtigen Kraftstoff. |
| Vergaser | Falsche Einstellung der Leerlaufdrehzahl | Stellen Sie die Leerlaufdrehzahl mit der Leerlaufschraube T ein. |
| Zündkerze. | Die Zündkerze ist verschmutzt oder nass. | Stellen Sie sicher, dass die Zündkerze sauber und trocken ist. |
| | Zündkerze mit falschem Elektrodenabstand. | Reinigen Sie die Zündkerze. Stellen Sie sicher, dass der Elektrodenabstand korrekt ist. Stellen Sie sicher, dass die Zündkerze eine sog. Funkenstörung hat. <i>Unter Technische Angaben auf Seite 107 finden Sie den richtigen Elektrodenabstand.</i> |
| | Die Zündkerze sitzt lose. | Zündkerze festziehen. |
| Kraftstofffilter | Der Kraftstofffilter ist verstopft. | Tauschen Sie den Kraftstofffilter aus. |

Der Motor startet, geht aber wieder aus.

| Prüfung | Mögliche Ursache | Empfohlene Vorgehensweise |
|------------------|---|--|
| Kraftstofftank | Falsche Kraftstoffsorte. | Wechseln Sie den Kraftstoff aus. |
| Kraftstofffilter | Der Kraftstofffilter ist verstopft. | Tauschen Sie den Kraftstofffilter aus. |
| Vergaser | Die Leerlaufdrehzahl ist nicht richtig eingestellt. | Stellen Sie die Leerlaufdrehzahl mit der Leerlaufschraube T ein. |
| Luftfilter | Der Luftfilter ist verstopft. | Reinigen Sie den Luftfilter. |

Transport und Lagerung

- Lassen Sie das Produkt vor dem Transport oder der Lagerung abkühlen.
- Entfernen Sie die Zündkerze von der Zündkerze, bevor Sie sie für längere Zeit einlagern.
- Befestigen Sie das Produkt während des Transports. Sorgen Sie dafür, dass sich das Gerät während des Transports nicht bewegen kann.
- Stellen Sie sicher, dass während des Transports und der Lagerung kein Risiko für das Austreten von Kraftstoff und Kraftstoffdämpfen und das Entstehen von Funken oder Flammen besteht.
- Bringen Sie den Transportschutz während des Transports und der Lagerung an.
- Reinigen und warten Sie das Gerät, bevor Sie es für längere Zeit einlagern.

Technische Angaben

Technische Daten

| | 555FX | 555FXT | 555RXT | 555FRM |
|---|-------------------|-------------------|-------------------|-------------------|
| Motor | | | | |
| Hubraum, cm ³ | 53,3 | 53,3 | 53,3 | 53,3 |
| Leerlaufdrehzahl, U/min | 2800 | 2800 | 2800 | 2800 |
| Drehzahl der Abtriebswelle, U/min | 10500 | 10500 | 10500 | 10500 |
| Maximale Motorleistung nach ISO 8893, kW/PS bei U/min | 2,8/3,8 bei 9.000 | 2,8/3,8 bei 9.000 | 2,8/3,8 bei 9.000 | 2,8/3,8 bei 9.000 |
| Katalysatorschalldämpfer | Nein | Nein | Nein | Nein |
| Zündanlage | | | | |
| Zündkerze | NGK BPMR 7A | NGK BPMR 7A | NGK BPMR 7A | NGK BPMR 7A |
| Elektrodenabstand, mm | 0,5 | 0,5 | 0,5 | 0,5 |
| Kraftstoff | | | | |
| Füllmenge Kraftstofftank, (l/cm ³) | 1,1/1100 | 1,1/1100 | 1,1/1100 | 1,1/1100 |
| Gewicht | | | | |
| Gewicht, kg | 8,9 | 9,1 | 9,2 | 9,2 |

| | 555FX | 555FXT | 555RXT | 555FRM |
|---|---------|---------|---------|---------|
| Geräuschemissionen ¹³ | | | | |
| Gemessener Schallleistungspegel dB (A) | 116 | 116 | 119 | 119 |
| Garantierter Schallleistungspegel L _{WA} dB (A) | 117 | 117 | 121 | 121 |
| Lautstärke ¹⁴ | | | | |
| Äquivalenter Schalldruckpegel am Ohr des Anwenders, gemessen gemäß EN ISO 11806 und ISO 22868, in dB (A): | | | | |
| Ausgestattet mit Trimmerkopf (Original) | - | - | 108 | - |
| Ausgestattet mit Grasklinge (Original) | - | - | 101 | - |
| Ausgestattet mit Sägeblatt (Original) | 103 | 103 | - | - |
| Ausgestattet mit Heckselklinge (Original) | - | - | - | 103 |
| Vibrationspegel ¹⁵ | | | | |
| Äquivalente Vibrationspegel (a _{hv,eq}) an den Handgriffen, gemessen gemäß EN ISO 11806 und ISO 22867, m/s ² : | | | | |
| Ausgestattet mit Trimmerkopf (Original), links/rechts | - | - | 1,7/2,0 | - |
| Ausgestattet mit Grasklinge (Original), links/rechts | - | - | 1,5/1,6 | - |
| Ausgestattet mit Sägeblatt (Original), links/rechts | 2,1/2,3 | 2,1/2,3 | - | - |
| Ausgestattet mit Heckselklinge (Original) | - | - | - | 2,0/1,5 |

Zubehör

| 555FX, 555FXT | | |
|---|-------------------------------|--|
| Zugelassenes Zubehör | Art des Zubehörs | Schutz für die Schneid-ausrüstung, Teile-Nr. |
| Mittelbohrung in Klingen/Messern, Ø 25,4 mm | Gewinde der Abtriebswelle M12 | |

¹³ Umweltbelastende Geräuschemissionen, gemessen als Schalleistung (L_{WA}) gemäß EG-Richtlinie 2000/14/EG. Der aufgezeichnete Schallleistungspegel für das Gerät wurde unter Verwendung der originalen Schneid-ausrüstung mit dem höchsten Pegel gemessen. Der Unterschied zwischen garantiertem und gemessenem Schallleistungspegel besteht darin, dass beim garantierten Schallleistungspegel auch eine Streuung im Messergebnis und Variationen zwischen verschiedenen Geräten desselben Modells gemäß der Richtlinie 2000/14/EG berücksichtigt werden.

¹⁴ Berichten zufolge liegt der Schalldruckpegel für dieses Gerät normalerweise bei einer Ausbreitungsklasse (Standardabweichung) von 1 dB (A).

¹⁵ Berichten zufolge liegt der äquivalente Vibrationspegel normalerweise bei einer Ausbreitungsklasse (Standardabweichung) von 1 m/s².

| 555FX, 555FXT | | |
|-----------------------------|----------------------------------|--|
| Zugelassenes Zubehör | Art des Zubehörs | Schutz für die Schneidausrüstung, Teile-Nr. |
| Grasklinge/Grasmesser | Multi 275-4 (Ø 275, 4 Zähne) | 502 46 49-01 |
| | Multi 300-3 (Ø 300, 3 Zähne) | 502 46 49-01 |
| | Multi 350-3 (Ø 350, 3 Zähne) | 502 46 49-01 |
| Sägeklinge | Maxi 225-24 (Ø 225, 24 Zähne) | 544 01 65-01 |
| | Scarlet 200-22 (Ø 200, 22 Zähne) | 537 21 71-01 |
| | Scarlet 225-24 (Ø 225, 24 Zähne) | 544 01 65-01 |
| Trimmerkopf | Trimmy S II (Ø 2,4–3,3 mm Faden) | 502 46 50-01 |
| | Auto 55 (Ø 2,7–3,3 mm Faden) | 502 46 50-01 |
| | T45x (Ø 2,7–3,3 mm Faden) | 502 46 50-01 |
| | T55x (Ø 2,7–3,3 mm Faden) | 502 46 50-01 |
| | F55 (Ø 2,7–3,5 mm Faden) | 502 46 50-01 |
| Stützkappe | Fest | |

| 555RXT | | |
|---|----------------------------------|--|
| Zugelassenes Zubehör | Art des Zubehörs | Schutz für die Schneidausrüstung, Teile-Nr. |
| Mittelbohrung in Klingen/Messern, Ø 25,4 mm | Gewinde der Abtriebswelle M12 | |
| Grasklinge/Grasmesser | Multi 275-4 (Ø 275, 4 Zähne) | 544 16 03-01 |
| | Multi 300-3 (Ø 300, 3 Zähne) | 544 16 03-01 |
| | Multi 350-3 (Ø 350, 3 Zähne) | 544 16 03-01 |
| Sägeklinge | Maxi 225-24 (Ø 225, 24 Zähne) | 544 01 65-01 |
| | Scarlet 200-22 (Ø 200, 22 Zähne) | 537 21 71-01 |
| | Scarlet 225-24 (Ø 225, 24 Zähne) | 544 01 65-01 |
| Trimmerkopf | Trimmy S II (Ø 2,4–3,3 mm Faden) | 544 10 74-01 |
| | Auto 55 (Ø 2,7–3,3 mm Faden) | 544 10 74-01 |
| | T45x (Ø 2,7–3,3 mm Faden) | 544 10 74-01 |
| | T55x (Ø 2,7–3,3 mm Faden) | 544 10 74-01 |
| Stützkappe | Fest | |
| Hackmesser | 320-2T | 544 02 65-02 |

| 555FRM | | |
|---|----------------------------------|--|
| Zugelassenes Zubehör | Art des Zubehörs | Schutz für die Schneidausrüstung, Teile-Nr. |
| Mittelbohrung in Klingen/Messern, Ø 25,4 mm | Gewinde der Abtriebswelle M12 | |
| Grasklinge/Grasmesser | Multi 275-4 (Ø 275, 4 Zähne) | 544 16 03-01 |
| | Multi 300-3 (Ø 300, 3 Zähne) | 544 16 03-01 |
| | Multi 350-3 (Ø 350, 3 Zähne) | 544 16 03-01 |
| Sägeklinge | Maxi 225-24 (Ø 225, 24 Zähne) | 544 01 65-01 |
| | Scarlet 200-22 (Ø 200, 22 Zähne) | 537 21 71-01 |
| | Scarlet 225-24 (Ø 225, 24 Zähne) | 544 01 65-01 |
| Trimmerkopf | Trimmy S II (Ø 2,4–3,3 mm Faden) | 544 10 74-01 |
| | Auto 55 (Ø 2,7–3,3 mm Faden) | 544 10 74-01 |
| | T45x (Ø 2,7–3,3 mm Faden) | 544 10 74-01 |
| | T55x (Ø 2,7–3,3 mm Faden) | 544 10 74-01 |
| Hackmesser | 320-2T | 544 02 65-02 |
| Stützkappe | Fest | |

Konformitätserklärung

EU-Konformitätserklärung

Die **Husqvarna AB**, SE-561 82 Huskvarna, Schweden,
Tel.: +46-36-146500, erklärt in alleiniger Verantwortung,
dass das Gerät:

| | |
|------------------------|-------------------------------|
| Beschreibung | Freischneider |
| Marke | Husqvarna |
| Typ/Modell | 555FX, 555FXT, 555RXT, 555FRM |
| Identifizierung | Seriennummern ab 2022 |

die folgenden EU-Richtlinien und -Verordnungen erfüllt:

| Verordnung | Beschreibung |
|-------------------|--|
| 2006/42/EG | „Maschinenrichtlinie“ |
| 2014/30/EU | „EMV-Richtlinie“ |
| 2000/14/EG | „über umweltbelastende Geräuschemissionen von zur Verwendung im Freien vorgesehenen Geräten und Maschinen“ |
| 2011/65/EU | „zur Beschränkung der Verwendung bestimmter gefährlicher Stoffe in Elektro- und Elektronikgeräten“ |

und dass die folgenden Normen und/oder technischen
Daten angewendet werden: EN ISO 12100:2010,
EN ISO 14982:2009, EN IEC 63000:2018, EN ISO
11806-1:2011



SMP Svensk Maskinprovning AB, Box 4053, SE-904 03
Umeå, Sweden hat eine freiwillige Typenprüfung gemäß
Anhang IX der Richtlinie 2006/42/EG durchlaufen.

Zertifikatsnummer: SEC/09/2176 - 555FX, 555FXT,
SEC/09/2175 - 555RXT, 555FRM

SMP Svensk Maskinprovning AB hat auch die
Übereinstimmung mit Anhang V der Richtlinie
2000/14/EG des Rates bestätigt.

Informationen zu Geräuschemissionen finden Sie unter
Technische Angaben auf Seite 107.

Huskvarna, 2023-07-01

Stefan Holmberg, R&D Director, Technology
Management, Husqvarna AB

Verantwortlich für die technische Dokumentation



FR

Cet appareil,
ses cordons,
et batterie
se recyclent

À DÉPOSER
EN MAGASIN



OU

À DÉPOSER
EN DÉCHÈTERIE



Points de collecte sur www.quefairedemesdechets.fr
Privilégiez la réparation ou le don de votre appareil !

Husqvarna®

www.husqvarna.com

Instructions d'origine
Originele instructies
Originalanweisungen

1143380-20



FR



2023-08-31