

MEULEUSE DROITE AVEC EXTENSION D'ARBRE 0.3CV - PINCE 6 MM

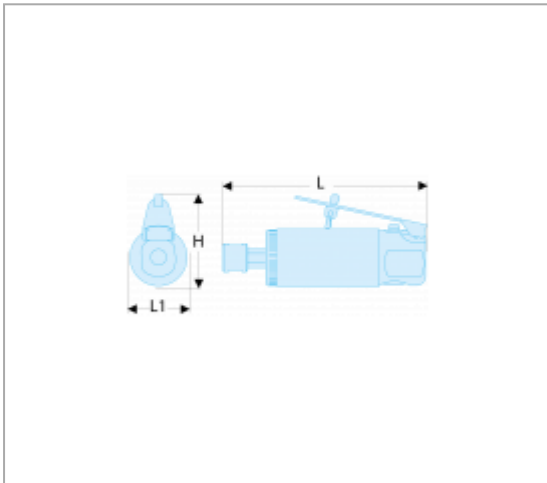

Description :

- Extension de l'arbre pour accéder à des espaces confinés.
- Moteur durable et puissant de 0.3 CV pour une grande productivité.
- Poignée surmoulée de caoutchouc "soft grip" isolant du froid et des vibrations.
- Echappement d'air évitant les projections sur l'opérateur.
- Silencieux intégré et possibilité de raccorder un tuyau d'échappement d'air pour réduire le niveau sonore.
- Excellent contrôle avec gâchette progressive permettant de varier la vitesse.



Références :

	H [MM]	L [MM]	L1 [MM]	NIVEAU VIBRATIONS [M/S ²]	VITESSE MAXIMALE [TR/MN]	[KG]
V.DGE300F	70	255	39	2,86 (K=0,78)	28000	0.664