

## PONCEUSE À BANDE 20 X 520 GP4814

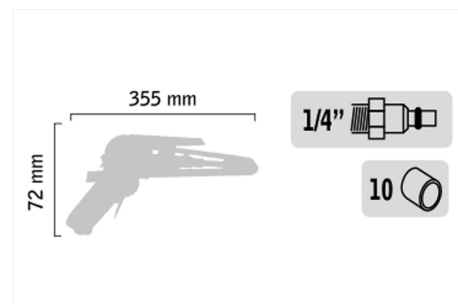
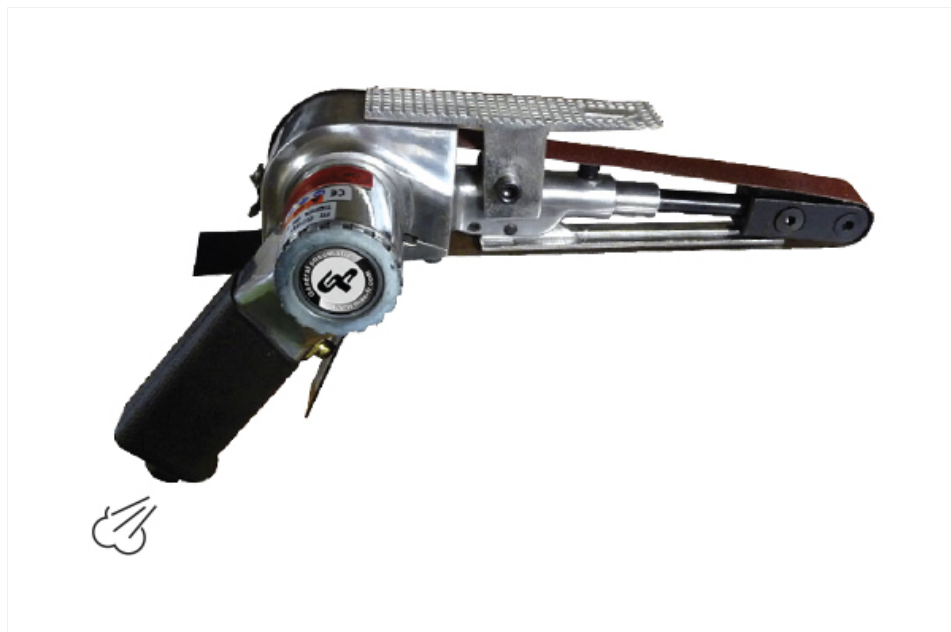

### // DESCRIPTIF

Lime à bandes, Largeur 20mm. Poignée orientable, carter de protection. Galet profilé ne dépassant pas de la bande.

### // CARACTÉRISTIQUES

VITESSE DE ROTATION : 16 000 tr/min  
CONSOMMATION D'AIR : 521 l/min  
NIVEAU SONORE : 85 dBA  
VIBRATION : 3,1 m/s<sup>2</sup>  
POIDS : 0,92 Kg