

# FAR TOOLS®



## CS 165RC Professional Machine

- FR** Scie circulaire sur rail (Notice originale)  
**EN** Circular saw on rail (Original manual translation)  
**DE** Handkreissäge (Originalbetriebsanleitung)  
**ES** Sierra circular (Traducción del manual de instrucciones original)  
**IT** Sega circolare a mano (Traduzione dell'avvertenza originale)  
**PT** Serra circular (Tradução do livro de instruções original)  
**NL** Handcirkelzaag (Vertaling van de originele instructies)  
**EL** Δισκοπριονο Χειροσ (Μετάφραση από τις πρωτότυπες οδηγίες)  
**PL** Pilarka Tarczowa (Tłumaczenie z oryginalnej instrukcji)  
**FI** Pyörösaha (Käännös alkuperäisestä ohjeesta)  
**SV** Handcirkei (Översättning från originalinstruktioner)  
**BU** Циркуляр (Превод на оригиналната инструкция)  
**DA** Rundsav (Oversættelse fra oprindelige brugsanvisning)  
**RO** Ferăstrău circular (Traducere din instrucțiunile originale)  
**RU** Круглая пила (Перевод с оригинальной инструкции)  
**TU** Yuvarlak testere (Orijinal talimatlar çeviri)  
**CS** Okružní pila (Překlad z originálního návodu)  
**SK** Kotúčová píla (Preklad z originálneho návodu)  
**HE** תיורוקמ תוארוהמ סוגרת) ילוגי ערוסמ  
**AR** (قيلصألا تاميلعل نل قلمرلأ) منشار دألي  
**HU** Körfűrész (Fordítás az eredeti utasítások)  
**SL** Krožna žaga (Prevod iz izvornih navodil)  
**ET** Ringsaag (Tõlge originaal juhiseid)  
**LV** Žiedinis pjūklis (Tulkotumā no instrukcijas oriģinālvalodā)  
**LT** Ripzāģis (Vertimas iš originalių instrukcijų)  
**HR** Kružna pila za šine (Prijevod prema originalne upute)



© FAR GROUP EUROPE

115443-3-Manual-H-20220630



fartools.com



**10 min**





Description et repérage des organes de la machine  
Description and location of machine parts

# A



Contenu du carton  
Contents of box

# C



Points de collecte sur [www.quifairvotremedechets.fr](http://www.quifairvotremedechets.fr)  
Privilégiez la réparation ou le don de votre appareil !

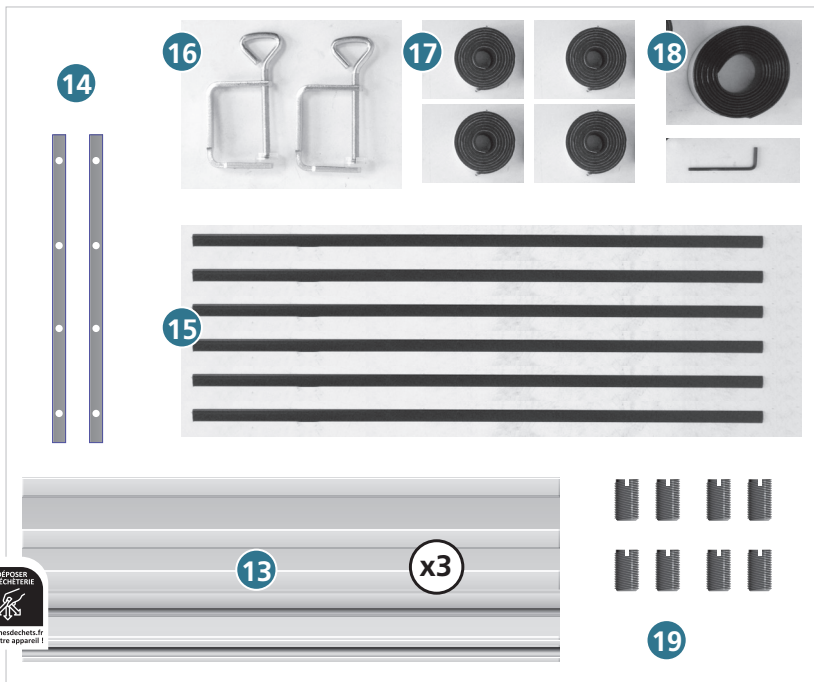



Assemblage de la machine  
Assembling the machine

# D

02

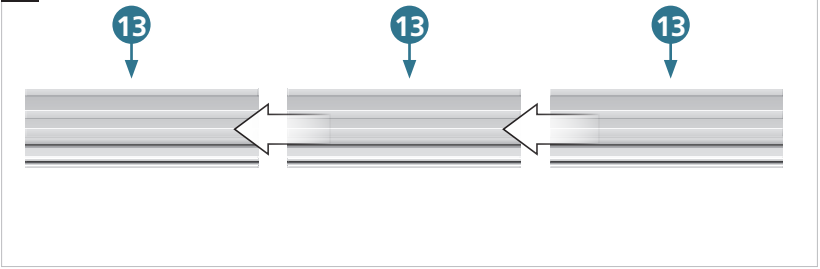

14

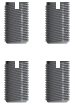
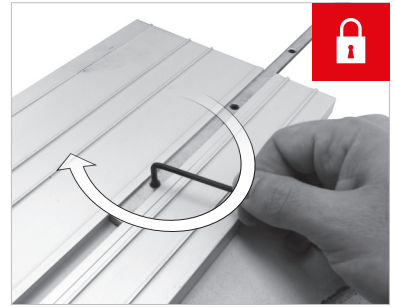
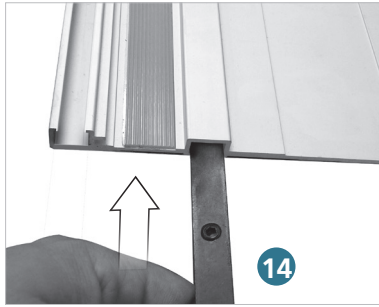

19

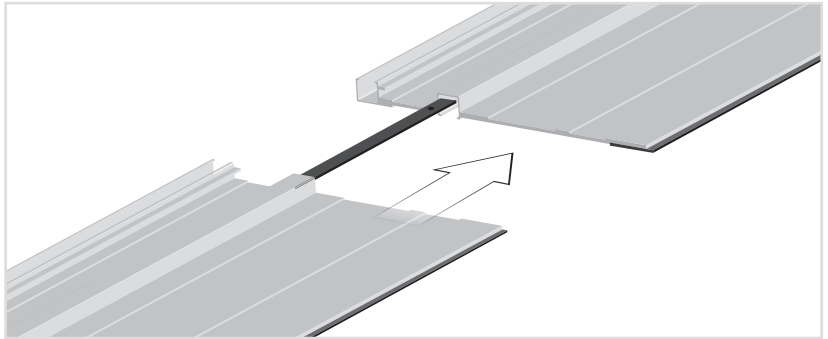

13







17

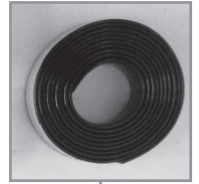
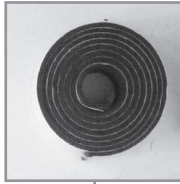
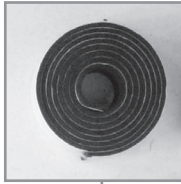
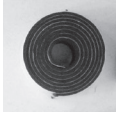

18

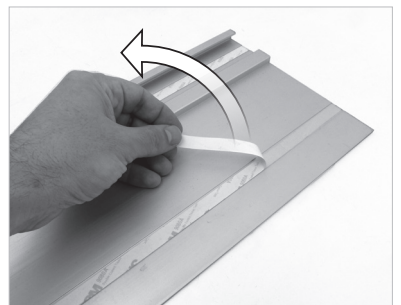
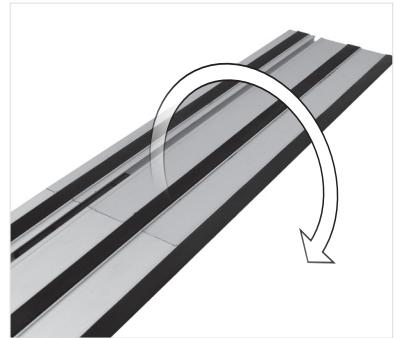
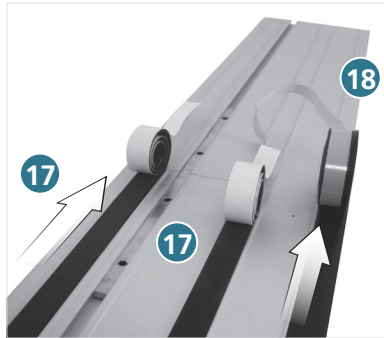
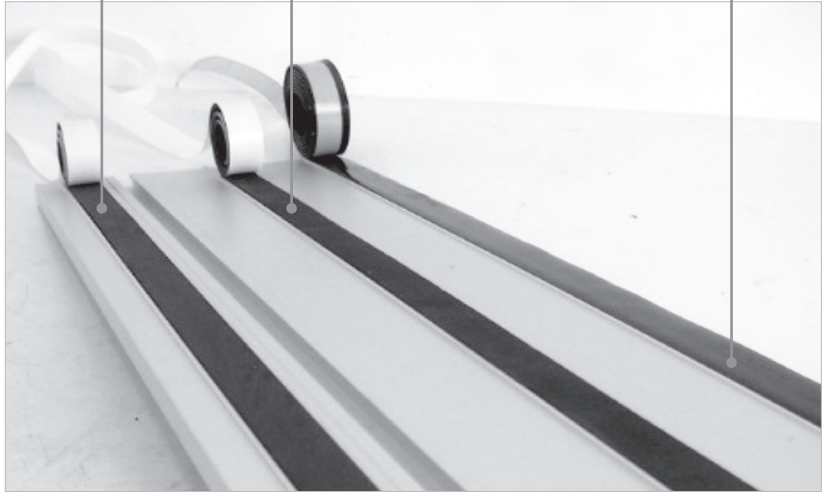
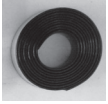



15

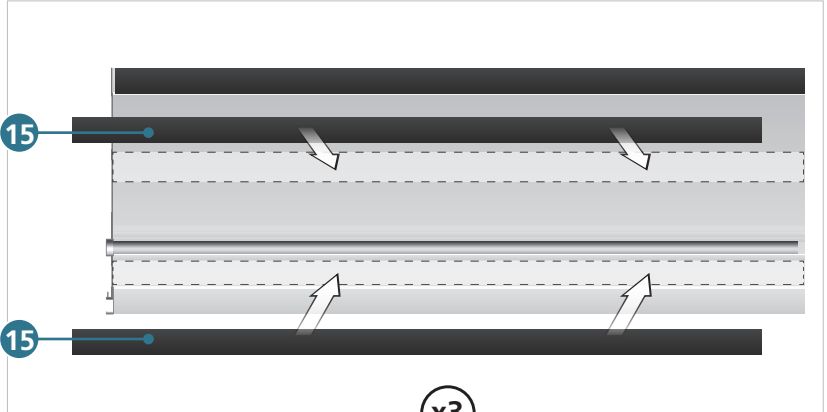
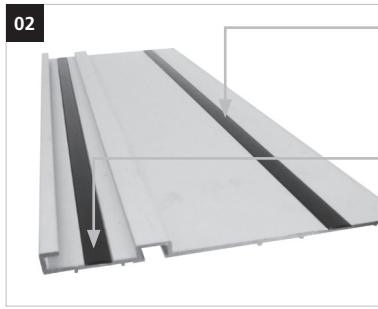

16

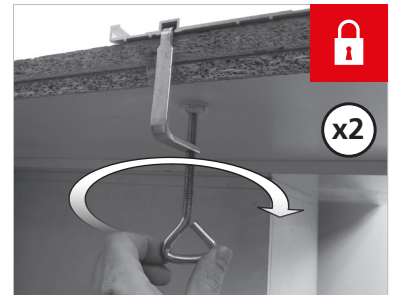
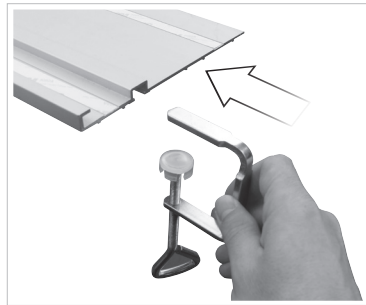

Fonctionnalité de la machine  
Functions of the machine

E

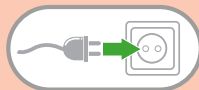



Fonctionnalité de la machine  
Functions of the machine

E

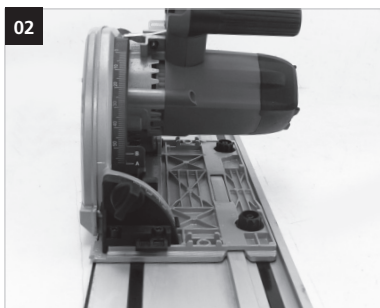
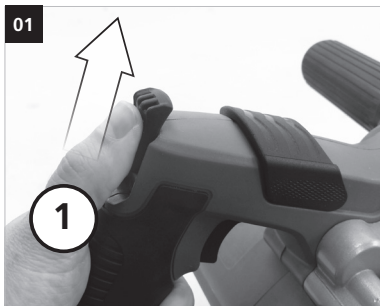

Lors de la première coupe, vous devez couper le pare-éclats, de façon à faire correspondre le bord du pare-éclats au passage de la lame (fig1)

- In the first cut, you must cut the flak, so to match the edge of the flak the cutting edge (fig1)

- Während des ersten Schnitts müssen Sie den Splitterschutz abschneiden, um die Kante des Splitterschutzes an den Durchgang der Klinge anzupassen (Abb. 1).

- En el primer corte, se debe cortar el antibalas, por lo que para que coincida con el borde de la antibalas el borde de corte (fig1)

- No primeiro corte, deve reduzir a oposição, de modo a coincidir com a extremidade da aresta de corte à prova de balas (fig1)

- Nel primo taglio, è necessario tagliare la contraerea, in modo che corrisponda al bordo della contraerea all'avanguardia (fig1)

- In de eerste snede, moet je snijd de flak, dus aan de rand van de flak de snijkant overeenkomen (fig1)

- Tijekom prvog rezanja morate obrezati štitnik za drobljenje tako da se rub ivica štitnika podudara s prolazom oštrice (slika1)

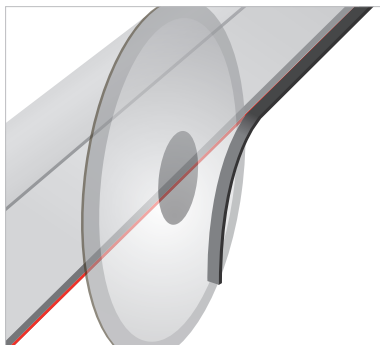

Avant - voor - Antes - Antes - Prima - Before

Après - Na - Después - Após - Dopo - After

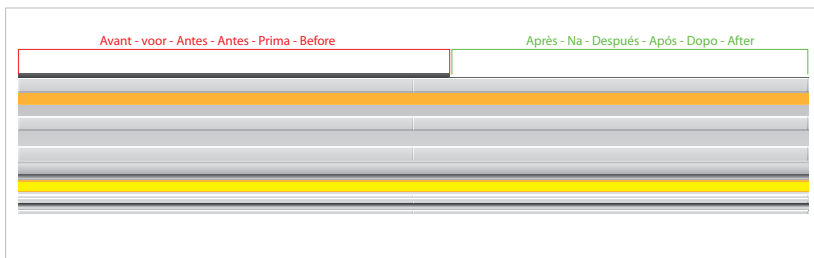

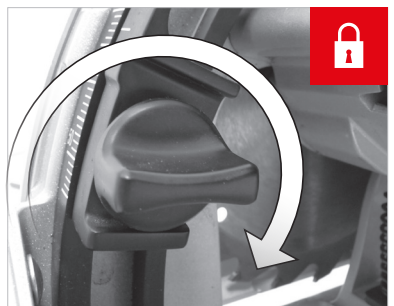
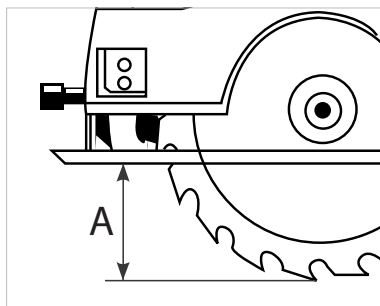
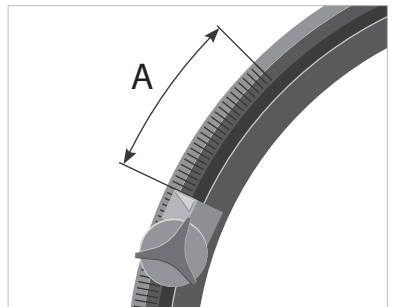
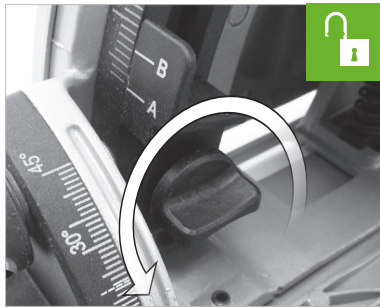
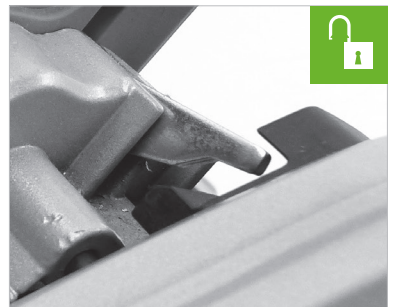
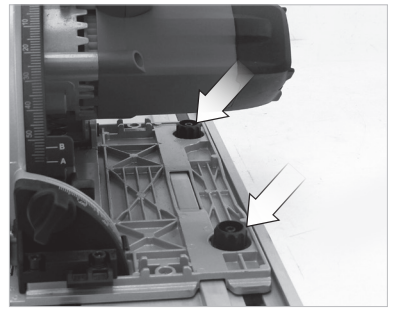
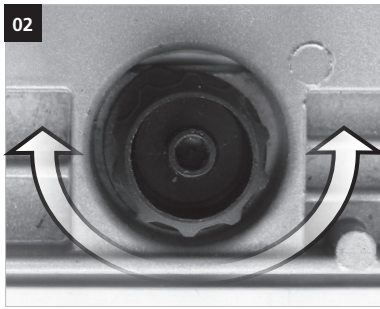

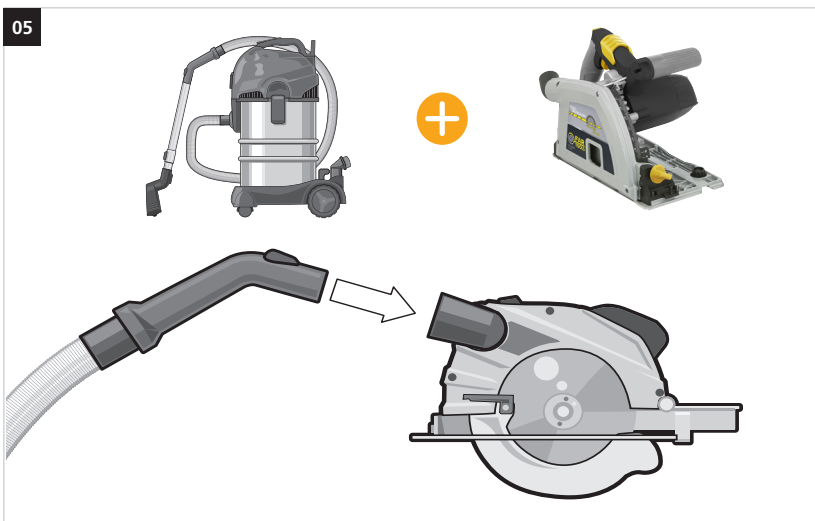
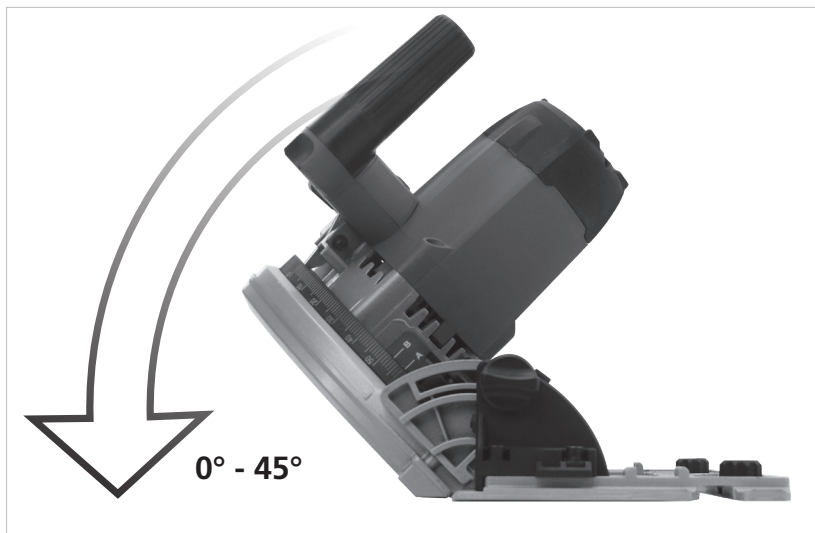
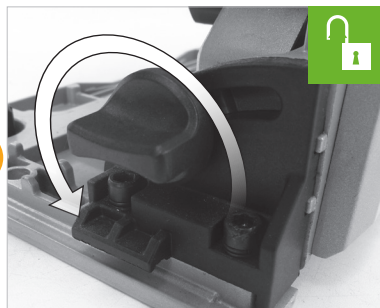
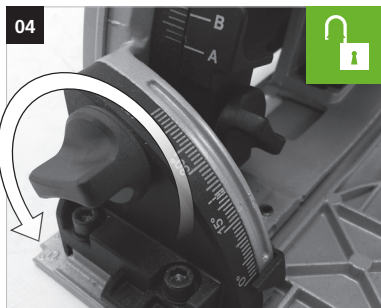



Remplacement des  
consommables  
Consumables  
replacing

G

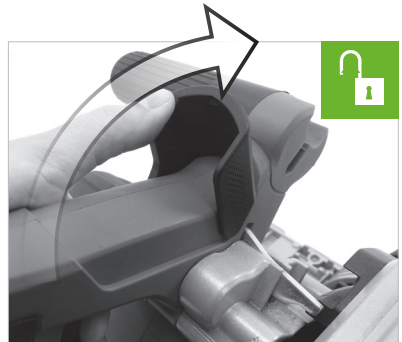
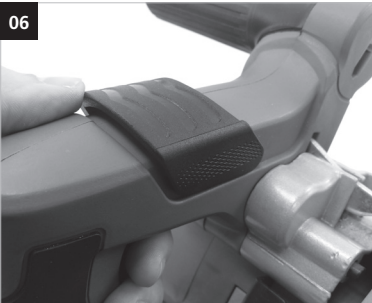
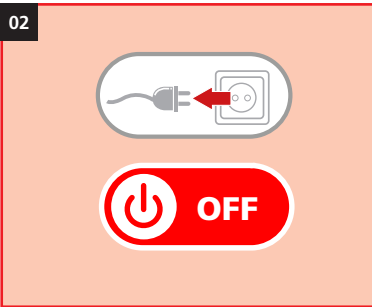
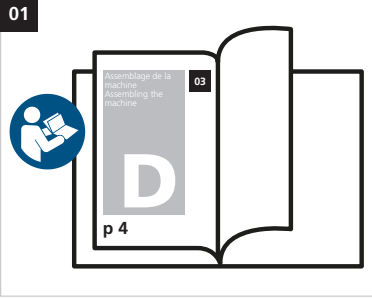



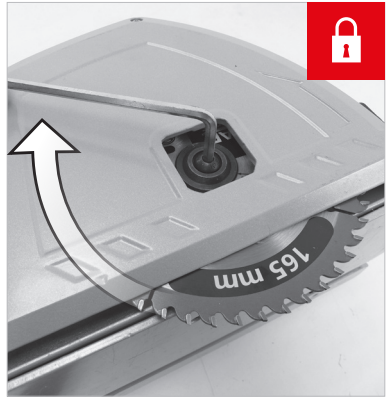
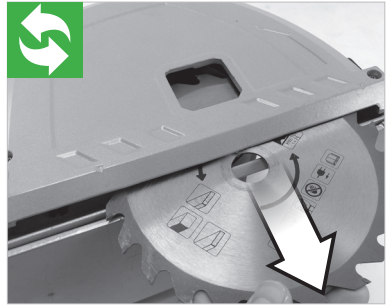
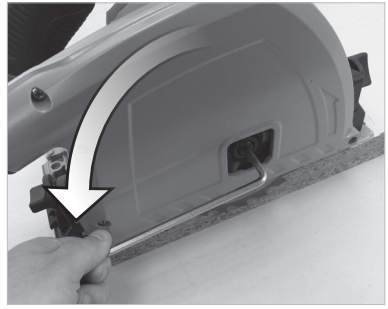
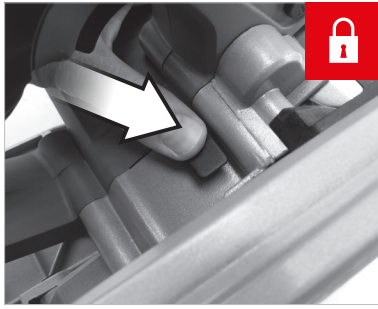





  
**FR****Description et repérage des organes de la machine****FIG. A & B**

- 01 Carter de protection
- 02 Interrupteur
- 03 Collecteur de poussières
- 04 -
- 05 Réglage inclinaison de la base
- 06 Réglage profondeur de coupe
- 07 -
- 08 Blocage d'arbre
- 09 -
- 10 -
- 11 Blocage de la lame
- 12 -
- 13 -
- 14 -
- 15 -
- 16 -

**Contenu du carton****FIG. C****Assemblage de la machine****FIG. D**

- 01 -
- 02 Montage guide
- 03 -
- 04 -
- 05 -

**Fonctionnalité de la machine****FIG. E**

- 01 Mise en marche et arrêt
- 02 Utilisation des guides
- 03 Réglage profondeur de coupe
- 04 Orientation de la base
- 05 Raccordement à un aspirateur
- 06 -
- 07 -
- 08 -
- 09 -
- 10 -

**Réglages de la machine****FIG. F**

- 01 -
- 02 -
- 03 -
- 04 -

  
**FR****Remplacement des consommables****FIG. G**

- 01 Changement de lame
- 02 -

**Entretien, recommandations et conseils**

- 01 Toujours utiliser une lame adaptée au matériau à travailler et non endommagé.
- 02 En ajustant la profondeur de coupe il est possible de faire du rainurage
- 03 -
- 04 -
- 05 -
- 06 -

**Description and location of machine parts****FIG. A & B**

- 01 Protection guard
- 02 Switch
- 03 Dust collector
- 04 -
- 05 Adjustment of the angle of the base
- 06 Adjusting depth of cut
- 07 -
- 08 Arbor lock
- 09 -
- 10 -
- 11 Blade blocking
- 12 -
- 13 -
- 14 -
- 15 -
- 16 -

**Contents of box****FIG. C****Assembling the machine****FIG. D**

- 01 -
- 02 Mounting of guide
- 03 -
- 04 -
- 05 -

**Functions of the machine****FIG. E**

- 01 Switch on/off
- 02 Use of the guides
- 03 Adjusting depth of cut
- 04 Orientation of the base
- 05 Connection to a vacuum cleaner
- 06 -
- 07 -
- 08 -
- 09 -
- 10 -

**Settings of the machine****FIG. F**

- 01 -
- 02 -
- 03 -
- 04 -

**Replacing consumables****FIG. G**

- 01 Changing the blade
- 02 -

**Maintenance, recommendations and advice**

- 01 Always use a blade that is suited to the material being worked, and which is not damaged
- 02 By adjusting the depth of the cut, it is possible to cut grooves
- 03 -
- 04 -
- 05 -
- 06 -

**Beschreibung & Kennzeichnung der Maschinenteile****FIG. A & B**

- 01 Schutzgehäuse
- 02 Schalter
- 03 Spannhebel
- 04 -
- 05 Schrägeinstellung der Basis
- 06 Schneidtiefe einstellen
- 07 -
- 08 Wellenblockierung
- 09 -
- 10 -
- 11 Blockierung des Blatts
- 12 -
- 13 -
- 14 -
- 15 -
- 16 -

**Inhalt der Verpackung****FIG. C****Zusammenbau der Maschine****FIG. D**

- 01 -
- 02 Parallelführung
- 03 -
- 04 -
- 05 -

**Funktionen der Maschine****FIG. E**

- 01 Ein- und Ausschalten
- 02 Führungen benutzen
- 03 Schneidtiefe einstellen
- 04 Basis ausrichten
- 05 An Staubsauger anschließen
- 06 -
- 07 -
- 08 -
- 09 -
- 10 -

**Einstellungen der Maschine****FIG. F**

- 01 -
- 02 -
- 03 -
- 04 -

**Auswechseln der Verschleißteile****FIG. G**

- 01 Blatt auswechseln
- 02 -

**Reinigung und Wartung**

- 01 Immer ein Blatt verwenden, das für den Werkstoff geeignet und unbeschädigt ist.
- 02 Durch Einstellen der Schneidtiefe lassen sich Nuten sägen
- 03 -
- 04 -
- 05 -
- 06 -

**Descripción y localización de los elementos de la máquina****FIG. A & B**

- 01 Cárter de protección
- 02 Interruptor
- 03 Colector de polvo
- 04 -
- 05 Ajuste inclinación de la base
- 06 Ajuste profundidad de corte
- 07 -
- 08 Bloqueo de árbol
- 09 -
- 10 -
- 11 Bloqueo de la hoja
- 12 -
- 13 -
- 14 -
- 15 -
- 16 -

**Contenido del cartón****FIG. C****Ensamblaje de la máquina****FIG. D**

- 01 -
- 02 Montaje guía
- 03 -
- 04 -
- 05 -

**Funcionalidad de la máquina****FIG. E**

- 01 Puesta en marcha y parada
- 02 Utilización de las guías
- 03 Ajuste profundidad de corte
- 04 Orientación de la base
- 05 Empalme con un aspirador
- 06 -
- 07 -
- 08 -
- 09 -
- 10 -

**Ajustes de la máquina****FIG. F**

- 01 -
- 02 -
- 03 -
- 04 -

**Cambio de los consumibles****FIG. G**

- 01 Cambio de hoja
- 02 -

**Mantenimiento, recomendaciones y consejos**

- 01 Utilizar siempre una hoja no deteriorada y adaptada al material que se tiene que trabajar
- 02 Al ajustar la profundidad de corte, es posible hacer un ranurado.
- 03 -
- 04 -
- 05 -
- 06 -

**Descrizione e localizzazione degli organi della macchina****FIG. A & B**

- 01 Carter di protezione
- 02 Interruttore
- 03 Collettore di polvere
- 04 -
- 05 Regolazione pendenza della base
- 06 Regolazione profondità del taglio
- 07 -
- 08 Bloccaggio dell'albero
- 09 -
- 10 -
- 11 Bloccaggio della lama
- 12 -
- 13 -
- 14 -
- 15 -
- 16 -

**Contenuto della scatola****FIG. C****Assemblaggio della macchina****FIG. D**

- 01 -
- 02 Montaggio guida
- 03 -
- 04 -
- 05 -

**Funzionalità della macchina****FIG. E**

- 01 Avvio e arresto
- 02 Utilizzazione delle guide
- 03 Regolazione profondità del taglio
- 04 Orientamento della base
- 05 Raccordo ad un aspiratore
- 06 -
- 07 -
- 08 -
- 09 -
- 10 -

**Regolazioni della macchina****FIG. F**

- 01 -
- 02 -
- 03 -
- 04 -

**Sostituzione dei pezzi di ricambio****FIG. G**

- 01 Cambiare la lama
- 02 -

**Manutenzione, raccomandazioni e consigli**

- 01 Utilizzare sempre una lama adattata al materiale da lavorare e non danneggiata..
- 02 Aggiustando la profondità del taglio è possibile fare una scanalatura
- 03 -
- 04 -
- 05 -
- 06 -

**Descrição e identificação dos órgãos da máquina****FIG. A & B**

- 01 Cárter de proteção
- 02 Interruptor
- 03 Colector de poeira
- 04 -
- 05 Ajuste da inclinação da base
- 06 Ajuste da profundidade de corte
- 07 -
- 08 Bloqueio do fuso
- 09 -
- 10 -
- 11 Bloqueio da lâmina
- 12 -
- 13 -
- 14 -
- 15 -
- 16 -

**Conteúdo da caixa****FIG. C****Montagem da máquina****FIG. D**

- 01 -
- 02 Montagem da guia
- 03 -
- 04 -
- 05 -

**Funcionalidade da máquina****FIG. E**

- 01 Accionamento e paragem
- 02 Utilização das guias
- 03 Ajuste da profundidade de corte
- 04 Orientação da base
- 05 Ligaçao a um aspirador
- 06 -
- 07 -
- 08 -
- 09 -
- 10 -

**Ajustes da máquina****FIG. F**

- 01 -
- 02 -
- 03 -
- 04 -

**Substituição de consumíveis****FIG. G**

- 01 Acessórios disponíveis
- 02 Substituição das correias

**Manutenção preventiva, recomendações e conselhos**

- 01 A utilização de acessórios adaptados e em boas condições é a garantia de um funcionamento ideal
- 02 Lubrificação da broca
- 03 Para evitar a ferrugem, lubrificar as partes metálicas maquinadas (mesa, coluna, etc.)
- 04 Verificar o estado das correias regularmente
- 05 Durante a perfuração, lubrificar a broca com uma mistura de óleo solúvel e água
- 06 Altere a velocidade de rotação do mandril de diâmetro:
  - De pequeno diâmetro = alta velocidade
  - De grande diâmetro = baixa velocidade

**Beschrijving en plaatsbepaling van de onderdelen van de machine****FIG. A & B**

- 01 Beschermmantel
- 02 Schakelaar
- 03 Stofcollector
- 04 -
- 05 Afstelling van de helling van de voetplaat
- 06 Afstelling van de zaagdiepte
- 07 -
- 08 Blokkering as
- 09 -
- 10 -
- 11 Blokkering van het zaagblad
- 12 -
- 13 -
- 14 -
- 15 -
- 16 -

**Inhoud van het karton****FIG. C****Assemblage van de machine****FIG. D**

- 01 -
- 02 Montage van de geleider
- 03 -
- 04 -
- 05 -

**Functionaliteit van de machine****FIG. E**

- 01 Aanzetten en stoppen
- 02 Gebruik van de geleiders
- 03 Afstelling van de zaagdiepte
- 04 Oriëntatie van de vloerplaat
- 05 Aansluiting op een stofzuiger
- 06 -
- 07 -
- 08 -
- 09 -
- 10 -

**Afstellingen van de machine****FIG. F**

- 01 -
- 02 -
- 03 -
- 04 -

**Vervanging van de accessoires****FIG. G**

- 01 Verandering van de lamel
- 02 -

**Reiniging en onderhoud**

- 01 Gebruik altijd een onbeschadigd zaagblad dat geschikt is voor het te bewerken materiaal
- 02 Door de zaagdiepte af te stellen kan men sponningen zagen
- 03 -
- 04 -
- 05 -
- 06 -

## Περιγραφή και εντοπισμός των οργάνων της μηχανής

## FIG. A &amp; B

- 01 προστατευτικό κιβώτιο
- 02 διακόπτης
- 03 Συλλέκτης σκόνης
- 04 -
- 05 Ρύθμιση κλίσης της βάσης
- 06 Ρύθμιση βάθους κοπής
- 07 -
- 08 Μπλοκάρισμα άξονα
- 09 -
- 10 -
- 11 Μπλοκάρισμα λεπίδας
- 12 -
- 13 -
- 14 -
- 15 -
- 16 -

## Περιεχόμενου του χάρτινου κουτιού

## FIG. C

## Συναρμολόγηση της μηχανής

## FIG. D

- 01 -
- 02 Συναρμολόγηση οδηγού
- 03 -
- 04 -
- 05 -

## Λειτουργικότητα της μηχανής

## FIG. E

- 01 Θέση σε λειτουργία
- 02 Χρησιμοποίηση οδηγών
- 03 Ρύθμιση βάθους κοπής
- 04 Προσανατολισμός της βάσης
- 05 Σύνδεση με αναρροφητήρα
- 06 -
- 07 -
- 08 -
- 09 -
- 10 -

## Ρυθμίσεις της μηχανής

## FIG. F

- 01 -
- 02 -
- 03 -
- 04 -

## Αντικατάσταση των αναλώσιμων

## FIG. G

- 01 Αλλαγή λάμας
- 02 -

## Καθαρισμός και συντήρηση

- 01 Χρησιμοποιείτε πάντοτε λεπίδα που προσαρμόζεται στο υλικό που θα δουλέψετε και χωρίς βλάβες
- 02 Προσαρμόζοντας το βάθος της κοπής είναι δυνατόν να προκληθούν εγχαράξεις
- 03 -
- 04 -
- 05 -
- 06 -



**Opis i oznaczenie elementów****FIG. A & B**

- 01 Obudowa
- 02 Wyłącznik
- 03 Kolektor pyłu
- 04 -
- 05 Regulacja nachylenia podstawy
- 06 Regulacja głębokości cięcia
- 07 -
- 08 Blokada wału
- 09 -
- 10 -
- 11 Blokada brzeszczotu
- 12 -
- 13 -
- 14 -
- 15 -
- 16 -

**Zawartość opakowania****FIG. C****Montaż maszyny****FIG. D**

- 01 -
- 02 Montaż przewodnicy
- 03 -
- 04 -
- 05 -

**Funkcje maszyny****FIG. E**

- 01 Włączanie / wyłączanie
- 02 Zastosowanie przewodnic
- 03 Regulacja głębokości cięcia
- 04 Ustawienie podstawy
- 05 Podłączenie do odkurzacza
- 06 -
- 07 -
- 08 -
- 09 -
- 10 -

**Regulacja maszyny****FIG. F**

- 01 -
- 02 -
- 03 -
- 04 -

**Wymiana elementów zużywających się****FIG. G**

- 01 Wymiana brzeszczotu
- 02 -

**Konserwacja i czyszczenie**

- 01 Zawsze używać brzeszczotu dostosowanego do obrabianego materiału i pozbawionego uszkodzeń
- 02 Dzięki regulacji głębokości cięcia istnieje możliwość wykonania rowkowania
- 03 -
- 04 -
- 05 -
- 06 -

**Laitteen osien kuvaus ja sijainti****FIG. A & B**

- 01 Teränsuojus
- 02 Kytkin
- 03 Purunpoistoaukko
- 04 -
- 05 Kallistuksen säätö
- 06 Teränsyvyyden säätö
- 07 -
- 08 Teränlukitus
- 09 -
- 10 -
- 11 Terän lukitus
- 12 -
- 13 -
- 14 -
- 15 -
- 16 -

**Laatikon sisältö****FIG. C****Laitteen kokoaminen****FIG. D**

- 01 -
- 02 Ohjaimen säätö
- 03 -
- 04 -
- 05 -

**Pumpun toiminta****FIG. E**

- 01 Käynnistys ja sammutus
- 02 Ohjainten käyttö
- 03 Sahausten syvyyden säätö
- 04 Alusta suuntaus ohjaus
- 05 Imuriliitos
- 06 -
- 07 -
- 08 -
- 09 -
- 10 -

**laitteen säädöt****FIG. F**

- 01 -
- 02 -
- 03 -
- 04 -

**Kuluvien osien vaihtaminen****FIG. G**

- 01 Teränvaihto
- 02 -

**Puhdistus ja kunnossapito**

- 01 Käytä aina hyväkuntoista terää, joka soveltuu työstettävälle materiaalille.
- 02 Säätämällä sahausyvyyttä on mahdollista tehdä myös uraa.
- 03 -
- 04 -
- 05 -
- 06 -

## Beskrivning och märkning av maskinens delar

## FIG. A &amp; B

- 01 Skyddskåpa
- 02 Brytare
- 03 Dammsamlare
- 04 -
- 05 Inställning fotplattans vinkel
- 06 Inställning sågdjup
- 07 -
- 08 Låsning av axeln
- 09 -
- 10 -
- 11 Bladlås
- 12 -
- 13 -
- 14 -
- 15 -
- 16 -

## Innehåll i kartongen

## FIG. C

## Montering av maskinen

## FIG. D

- 01 -
- 02 Montering styrning
- 03 -
- 04 -
- 05 -

## Maskinens funktion

## FIG. E

- 01 Start och stopp
- 02 Användning av anhängen
- 03 Inställning sågdjup
- 04 Orientering av fotplattan
- 05 Inkoppling till dammupsug
- 06 -
- 07 -
- 08 -
- 09 -
- 10 -

## Maskinens inställningar

## FIG. F

- 01 -
- 02 -
- 03 -
- 04 -

## Byte av förbrukningsmedel

## FIG. G

- 01 Byte av blad
- 02 -

## Rengöring och underhåll

- 01 Använd alltid ett oskatt blad som är anpassat det bearbetade materialet.
- 02 Genom att ställa in sågdjupet är det möjligt att såga spår.
- 03 -
- 04 -
- 05 -
- 06 -

## Описание и местоположение на частите на машината

## FIG. A &amp; B

- 01 картер за защита
- 02 прекъсвач
- 03 Колектор на праха
- 04 -
- 05 Регулиране на наклона на основата
- 06 Реглаж дълбочина на напречния разрез
- 07 -
- 08 Дървен блокировач
- 09 -
- 10 -
- 11 Блокиране на острието
- 12 -
- 13 -
- 14 -
- 15 -
- 16 -

## Съдържание на кутията.

## FIG. C

## Сглобяване на машината

## FIG. D

- 01 -
- 02 Монтаж на направляваща част
- 03 -
- 04 -
- 05 -

## Функциониране на машината

## FIG. E

- 01 Пускане и спиране
- 02 Използване на направляващите части
- 03 Реглаж дълбочина на напречния разрез
- 04 Ориентиране на базата
- 05 Свързване към аспиратор
- 06 -
- 07 -
- 08 -
- 09 -
- 10 -

## реглаж на машината

## FIG. F

- 01 -
- 02 -
- 03 -
- 04 -

## Подмяна на консумативите

## FIG. G

- 01 Смяна на острието
- 02 -

## Почистване и поддръжка

- 01 Винаги използвайте острие подходящо за материала, върху който ще се работи и неповредени
- 02 Като се наглася дълбочината на напречния разрез е възможно да се направи рязането
- 03 -
- 04 -
- 05 -
- 06 -

  
**DA****Beskrivelse og nummerering af maskinens organer****FIG. A & B**

- 01 Beskyttende hus
- 02 Kontakt
- 03 Støvsamler
- 04 -
- 05 Justering af basens hældning
- 06 Justering af skæredybde
- 07 -
- 08 Blokering af aksel
- 09 -
- 10 -
- 11 Blokering af klinge
- 12 -
- 13 -
- 14 -
- 15 -
- 16 -

**Papkassens indhold****FIG. C****Samling af maskinen****FIG. D**

- 01 -
- 02 Montering af styr
- 03 -
- 04 -
- 05 -

**Maskinens virkemåde****FIG. E**

- 01 Start og stop
- 02 Bryg af styr
- 03 Justering af skæredybde
- 04 Basens orientering
- 05 Tilslutning til en støvsuger
- 06 -
- 07 -
- 08 -
- 09 -
- 10 -

**Maskinens indstillinger****FIG. F**

- 01 -
- 02 -
- 03 -
- 04 -

  
**DA****Udskiftning af forbrugsartikler****FIG. G**

- 01 Udskiftning af klinge
- 02 -

**Rengøring og vedligeholdelse**

- 01 Brug altid en klinge der er velegnet til det materiale, der skal saves og som ikke er beskadiget.
- 02 Under justering af skæredybde er det muligt at lave en rifling.
- 03 -
- 04 -
- 05 -
- 06 -

## Descrierea și identificarea organelor mașinii

## FIG. A &amp; B

- 01 Carcasă de protecție
- 02 Întrerupător
- 03 Colector de praf
- 04 -
- 05 Reglarea înclinării bazei
- 06 Reglarea adâncimii tăieturii
- 07 -
- 08 Blocare arbore
- 09 -
- 10 -
- 11 Blocarea lamei
- 12 -
- 13 -
- 14 -
- 15 -
- 16 -

## Conținutul cartonului.

## FIG. C

## Asamblarea mașinii

## FIG. D

- 01 -
- 02 Montarea piesei de ghidare
- 03 -
- 04 -
- 05 -

## Funcționarea mașinii.

## FIG. E

- 01 Pornire și oprire
- 02 Utilizarea pieselor de ghidare
- 03 Reglarea adâncimii tăieturii
- 04 Orientarea bazei
- 05 Racordarea la un aspirator
- 06 -
- 07 -
- 08 -
- 09 -
- 10 -

## Reglajele mașinii

## FIG. F

- 01 -
- 02 -
- 03 -
- 04 -

## Înlocuirea consumabilelor

## FIG. G

- 01 Schimbarea lamei
- 02 -

## Curățare și întreținere

- 01 Utilizați, întotdeauna, o lamă adaptată la materialul care urmează a fi prelucrat și care să nu fie deteriorată.
- 02 Prin reglarea adâncimii tăieturii, este posibilă canelarea.
- 03 -
- 04 -
- 05 -
- 06 -

**Описание и перечисление элементов машины****FIG. A & B**

- 01 защитный кожух
- 02 переключатель
- 03 Пылесборник
- 04 -
- 05 Регулировка наклона основания
- 06 Регулировка глубины резки
- 07 -
- 08 Блокировка вала
- 09 -
- 10 -
- 11 Блокировка лезвия
- 12 -
- 13 -
- 14 -
- 15 -
- 16 -

**Содержимое коробки****FIG. C****Сборка машины****FIG. D**

- 01 -
- 02 Установка направляющих
- 03 -
- 04 -
- 05 -

**Функциональность машины****FIG. E**

- 01 Запуск и останов
- 02 Использование направляющих
- 03 Регулировка глубины резки
- 04 Ориентация основания
- 05 Соединение с aspirатором
- 06 -
- 07 -
- 08 -
- 09 -
- 10 -

**регулировка машины****FIG. F**

- 01 -
- 02 -
- 03 -
- 04 -

**Замена расходных материалов****FIG. G**

- 01 Замена лезвия
- 02 -

**Чистка и техническое обслуживание**

- 01 Всегда используйте исправное лезвие, соответствующее обрабатываемому материалу
- 02 Отрегулировав глубину резки, можно нарезать пазы
- 03 -
- 04 -
- 05 -
- 06 -

## Makinenin organlarının tasviri ve bulunması

## FIG. A &amp; B

- 01 Koruma karteri
- 02 Anahtar
- 03 Toz toplayıcı
- 04 -
- 05 Taban eğim ayarı
- 06 Kesme derinlik ayarı
- 07 -
- 08 Mil blokajı
- 09 -
- 10 -
- 11 Bıçağın bloke edilmesi
- 12 -
- 13 -
- 14 -
- 15 -
- 16 -

## Kartonun içeriği

## FIG. C

## Makinenin montajı

## FIG. D

- 01 -
- 02 Kılavuzu takma
- 03 -
- 04 -
- 05 -

## Makinenin kullanışlılığı

## FIG. E

- 01 Çalıştırma ve durdurma
- 02 Kılavuzların kullanılması
- 03 Kesme derinlik ayarı
- 04 Taban yönelimi
- 05 Bir elektrikli süpürgeye bağlama
- 06 -
- 07 -
- 08 -
- 09 -
- 10 -

## Makinenin ayarları

## FIG. F

- 01 -
- 02 -
- 03 -
- 04 -

## Tüketim malzemelerinin değiştirilmesi

## FIG. G

- 01 Bıçak değişimi
- 02 -

## Temizlik ve bakım

- 01 Her zaman işlenecek malzemeye uygun ve hasarsız bir bıçak seçin.
- 02 Kesme derinliğini ayarlayarak oluk açmak mümkündür.
- 03 -
- 04 -
- 05 -
- 06 -



  
**CS****Popis a označení součástí stroje****FIG. A & B**

- 01 Ochranný karter
- 02 Spínač
- 03 Sběrač prachů
- 04 -
- 05 Nastavení spodního náklonu
- 06 Nastavení hloubky řezu
- 07 -
- 08 Zablokování hřídele
- 09 -
- 10 -
- 11 Zablokování listu
- 12 -
- 13 -
- 14 -
- 15 -
- 16 -

**Obsah krabice****FIG. C****Montáž stroje****FIG. D**

- 01 -
- 02 Připevnění vedení
- 03 -
- 04 -
- 05 -

**Chod stroje****FIG. E**

- 01 Spuštění a vypnutí
- 02 Použití vedení
- 03 Nastavení hloubky řezu
- 04 Orientace podstavy
- 05 Připojení k vysavači
- 06 -
- 07 -
- 08 -
- 09 -
- 10 -

**Seřízení stroje****FIG. F**

- 01 -
- 02 -
- 03 -
- 04 -

  
**CS****Výměna komponentů****FIG. G**

- 01 Výměna čepele
- 02 -

**Čištění a údržba**

- 01 Vždy používat list vhodný pro daný materiál, který není poškozený
- 02 Úpravou hloubky řezu je možné vytvořit drážkování
- 03 -
- 04 -
- 05 -
- 06 -

## Popis a označenie súčastí stroja

## FIG. A &amp; B

- 01 Ochranný karter
- 02 Spínač
- 03 Zberač prachu
- 04 -
- 05 Nastavení spodného náklonu
- 06 Nastavenie hĺbky rezu
- 07 -
- 08 Zablockovanie hriadeľa
- 09 -
- 10 -
- 11 Zablockovanie listu
- 12 -
- 13 -
- 14 -
- 15 -
- 16 -

## Obsah krabice

## FIG. C

## Montáž stroja

## FIG. D

- 01 -
- 02 Pripevnenie vedenia
- 03 -
- 04 -
- 05 -

## Chod stroja

## FIG. E

- 01 Spustenie a vypnutie
- 02 Použitie vedenia
- 03 Nastavenie hĺbky rezu
- 04 Orientácia podstavy
- 05 Pripojenie k vysávaču
- 06 -
- 07 -
- 08 -
- 09 -
- 10 -

## Nastavenie stroja

## FIG. F

- 01 -
- 02 -
- 03 -
- 04 -

## Výmena komponentov

## FIG. G

- 01 Výmena čepele
- 02 -

## Čistenie a údržba

- 01 Vždy používať list vhodný pre daný materiál, ktorý nie je poškodený
- 02 Úpravou hĺbky rezu sa dá vytvoriť drážkovanie
- 03 -
- 04 -
- 05 -
- 06 -

  
**HE****תיאור ואיתור מכללי המכונה****FIG. A & B**

- 01 יבת מגן
- 02 מפסק
- 03 אמצעי איסוף אבק
- 04 -
- 05 כיוון הנטייה של יחידת הבסיס
- 06 כיוון עומק הנסור
- 07 -
- 08 נעילת הציר
- 09 -
- 10 -
- 11 נעילת הלהב
- 12 -
- 13 -
- 14 -
- 15 -
- 16 -

**תכלות תיבת הקרטון****FIG. C****הרכבת המכונה****FIG. D**

- 01 -
- 02 התקנת סרגל ההנחיה
- 03 -
- 04 -
- 05 -

**כושר תפקוד המכונה****FIG. E**

- 01 התנעה ועצירה
- 02 שימוש בסרגליה נחיה
- 03 כיוון עומק הנסור
- 04 כיוון יחידת הבסיס
- 05 חיבור לשואב אבק
- 06 -
- 07 -
- 08 -
- 09 -
- 10 -

**כיווני המכונה****FIG. F**

- 01 -
- 02 -
- 03 -
- 04 -

  
**HE****החלפה של פריטים מתכלים****FIG. G**

- 01 שימוש במובילים
- 02 -

**ועצות הממלצות, אחזקה**

- 01 לסוג החומר שיש לנסר ולוודא שאינו ניזוק יש תמיד להשתמש בלהב המתאים
- 02 כיוון עומק הנסור ניתן לבצע חריטת קווים באמצעות
  - 03 -
  - 04 -
  - 05 -
  - 06 -

## توصيف و تحديد أجزاء لآلة

## FIG. A &amp; B

- 01 هيكل حماية
- 02 قاطع تيار
- 03 مجمع الجذاذ
- 04 -
- 05 ضبط ميل القاع
- 06 ضبط عمق القطع
- 07 -
- 08 تعطيل الشرايق
- 09 -
- 10 -
- 11 حصد الشفرة
- 12 -
- 13 -
- 14 -
- 15 -
- 16 -

## محتوى الكارتونة

## FIG. C

## جميع أجزاء الآلة

## FIG. D

- 01 -
- 02 تركيب الموجة
- 03 -
- 04 -
- 05 -

## جهازية الآلة

## FIG. E

- 01 تنشغيل و إيقاف
- 02 استعمل الموجة
- 03 ضبط عمق القطع
- 04 توجيه القاع
- 05 الربط بمكنسة لحرابئية
- 06 -
- 07 -
- 08 -
- 09 -
- 10 -

## ضبط وظائف الآلة

## FIG. F

- 01 -
- 02 -
- 03 -
- 04 -

## استبدال المستهلكات

## FIG. G

- 01 تغيير الشفرات
- 02 -

## تنظيف و صيانة

- 01 دائماً شفرة مناسبة لطبيعة المشغولات و غير تالفة استعمال
- 02 بتعديل عمق القطع من الممكن إجراء التخليد
- 03 -
- 04 -
- 05 -
- 06 -

## A gép alkotóelemeinek leírása és beazonosítása

## FIG. A &amp; B

- 01 Védőlemez
- 02 Kapcsoló
- 03 Porgyűjtő
- 04 -
- 05 Talp dőlésszögének beállítása
- 06 Vágási mélység beállítása
- 07 -
- 08 Tengelyzár
- 09 -
- 10 -
- 11 Fűrészlap rögzítése
- 12 -
- 13 -
- 14 -
- 15 -
- 16 -

## A doboz tartalma

## FIG. C

## A gép összeszerelése

## FIG. D

- 01 -
- 02 Fűrészlap rögzítése
- 03 -
- 04 -
- 05 -

## A gép működése

## FIG. E

- 01 Beindítás és leállítás
- 02 Vezetődarabok használata
- 03 Vágási mélység beállítása
- 04 Talp beállítása
- 05 Csatlakozás porszívóhoz
- 06 -
- 07 -
- 08 -
- 09 -
- 10 -

## A gép beállítása

## FIG. F

- 01 -
- 02 -
- 03 -
- 04 -

## Fogyóanyagok cseréje

## FIG. G

- 01 Fűrészlap cseréje
- 02 -

## Tisztítás és karbantartás

- 01 Mindig használjon az anyagnak megfelelő és hibamentes fűrészlapot
- 02 A vágási mélység beállításával homyolás végezhető
- 03 -
- 04 -
- 05 -
- 06 -

## Opis in oznaka sklopov stroja

## FIG. A &amp; B

- 01 Zaščitno ohišje
- 02 Stikalo
- 03 Sistem za pritrditev papirja
- 04 -
- 05 Nastavitev nagiba podstavka
- 06 Nastavitev globine reza
- 07 -
- 08 Blokada gredi
- 09 -
- 10 -
- 11 Blokada rezila
- 12 -
- 13 -
- 14 -
- 15 -
- 16 -

## Vsebina kartona

## FIG. C

## Sestava stroja

## FIG. D

- 01 -
- 02 Montaža vodila
- 03 -
- 04 -
- 05 -

## Funkcionalnost stroja

## FIG. E

- 01 Vklop delovanja in ustavitve
- 02 Uporaba vodil
- 03 Nastavitev globine reza
- 04 Usmeritev podstavka
- 05 Priključek na sesalnik
- 06 -
- 07 -
- 08 -
- 09 -
- 10 -

## Nastavitve stroja

## FIG. F

- 01 -
- 02 -
- 03 -
- 04 -

## Menjava potrošnih delov

## FIG. G

- 01 Menjava rezila.
- 02 -

## Čiščenje in vzdrževanje

- 01 Vedno uporabljajte rezilo, ki ustreza obdelovanemu materialu in ki ni poškodovano.
- 02 Z nastavljanje globine reza je mogoče vrezovati žlebičke.
- 03 -
- 04 -
- 05 -
- 06 -

**ET****Masina osade kirjeldus ja eristamine****FIG. A & B**

- 01 Kaitsekarter
- 02 Lüüti
- 03 Tolmukoguja
- 04 -
- 05 Põhja kalde reguleerimine
- 06 Lõikesügavuse reguleerimine
- 07 -
- 08 Võlli blokeerimine
- 09 -
- 10 -
- 11 Terasulgur
- 12 -
- 13 -
- 14 -
- 15 -
- 16 -

**Karbi sisu****FIG. C****Masina kokkupanek****FIG. D**

- 01 -
- 02 Liikuvate osade paigaldamine
- 03 -
- 04 -
- 05 -

**Masina funktsionaalsus****FIG. E**

- 01 Käivitamine ja peatamine
- 02 Liikuvate osade kasutamine
- 03 Põhja kalde reguleerimine
- 04 Põhja reguleerimine
- 05 Tolmuimeja sisselulitamine
- 06 -
- 07 -
- 08 -
- 09 -
- 10 -

**Masina seadistused****FIG. F**

- 01 -
- 02 -
- 03 -
- 04 -

**ET****Kuluvate osade asendamine****FIG. G**

- 01 Tera vahetus
- 02 -

**Puhastamine ja hooldus**

- 01 Kasutage ainult töödeldavate pindade jaoks sobivaid terasid ning järgige, et need poleks deformeerunud
- 02 Lõikesügavuse reguleerimise abil võib teostada valtsimist
- 03 -
- 04 -
- 05 -
- 06 -

## Mašīnas daļu apraksts un uzstādīšana

## FIG. A &amp; B

- 01 Aizsargapvalks
- 02 Slēdzis
- 03 Dulķiņ surinktuvas
- 04 -
- 05 Pagrindo pasvirimo nustatymas
- 06 Pjovimo gylio nustatymas
- 07 -
- 08 Koka nobloķēšana
- 09 -
- 10 -
- 11 Ašmenų blokavimas
- 12 -
- 13 -
- 14 -
- 15 -
- 16 -

## Kastes saturs

## FIG. C

## Mašīnas montāža

## FIG. D

- 01 -
- 02 kreiptuvo montavimas
- 03
- 04
- 05

## Mašīnas funkcionalitāte

## FIG. E

- 01 Ieslēģšana un izslēģšana
- 02 Kreiptuvų naudojimas
- 03 Pjovimo gylio nustatymas
- 04 Pagrindo kryptis
- 05 Siurblio prijungimas
- 06 -
- 07 -
- 08 -
- 09 -
- 10 -

## Mašīnas kontroles slēģži

## FIG. F

- 01 -
- 02
- 03
- 04

## izlietoto daļu nomaina

## FIG. G

- 01 Asmens nomaiņa
- 02

## tīrģšana un apkope

- 01 Visuomet naudokite tik apdirbamoms medģziagoms pritaikytus bei neapgadintus ašmenis.
- 02 Nustatant pjovimo gyļį galima padaryti ir įpjovas.
- 03
- 04
- 05
- 06



  
LT**Mašinos detaļiņu aprašymas ir krypties nustatymas****FIG. A & B**

- 01 Apsauginis karteris
- 02 Jungiklis
- 03 Putekļu savācējs
- 04 -
- 05 Pamatnes slīpuma regulēšana
- 06 Griezuma dziļuma regulēšana
- 07 -
- 08 Veleno blokavimas
- 09 -
- 10 -
- 11 Asmens aizturis
- 12 -
- 13 -
- 14 -
- 15 -
- 16 -

**Kartono sudėtis****FIG. C****Mašinos surinkimas****FIG. D**

- 01 -
- 02 Virzošo daļu uzstādīšana
- 03
- 04
- 05

**Mašinos funkcionavimas****FIG. E**

- 01 Ijungimas ir sustabdymas
- 02 Virzošo daļu lietošana
- 03 Griezuma dziļuma regulēšana
- 04 Pamatnes noregulēšana
- 05 Pieslēgšana putekļusūcējam
- 06 -
- 07 -
- 08 -
- 09 -
- 10 -

**Mašīnų suderinimas****FIG. F**

- 01 -
- 02
- 03
- 04

  
LT**Vartojamos produkcijos pakeitimas****FIG. G**

- 01 Metalo plokštės pakeitimas
- 02

**Valymas ir priežiūra**

- 01 Vienmēr lietot asmeni, kas ir piemērots apstrādājamojam materiālam un kas nav deformēts
- 02 Noregulējot griezumam dziļumu ir iespējams veikt gropēšanu.
- 03
- 04
- 05
- 06

**Opis i identifikacija komponenti stroja****FIG. A & B**

- 01 Zaštitna kutija
- 02 Prekidač
- 03 Sakupljač prašine
- 04 -
- 05 Podešavanje nagiba baze
- 06 Podešavanje dubine rezanja
- 07 -
- 08 Blokiranje stabla
- 09 -
- 10 -
- 11 Blokiranje oštrice
- 12 -
- 13 -
- 14 -
- 15 -
- 16 -

**Sadržaj kartona****FIG. C****Sastavljanje stroja****FIG. D**

- 01 -
- 02 Uređivanje vodiča
- 03 -
- 04 -

**Funkcionalnost stroja****FIG. E**

- 01 Uključivanje i isključivanje
- 02 Korištenje vodiča
- 03 Podešavanje dubine rezanja
- 04 Orijehtacija baze
- 05 Spajanje na usisivač
- 06 -
- 07 -
- 08 -
- 09 -
- 10 -

**Postavke uređaja****FIG. F**

- 01 -
- 02 -
- 03 -
- 04 -

**Zamjena potrošnog materijala****FIG. G**

- 01 Blade se mijenjaju
- 02 -

**Održavanje, preporuke i savjeti**

- 01 Uvijek koristite oštricu koja je prikladna za materijal koji treba obraditi i koji se ne može oštetiti.
- 02 Podešavanjem dubine rezanja to je moguće utor
- 03 -
- 04 -
- 05 -
- 06 -



	<p>Tension et fréquence assignée: Nominal frequency and power: Nennspannung und Nennfrequenz : Tensión y frecuencia fijada: Tensione e frequenza assegnata: Tensão e frequência fixa: Aangewezen spanning en frequentie: ΟΝΟΜΑΣΤΙΚΗ ΤΑΣΗ ΚΑΙ ΣΥΧΝΟΤΗΤΑ: Napięcie i częstotliwość przydzielona: Jännite ja määrittäty taajuus: Angiven spänning och frekvens: Anført spænding og frekvens: Tensiune și frecvență de lucru:</p>	<p>Заданное напряжение и частота: Tahsis gerilimi ve frekansı: Stanovené napětí a frekvence: Stanovené napätie a frekvencia: Merkespenning og merkefrekvens: الفصلطية والذبذب الجبرمجة: Névleges feszültség és frekvencia: Napetost in določena frekvenca: Консумирано напрежение и честота : Määratud pinge ja sagedus Nustatyta įtampa ir dažnis Noteiktais spriegums un frekvence. Napon i nazivna frekvencija:</p>	230 V ~ 50 HZ
---	---	--	---------------

	<p>Puissance assignée: Nominal power: Nennleistung: Potencia fijada: Potenza assegnata: Potência assinada: Onbelast toerental: ΟΝΟΜΑΣΤΙΚΗ ΙΣΧΥΣ: Prędkość na biegu jałowym: Teho: Angiven effekt: Anført styrke: Putere de lucru:</p>	<p>Заданная мощность: Tahsis edilen güç: Stanovený příkon: Predpísaný výkon: Merkeeffekt: القدرة الجبرمجة: Névleges teljesítmény : Določena jakost: Консумирана мощност: Määratud võimsus. Nustatyta galia Noteiktā jauda Nazivna snaga:</p>	1200 W
---	---	--	--------

	<p>Vitesse à vide: No-load speed: Leerlaufdrehzahl: Velocidad vacía: Velocità a vuoto: Velocidade no vácuo: Leerlaufdrehzahl: ΤΑΧΥΤΗΤΑ ΑΔΡΑΝΕΙΑΣ: Prędkość bez obciążenia: Tyhjäkäyntinopeus Tomgångshastighet: Hastighed i ubelastet tilstand: Viteza în gol:</p>	<p>Скорость вращения на холостом ходу: Boşalma hızı: Rychlost naprázdno: Rýchlosť pri chode naprázdno: Tomgångshastighet: السردعة على الفارغ: Üres sebesség: Prosti tek: Скорост на празни обороти: Kiirus tühikäigul Tuščio prietaiso greitis Tukšgaitas ātrums Brzina praznog hoda:</p>	5200 min <sup>-1</sup>
--	--	---	------------------------

	<p>Classe d'isolement : 2 Insulation class : 2 Isolierklasse: 2 Aislamiento clase :2 Isolamento classe :2 Isolamento classe :2 Isolatie Klasse : 2 ΚΑΤΗΓΟΡΙΑ ΜΟΝΩΣΗΣ: 2 Izolacja Klazy :2 Eristysluokka :2 Isolering Klass :2 Isoleringsklasse 2 Clasă izolatie :2</p>	<p>Класс изоляции 2 : Yalitim derecesi :2 Třída izolace :2 Izolačný systém 2 Isolasjonsklasse: 2 فئة ال عزل 2: Szigetelési osztály :2 Razred izolacije :2 Инструмент Клас :2 Isolatsiooniklass 2 Izolācijas rūšis 2 Izolācijas klase 2 Izolacija klasa: 2</p>	X
---	--	---	---





	Porter des lunettes de sécurité :	Наденьте защитные очки :	X
	Wear protective eyewear :	Güvenlik gözlükleri takın :	
	Schutzbrille tragen :	Používejte bezpečnostní brýle :	
	Llevar puestas gafas protectoras :	Noste ochranné okuliare :	
	Portare de gli occhiali di sicurezza :	Bruk vernebriller :	
	Utilizar óculos de segurança :	حَمَلْ نِظَارَاتٍ وَقَائِيَّةَ :	
	Draag een veiligheidsbril :	Viseljen védőszemüveget :	
	ΦΟΡΑΤΕ ΠΡΟΣΤΑΤΕΥΤΙΚΑ ΓΥΑΛΙΑ :	Nositi zaščitna očala :	
	Zakładać okulary ochronne :	Да се използват защитни очила :	
	Käytä suojalaseja :	Kandke kaitseprille :	
	Använd skyddsglasögon :	Nešioti apsauginius akinius :	
	Der skal benyttes sikkerhedsbriller :	Valkät aizsargbrilles :	
	Purtati ochelari de protectie :	Nositi zaštitne naočale :	

	Porter un masque anti-poussière :	Наденьте респиратор :	X
	Wear a dust mask :	Toza karşi maske takın :	
	Staubschutzmaske tragen :	Používejte masku proti prachu :	
	Llevar puesta una careta de protección contra el polvo :	Noste ochrannú masku proti prachu :	
	Indossare una mascherina anti-polvere :	Bruk en støvmasker :	
	Utilizar uma máscara anti-poeira :	لبس قِذَاعٍ مَضْرَأٍ لِلتَّغْيِيرِ :	
	Draag een stofmasker :	Viseljen porvédő maszkot :	
	ΦΟΡΕΣΤΕ ΜΑΣΚΑ ΓΙΑ ΤΗ ΣΚΟΝΗ :	Nositi zaščitno masko proti prahu :	
	Zakładać maskę przeciwpyłową :	Да се използва защитна маска :	
	Käytä pölysuojust :	Kandke tolmu maski :	
	Bär mask mot damm :	Dėvėti respiratorių :	
	Der skal benyttes beskyttelsesmaske mod støv :	Valkät aizsarg masku pret putekļiem :	
	Purtati mască anti-praf :	Nositi masku za zaštitu od prašine :	

	Porter une protection auditive :	наденьте средства звуковой защиты :	X
	Wear hearing protective equipment :	İşitsel koruma aleti takın :	
	Gehörschutz tragen :	Používejte ochranu sluchu :	
	Llevar puesta una protección auditiva :	Noste ochranné slúchadlá :	
	Portare una protezione uditiva :	Bruk hørselsvern :	
	Utilizar uma protecção auditiva :	لبس خُوذةٍ خِضِّضِ الخُرْجِيِّ :	
	Draag gehoorbeschermers :	Viseljen fülvédőt :	
	ΦΟΡΑΤΕ ΠΡΟΣΤΑΣΙΑ ΑΚΟΗΣ :	Nositi zašito ušes :	
	Zakładać słuchawki ochronne :	Да се използва слухови защитни средства :	
	Käytä kuul suojaimeja :	Kandke kõrvakaitset :	
	Bär hörselskydd :	Nešioti apsaugą nuo triukšmo :	
	Der skal benyttes hørevern :	Valkät dzirdes aizsarglīdzekļi :	
	Purtati căști de protectie auz :	Nositi štitnike protiv buke :	

	Porter des gants :	Наденьте перчатки :	X
	Use rubber gloves :	Eldiven takın :	
	Schutzhandschuhe tragen :	Noste rukavice :	
	Llevar guantes de protección :	Noste rukavice :	
	Indossare i guanti di protezione :	Bruk hansker :	
	Utilizar luvas de protecção :	لبس قِضَائَاتِ :	
	Draag veiligheidshandschoenen :	Viseljen kesztyű t :	
	ΦΟΡΩΝΤΑΣ ΓΑΝΤΙΑ :	Nositi rokavice :	
	Używać rękawic ochronnych :	а се използват предпазни ръкавици :	
	Käytä suojakäsineitä :	Kandke kindaid :	
	Använd skyddshandskar :	Mūvēti pirštines :	
	Der skal benyttes hansker :	Valkät cimdus :	
	Purtati mănuși :	Nositi zaštitne rukavice :	





	<p>Lire les instructions avant usage :          Read the instructions before use :          Vor Einsatz des Geräts Anweisung lesen :          Léase las instrucciones antes de usar :          Leggere le istruzioni prima dell'uso :          Ler as instruções antes da utilização :          Lees voor het gebruik de instructies :          Διαβάστε τις οδηγίες πριν από τη χρήση:          Zapoznać się instrukcją przed użyciem :          Lue ohjeet ennen käyttöä :          Läs anvisningarna före användning :          læs instruktionerne før brug          Înainte de utilizare, citiți instrucțiunile :</p>	<p>Внимательно прочитайте следующие инструкции :          Kullanmadan talimatları okuyunuz :          Pozorně si přečtete následující pokyny :          Pred použitím si prečítajte pokyny :          Les bruksanvisningen før bruk:          اقرأ التعليمات قبل الاستخدام.          használat előtt olvassuk el az utasítást :          Pred uporabo preberite ustrezna navodila          Прочетете указанията за употреба :          Enne kasutamist lugege instruksiooni          Prieš naudojimą perskaityti instrukciją          izlasīt instrukcijas pirms lietošanas          Pročitati upute prije uporabe:</p>	X
--	--	---	---

	<p>Conformité européenne          Conforms to EC standards :          CE-Konformität :          Cumples con las directivas CE :          Conforme alle norme CE :          Conforme às normas CE :          Voldoet aan de EG-normen :          ΕΥΡΩΠΑΪΚΗ ΣΥΜΜΟΡΦΩΣΗ          Zgodność z normami CE :          EU-standardien mukainen :          EU-standardien mukainen :          Overholder EU standarderne :          Conform cu normele europene:</p>	<p>соответствие европейским стандартам:          Avrupa uygunluk :          evropská shoda :          európska dohoda :          Europeisk konformitet          مطابق للوائحمات الأوروبية.          evropska ustreznost :          európai megfeleléség :          Съответствие с европейските норми :          Euroopa Liidu vastavusmärk          Europinių normų atitikima          Atbilstība Eiropas standartiem          Europska sukladnost</p>	X
--	---	--	---

	<p>Danger :          Danger :          Gefahr :          Peligro :          Pericolo :          Perigo :          Gevaar :          ΚΙΝΔΥΝΟΣ:          Niebezpieczeństwo :          Vaara :          Fara :          Fare :          Pericol :</p>	<p>Опасно :          Tehlike :          Nebezpečí :          Nebezpečnost :          Fare:          خطر.          Veszély :          Nevarnost:          Опасност :          Oht          Pavojus          Bīstamība          Opasnost:</p>	X
--	--	---	---

	<p>Poids :          Weight :          Gewicht :          Peso :          Peso :          Peso :          Gewicht :          ΒΑΡΟΣ :          Masa :          Paino :          Vikt :          Vægt :          Greutate :</p>	<p>Bec :          Ağirlik :          Hmotnost :          Hmotnosť :          Vekt:          الوزن.          Súly :          Teža :          Terglo :          Raskus          Svoris          Svars          Težina</p>	4,6 kg
--	--	---	--------



 <b>L<sub>pA</sub></b>	Niveau de pression acoustique :	Уровень акустического давления. :	94 dB (A)
	Acoustic pressure level :	Akustik basınç seviyesi :	
	Schalldruckpegel :	Hladina akustického tlaku :	
	Nível de presión acústica :	Hladina akustického tlaku :	
	Livello di pressione acustica :	Lydtryknivå:	
	Nível de pressão acústica :	مستوى الضغوط السمعي.	
	Niveau akoestisch druk :	A hangnyomás szintje :	
	ΣΤΑΘΜΗ ΗΧΗΤΙΚΗΣ ΠΙΕΣΗΣ:	Nivo akustičnega pritiska:	
	Poziom mocy akustycznej :	Равнище на акустично налягане :	
	Käytä kuulosuojaimia :	Helirõhu nivoo	
Ljudtrycksnivå :	Akustinio spaudimo lygis		
Lydtryk :	Akustiskā spiediena līmenis		
Nivel presiune acustică :	Razina zvučnog tlaka:		

 <b>L<sub>wA</sub></b>	Niveau de puissance acoustique :	уровень мощности звука :	105 dB (A)
	Acoustic power level :	Akustik basınç seviyesi :	
	Schalleistungspegel :	Hladina zvukového výkonu:	
	Nível de potencia acústica :	Hladina zvukového výkonu:	
	Livello di potenza acustica:	Lydeffektnivå:	
	Nível de potência acústica:	مستوى الضجيج.	
	Niveau akoestisch vermogen :	a hangnyomás szintje :	
	ΕΠΙΠΕΔΟ ΙΣΧΥΟΣ ΉΧΟΥ:	Nivo akustične jakosti :	
	Poziom mocy akustycznej :	Равнище на вибрации :	
	Käytä suojalaseja :	Helivõimsuse nivoo	
Ljudstyrkenivå :	Triukšmo lygis		
Lydstyrke :	Akustiskās jaudas līmenis		
Nivel putere acustică :	Razina zvučne snage:		

NIVEAU SONORE D'ÉMISSION : A VIDE

Pression acoustique LpA poste opérateur 94 dB  
Incertitude 3

Puissance acoustique LWA 105 dB  
Incertitude 3

Valeurs déterminées suivant le code d'essai de l'annexe B de la norme EN 61029-1 avec emploi des normes de base ISO 11201 et ISO 3744.

Les niveaux de pression acoustique obtenus in situ dépendent:

- Des niveaux réels de la machine considérées, en prenant en compte les incertitudes déclarées;
- Du local et de l'installation de la machine. Préférez une pièce dont l'acoustique est plus feutrée. Evitez les pièces vides à grande résonance. Placez vous auprès d'une fenêtre le cas échéant.
- Des outils montés, des pièces travaillées, des réglages choisis,...

 <b>3,0 m / s<sup>2</sup></b>	Niveau de vibration :	Уровень вибрации :	3,0 m / s <sup>2</sup>
	Hand/arm vibration level :	Titreşim seviyesi :	
	Vibrationspegel Hand/Arm :	Úroveň vibrací :	
	Nível de vibración mano/brazo :	Hladina vibrácií :	
	Livello di vibrazione mano/braccio :	Vibrasjonsnivå:	
	Nível de vibração mão/braço :	مستوى الارتجاج.	
	Trillingsniveau hand/arm :	Vibrációsztint :	
	ΕΠΙΠΕΔΟ ΚΡΑΔΑΣΜΩΝ:	Nivo vibracij :	
	Poziom wibracji rżka/ramię :	Равнище :	
	Tärinätaso:	Vibrācijas līmenis.	
Vibrationsnivå hand/arm :	Vibrācijas lygis		
Vibrationsniveau :	Vibratsiooni nivo		
Nivel vibrații :	Razina vibracije:		

VIBRATIONS:

Total des valeurs de vibration (somme vectorielle des trois directions) déterminée selon EN 60745 :

a 3,0 m/s<sup>2</sup>  
Incertitude K 1,5 m/s<sup>2</sup>

L'amplitude d'oscillation peut être utilisée comme valeur de comparaison d'outils électroportatifs.

Attention : si l'outil électroportatif est utilisé pour d'autres applications, avec d'autres outils de travail, l'amplitude d'oscillation peut être différente.





	<p>Soumis à recyclage Subjected to recycling Sujeto a reciclaje Sottoposti a riciclaggio Sujeitos à reciclagem Não deite no lixo : Niet wegwerpen : ΥΠΟΚΕΙΤΑΙ ΣΕ ΑΝΑΚΥΚΛΩΣΗ Nie wyrzucac : Älä heittää pois luontoon : Batteriet får inte kastas : Bortkast det ikke: Nu le auncati :</p>	<p>Подлежит переработке Atmayiniz : Nevyhazujte je do bežného odpadu : Neodhadzovat : Gjenvinningspliktig فلا ترمدها لهذا في القمامة. ne mečite1 ne odvržite ga/jih vstran : Taaskasutusse kuuluv Ärge visake seda minema : Nemétykíte : Nemest : Podvrgnuto recikliranju</p>	X
---	---	---	---

**Recyclage des déchets :**

Les outils, accessoires et leur emballages doivent suivre une voie de recyclage adaptée. Conformément aux directives Européenne 2012/19/UE et 2006/66/CE, les composants d'un produit doivent être séparés, collectés, recyclés ou éliminés en conformité avec les réglementations environnementales en vigueur. Les appareils, batteries, piles, huiles, emballages devront être déposés dans les systèmes d'élimination des déchets spéciaux tels que déchetteries. Renseignez-vous auprès de votre commune pour connaître l'organisme le plus proche à même de retraiter ou de collecter ces déchets.

	<p>Recyclable, soumis au tri sélectif Recyclable, subject to recycling Recyclingfähige, unterliegen Recycling Reciclables, sujetos a reciclaje Riciclabili, soggetti a riciclaggio Recicláveis, sujeito à reciclagem Recycleerbare, onderworpen aan recycling ΑΝΑΚΥΚΛΩΣΙΜΟ, ΥΠΟΚΕΙΤΑΙ ΣΕ ΕΠΙΛΕΚΤΙΚΗ ΔΙΑΛΟΓΗ Opakowanie nadaje się do recyklingu podlegają recyklingu Kierrätettävien pakkausten kohteena kierrätys Återvinningsbara förpackningar omfattas återvinning Рециклиращи се опаковки подлежат на рециклиране Genavendelig underlagt genbrug</p>	<p>Reciclabile sub rezerva reciclare Повторно упаковка подлежит вторичной переработке Geri dönüştürme Geri dönüştürülebilir ambalaj konusu Recyklovateľné podléhajúci recyklaci Recyklovateľné podliehajúce recyklácii Resirkulerbar, med förbehold om selektiv sortering ريوندتلا دا اعل عيضمخ ريوندتلا دا اعل تليباؤلا فويل عيمل او قير عيمل Újrahasznosítható csomagolás alá újrahasznosítás Reciklirati predmet recikliranja Pakendite suhtes ringlussevõtu Pärsträdajams iepakojumus otrreizējai pārstrādei Perdirbamų taikomos perdirbimo Može se reciklirati, podložno selektivnom sortiranju</p>	X
---	---	--	---



45° = 42 mm  
60° = 55 mm

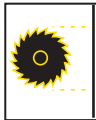

160 x 20 x 2.0 mm



0 - 45°



CS165RC

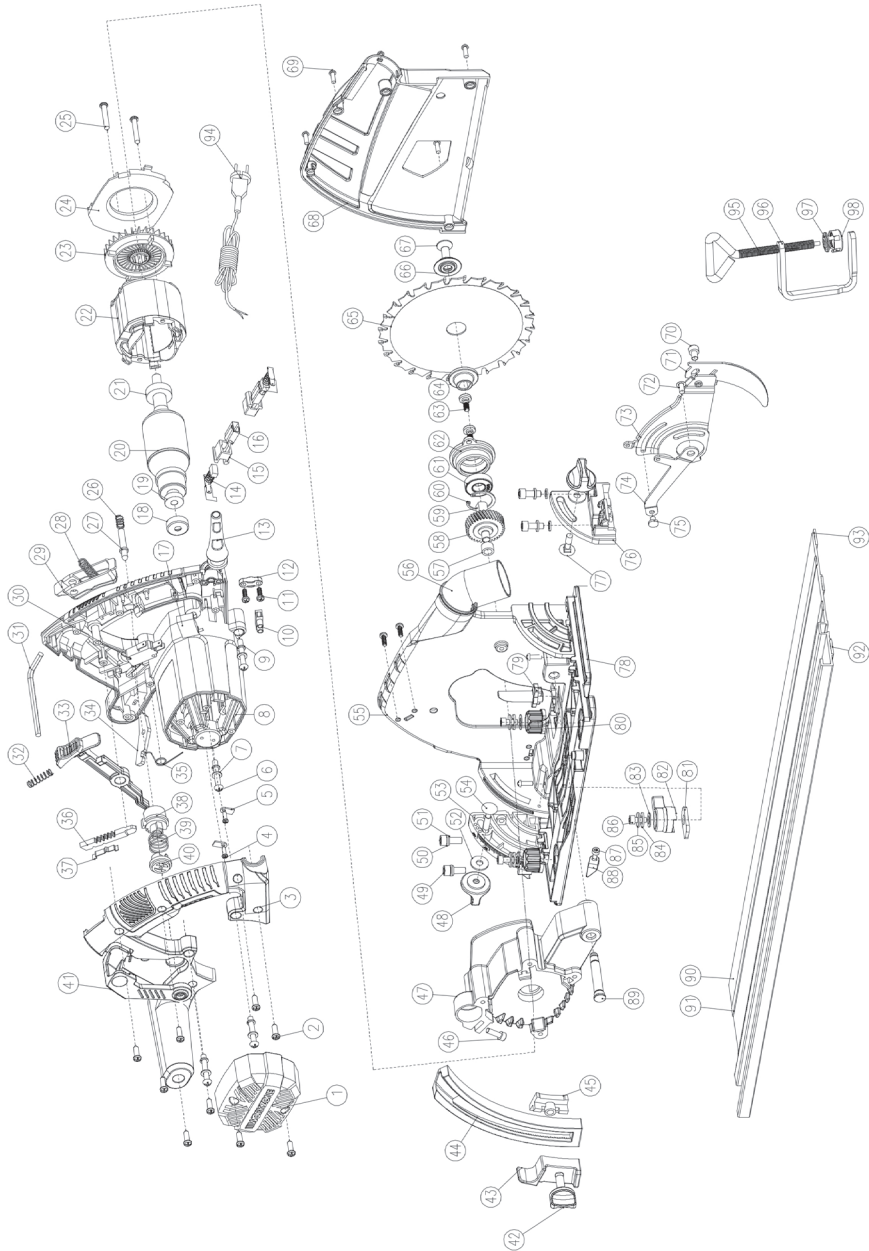



DECLARATION DE CONFORMITE  
VERKLARING VAN OVEREENSTEMMING  
DECLARACION DE CONFORMIDAD  
DICHIARAZIONE DI CONFORMITA  
KONFORMITÄSERKLÄRUNG  
DECLARATION CONFORMITY  
DECLARAÇÃO DE CONFORMIDADE  
DEKLARACJA ZGODNOSCI Z NORMAMI  
OM ÖVERENSSTÄMMELSE  
VAATIMUSTENMUKAISUUSVAKUUTUS  
OVERENSSTEMMELSESERKLÆRING  
ΔΗΛΩΣΗ ΣΥΜΜΟΡΦΩΣΗΣ

DECLARAȚIE DE CONFORMITATE  
VYHLÁSENIE ZHODY  
Декларация соответствия  
SAMSVARSEKTLÆRING  
Uygunluk beyanı  
التصريح بالخطابفة  
PROHLÁŠENÍ SHODY  
EGYZŐSÉGI NYILATKOZAT  
Декларация за съответствие с нормите  
IZJAVA O SKLADNOSTI  
DEKLARACIJA  
ΑΤΙΤΙΚΤΙΕΣ DEKLARACIJA  
KINNITUS  
IZJAVA O SUKLADNOSTI

Le soussigné,  
Ondergetekende,  
Der Unterzeichner,  
O abaixo assinado,  
Undertecknad,  
Долуподписаният  
Undertegnede  
Subsemnatul,  
Я, нижеподписавшийся,  
Imzalayan,  
Nize podespany,  
Toliau pasirašęs

Déclare par la présente que,  
Verklaart hiermede dat,  
Erklärt hiermit daß,  
Declara pela presente que,  
Förklarar härmed att  
Заявлява с настоящото  
erklærer hermed, at  
Declar prin prezenta că,  
настоящим подтверждаю что  
Mevcut belgeyle beyan ediliyor ki,  
tímto prohlašuje, že,  
Pareiškia, kad,

Personne autorisée à constituer  
le dossier technique :  
Christophe HUREL



FAR GROUP EUROPE  
192, Avenue Yves Farge  
37700 St. Pierre-des-Corps  
FRANCE

El suscrito,  
Il sottoscritto,  
The undersigned,  
Ninej podpişany  
Allekirjoittanut,  
Ο ΚΑΤΩΘΙ ΥΠΟΓΡΑΜΜΕΝΟΣ,  
Nizšie podpişany  
Undertegnede,  
الذوقع انزاد  
Alulifrott,  
Podpisani,  
Apakšā parakstijies  
alakirjutanu  
Dolje potpisani,

Declaro por la presente, que,  
Dichiare che,  
Declares that,  
Oświadczam niniejszym, że  
Ilmoittaan täten että,  
ΔΙΑ ΤΟΥ ΠΑΡΟΝΤΟΣ ΔΗΛΩΝΕΙ ΟΤΙ,  
týmto vyhlasuje, že  
Erklærer herved at,  
يصرح استنادا على ذلك  
kijelentem, hogy a készülék Izjavlja da,  
Pareiškia, kad,  
Ar šo apliecinā, ka,  
Kinnitab, et  
Izjavljuje u ovom dokumentu da je

Circular saw on rail / Scie circulaire sur rail / Handkreissäge / Sierra circular / Sega circolare a mano / Serra circular / Handcirkelzaag / Διακοπτήριο σε ράγα /  
Pilarka Tarczow / Pyörösaha / Handcirkei / Циркуляр / Rundsav / Feråstråu circular / Круглая пила / Yuvarlak testere / Okružní pila / Kotučová pila /  
מחשור דאירוי / לווני ערוסמ / Körfűrész / Krožna žaga / Ringsaag / Žiedinis pjūklas / Ripzågjs / Kružna pila za šine

## code

FARTOOLS / 115443 / CS 165RC / CDJ160F-1

Est conforme et satisfait aux directives et normes CE,  
In overeenstemming is met en Voldoet aan EG richtlijnen,  
Den folgenden EU-Bestimmungen entspricht,  
Respeita e está em conformidade com as normas CE,  
Överensstämmer med och uppfyller EG-standarder,  
Съответства и отговаря европейските норми  
Er i overensstemmelse med og overholder EU standarderne  
Este conform și satisface normele CE  
полностью соответствует и удовлетворяет  
требованиям стандартов ЕС  
CE şartlara uygundur,  
odpovídá normám ES.  
Atitinka ir atitinka EB direktyvas ir standartus,

Cumple con la directivas de la CE,  
E conforme alle direttive CEE,  
Complies with the EEC directives and standards,  
Odpowiada normom UE,  
Täyttää EU-vaatimukset,  
ΣΥΜΜΟΡΦΩΝΕΤΑΙ ΚΑΙ ΙΚΑΝΟΠΟΙΕΙ ΤΙΣ ΟΔΗΓΙΕΣ ΚΑΙ ΤΑ ΠΡΟΤΥΠΑ CE,  
zodpovedá normám ES.  
Samsvarer med og tilfredsstiller CE-direktiver og standarder,  
بأن الحداز يطابق و يلبى مع أيير مجموعة الدول الأوروبية  
kielegíti a CE szabványok előírásait.  
Je v skladu z in izpolnjuje norme Evropske skupnosti.  
Atbilst un atbilst EK direktīvas un standartus,  
Vastab ja vastab EU direktīvidele ja standarditele,  
Sukladan i ispunjava direktive i standarde CE,

2014/30/EU 2006/42/EC  
2011/65/EU 2016/863/EU

ENIEC55014-1:2021  
ENIEC55014-2:2021  
ENIEC61000-3-2:2019+A1  
EN61000-3-3:2013+A1+A2  
EN62841-1:2015  
EN62841-2-5:2014

Christophe HUREL,  
Président Directeur Général  
16/03/2022  
Fait à St. Pierre-des-Corps



115443-3-Sticker-C-02-Logo.indd 1

28/06/2022 14:57



## GARANTIE - WARRANTY



### FR. GARANTIE

Cet outil est garanti contractuellement contre tout vice de construction et de matière, à compter de la date de vente à l'utilisateur et sur simple présentation du ticket de caisse. La garantie consiste à remplacer les parties défectueuses. Cette garantie n'est pas applicable en cas d'exploitation non conforme aux normes de l'appareil, ni en cas de dommages causés par des interventions non autorisées ou par négligence de la part de l'acheteur. La garantie ne s'applique pas sur les dommages causés par une défaillance de l'outil.

### DE. GARANTIE

Die Garantiezeit für dieses Gerät in Bezug auf Konstruktions- und Materialfehler beträgt lt. Vertrag bei Vorlage des Kassensbons. Die Garantieleistung besteht im Ersatz schadhafter Teile. Die Garantie erlischt bei einem Einsatz des Geräts, der nicht normentsprechend ist, bei Schäden, die auf unsachgemäße Eingriffe zurückzuführen sind bzw. bei Nachlässigkeit seitens des Käufers. Die Garantie erstreckt sich nicht auf Schäden, die auf Fehlfunktionen des Geräts zurückzuführen sind.

### IT. GARANTIA

Quest' attrezzo è garantito per contratto contro qualsiasi difetto di costruzione e di materia, a partire dalla data di vendita all'utente e su semplice presentazione dello scontrino. La garanzia consiste nel sostituire le parti difettose. Questa garanzia non è applicabile in caso di struttamento non conforme alle norme dell'apparecchio, né in caso di danni causati da interventi non autorizzati o da negligenza da parte dell'acquirente. La garanzia non si applica ai danni causati da un'avarria dell'attrezzo.

### EN. GARANTIE

This tool is guaranteed, in writing, against any defect in manufacture or parts from the date of sale, upon simple presentation of the sales slip. The guarantee is limited to the replacement of faulty parts. This guarantee is not applicable in the event of usage which is not conform with the intended usage of the apparatus, nor in the event of damage caused by unauthorised servicing or negligence on behalf of the purchaser. This guarantee does not apply to any damage caused by

the failure of this tool.

### ES. GARANTIA

Esta herramienta se garantiza contractualmente contra todo defecto de construcción y materia, a partir de la fecha de venta a l usuario y sobre simple presentación del recibo de caja. La garantía consiste en sustituir a las partes defectuosas. Esta garantía no es aplicable en caso de explotación no conforme a las normas del aparato, ni en caso de daños causados por intervenciones no autorizadas o por negligencia por parte del comprador. La garantía no se aplica sobre los daños causados por un fallo del herramienta.

### NL. GARANTIE

Dit gereedschap heeft een garantie tegen constructiefouten en materiaaldefecten, die geldig is vanaf de aankoopdatum door de gebruiker, op vertoning van de kassabon. De garantie betreft de vervanging van de defecte onderdelen. Deze garantie is niet van toepassing indien het apparaat niet volgens de normen gebruikt is, noch in geval van schade veroorzaakt door oneigenlijk gebruik of nalatigheid van de koper. De garantie is niet van toepassing op schade voortvloeiend uit een defect van het gereedschap.

### PT. GARANTIA

Esta ferramenta tem uma garantia contratual contra qualquer defeito de construção e de material, a partir da data de venda ao utilizador e sobre simples apresentação do talão da caixa. A garantia consiste em substituir as partes defeituosas. Esta garantia não é aplicável no caso de exploração não conforme as normas do aparelho, nem em caso de danos causados pelas intervenções não autorizadas ou por negligência da parte do comprador. A garantia não se aplica para os danos causados por uma falha da ferramenta.

### EL. ΕΓΓΥΗΣΗ

ΑΥΤΟ ΤΟ ΕΡΓΑΛΕΙΟ ΕΙΝΑΙ ΣΥΜΒΑΤΙΚΑ ΕΓΓΥΗΜΕΝΟ ΓΙΑ ΟΠΟΙΟΔΗΠΟΤΕ ΚΑΤΑΣΚΕΥΑΣΤΙΚΟ ΚΑΙ ΥΛΙΚΟ ΕΛΑΤΤΩΜΑ, ΑΠΟ ΤΗΝ ΗΜΕΡΟΜΗΝΙΑ ΠΩΛΗΣΗΣ ΣΤΟΝ ΧΡΗΣΤΗ ΚΑΙ ΜΕ ΤΗΝ ΕΠΙΔΕΙΞΗ ΤΗΣ ΑΠΟΔΕΙΞΗΣ ΠΩΛΗΣΗΣ. Η ΕΓΓΥΗΣΗ ΣΥΝΙΣΤΑΤΑΙ ΣΤΗΝ ΑΝΤΙΚΑΤΑΣΤΑΣΗ ΤΩΝ ΕΛΑΤΤΩΜΑΤΙΚΩΝ ΕΞΑΡΤΗΜΑΤΩΝ. ΑΥΤΗ Η ΕΓΓΥΗΣΗ ΔΕΝ ΙΣΧΥΕΙ ΣΕ ΠΕΡΙΠΤΩΣΗ ΛΕΙΤΟΥΡΓΙΑΣ ΠΟΥ ΔΕΝ ΣΥΜΜΟΡΦΩΝΕΤΑΙ ΜΕ ΤΑ ΠΡΟΤΥΠΑ ΤΗΣ ΣΥΣΚΕΥΗΣ, ΟΥΤΕ ΣΕ ΠΕΡΙΠΤΩΣΗ ΖΗΜΙΑΣ ΠΟΥ ΠΡΟΚΑΛΕΙΤΑΙ ΑΠΟ ΜΗ ΕΞΟΥΣΙΟΔΟΤΗΜΕΝΕΣ ΕΠΕΜΒΑΣΕΙΣ Ή ΑΜΕΛΕΙΑ ΕΚ ΜΕΡΟΥΣ ΤΟΥ ΑΓΟΡΑΣΤΗ. Η ΕΓΓΥΗΣΗ ΔΕΝ ΙΣΧΥΕΙ ΓΙΑ ΖΗΜΙΕΣ ΠΟΥ ΠΡΟΚΑΛΟΥΝΤΑΙ ΑΠΟ ΑΣΤΟΧΙΑ ΕΡΓΑΛΕΙΟΥ.

### PL. GWARANCJA

Narz dzie jest objte gwaranc-

jà na wszelkie wady konstrukcyjne i materiałowe, licząc od daty sprzedaży u użytkownika i po okazaniu paragonu kasowego. Gwarancja obejmuje wymianę cz.ści wybrakowanych. Gwarancja nie znajduje zastosowania w przypadku u użytkownika niezgodnego z normami urzędzenia, ani w przypadku szkód spowodowanych działaniami niedozwolonymi lub zaniedbaniami ze strony nabywcy. Gwarancja nie obejmuje szkód powstałych z powodu upadku urzędzenia.

### SV. GARANTI

Detta verktyg har en avtalsenlig garanti mot konstruktions och materialfel, från och med tidpunkten för användarens inköp och genom uppvisning av kassakvittot. Garantin består i att ersätta de bristfälliga delarna. Denna garanti gäller inte om användningen inte motsvarar apparatens standarder, inte heller vid skador som orsakas av ej tillåtna ingrepp eller på grund av köparens vårdslöshet. Garantin gäller inte forskador som orsakats av att verktyget fungerat bristfälligt.

### FI. TAKUU

Tämän laitteen takuu on voimassa sopimuksen mukaisesti kattaen kaikki rakenne- ja materiaali- ja lukien ostopaivasta kassakuitia vastaan. Takuu sisältää viallisten osien korvaamisen. Takuu ei korvaa ohjeiden vastaista käyttöä eikä valtuuttamattomien henkilöiden käsittelyä tai ostajan huolimattomuudesta aiheutuneita vahinkoja. Takuu ei vastaa myöskään toimintahäiriöistä aiheutuneita vahinkoja.

### BU. ГАРАНЦІЯ

Този инструмент е под договорна гаранция срещу всякакъв дефект в изработката и използваните материали, считано от датата на продажба на потребителя и само срещу представяне на касовата бележка. Гаранционното обслужване се състои в замяна на дефектните части. Настоящата гаранция не е валидна когато апаратът се използва по начин, несъответстващ на стандарта за работа с него, както и в случай на щети, нанесени от неотризириани лица, или вследствие на проявена небрежност от страна потребителя.

Гаранцията не покрива щети, произтекли вследствие на техническа неизправност на апарата.

### DA. GARANTI

Dette værktøj er dækket af en garantikontrakt for konstruktions- og materialefej, som gælder fra købsdatoen ved visning af kassebonen. Garantien består i at udskifte de defekte dele. Garantien dækker ikke fejl opstået som følge af anvendelse, som ikke overholder standarderne for apparatet, eller

## SERVICE APRÈS VENTE - AFTER SALE SERVICE

FARGROUP EUROPE - 192, Avenue Yves Farge - 37700 St. Pierre-des-Corps - FRANCE

fargroup@fargroup.net

## GARANTIE - WARRANTY



skader opstået ved ikke autoriserede indgreb eller sløsethed fra brugerens side. Garantien dækker ikke skader opstået, fordi værktøjet har svigtet.

### RO. GARANTIE

Acest aparat este garantat din punct de vedere contractual împotriva tuturor viciilor de construcție și de material, începând de la data vânzării lui către utilizator și la simpla prezentare a bonului de casă. Garanția constă în înlocuirea componentelor defecte. Această garanție nu se aplică în cazul exploatarii în alt mod decât cel recomandat de normele aparatului și nici în caz de stricăciuni provocate de intervenții neautorizate sau prin neglijența cumpărătorului. Garanția nu se aplică asupra pagubelor cauzate de o defectare a aparatului.

### RU. ГАРАНТИЯ

Данное изделие обладает имеющей, силу контракта гарантией, покрывающей все возможные дефекты изготовления и материала. Гарантия вступает в силу с даты продажи изделия пользователю, для этого достаточно сохранить и предъявить полученный в кассе Чек. Гарантия обязывает изготовителя заменить дефектные части изделия. В случае не соответствующего нормам использования изделия, несанкционированного демонтажа или ремонта или небрежного обращения действие гарантии прекращается. Гарантия не покрывает ущерба, возникшего в результате сбоев в работе изделия.

### TU. GARANTI

Bu arac, satis tarihinden itibaren, kullanıcının sadesce vezne alindisini sunmasyyla tum uretim ve malzeme hatasina karsi garantilidir. Garanti eksik olan kisimlari degistirmek icindir. Bu garanti aracin sartlarina uygun olmayan isleme durumunda, izin verilmeden kullanimlardan kaynaklanan hasarlarda veya alıcının istegi durumunda uygulanmaz. Garanti malzemenin bir eksikliginden meydana gelen bir zararda uygulanmaz.

### CS. ZÁRUKA

Pro tento nástroj platí smluvní záruka na všechny výrobny a materiálové vady od data prodeje uživateli a na základě předložení pokladního bloku. Záruka spočívá ve výměně vadných částí. Tato záruka neplatí v případě použití přístroje, které neodpovídá normám, ani v případě

škod způsobených nepovolenými zásahy nebo nedbalostí ze strany kupujícího. Záruka se nevztahuje na škody způsobené zavadou nástroje.

### SK. ZÁRUKA

Pre tento nástroj platí zmluvná záruka na všetky výrobne a materiálové chyby od dátumu predaja užívateľovi a na základe predloženia pokladničného bloku. Záruka spočíva vo výmene chybných častí. Táto záruka neplatí v prípade použitia prístroja, ktoré nezodpovedá normám, ani v prípade škod spôsobených nepovolenými zásahmi alebo nedbalosťou zo strany kupujúceho. Záruka sa nevztahuje na škody spôsobené poruchou nástroja

### AR. الضمان

على مجرد تقديم بطاقة الشراء يتدخل عن تاريخ البيع الي المستهلك وبيناً عيب فني التصني عوفى الجوانب، اعتباراً ان هذه الة مضمونة شعاقدياً عن اي ارجاز، ول في حالة تعرضه لانتلافات حالة الاستخدام غير المطابق لمعايير لى يلى هذا الضمان قابلاً للتطبيق في ظل الضمان فني سبببدال الاجزاء الاعطالة لى يطبق الضمان على الخرد الزاج عن مخرضة اوفى حالة الارجاز من قبل المشتري ناتجة عن عمليات تدخل غير

### HU. GARANCIA

Erre a szerszámra szerződéses garanciát vállalunk bármilyen gyártási és anyaghiba felmerülése esetére, a fogvaszító részére történt eladás napjától számítva, a pénztári blokk egyszere felmutatása ellenében. A garancia a hibás alkatrészek cseréjére terjed ki. Ez a garancia nem érvényes, ha a készüléket nem rendeltetésszerűen használták, sem illetékelen beavatkozások, vagy a vásárló hanyagsága okozta károk esetén. A garancia nem fedezi azokat a károkat, melyeket a szerszám hibás működése okozott.

### SI. GARANCIJA

To orodje je z garancijsko pogodbo zaščiteno proti vsem napakam v izdelavi in v sestavnem materialu od datuma prodaje naprej in ta velja ob predložitvi blagajniškega računa. Garancija velja za zamenjavo delov z napako. Ta garancija ne velja za uporabo orodja, ki ni v skladu z normami, predpisanimi za omenjeno orodje in za primere okvar, ki nastanejo zaradi nedovoljenih posegov na orodju ali zaradi malomarnega rokovanja kupca. Garancija ne velja za škodo, ki jo lahko povzroci okvara orodja.

### ET. GARANTII

See tööriist kuulub lepingu järgi garantiiremonti arvestades alates müümise päevast ja kasutajale alusel kasutatavale kõigi konstruktsioonilise materjalivigade puhul. Garantii seisneb defektsete osade välja vahetamises. See garantii ei kehti

aparaadi normide ebatavalise eiramise puhul ega ostja poolt keelatud viisil, kasutamisesest või hooletusetahtmisest tulenevate kahjude korral. Garantii ei kehti seadme defektidest põhjustatud kahjude puhul

### LV. GARANTĪJA

Sis prietašais yra uztikrinamas kaip itin geros kokybės, nuo jo pardavimo datos iki jo panaudojimo, ir jam yra suteikiamas garantinis talonas. Garantijos metu galima pakeisti atsiradusius trumplaiakius gedimus. Si garantija netaikoma esant netinkamam naudojimui ar nesilaikant reikiam šio aparato vartojimo instrukcijų, tai pat pasciam virkeji ji sugadinus. Garantija taip pat netaikoma, prietašą naudojant ne pagal paskirtį ir ji apgadinus

### LT. GARANTIJA

Sim darbarikam ir liguma noteikta garantija visiem defektiem, kas saistās ar konstrukciju un materiālu, sakot ar pardošanas datumu, kad mašīnu pardot lietotājam un vienkārši uzradot kases ceku. Garantija iekļauj bojāto daļu nomaiņu. Si garantija nav derīga, ja aparāts nav lietots saskaņā ar drošības noteikumiem, ne gadijums ja bojājumi radusies nesankcionētās ietauksanas gadijuma vai arī pircēja nolaidības dēļ. Garantija nav derīga, ja bojājumi radusies darbarika defekta dēļ

### HR. JAMSTVO

Ovaj alat ima ugovorno jamstvo u slučaju bilo kakvih nedostataka u konstrukciji i materijalu, od datuma prodaje korisniku uz jednostavno predocenje racuna. Jamstvo se sastoji u zamjeni neispravnih dijelova. Ovo se jamstvo ne primjenjuje u slučaju uporabe i eksploatacije koja nije sukladna standardima uređaja, niti u slučaju štete uzrokovane neovlaštenim intervencijama ili nemarom kupca. Jamstvo se ne primjenjuje na štetu uzrokovanu nekim nedostatkom alata.

## SERVICE APRÈS VENTE - AFTER SALE SERVICE

FARGROUP EUROPE - 192, Avenue Yves Farge - 37700 St. Pierre-des-Corps - FRANCE

fargroup@fargroup.net



## FAR GROUP EUROPE

Une société du groupe **SIGMA**

192, Avenue Yves Farge  
37700 St. Pierre-des-Corps  
FRANCE

[fartools.com](http://fartools.com)

