

Ensembles complets de fixations pour lavabos, WC suspendus et urinoirs



Urinoirs



Lavabos

7

Fixations pour appareils sanitaires

MATÉRIAUX

- Plaques de carton-plâtre et fibro-plâtre
- Panneaux en bois aggloméré

AVANTAGES

- La KM et la WDP sont de par leur géométrie spécialisées pour des fixations sur les cloisons creuses.
- Le large segment à bascule de la KM et la grande plaquette de la WDP assurent une bonne répartition des charges et permettent des charges élevées.

APPLICATIONS

- Lavabos
- Urinoirs

FONCTIONNEMENT

- La KM convient pour le montage traversant.
- L'élément à bascule large de la KM s'ouvre automatiquement derrière le panneau après introduction dans le perçage.
- La WDP est installée lors du montage des cloisons.
- La WDP est composée d'un ensemble de fixations comprenant des écrous nylon et des plaquettes soudées à des tiges filetées.
- La WD HM est composée d'un ensemble de fixations comprenant une cheville HM 8, une tige filetée, une rondelle excentrée à épaulement en nylon et un écrou 6 pans métallique.

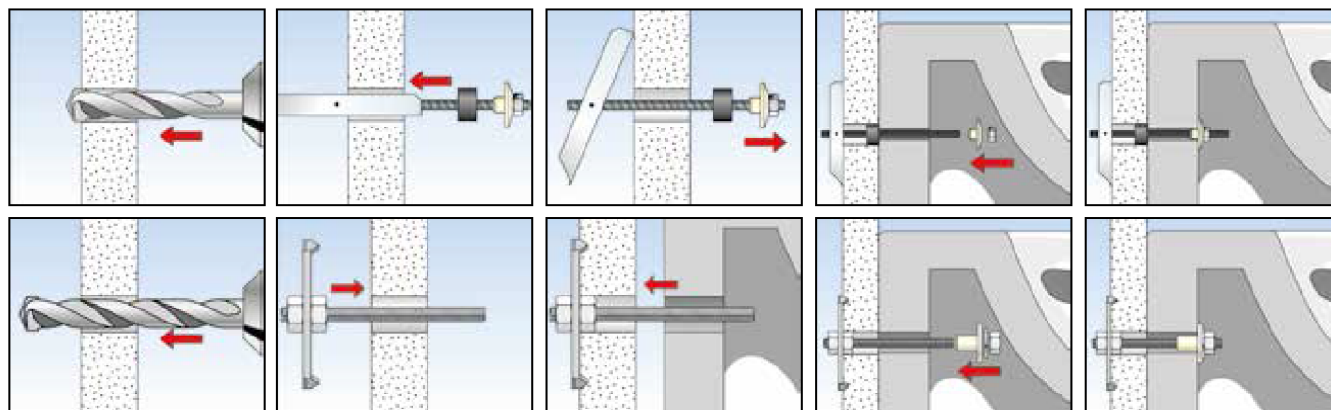

SPÉCIFICATIONS TECHNIQUES

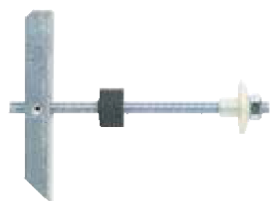

Cheville à bascule **KM 10**

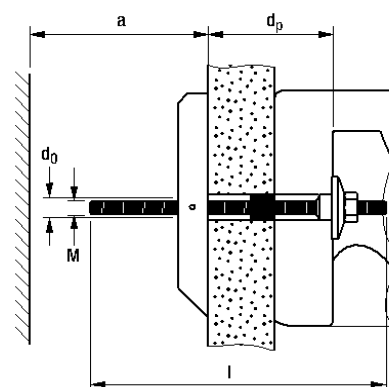

Désignation	Art. N°	Diamètre nominal du foret d_0 [mm]	Longueur de cheville l [mm]	dimension mini. de la cavité a [mm]	épaisseur maxi. de plaque d_p [mm]	Dimensions de la vis $M \times l$ [mm]	Unité de vente [Pièces]
KM 10	050326	30	180	140	90	M 10 x 180	25

SPÉCIFICATIONS TECHNIQUES



WD/P 6



WD/P 8



WD/P 10

Désignation	Art. N°	contenu par sachet [Pièces]	Unité de vente [Pièces]
WD/P 6 x 90	026050	2 plaquettes soudées à des tiges de 6x90, 2 rondelles en acier, 2 écrous 6 pans M6	25
WD/P 8 x 90	026028	2 écrous BU M8, 2 plaquettes soudées à des tiges de 8x90	25
WD/P 8 x 100	026029	2 écrous BU M8, 2 plaquettes soudées à des tiges de 8x100	25
WD/P 8 x 120	026030	2 écrous BU M8, 2 plaquettes soudées à des tiges de 8x120	25
WD/P 10 x 120	026051	2 plaquettes soudées à des tiges de 10x120, 2 rondelles en acier, 2 écrous 6 pans M10	25

SPÉCIFICATIONS TECHNIQUES

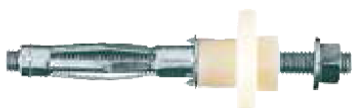

WD HM

Désignation	Art. N°	contenu par sachet [Pièces]	Unité de vente [Pièces]
WD HM 8 x 37	026031	2 chevilles HM 8 x 37, 2 tiges filetées M8x115, 2 rondelles à trou excentré à épaulement en nylon, 2 rondelles métalliques, 2 écrous M8	25
WD HM 8 x 55	026032	2 chevilles HM 8 x 55, 2 tiges filetées M8x115, 2 rondelles à trou excentré à épaulement en nylon, 2 rondelles métalliques, 2 écrous M8	25