

# KOLLEKTION 2023

● LICHTPROJEKTE

Christian Deuber



Geissensteinring 41  
6005 Luzern  
+41 41 360 86 65  
info@lichtprojekte.ch  
www.lichtprojekte.ch

# TUBE V LED

**Design: Christian Deuber**

**Ein Kronleuchter für moderne Menschen. Neu auch mit modernem Leuchtmittel. Durch das opale Acrylglasrohr wird das Licht gleichmässig gestreut. Da LED's und Betriebsgerät geschickt versteckt sind, tritt nur das elegante Glasrohr in Erscheinung.**

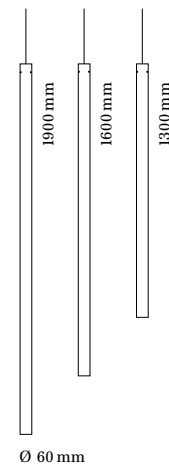

<u>Material:</u>	Acrylglas, Stahl weiss pulverbeschichtet
<u>Leuchtmittel:</u>	1900 mm – 34,8 W / 3480 lm 1600 mm – 27,6 W / 2760 lm 1300 mm – 20,4 W / 2040 lm
<u>Montage:</u>	Hängt am Kabel, Deckenbaldachin
<u>Ausführungen:</u>	Dimmbar erhältlich CRI 90, 2700 / 3000 / 4000 K

● LICHTPROJEKTE

Christian Deuber



Geissensteinring 41  
6005 Luzern  
+41 41 360 86 65  
info@lichtprojekte.ch  
www.lichtprojekte.ch

# TUBE LED PENDEL V / H

Design: Christian Deuber

**Bestechend nahtlose Helligkeit. Sie eignet sich überall dort, wo grosszügiges Licht benötigt wird. Das Betriebsgerät liegt unsichtbar zwischen den Fluoreszenzröhren und ermöglicht es dem Licht sich rundum voll zu entfalten. Horizontal, vertikal oder quer montiert sind diverse Anordnungen möglich.**

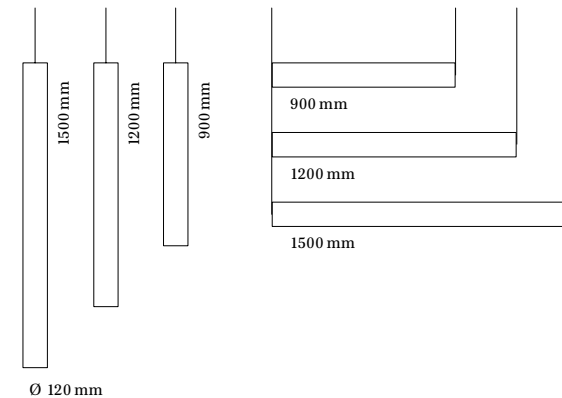

Material: Acrylglas, Stahl weiss pulverbeschichtet  
Leuchtmittel: 1500 mm – 69,6 W / 6960 lm  
1200 mm – 55,2 W / 5520 lm  
900 mm – 40,8 W / 4080 lm  
Montage: Drahtseil, Deckenbaldachin  
Ausführungen: Dimmbar erhältlich, CRI 90, 2700 / 3000 / 4000 K

● LICHTPROJEKTE

Christian Deuber



Geissensteinring 41  
6005 Luzern  
+41 41 360 86 65  
info@lichtprojekte.ch  
www.lichtprojekte.ch

# TUBE PENDEL H

Design: Christian Deuber

**Das schwebende Lichtrohr - die Horizonterweiterung.  
Die rohe Einfachheit des edlen Acrylglasrohres macht die  
Leuchte überall dort zum Objekt, wo energiesparendes  
Licht gewünscht ist.**

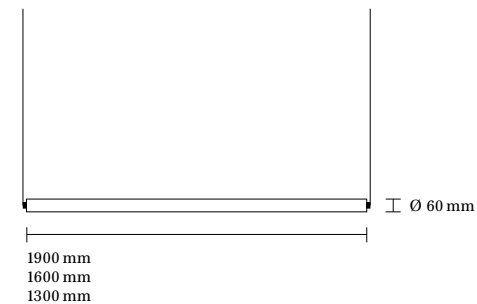

<u>Material:</u>	Acrylglas, Stahl weiss pulverbeschichtet
<u>Leuchtmittel:</u>	1900 mm - 34,8 W / 3480 lm 1600 mm - 27,6 W / 2760 lm 1300 mm - 20,4 W / 2040 lm
<u>Montage:</u>	Drahtseile, Deckenbaldachin
<u>Ausführungen:</u>	Dimmbar erhältlich, CRI 90, 2700 / 3000 / 4000 K

● LICHTPROJEKTE

Christian Deuber



Geissensteinring 41  
6005 Luzern  
+41 41 360 86 65  
info@lichtprojekte.ch  
www.lichtprojekte.ch

# TUBE W

**Design: Christian Deuber**

**Schlicht, elegant und in diversen Längen.  
Der zylinderförmige Leuchtkörper aus Acrylglas ist die  
perfekte Ergänzung zur Tube Pendelleuchte.  
Mit ihrer schlichten Eleganz und dem blendfreien Licht  
ist sie besonders geeignet für Treppenhäuser und  
öffentliche Bereiche.**

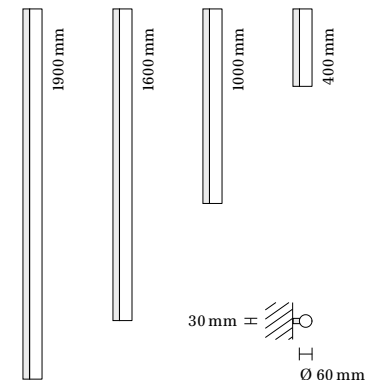

Material: Acrylglas, Alu weiss pulverbeschichtet

Leuchtmittel:  
1900 mm – 34,8 W / 3480 lm  
1600 mm – 27,6 W / 2760 lm  
1000 mm – 22,8 W / 2280 lm  
400 mm – 8,4 W / 840 lm

Montage: Direkte Wand oder Deckenmontage

Ausführungen: Dimmbar erhältlich, CRI 90, 2700 / 3000 / 4000 K



# TUBE S LED

Design: Christian Deuber

**Eine zeitgemässe Kerze für helle Stunden. Der Klassiker Tube ist auch als Stehleuchte erhältlich. Eine dezente Lichtlösung die dem Raum nicht seinen Auftritt stiehlt. In drei Längen und auf Wunsch mit farbigem Kabel und Sockel lieferbar.**

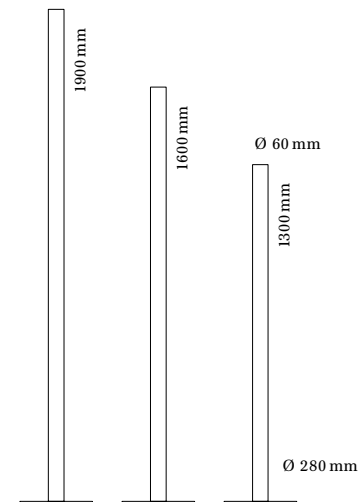

Material: Acrylglas, Stahl pulverbeschichtet

Leuchtmittel: 1900 mm – 34,8 W / 3480 lm

1600 mm – 27,6 W / 2760 lm

1300 mm – 20,4 W / 2040 lm

Ausführungen: Dimmbar mit integriertem Tastdimmer

CRI 90, 2700 / 3000 / 4000 K

Erhältlich in den Farben weiss und bronze

Sonderfarben auf Anfrage

● LICHTPROJEKTE

Christian Deuber



Geissensteinring 41  
6005 Luzern  
+41 41 360 86 61  
info@lichtprojekte.ch  
www.lichtprojekte.ch

# MO-BI-LE S

Design: Christian Deuber

**Schlicht und einfach. Versetzt und gekreuzt aufgehängt lassen sich bis zu sechs einzelne Holzjoche untereinander anreihen.**

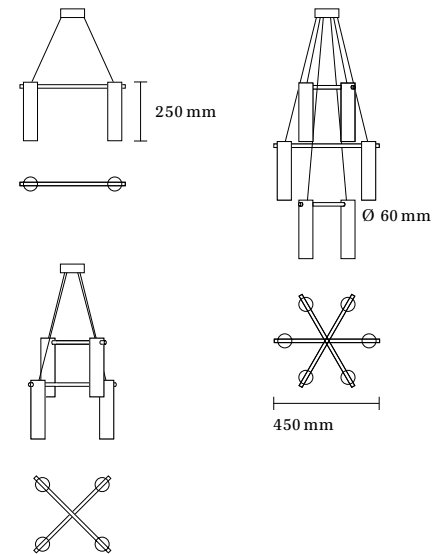

Material: Holz, Acrylglas  
Leuchtmittel: E 27 / LED  
Ausführungen: Holz roh oder lackiert

## ● LICHTPROJEKTE

Christian Deuber



Geissensteinring 41  
6005 Luzern  
+41 41 360 86 65  
info@lichtprojekte.ch  
www.lichtprojekte.ch

# MO-BI-LE L

Design: Christian Deuber

**Ich bin unkompliziert und verspielt. Das modulare LED Element lässt sich als Einzelleuchte und als Lichtmobile einsetzen. Das Konzept eines Jochs, das zwei Lichtkörper miteinander verbindet lässt eine Vielzahl an Anordnungen zu. Versetzt und gekreuzt lassen sich damit beliebig grosse Leuchter kreieren. Variabel sind auch die Höhe des Lichtkörpers und die Länge des Jochs, angepasst an die jeweilige Raumsituation und Architektur.**

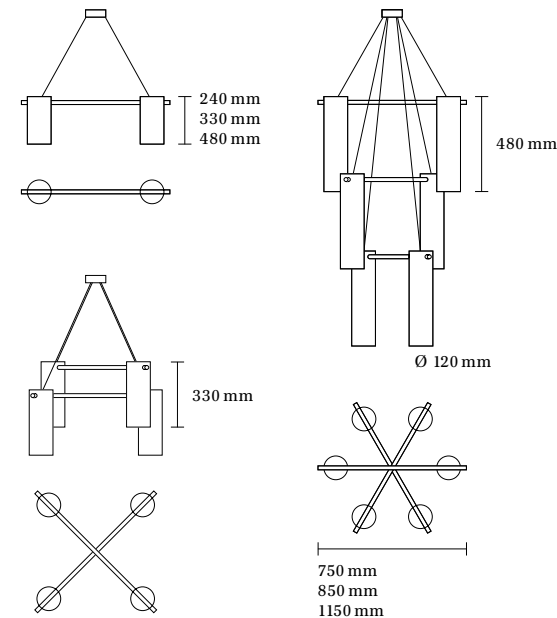

Material: Holz, Acrylglas  
Leuchtmittel: E 27 / LED  
Ausführungen: Holz roh oder lackiert





# SPOTO

**Ein Balanceakt der Lichter. Leichtfüssig schwebt der Aluminiumzylinder auf der feinen Stange und an beiden Enden ist Licht. Das richtbare Spotlight und das Raumlicht der Globelampe am andren Ende halten sich die Wage. Die Leuchtmittel sind separat bedienbar.**

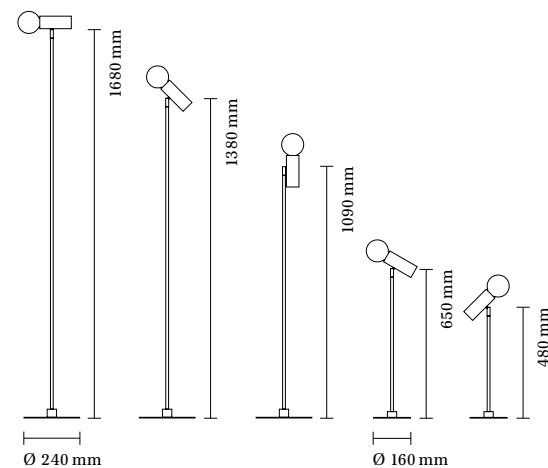

Geissensteinring 41  
6005 Luzern  
+41 41 360 86 65  
info@lichtprojekte.ch  
www.lichtprojekte.ch

Material: Aluminium champagner eloxiert  
oder pulverbeschichtet bronze  
Sonderfarben auf Anfrage

Leuchtmittel: E27 Kugel opal, Spot GU10

Montage: Steh / Tischleuchte

● LICHTPROJEKTE

Christian Deuber



Geissensteinring 4  
6005 Luzern  
+41 41 360 86 65  
info@lichtprojekte.ch  
www.lichtprojekte.ch

# SIMPEL UP

**Design: Christian Deuber**

**Licht aus der Wand setzt sich in Szene! Simpel ist die minimale Lösung für ein individuelles Lichtszenario. Eine Fassung, ein Leuchtmittel und viele Möglichkeiten.**

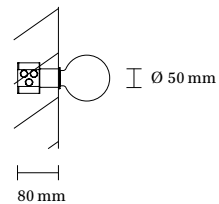

Material: Unterputzelement aus Edelstahl mit Fassung  
Leuchtmittel: E27 / Globe / LED  
Montage: Wird direkt in die Mauer eingelegt

● LICHTPROJEKTE

Christian Deuber



Geissensteing 41  
6005 Luzern  
+41 41 360 86 65  
info@lichtprojekte.ch  
www.lichtprojekte.ch

# SIMPEL AP

Design: Christian Deuber

«Sie ist zwar simpel aber clever»

**Die minimalistische Lichtlösung für Sichtbeton oder Verputz. Der Kunststoffbereich der Lampenstelle wird durch den Ring abgedeckt.**

**Basierend auf der E27 Fassung sind eine Vielzahl von verschiedenen Leuchtmitteln einsetzbar. Eloxiert oder in Farbe lieferbar.**

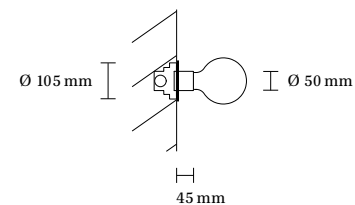

<u>Material:</u>	Aluminium
<u>Leuchtmittel:</u>	E 27
<u>Montage:</u>	Lampendübel
<u>Ausführungen:</u>	Aluminium gebürstet eloxiert / pulverbeschichtet



# SUPERDISCO

**Design: Christian Deuber**

**Jeden Abend Wochenende: Tanzen bis das Licht ausgeht. Die Decken- und Wandleuchte ist kompromisslos einfach und verströmt eine selbstverständliche Grosszügigkeit. Dank dem filigranen Hinterbau schwebt die Platte unter der Decke oder vor der Wand. Auf Anfrage wird die Acrylglasplatte mit individuellen Bildern bedruckt.**

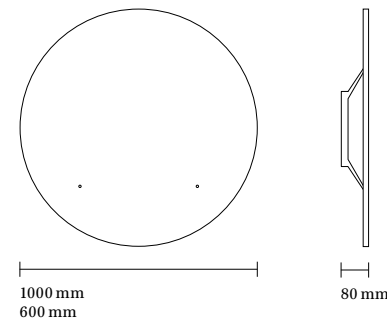

<u>Material:</u>	Acrylglas, Stahl weiss pulverbeschichtet
<u>Leuchtmittel:</u>	LED
<u>Montage:</u>	Direkte Wand- oder Deckenmontage, Einbauschale
<u>Ausführungen:</u>	DALI dimmbar, 28,3 W, 2700 / 3000 / 4000 K

● LICHTPROJEKTE

Christian Deuber



Geissensteinring 41  
6005 Luzern  
+41 41 360 86 65  
info@lichtprojekte.ch  
www.lichtprojekte.ch

# UP 05

**Design: Christian Deuber**

**Ich stell mich auf Dich ein. Der Schirm der Stehleuchte up 05 lässt sich stufenlos in der Höhe verstellen und passt sich der jeweiligen Raumsituation an. Die Lichtquelle kann auf diese Weise nach Wunsch positioniert werden.**

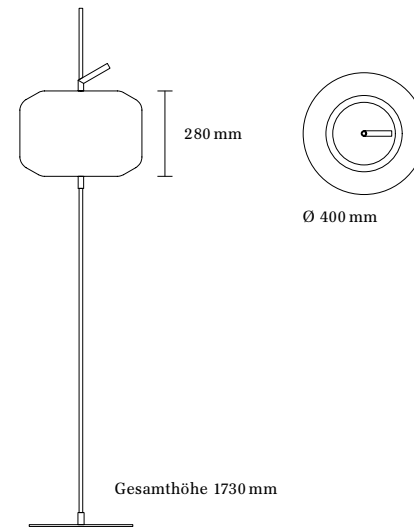

Material: weisses Polyethylen, Stahl matt vernickelt  
Leuchtmittel: 3 x E 27 / LED  
Ausführungen: Dimmbar

● LICHTPROJEKTE

Christian Deuber



Geissensteinring 41  
6005 Luzern  
+41 41 360 86 65  
info@lichtprojekte.ch  
www.lichtprojekte.ch

# UP 12

**Design: Christian Deuber**

**Trag mich wohin Du willst. Ein robuster Schirm gepaart mit Leichtigkeit und Flexibilität. Die up 12 schafft wohnliche Atmosphäre auf dem Boden, Regal oder Tisch.**

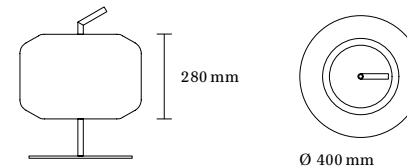

Gesamthöhe 510 mm

Material: weisses Polyethylen, Stahl matt vernickelt  
Leuchtmittel: 3 x E 27 / LED  
Ausführungen: Dimmbar

● LICHTPROJEKTE

Christian Deuber

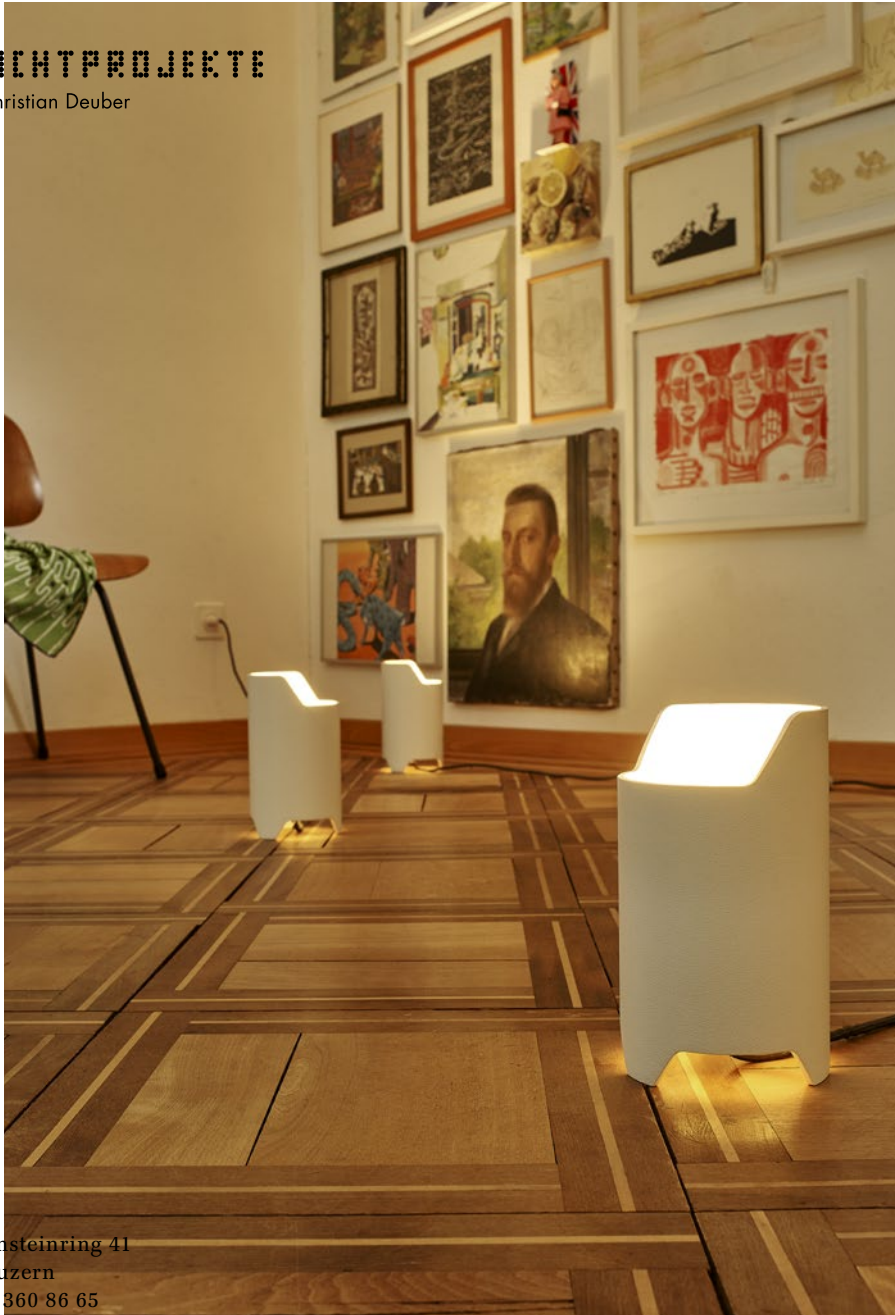

# BROMO

Design: Christian Deuber

**Der ruhige Pol im Raum. Bromo beleuchtet Räume, ohne sich selber in Szene zu setzen. Die dezente Bodenleuchte flutet Licht aus neuer Perspektive an Wand und Decke.**

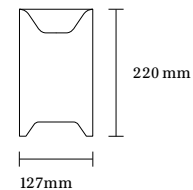

Material:

Stahlrohr pulverbeschichtet

Leuchtmittel:

E 27 / LED

Ausführungen:

Dimmbar

Erhältlich in den Farben weiss und bronze



weiss



ferox

Geissensteinring 41  
6005 Luzern  
+41 41 360 86 65  
info@lichtprojekte.ch  
www.lichtprojekte.ch

● LICHTPROJEKTE

Christian Deuber



Geissensteinring 41  
6005 Luzern  
+41 41 360 86 65  
info@lichtprojekte.ch  
www.lichtprojekte.ch

# CABANA

Design: Christian Deuber

**Eine Sonnenblume für jede Jahreszeit. Cabana ist eine Neuinterpretation der klassischen Schirmleuchte und besticht durch ihre filigrane Erscheinung und einem genialen Lichtspiel: Das Leuchtmittel kann stufenlos auf- und abschwenken und dadurch verschiedene Lichtstimmungen erzeugen.**

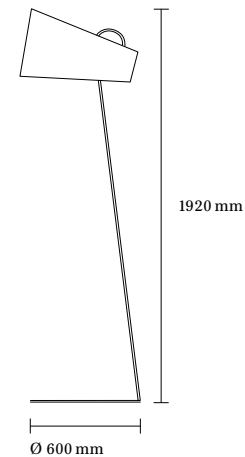

Material:

Leuchtmittel:

Ausführungen:

Stahl pulverbeschichtet, Lampenschirm aus Textilfolie

E 27 / LED

Dimmbar

Erhältlich in den Farben weiss und bronze

Sonderfarben auf Anfrage



weiss



bronze



● LEICHTPROJEKTE

Christian Deuber



Geissensteinring 41  
6005 Luzern  
+41 41 360 86 65  
info@lichtprojekte.ch  
www.lichtprojekte.ch

# SPOOL S

**Design: Christian Deuber**

**Wenig Material, viel Funktion und Licht auf jedem Niveau.  
Die Höhe der Leuchte lässt sich leicht verstellen, indem  
man das flexible Kabel wie auf einer Fadenspule auf- oder  
abwickelt.**

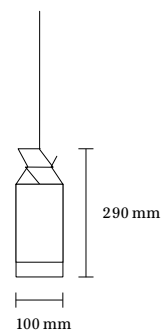

Material: Stahl pulverbeschichtet, Lampenschirm aus Polycarbonat  
Leuchtmittel: E 14 / LED  
Montage: Deckenbaldachin oder mittels Knoten an Hakenschraube  
Ausführungen: Gestänge weiss, Kabel rot, Schirm weiss  
Gestänge bronze, Kabel transparent, Schirm weiss



weiss



bronze

## ● LICHTPROJEKTE

Christian Deuber



Geissensteinring 41  
6005 Luzern  
+41 41 360 86 65  
info@lichtprojekte.ch  
www.lichtprojekte.ch

# PUR

**Design: Felice Dittli / dittlidesign 1990 / 2019**

**«Unverfälscht und minimalistisch» Die Leuchterserie PUR leuchtet auf unterschiedlichen Höhen als Steh- und Tischleuchte oder gependelt von der Decke. Sie ist mit eloxierter oder pulverbeschichteter Oberfläche lieferbar. Opale und transparente LED Leuchtmittel mit der klassischen E27 Fassung können eingesetzt werden.**

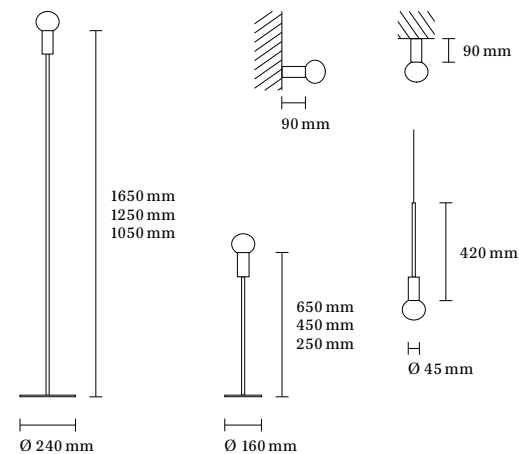

Material:

Aluminium champagner eloxiert oder pulverbeschichtet bronze  
Sonderfarben auf Anfrage

Leuchtmittel:

E27 LED Kugeln opal und klarglas

Ausführungen:

Stehleuchte / Tischleuchte / Pendelleuchte / Deckenleuchte /  
Wandleuchte

● LICHTPROJEKTE

Christian Deuber



Geissensteinring 41  
6005 Luzern  
+41 41 360 86 65  
info@lichtprojekte.ch  
www.lichtprojekte.ch

# LA LUNE

**Design: Christian Deuber**

**Ein Gemälde aus Licht. La Lune fasziniert durch ihre Grösse und die ruhige Präsenz. Die Linse aus weissem Faserglas ist von einem feinen Stahlrahmen eingefasst und verleiht jedem Raum einen unverwechselbaren Charme.**

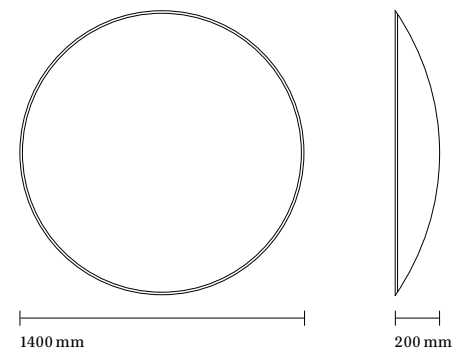

Material: Membrane aus Faserglas, Stahlrahmen  
Leuchtmittel: LED  
Montage: Direkte Wand- oder Deckenmontage  
Ausführungen: DALI dimmbar

