

ASTICA 3060 BJI

Baignoire 59 3/4" x 29 7/8" x 14 3/8"



OPTIONS

COULEUR(S)	CONFIGURATION(S)	DIMENSIONS(S)	SYSTÈME(S)
Blanc	Drain à droite Drain à gauche	60 x 30	Sans système

APERÇU

- Surface acrylique résistante aux taches
- Installation en alcôve
- Pattes de nivellement pour une installation facile
- Hauteur de la jupe: 14,25 po
- Bride de carrelage intégrée pour une meilleure protection contre les fuites
- Disponible en configuration de drain à gauche ou à droite
- Acrylique thermoformé renforcé de fibre de verre pour une baignoire durable
- Surface facile à nettoyer
- Drain rond standard

PARTICULARITÉS

- Type d'installation : Alcôve
- Fond surélevé : Non
- Matériel : Acrylique
- Garantie résidentielle : 25
- Garantie commerciale : 1 an

Baignoire 59 3/4" x 29 7/8" x 14 3/8"

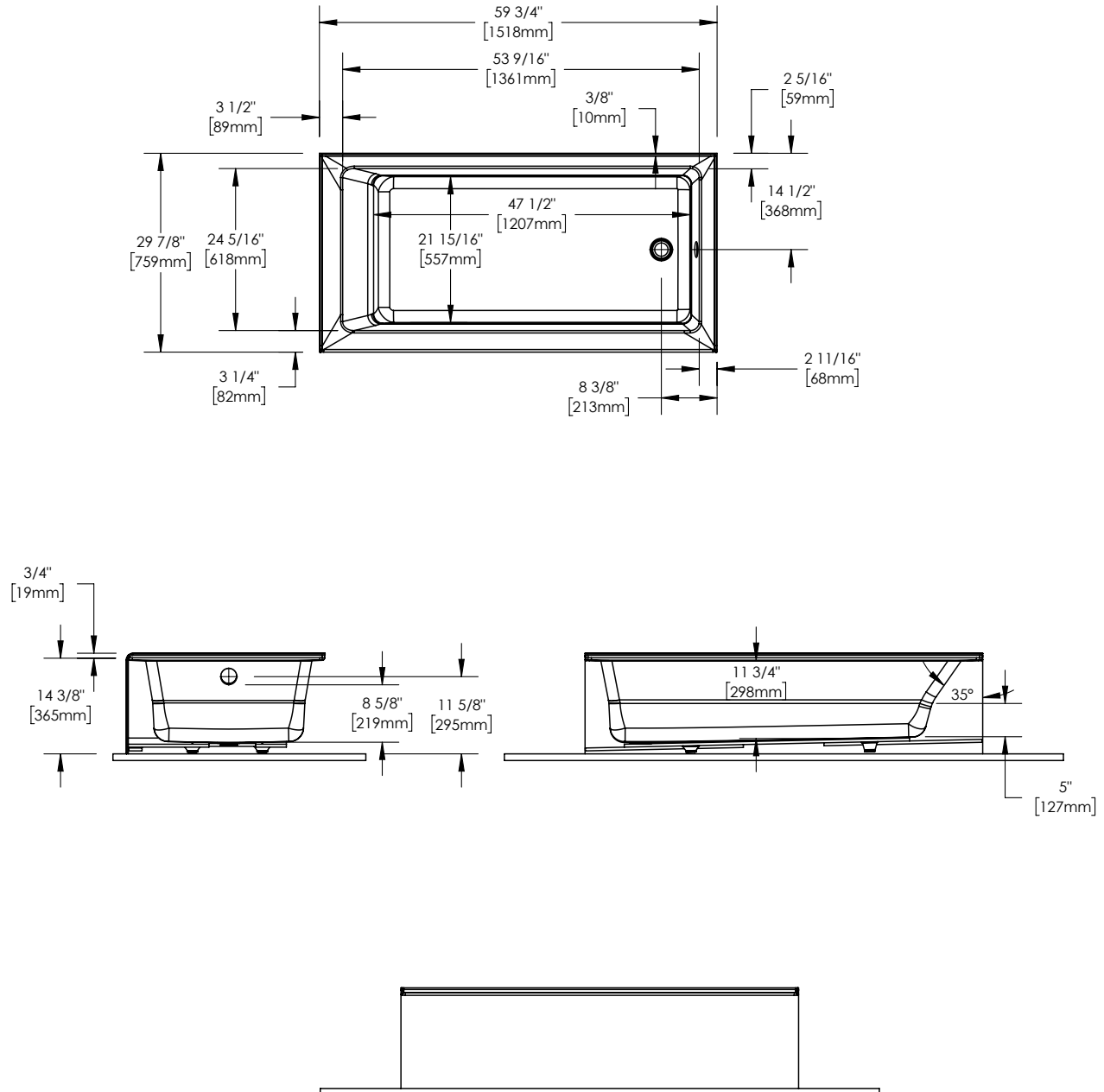

Le modèle du support de bois peut.
toutes ces dimensions sont approximatives.
Afin d'assurer une installation parfaite, les dimensions
de la structure doivent être vérifiées à partir de l'unité.

DIMENSIONS

LONGUEUR	LONGUEUR INT. CUVE	LARGEUR	LARGEUR INT. CUVE	HAUTEUR
59 3/4"	47 1/2"	29 7/8"	21 7/8"	14 3/8"
HAUTEUR INT. CUVE	LARGEUR DU REBORD	HAUTEUR DE LA JUPE	POIDS	DIMENSION DU DRAIN
8 5/8"	3 1/4"	14 3/8"	60 Lbs	2"
DÉGAGEMENT DU DRAIN	LONGUEUR EMBALLÉ	LARGEUR EMBALLÉ	HAUTEUR EMBALLÉ	
1"	33 1/2"	61"	22 1/2"	

Projet: _____

Contracteur: _____

Représentant: _____

Date: _____

Tel: _____

Notes: _____
