

FLORENCE F1 3266 AFR

Baignoire 66 3/4" x 31" x 26 5/8"



OPTIONS

COULEUR(S)	CONFIGURATION(S)	DIMENSIONS(S)	SYSTÈME(S)
Blanc	Drain central	60 x 32 66 x 32	Activ-Air Mass-Air Sans système

APERÇU

- Surface acrylique résistante aux taches et à la décoloration
- Baignoire autoportante qui permet plus de flexibilité
- Disponible en configuration de drain central
- Fond surélevé (AFR) permettant aux tuyaux d'être acheminés sans percer le sol ni déplacer le drain
- Comprend des pieds de mise à niveau pour faciliter l'installation

PARTICULARITÉS

- Type d'installation : Autoportante
- Fond surélevé : Oui
- Matériel : Acrylique
- Garantie résidentielle : 25
- Garantie commerciale : 1 an



Produits Neptune
Rouge

FLORENCE 3266F1

Bain

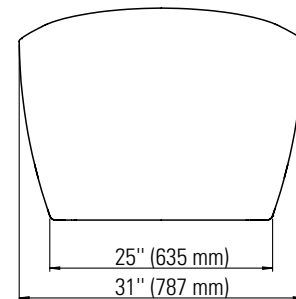
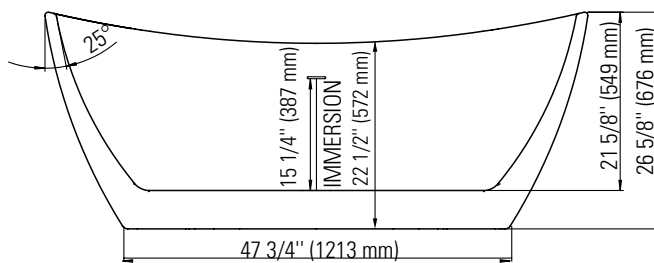
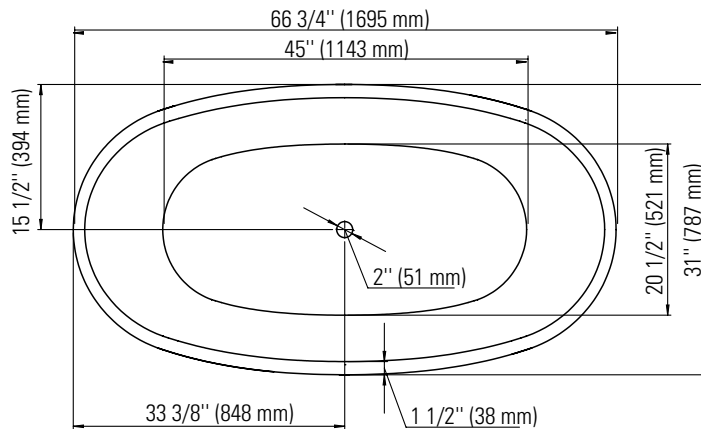

Pattes ajustables
Fond surélevé (AFR)

*Toutes ces dimensions sont approximatives et sujettes à changements sans préavis.
Veuillez vous référer au guide d'installation avant d'installer l'unité

DIMENSIONS

LONGUEUR	LONGUEUR INT. CUVE	LARGEUR	LARGEUR INT. CUVE	HAUTEUR
66 3/4"	45"	31"	20 1/2"	26 5/8"
HAUTEUR INT. CUVE	LARGEUR DU SEUIL	LARGEUR DU REBORD	POIDS	DIMENSION DU DRAIN
15 1/4"	1 1/2"	1 1/2"	94.8 Lbs	2"
LONGUEUR EMBALLÉ	LARGEUR EMBALLÉ	HAUTEUR EMBALLÉ		
69"	33"	28"		

SYSTÈMES

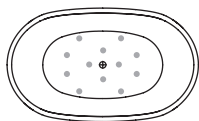

Air

Inclus : 12 micro-jets, un souffleur Optima 750W (1 1/2 h.p.) avec élément chauffant (300W), une extension de turbine de 72" et un contrôle électronique à distance.

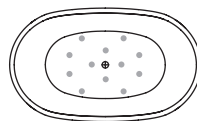

Mass-Air

Inclus : 12 injecteurs Mass-Air, un souffleur Optima 750W (1 1/2 h.p.) avec élément chauffant (300W), extension de turbine de 72" et un contrôle électronique à distance.

Projet: _____

Contracteur: _____

Représentant: _____

Date: _____

Tel: _____

Notes: _____
