

ZEN DOUBLE CHASSE 4.1/6L

Toilette 15 3/16" x 27 15/16" x 28 3/8"



OPTIONS

COULEUR(S)

Blanc

APERÇU

- Le puissant système de chasse d'eau siphonique réduit les obstructions et les engorgements
- Le système à double chasse permet aux utilisateurs de choisir entre des chasses d'eau partielles et complètes, contribuant ainsi à économiser l'eau et à réduire les factures d'eau
- Fini en porcelaine lustré blanc brillant facile à nettoyer et résistant aux taches qui conserve son apparence au fil du temps
- Siège intégré avec fermeture en douceur (soft close) et amovible, assurant un fonctionnement silencieux et facile à nettoyer

PARTICULARITÉS

- Type d'installation : Montage au sol
- Matériel : Porcelaine
- Garantie résidentielle : 5
- Garantie commerciale : 1 an



Toilette 15 3/16" x 27 15/16" x 28 3/8"

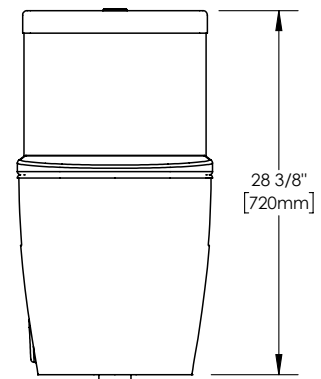
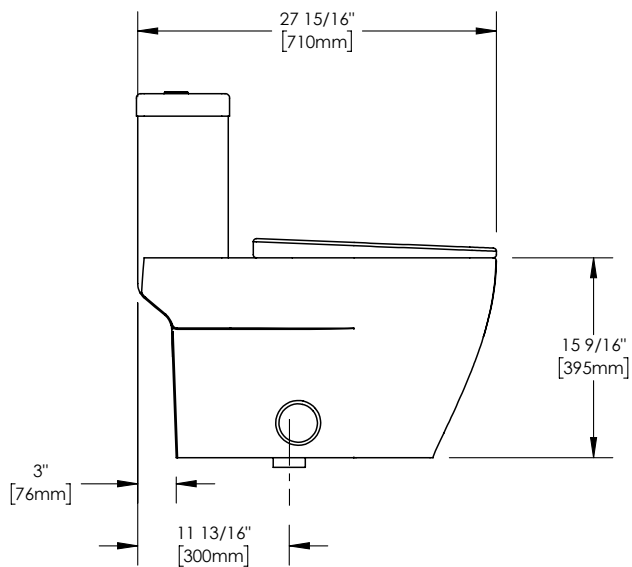
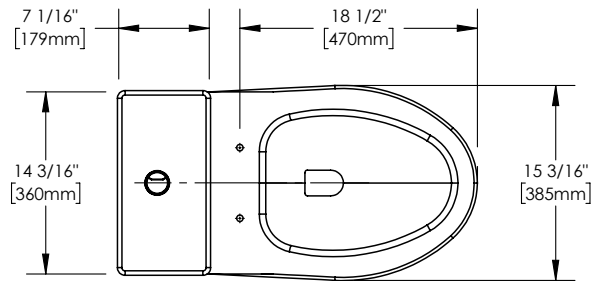

**Le modèle du support de bois peut varier.
toutes ces dimensions sont approximatives.
Afin d'assurer une installation parfaite, les dimensions
de la structure doivent être vérifiées à partir de l'unité.**

Toilette 15 3/16" x 27 15/16" x 28 3/8"

DIMENSIONS

LONGUEUR	LARGEUR	HAUTEUR	POIDS	LONGUEUR EMBALLÉ
15 3/16"	27 15/16"	28 3/8"	99 Lbs	29 1/8"
LARGEUR EMBALLÉ	HAUTEUR EMBALLÉ	MAP	LPC	
16"	29"	1000 + g	6.0Litres	

Projet: _____

Contracteur: _____

Représentant: _____

Date: _____

Tel: _____

Notes: _____
