

PIA 3060 BJI ALCÔVE

Baignoire 59 3/4" x 29 7/8" x 17 7/8"



OPTIONS

| COULEUR(S) | CONFIGURATION(S) | DIMENSIONS(S) | SYSTÈME(S) |
|------------|------------------|---------------|------------------------|
| Blanc | Drain à droite | 60 x 30 | Activ-Air |
| | Drain à gauche | 60 x 32 | Sans système |
| | | 60 x 36 | Tourbillon |
| | | 72 x 32 | Tourbillon & Activ-Air |
| | | 72 x 36 | |

APERÇU

- Surface acrylique résistante aux taches
- Installation en alcôve
- Pattes de nivellement pour une installation facile
- Hauteur de la jupe: 17,75 po
- Bride de carrelage intégrée pour une meilleure protection contre les fuites
- Disponible en configuration de drain à gauche ou à droite
- Acrylique thermoformé renforcé de fibre de verre pour une baignoire durable
- Systèmes disponibles: Bain tourbillon, Bain Activ-Air et Combo tourbillon et Activ-Air
- Drain rond standard

PARTICULARITÉS

- Type d'installation : Alcôve
- Fond surélevé : Non
- Matériel : Acrylique
- Garantie résidentielle : 25
- Garantie commerciale : 1 an

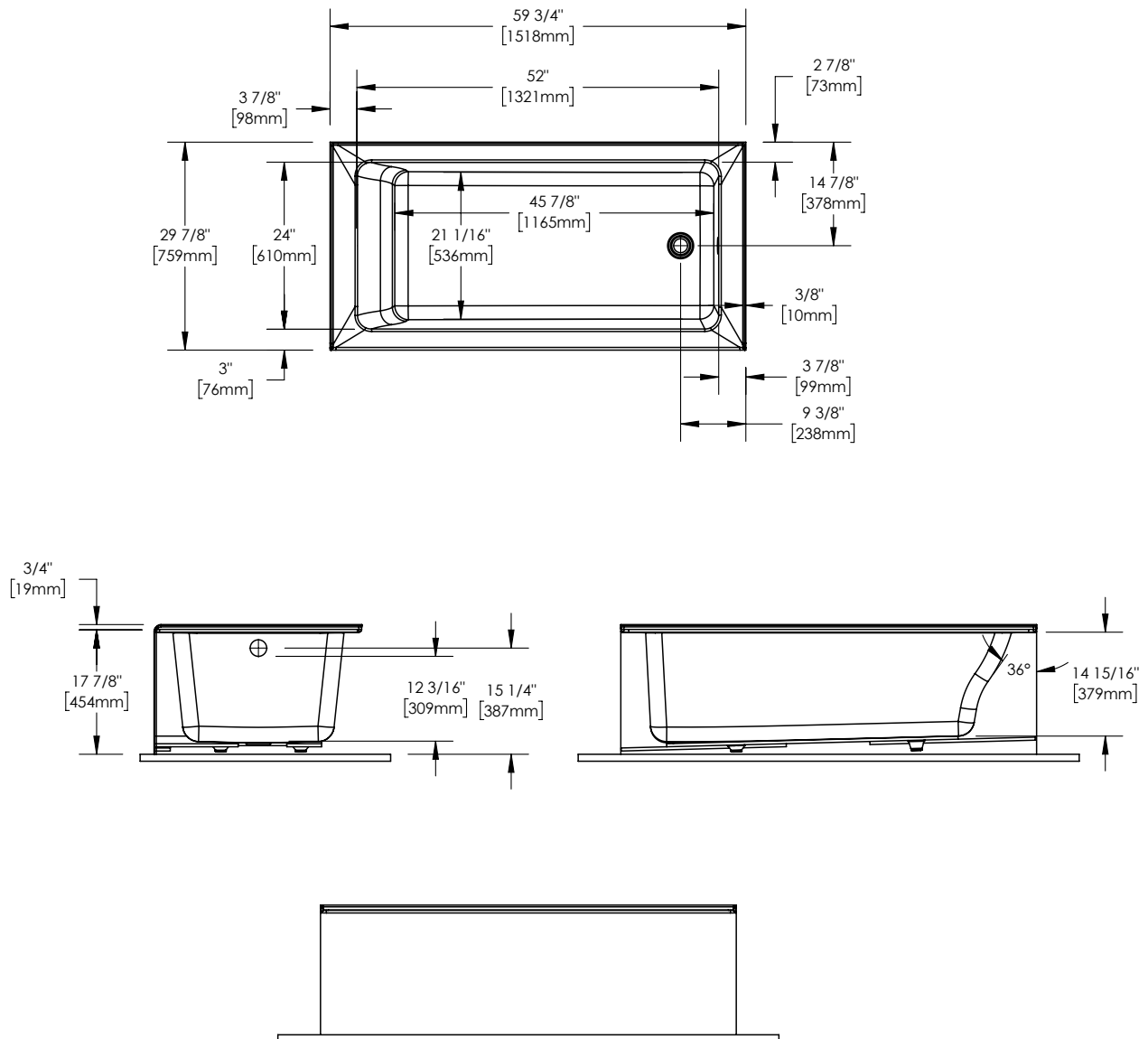
Baignoire 59 3/4" x 29 7/8" x 17 7/8"

**Le modèle du support de bois peut.
toutes ces dimensions sont approximatives.
Afin d'assurer une installation parfaite, les dimensions
de la structure doivent être vérifiées à partir de l'unité.**

DIMENSIONS

| | | | | |
|---------------------------|----------------------------|--------------------------|---------------------------|------------------------|
| LONGUEUR | LONGUEUR INT. CUVE | LARGEUR | LARGEUR INT. CUVE | HAUTEUR |
| 59 3/4" | 45 1/4" | 29 7/8" | 21" | 17 7/8" |
| HAUTEUR INT. CUVE | LARGEUR DU SEUIL | LARGEUR DU REBORD | HAUTEUR DE LA JUPE | POIDS |
| 12 1/4" | 3" | 3" | 17 7/8" | 64 Lbs |
| DIMENSION DU DRAIN | DÉGAGEMENT DU DRAIN | LONGUEUR EMBALLÉ | LARGEUR EMBALLÉ | HAUTEUR EMBALLÉ |
| 2" | 1" | 33 1/2" | 22 1/8" | 22 1/2" |

Projet: _____

Contracteur: _____

Représentant: _____

Date: _____

Tel: _____

Notes: _____
