

# CLERMONT 3060 BJI AFR EN

Baignoire 60 3/8" x 29 1/2" x 19 1/2"



## OPTIONS

COULEUR(S)	CONFIGURATION(S)	DIMENSIONS(S)	SYSTÈME(S)
Blanc	Drain à droite / Coin Droit	60 x 30	Sans système
	Drain à gauche / Coin Gauche	60 x 32	
		60 x 36	

## APERÇU

- Surface acrylique résistante aux taches
- Installation en coin
- Bride de carrelage 2 côtés et jupe 2 côtés de 19,5 po intégrés à la baignoire
- Disponible en configuration de drain à gauche ou à droite
- Drain et trop-plein inclus et pré-installés pour gagner du temps lors de l'installation

## PARTICULARITÉS

- Type d'installation : En coin
- Fond surélevé : Oui
- Matériel : Acrylique
- Garantie résidentielle : 25
- Garantie commerciale : 1 an

Baignoire 60 3/8" x 29 1/2" x 19 1/2"

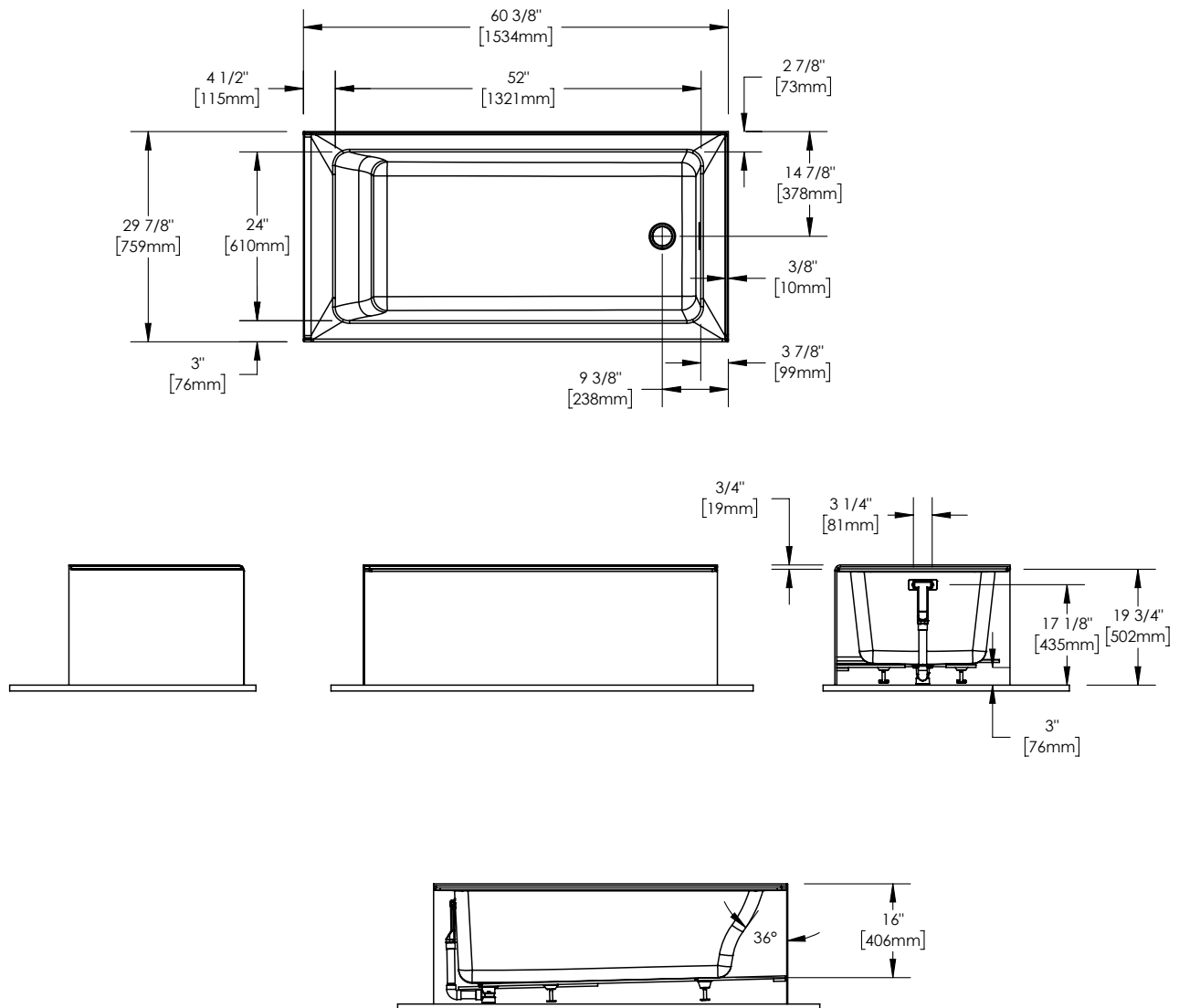

Le modèle du support de bois peut varier.  
toutes ces dimensions sont approximatives.  
Afin d'assurer une installation parfaite, les dimensions  
de la structure doivent être vérifiées à partir de l'unité.

## DIMENSIONS

<b>LONGUEUR</b>	<b>LONGUEUR INT. CUVE</b>	<b>LARGEUR</b>	<b>LARGEUR INT. CUVE</b>	<b>HAUTEUR</b>
60 3/8"	45 7/8"	29 1/2"	21 1/4"	19 1/2"
<b>HAUTEUR INT. CUVE</b>	<b>LARGEUR DU REBORD</b>	<b>HAUTEUR DE LA JUPE</b>	<b>POIDS</b>	<b>DIMENSION DU DRAIN</b>
12 1/4"	3"	19 1/2"	85 Lbs	2"
<b>DÉGAGEMENT DU DRAIN</b>	<b>LONGUEUR EMBALLÉ</b>	<b>LARGEUR EMBALLÉ</b>	<b>HAUTEUR EMBALLÉ</b>	
3"	61"	33 1/2"	22 1/8"	

Projet: \_\_\_\_\_

Contracteur: \_\_\_\_\_

Représentant: \_\_\_\_\_

Date: \_\_\_\_\_

Tel: \_\_\_\_\_

Notes: \_\_\_\_\_

\_\_\_\_\_

\_\_\_\_\_