



# Sno-Thro®

## Owner/Operator Manual

### Models

921300 – ST824E

921301 – ST1027LE

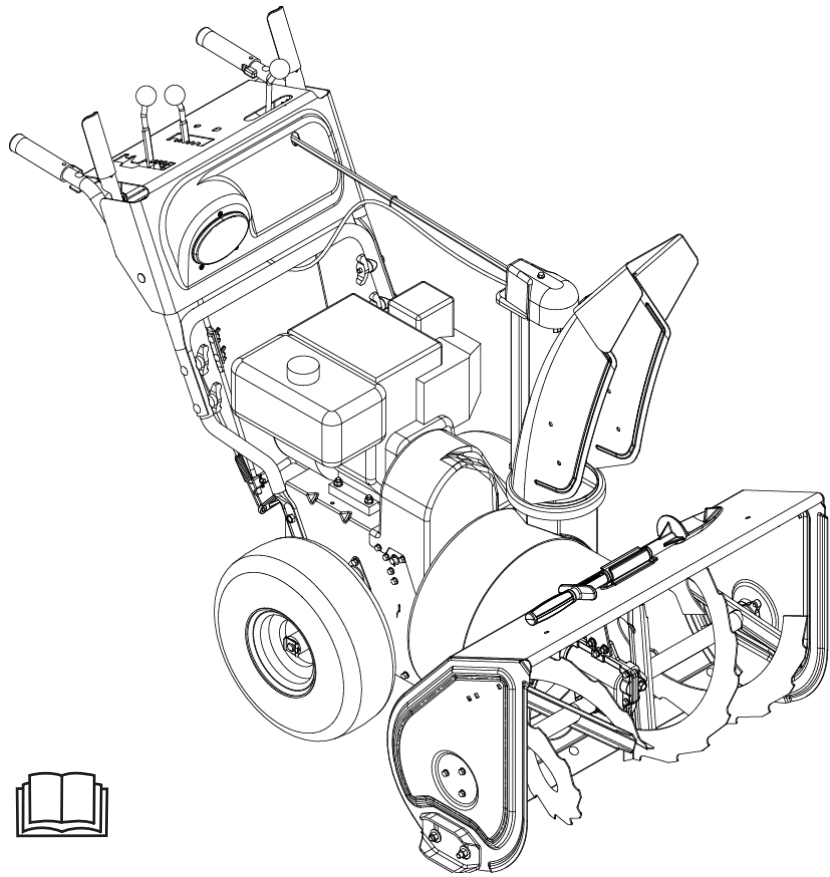

- Ⓒ **GB** ENGLISH
- Ⓒ **F** FRANÇAIS
- Ⓒ **D** DEUTSCH
- Ⓒ **I** ITALIANO
- Ⓒ **SF** SUOMI
- Ⓒ **E** ESPAÑOL
- Ⓒ **N** NORSK
- Ⓒ **S** SVENSKA
- Ⓒ **RU** РУССКИЙ ЯЗЫК
- Ⓒ **PL** POLSKI
- Ⓒ **TU** TÜRKÇE
- Ⓒ **CZ** ČESKY





Ariens Company  
655 West Ryan Street  
Brillion, Wisconsin  
54110-0172 USA  
Telephone  
(920) 756-2141  
Facsimile  
(920) 756-2407

EC DECLARATION OF CONFORMITY ISSUED BY THE MANUFACTURER DÉCLARATION DE CONFORMITÉ CE ÉMISE PAR LE FABRICANT – EU-ÜBEREINSTIMMUNGSERKLÄRUNG DES HERSTELLERS – DICHIARAZIONE DI CONFORMITÀ CE RILASCIATA DAL PRODUTTORE – DECLARACIÓN DE CONFORMIDAD CE EMITIDA POR EL FABRICANTE – EF-SAMSVARSERKLÆRING FRA PRODUSENTEN – EG-DEKLARATIONEN OM ÖVERENSSTÄMMELSE UTFÄRDAD AV TILLVERKAREN – VALMISTAJAN ANTAMA EY-VAATIMUSTENMUKAISUUSVAKUUTUS – DEKLARACJA ZGODNOŚCI Z PRZEPISAMI EC WYDANA PRZEZ PRODUCENTA – PROHLÁŠENÍ O SHODĚ CE, VYDANÉ VYROBCEM

We the undersigned, ARIENS COMPANY, certify that: Nous, soussignés ARIENS COMPANY, certifions que : Der Unterzeichnete, ARIENS COMPANY, bescheinigt, dass: La sottoscritta società ARIENS COMPANY certifica che: Nosotros, los abajo firmantes, ARIENS COMPANY, certificamos que: Undertegnede, ARIENS COMPANY, bekrefter at: Undertecknad, ARIENS COMPANY, intygar att: Allekirjoittanut, ARIENS COMPANY, vakuuttaa, että: My, nízej podpisani, ARIENS COMPANY, oświadczy, że: My, nížepodepsaní, ARIENS COMPANY, prohlašujeme, že:

Type: Type : Typ: Tipo: Tipo: Type: Typ: Tyypit: Typ: Typ:	WALK BEHIND SNOW THROWER – LES CHASSES-NEIGE AUTOTRACTÉS – HANDGEFÜHRTE SCHNEEFRÄSE – SPAZZANEVE SEMOVENTE – CAMINAR POR DETRÁS DE LA LANZADORA DE NIEVE – SNØFRESER – SJÄLVGÅENDE SNÖSLUNGA – KÄSINOHJAITAVA LUMILINKO – ODGARNIACZ ŚNIEGU DO PROWADZENIA PRZED SOBĄ – SNĚHOVÁ FRÉZA S POJEZDEM
Trade Name: Appellation commerciale : Handelsbezeichnung: Nome commerciale: Nombre comercial: Handelsnavn: Handelsbeteckning: Kauppanimi: Nazwa handlowa: Obchodní název:	Ariens
Model: Modèle : Modell: Modello: Modelo: Modell: Modell: Malli: Model: Model:	921300 921301

Conforms to: Est conforme à : Mit den Anforderungen der folgenden Richtlinien übereinstimmt: È conforme a: Cumples con: Er i samsvar med: Överensstämmer med: Täyttää seuraavat vaatimukset: Jest zgodny z: Odpovídá normě: 98/37/EC, 89/336/EEC, 2000/14/EC Conformity Assessment Annex V. Annexe V de l'évaluation de conformité. Konformitätsbewertung, Anhang V. Annesso V della valutazione di conformità. Anexo V de la evaluación de la conformidad. Samsvarsvurdering etter vedlegg V. Bedömning av överensstämmelse Bilaga V. Vaatimustenmukaisuuden arviointi, liite V. Dodatek V, Ocena zgodności. Posouzení shody příloha V.

Representative Measured Sound Power Level ( $L_{wa}$ ) – Niveau de puissance acoustique représentatif mesuré ( $L_{wa}$ ) – Repräsentativer gemessener Geräuschpegel ( $L_{wa}$ ) – Livello di potenza sonora rappresentativo rilevato ( $L_{wa}$ ) – Nivel de potencia acústica representativo medido ( $L_{wa}$ ) – Representativt målt lydeffektnivå ( $L_{wa}$ ) – Representativt uppmätt ljudnivå ( $L_{wa}$ ) – Tyypillinen mitattu äänitehotaso ( $L_{wa}$ ) – Zmierzony reprezentatywny poziom mocy akustycznej ( $L_{wa}$ ) – Reprezentativní hodnota změřené hladiny hlučnosti ( $L_{wa}$ ) –	Guaranteed Sound Power Level ( $L_{wa}$ ) – Niveau de puissance acoustique garanti ( $L_{wa}$ ) – Garantiertes Geräuschpegel ( $L_{wa}$ ) – Livello di potenza sonora garantito ( $L_{wa}$ ) – Nivel de potencia acústica garantizado ( $L_{wa}$ ) – Garantert lydeffektnivå ( $L_{wa}$ ) – Garanterad uppmätt ljudnivå ( $L_{wa}$ ) – Taattu äänitehotaso ( $L_{wa}$ ) – Gwarantowany reprezentatywny poziom mocy akustycznej ( $L_{wa}$ ) – Zaručovaná hodnota hladiny hlučnosti ( $L_{wa}$ ) –
921300: 104 dB <sub>A</sub> 921301: 104 dB <sub>A</sub>	921300: 108 dB <sub>A</sub> 921301: 108 dB <sub>A</sub>

Fred J. Moreaux:  
 Quality and Conformance Manager  
 (Keeper of Technical File)  
 Responsable de la qualité et de la  
 conformité des produits (Dépositaire  
 de la fiche technique) Manager  
 Qualitätssicherung und Konformität  
 (Archivar der technischen Akte)  
 Responsabile della qualità e della  
 conformità del prodotto  
 (Depositario del file tecnico) Gerente  
 de calidad y conformidad  
 (Depositario del archivo técnico)  
 Kvalitet- og samsvarsansvarlig  
 (innehaver av tekniske data) Chef för  
 kvalitet och produktöverensstämmelse  
 (Innehavare av tekniska data)  
 Laadusta ja  
 vaatimustenmukaisuudesta vastaava  
 pääällikkö (Teknisen tiedoston haltija)  
 Kierownik do spraw jakości i zgodności  
 (Przechowujący Dokumentację  
 Techniczną) Manager jakosti a shody  
 (správce technické dokumentace)



Ariens Company  
 Brillion, WI 54110-0172 USA  
 Signature Signature Unterschrift  
 Firma Firma Signatur Namnteckning  
 Allekirjoitus Podpis Podpis

07/11/2007

Date Date Datum Data Fecha Dato  
 Datum Päiväys Data Datum

**CE Sound and Vibration – Niveau sonore et vibration CE – CE-Geräuschpegel und  
 Vibrationswerte – Livello sonoro e vibrazioni CE – Sonido y vibración CE – CE-lydnivå og  
 Vibrasjonsmåling – CE Ijudnivå och Vibrations-mätning – CE-melutaso Tärinä – CE Dźwięku i  
 Wibracji – CE zvuk a vibrace**

Model: – Modèle : – Modell: – Modello: – Modelo: – Modell: – Modell: – Malli: – Model: – Model:	921300	921301
Oper. Ear Sound Pressure ( $L_{pa}$ ) in $dB_A$ – Pression acoustique Pression sonore à aux oreilles de l'opérateur ( $L_{pa}$ ) en $dB_A$ – Geräuschstärke am Ohr des Bedieners ( $L_{pa}$ ) in $dB_A$ – Potenza sonora percepita dall'operatore ( $L_{pa}$ ) in. $dB_A$ – Presión de sonido en el oído ( $L_{pa}$ ) in $dB_A$ – Lydtrykk i førerens øre ( $L_{pa}$ ) in. $dB_A$ – vid förarens position ( $L_{wa}$ ) i $dB_A$ – Kuljettajan korvaan kohdistuva äänipaine ( $L_{pa}$ )/ $dB_A$ – Robocze ciśnienie akustyczne na uchu ( $L_{pa}$ ) w decybelach $_A$ – Provozní hladina akustického tlaku ( $L_{pa}$ ) v $dB_A$	92	92
Vibration Measure ( $m/sec^2$ ) @ Operator Hands – Niveau de vibrationaux mains de l'opérateur – Vibrationswerte An den Händen des Bedieners – Misura delle vibrazioni alle mani dell'operatore – Cantidad de vibración en las manos del operador – Vibrasjonsmåling ved brukerens hender – Vibrationsmätning vid förarens händer – Tärinä kuljettajan käsissä – Pomiar wibracji ( $m/sec^2$ ) na rękach operatora – Hodnota vibrací ( $m/s^2$ ) na rukou obsluhy	5.8	7.8

## INNHALDSFORTEGNELSE

SIKKERHET . . . . .	5	LAGRING . . . . .	32
MONTERING . . . . .	9	SERVICEDELER . . . . .	32
KONTROLLER og TEKNISKE DETALJER . . . . .	13	EKSTRAUTSTYR . . . . .	32
BRUK . . . . .	15	FEILSØKING . . . . .	33
VEDLIKEHOLD . . . . .	20	SPESIFIKASJONER . . . . .	34
SERVICE OG JUSTERINGER . . . . .	23		

## INNLEDNING

### HÅNDBØKER

Før maskinen tas i bruk, må man lese håndbøkene nøye. Hvis den brukes på feil måte, kan den være farlig og forårsake personskade eller skade på eiendom. Håndbøkene inneholder informasjon om sikker bruk av enheten under normal drift og vedlikehold.

Alle henvisninger til venstre, høyre, fremme og bak er gjort med utgangspunkt i førerposisjonen med ansiktet vendt i kjøreretningen.

### HÅNDBOK FOR MOTOREN

Motoren i denne maskinen har en egen håndbok. Denne håndboken er inkludert i pakken med litteratur som følger med maskinen. Anbefalinger for service av motoren står i denne håndboken. Hvis du ikke har håndboken som tilhører motoren, kan du henvende deg til maskinprodusenten for å få et nytt eksemplar.

### MODELL- OG SERIENUMRE

Når du bestiller reservedeler eller ønsker informasjon angående service, må du oppgi modell- og serienummeret til maskinen og motoren.

Numrene står i produktets registreringsskjema i dokumentasjonspakken. De står på en etikett med serienummeret, som er festet på rammen av maskinen.

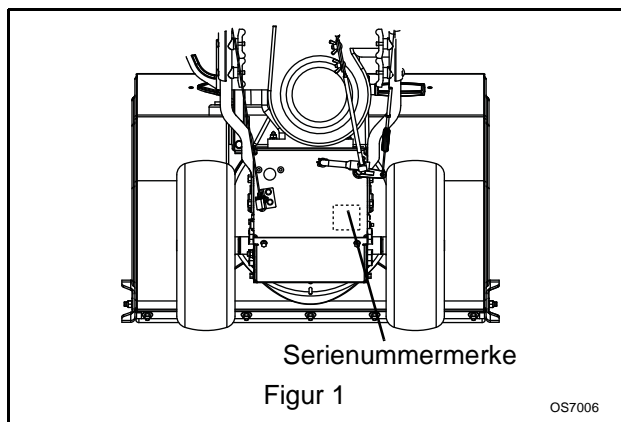

- Noter maskinens modell- og serienummer her.

- Skriv ned motorens modell- og serienummer her.

### PRODUKTREGISTRERING

Ariens-forhandleren må registrere produktet når det kjøpes. Det vil være til hjelp når man skal behandle garantiklager eller når man skal kontakte deg om den nyeste serviceinformasjonen. Alle klager som oppfyller kravene under den begrensede garantiperioden vil bli innfridd, uansett om produktets registreringskort er returnert eller ikke. Ta vare på kjøpskvitteringen hvis du ikke registrerer maskinen.

**Merknad til kunden:** Dersom forhandleren ikke registrerer produktet, må du fylle ut, undertegne og returnere produktregistreringskortet til Ariens eller gå til [www.ariens.com](http://www.ariens.com).

### RESERVEDELER SOM IKKE ER GODKJENTE

Bruk kun Ariens reservedeler. Hvis man bytter i andre deler enn de som er godkjent av Ariens, kan det ha negativ virkning på ytelsen, levetiden eller sikkerheten til produktet, og det kan føre til at garantien oppheves. Ariens fraskriver seg ansvar for alle klager eller skader, uansett garanti, skade på eiendom, personskade eller død som skyldes bruk av ikke godkjente reservedeler. Finn ut hvor din nærmeste Ariens-forhandler befinner seg ved å gå til [www.ariens.com](http://www.ariens.com) på Internett.

### BORTFALL AV GARANTIANSVAR

Ariens forbeholder seg retten til å stanse produksjonen av og forandre eller forbedre sine produkter uten offentlig kunngjøring eller forpliktelse. Beskrivelser og spesifikasjoner i denne håndboken var gyldige på det tidspunkt håndboken gikk i trykken. Utstyr som er beskrevet i denne håndboken kan være valgfritt. Det kan hende at noen illustrasjoner ikke gjelder for din maskin.

## LEVERING

**Merknad til kunden:** Dersom du har kjøpt dette produktet umontert og uten anvisning fra forhandleren, er det ditt ansvar å:

1. Lese og forstå alle montasjeanvisninger i denne håndboken. Hvis du ikke forstår eller har vanskeligheter med å følge instruksjonene, kontakter du nærmeste Ariens-forhandler for å få hjelp. Kontroller at monteringen er fullstendig.

**MERK:** Finn ut hvor din nærmeste Ariens-forhandler befinner seg ved å gå inn på [www.ariens.com](http://www.ariens.com) på Internet.



**ADVARSEL:** Montering eller justeringer som ikke er riktig utført, kan føre til alvorlig personskade.

2. Sørg for at du forstår alle sikkerhetsregler i håndbøkene.
3. Gjennomgå betjeningsorganer og drift av maskinen. Bruk ikke Sno-Thro uten at alle betjeningsorganer fungerer som beskrevet i denne håndboken.
4. Gå gjennom anbefalingene for smøring, vedlikehold og justeringer.
5. Gå gjennom den begrensede garantiordningen.
6. Fyll ut et produktregistreringskort og returner det til Ariens Company eller besøk nettsiden [www.ariens.com](http://www.ariens.com).

## SIKKERHET



**ADVARSEL:** For å unngå å skade hender og føtter skal du alltid koble ut kløtsjene, stanse motoren og vente til all bevegelse har stanset før du rensker eller utfører annet arbeid på snøfreseren.

At hånden kommer i kontakt med den roterende rotoren, er den vanligste årsaken til skader knyttet til snøfresere. Bruk aldri hendene til å rense ut av utkastrennen.

Hold hender og føtter unna skovler og rotor.



**FORSIKTIG: POTENSIELT FARLIG SITUASJON!** KAN FØRE TIL mindre eller moderat skade hvis faren ikke avverges. Kan også brukes til å varsle om usikker bruk.

### MERKNADER

**MERK:** Generelle opplysninger om riktig bruk og vedlikehold.

**VIKTIG:** Bestemte prosedyrer eller opplysninger som kreves for å hindre skade på kjøretøy eller redskap.

### LOVER OG REGLER

Praktisk bruk og vanlige sikkerhetsregler under arbeid er en fordel for deg og andre. Forstå og følg alle sikkerhetsmeldinger. Vær på vakt overfor usikre forhold og muligheten for mindre, moderate eller alvorlige personskader eller død. Lær gjeldende regler og lover der du bor. Følg alltid praksisen som er forklart i denne håndboken.

### NØDVENDIG OPPLÆRING AV FØREREN

Den opprinnelige kjøperen av maskinen fikk informasjon av selgeren om sikker og riktig bruk. Dersom maskinen skal brukes av andre enn den opprinnelige kjøperen, lånes bort, leies ut eller selges, skal denne håndboken ALLTID følge med, og det må gis nødvendig opplæring i sikker bruk av maskinen.

### SIKKERHETSMERKING



Se etter disse symbolene som peker på viktige forholdsregler. Disse betyr:

#### OBS!



**Fare for egen sikkerhet!**

**Vær oppmerksom!**

**Følg instruksjonene!**

Sikkerhetssymbolene ovenfor og ordene nedenfor brukes på merkene og i denne håndboken. Les og forstå alle sikkerhetsmeldingene.



**FARE: OVERHENGENDE FARLIG SITUASJON!** VIL FØRE TIL død eller alvorlige personskader dersom faren ikke avverges.



**ADVARSEL: POTENSIELT FARLIG SITUASJON!** KAN FØRE TIL død eller alvorlig personskader hvis faren ikke avverges.

# SIKKERHETSMERKER OG DERES PLASSERING

Bytt ALLTID manglende eller ødelagte sikkerhetsmerker. Se figurene nedenfor for plassering av sikkerhetsmerker.

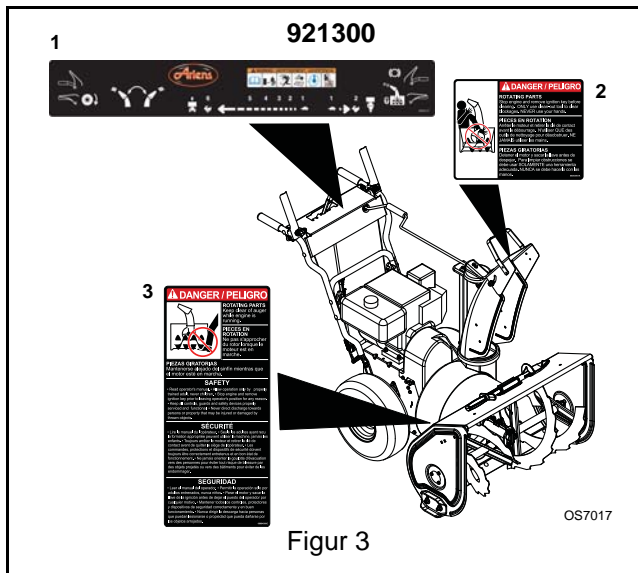
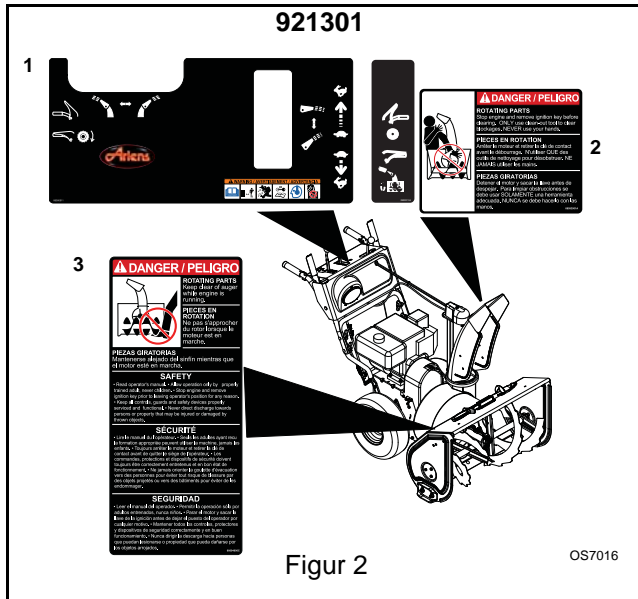

## 1. ADVARSEL!



Les brukerhåndboken.

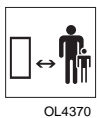

Hold folk unna maskinen når den er i bruk. Hold barn unna arbeidsområdet og under nøye oppsyn av en voksen.



Kast aldri ut snøen direkte mot personer eller annet som kan bli skadet av gjenstander som slynges ut.



Stans motoren, ta ut nøkkelen og les i brukerhåndboken før du utfører reparasjoner eller justeringer.



Bruk egnet hørselsvern.



Bruk KUN utrenskingsverktøy for å fjerne tilstoppinger. Bruk ALDRI hendene.

## 2. FARE!



**ROTARENDE DELER!** Bruk KUN utrenskingsverktøy for å fjerne tilstoppinger. Bruk ALDRI hendene. **En rotor roterer med høy hastighet under utkaståpningen. Vent til alle bevegelige deler er stanset før du fjerner tilstoppinger eller utfører service.**

## 3. FARE!



**ROTARENDE DELER.** Hold avstand til skovlene når motoren er i gang.

- Les brukerhåndboken.
- Maskinen skal kun betjenes av en voksen person som har fått tilstrekkelig opplæring, aldri av barn.
- Stans motoren og ta ut tenningsnøkkelen dersom du må forlate førerposisjonen.
- Sørg for at alle betjeningsorganer, vern og sikkerhetsinnretninger fungerer og vedlikeholdes på riktig måte.
- Kast aldri ut snøen direkte mot personer eller annet som kan bli skadet av gjenstander som slynges ut.

## SIKKERHETSREGLER

Les, forstå og følg alle sikkerhetsregler i brukerhåndboken før du begynner å montere eller bruke maskinen. Hvis man unnlater å følge instruksjonene, kan det føre til personskade og/eller skade på maskinen.

Fjern ALLTID nøkkelen og/eller wiren fra tennpluggen før montasje, vedlikehold eller service. Utsiktet start av motoren kan føre til dødsulykker eller alvorlige personskader.

Ta en tur rundt maskinen og arbeidsområdet før å gjøre deg kjent med:

- Arbeidsområdet
- Maskinen
- Alle sikkerhetsmerker

Kontroller ALLTID klaringen over og til siden nøye før bruk. Vær ALLTID oppmerksom på trafikk når du bruker maskinen langs gater eller fortau.

Hold barn og uvedkommende unna maskinen. Hold barn unna arbeidsområdet og under nøye oppsyn av en voksen.

La ALDRI barn få bruke eller leke på eller i nærheten av maskinen. Vær på vakt, og stans maskinen dersom det skulle komme barn inn på området.

IKKE la voksne uten opplæring bruke maskinen. Kun voksne som har fått opplæring kan bruke maskinen. Opplæring skal omfatte praktisk bruk.

Hold arbeidsområdet fritt for leker, kjæledyr og annet rot. Gjenstander som kastes ut kan forårsake skade.

Kontroller om det er svake punkter på plattformer, ramper eller gulv. Unngå ujevne arbeidsområder og kupert terreng. Vær på vakt overfor skjulte farer.

Må IKKE brukes i nærheten av tipper, grøtter eller kanter. Maskinen kan plutselig vippe over hvis et hjul kommer over kanten på en skrent eller grøft, eller hvis en kant raser ut.

Snøfall, tåke osv. kan redusere sikten og forårsake en ulykke. Bruk maskinen kun når det er god sikt og godt lys.

Bruk ALDRI maskinen under påvirkning av medisiner, rusmidler eller alkohol. Sikker drift krever til enhver tid din fulle og hele oppmerksomhet.

La ALDRI noen bruke denne maskinen dersom de virker sløvet eller har svekket koordinasjonsevne.

Bruk ALLTID egnede klær beregnet for vinterbruk når du bruker maskinen. Bruk egnet sikkerhetsutstyr, inklusive sikkerhetsbriller med sideskjermer og beskyttelseshansker. Bruk egnet fottøy for å få bedre fotfeste når det er glatt.

UNNGÅ løstsittende klær, smykker og hestehale som kan vikles inn i roterende deler.

Beskytt øyne, ansikt og hode for objekter som kan bli kastet ut av maskinen. Bruk egnet hørselsvern.

Unngå skarpe kanter. Skarpe kanter kan skjære. Bevegelige deler kan kutte av fingre eller en hånd.

Hold ALLTID hender og føtter unna de roterende delene når maskinen er i bruk. Roterende deler kan kutte av kroppsdelene.

Plasser ALDRI hendene dine eller andre kroppsdelene eller klesplagg inni eller nær bevegelige deler mens maskinen er i gang.

Hold ALLTID hendene unna alle klemmepunkter.

Berør IKKE deler som kan være varme etter bruk. La delene kjøle seg ned før vedlikehold, justering eller service.

Kast aldri ut snøen direkte mot personer eller annet som kan bli skadet av gjenstander som slynges ut. Vær svært forsiktig på gruslagt underlag. Vær på vakt overfor skjulte farer eller trafikk. Juster meiene slik at skrapebladet ikke kommer i kontakt med grus.

Kast IKKE snøen høyere enn nødvendig.

Gjenstander som slynges ut kan forårsake skade på personer og eiendom.

Hold deg på god avstand fra utkastområdet når maskinen er i gang.

Røyk fra motoravgass kan forårsake skade eller død. Kjør IKKE motoren på et lukket område. Sørg alltid for god ventilasjon.

Før førerposisjonen forlates, skal du ALLTID koble ut redskapen, stanse maskinen og motoren, ta ut nøkkelen og vente til alle bevegelige deler er stanset.

**EN ROTERENDE SKOVL KAN FORÅRSAKE ALVORLIGE SKADER. FORSØK ALDRI Å RENSKE UT MASKINEN MENS MOTOREN ER I GANG.**

Du skal lese, forstå og følge alle anvisningene i håndboken og på maskinen før du starter.

Forstå:

- Hvordan betjeningsorganene brukes.
- Funksjonene til alle betjeningsorganer.
- Hvordan du skal STOPPE maskinen i en nødssituasjon.

Koble ut betjeningsorganene før motoren startes.

Bruk kun godkjente skjøteledninger og stikkontakter ved start av maskiner som har elektrisk starter. Koble IKKE elektrisk starterledning til et kablings-system som ikke er treleder jordet system.

La ALLTID maskinen og motoren vennes til utetemperaturen før du begynner snøryddingen.

Maskinen må IKKE overbelastes ved å bruke den til å rydde snø med for stor hastighet.

Slakk av farten før svinger rundt hjørner.

Ikke rygg med mindre det er absolutt nødvendig. Rygg ALLTID sakte. Se alltid ned og bakover før og under rygging.

Koble ut redskapen når maskinen kjøres fra et område til et annet.

Unormale vibrasjoner er tegn på feil. Hvis man treffer et fremmedlegeme kan det skade maskinen. Stans maskinen og motoren umiddelbart. Ta ut nøkkelen og vent til alle bevegelige deler har stoppet. Fjern kablen fra tennpluggen. Inspiser enheten og foreta nødvendige reparasjoner før du starter på nytt.

Før rengjøring, før man fjerner tilstoppinger eller før man foretar inspeksjoner, reparasjoner, osv.: slipp kløtsjen(e), stopp maskinen og motoren, ta ut nøkkelen, la bevegelige deler stoppe. La varme deler kjøle seg ned.

Kjør maskinen i noen få minutter etter hver snørydding for å unngå at redskaper fryser fast.

Koble fra redskaper når de ikke er i bruk. Koble fra alle kløtsjer før du starter motoren. Juster meiene for å unngå grus eller knuste steinflater på en sikker måte.

La aldri en maskin stå å gå uten tilsyn. Man skal ALLTID slå av motoren før man forlater maskinen. Ta ALLTID ut tenningsnøkkelen for å hindre at uvedkommende bruker maskinen.

Passasjerer er forbudt.

Sjekk kløtsjen og bremsen ofte. Juster og foreta service hvis nødvendig. All bevegelse av drivhjul og skovle/rotor skal stoppe raskt når man slipper styrespakene.

Må IKKE brukes i bratte hellinger. Rydd IKKE snø på tvers av skråninger. Alle bevegelser i bakker skal være sakte og gradvis. Hastighet og retning må IKKE endres plutselig. Bruk lav hastighet for å unngå stans eller giring i bakker. Unngå å starte eller stoppe i en bakke.

Maskinen må IKKE parkeres en bakke med mindre det er helt nødvendig. Sørg alltid for å blokkere hjulene når du parkerer i en bakke.

Stopp ALLTID motoren, ta ut nøkkelen og tapp ut drivstoffet dersom maskinen skal fraktes på en lastebil eller tilhenger.

Vær forsiktig når maskinen flyttes av eller på en tilhenger eller en lastebil.

Sikre maskinens chassis til transportkjøretøyet. Fest ALDRI i stenger eller ledd som kan bli skadet.

Maskinen må IKKE transporteres mens motoren går.

Hold maskinen fri for is eller annet rusk. Vask bort olje eller drivstoffsøl.

Dette produktet er utstyrt med en motor som har intern forbrenning. Bruk IKKE maskinen på eller i nærheten av områder som er dekt av trær eller busker hvis ikke eksossystemet er utstyrt med gnistfanger som oppfyller lokale eller nasjonale lover og forskrifter. Hvis man bruker gnistfanger, har operatøren ansvar for vedlikehold slik at den er i orden.

Drivstoff er meget lettantennelig og dampen er eksplosiv. Må behandles med forsiktighet. Bruk godkjent drivstoffbeholder.

Røyking IKKE TILLATT, INGEN gnister, INGEN flammer. La ALLTID motoren avkjøles før service.

Fyll ALDRI drivstofftanken mens motoren går eller mens motoren enda er varm.

Fyll eller drener ALDRI drivstofftanken innendørs.

Skru tankklokken godt på og tørk opp drivstoffsøl.

Fyll aldri beholdere inne i et kjøretøy eller på et lasteplan med plastkledning. Sett alltid beholdere på bakken unna kjøretøyet før fylling.

Når det er praktisk, fjerner man bensindrevet utstyr fra lastebilen eller hengeren og fyller den på bakken. Hvis dette ikke er mulig, fyller man slikt utstyr på en tilhenger med en bærbar beholder i stedet for fra en bensinpumpe.

La fyllepistolen være i kontakt med kanten på drivstofftanken eller åpningen på beholderen helt til du er ferdig å fylle. Bruk ikke en fyllepistol med sperreanordning.

Dersom du søler drivstoff på klærne, skal du straks skifte klær.

Før man vipper maskinen over på kapslingen, må man tømme av drivstoffet, slik at det ikke oppstår søl. Påse at maskinen er sikker og at den ikke vil vippe under vedlikehold.

Du skal ALLTID sørge for at verneinnretninger, beskyttelsesplater og paneler er i god stand, sitter på plass og er godt festet. IKKE endre eller fjerne sikkerhetsanordninger.

Endre IKKE innstillingene for motorregulatoren, og rus ikke motoren.

Røyk fra motoravgass kan forårsake skade eller død. Kjør IKKE motoren på et lukket område. Sørg alltid for god ventilasjon.

Vedlikehold ALLTID maskinen under sikre forhold. Skadd eller slitt eksospotte kan forårsake brann eller eksplosjon.

Pass på at alle deler er skikkelig festet. Sjekk skjærboltene ofte.

Sørg for at sikkerhets- og anvisningsmerkene er i god stand, og skift dem ut om nødvendig.

Oppbevar ALDRI maskinen med drivstoff på tanken inne i en bygning hvor det er tenkilder som f.eks. varmtvannsberedere, romvarmere og klestørkere. La motoren avkjøles før den lagres i et lukket rom.

Steng for drivstofftilførslen og la motoren avkjøles fullstendig før maskinen lagres på et innelukket område eller dekkes til.

Rengjør maskinen grundig før langtidslagring. Se håndboken til motoren for riktig lagring.

Du skal kun bruke redskaper og ekstrautstyr som er laget spesielt for maskinen din.

Kontroller komponentene ofte. Skift ut deler som er slitt eller skadet med deler som er anbefalt av produsenten.

# MONTERING



**ADVARSEL: UNNGÅ SKADE.** Les og forstå alle *sikkerhets* reglene før du setter i gang.



**ADVARSEL:** Dersom esken med maskinen faller ned eller veltet, kan det medføre personskade eller skade på maskinen.

## PAKKENS INNHOLD

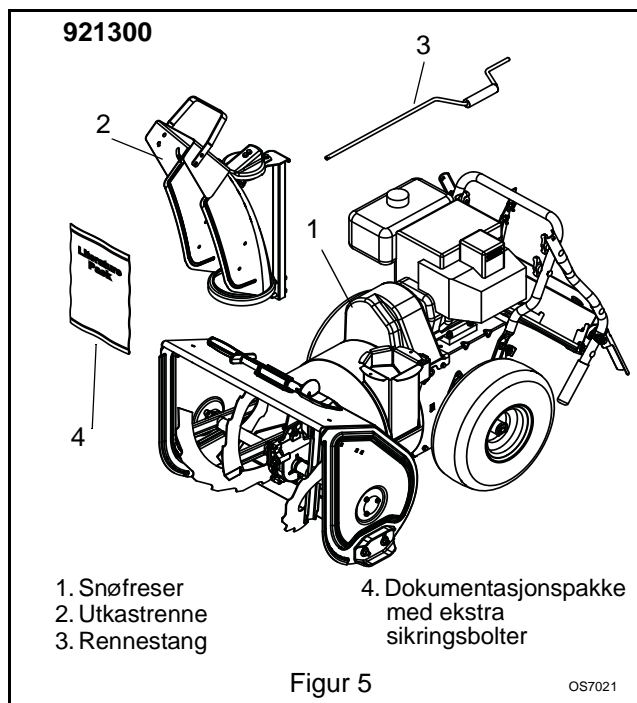
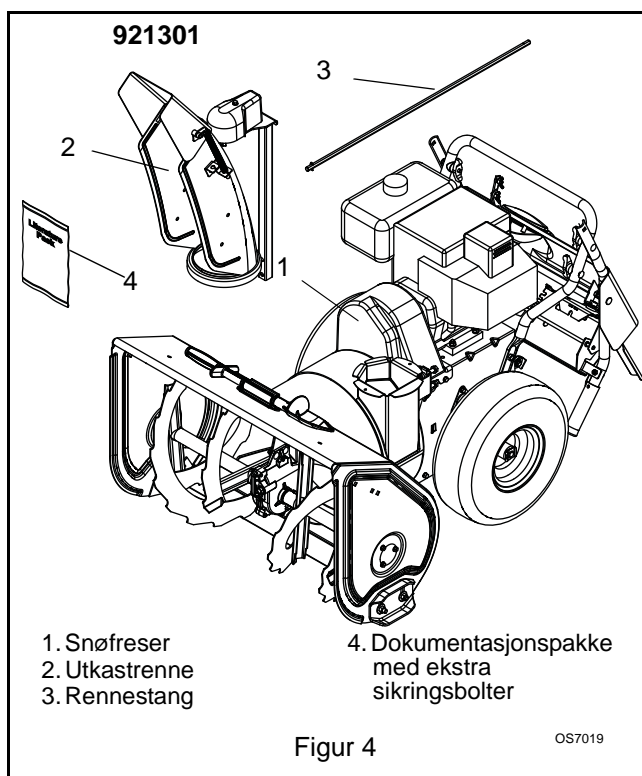

## MONTERING

### Nødvendig verktøy:

- Nebbtang
- Fastnøkler: 3/8, 7/16, 1/2, 9/16 in. og/eller skiftenøkkel
- Luftrykkmåler

### Fold ut håndtaket (Figur 6, 7)

1. Fjern de nedre og løsne de øvre vingeknappene på håndtaket.
2. Løsne vingeknappene på girstangen.
3. Sett hastighetsvelgerspaken i den første foroverstillingen (921301) eller i den sjette foroverstillingen(921300).
4. Drei håndtakene i driftsstilling.
5. Installer og trekk til alle vingeknottene på håndtaket og girspaken.

921300

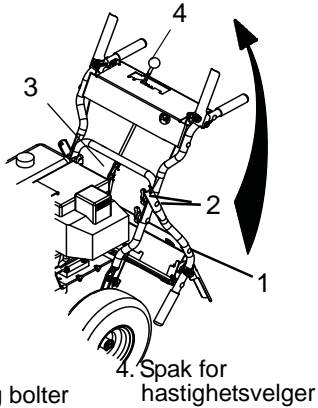

- 1. Håndtak
- 2. Vingeknotter og bolter
- 3. Vingemuttere og bolter
- 4. Spak for hastighetsvelger

Figur 6

OS7032

921301

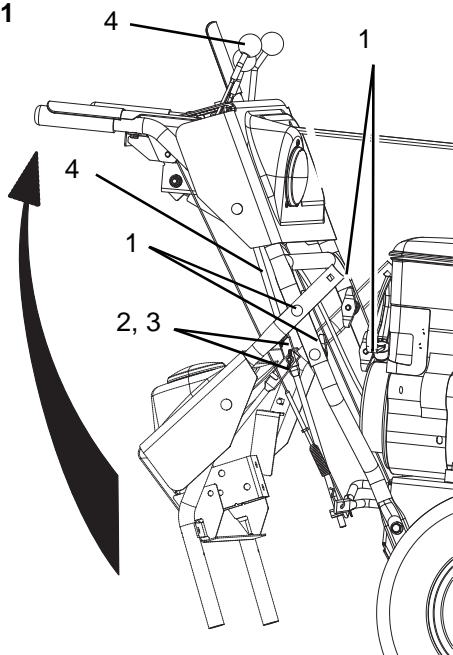

- 1. Vingeknotter
- 2. Vingemutter
- 3. Bolt
- 4. Girstang
- 5. Spak for hastighetsvelger

Figur 7

OS7030

### Montering av utkastrenne og rennesveiv (921301)

(Figur 8)

1. Smør undersiden på ringen for utkasterrennen (dersom den ikke allerede er smurt).
2. Fjern festeanordningene fra skovlehuset.
3. Monter utkastrennen over åpningen i skovlehuset. Trekk til monteringsfestene som ble fjernet i trinn 2 med fingrene.

**MERK:** La festet til utkasterrennen være løst for å gjøre det lettere å montere rennestangen og koble den til styringsenheten.

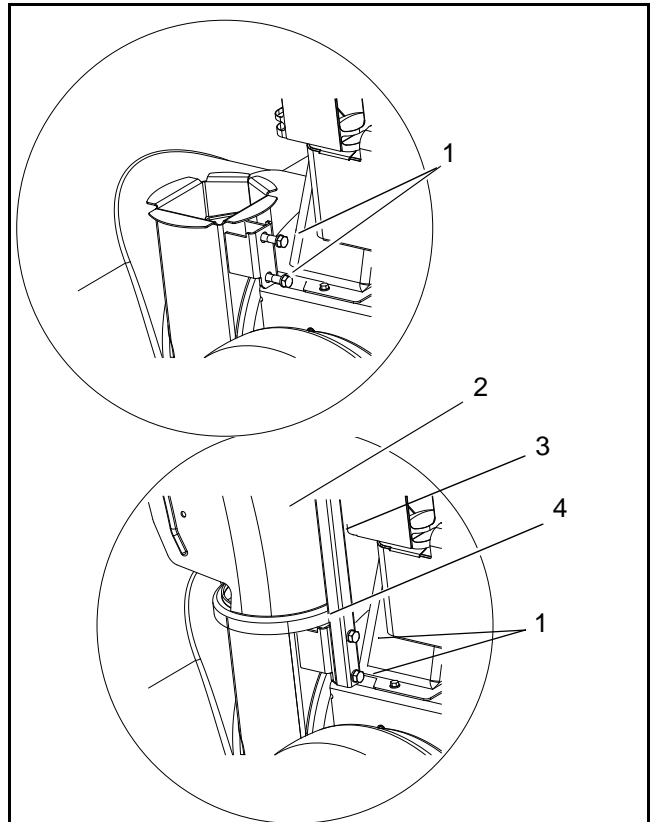

- 1. Festeanordninger
- 2. Utkastrenne
- 3. Sveivarmfeste
- 4. Ring for utkasterrennen

Figur 8

OS7040

OS7045

4. Fjern dekslet fra tannhjulene på utkastrennen.
5. Løsne låsetennene på tannhjulene med fingeren og dreii utkastrennen 90° mot venstre.
6. Fjern og ta vare på fjærsplinten fra styringsenheten under kontrollpanelet.

**MERK:** Bolten som er montert på rennestangen må ikke fjernes.

**MERK:** For å sikre at utkastrennen utnytter hele arbeidsområdet, må du sjekke at kontrollspaken er skjøvet helt mot venstre før du monterer og låser rennestangen.

7. Innrett hullene i enden av rennestangen med merket på tannhjulene og skyv enden som ikke har installert noen bolt gjennom tannhjulene, gjennom kroken på rennens låsekabel og inn i sekskanthullet på kontrollenheten.

**VIKTIG:** Kroken hindrer at kontrollkabelen kommer i kontakt med motoren eller eksosspottedekslet.

**MERK:** Etter at rennestangen er satt inn gjennom sekskanthullet i styringsenheten, settes maskinen i servicestilling (se *Servicestilling* på side 20) for å lette innretting og montering av fjærspinten.

8. Rennestangen festes til styreenheten med fjærspinten som ble fjernet i trinn 6. Fjærspinten installeres med den buede enden til venstre for rennestangen slik at kontrollenheten følger med gjennom hele arbeidsområdet.

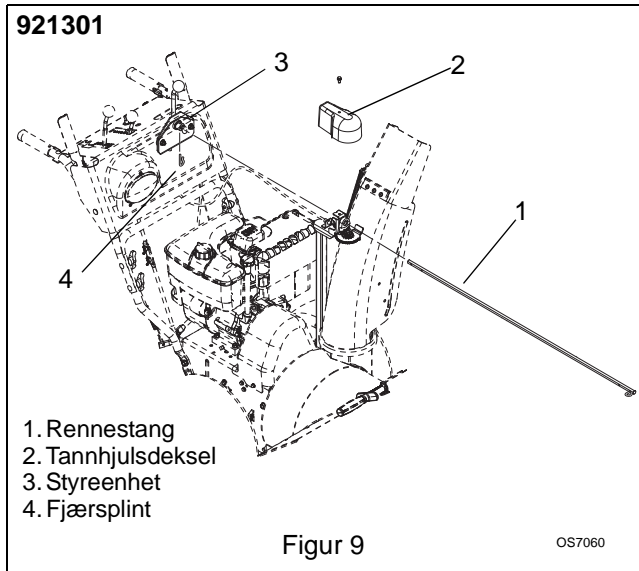

9. Sett rennsens låsekabelfeste inn i braketten på sveivarmens feste, og koble rennsens låsekabel til låsetennene ved å montere kuleenden på kabelen i sporet på låsetennene. Se Figur 10.

**MERK:** Trykk ned på låsetennene med fingeren for å justere kuleenden på kabelen med sporet (Figur 10).

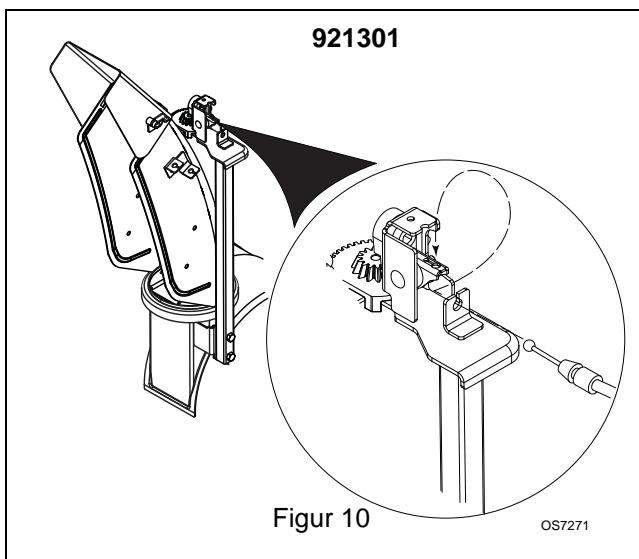

10. Sett på plass tannhjuldekslet som ble fjernet i trinn 4.

**VIKTIG:** Drei utkastrennen til venstre for å stramme festene for å sikre klaring mellom utkastrennen og reimdekslet.

11. Festene trekkes til med et moment på 15 – 31 lb-ft (20 – 42 N•m).
12. Sjekk at utkastrennen roterer til venstre og høyre når du skyver utkastrenns kontrollspak til venstre og høyre.

### Montering av utkastrenne og rennesvei (921300)

(Figur 11)

1. Smør undersiden på ringen for utkasterrennen (dersom den ikke allerede er smurt).
2. Fjern festeordningene fra skovlehuset.
3. Monter utkastrennen over åpningen i skovlehuset. Trekk til monteringsfestene som ble fjernet i trinn 2 med fingrene.

**MERK:** La festet til utkasterrennen være løst for å gjøre det lettere å montere rennestangen og koble den til styringsenheten.

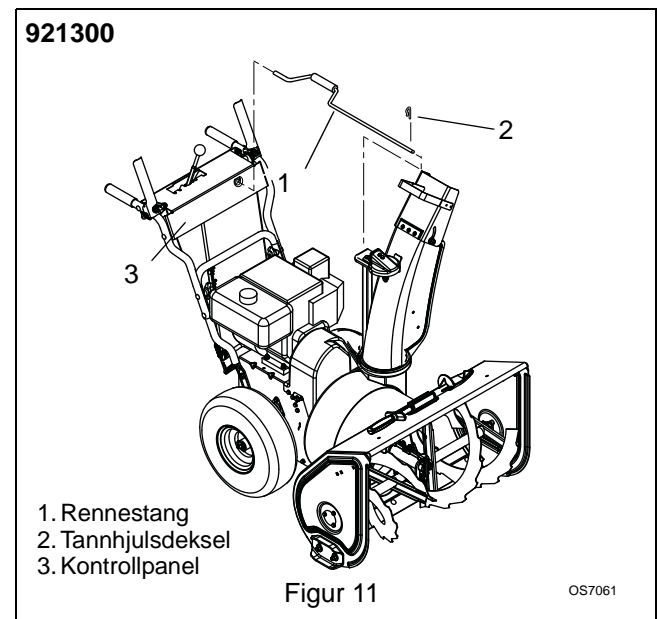

4. Stikk den korte enden av rennestangen inn i hullet foran på kontrollpanelet.
5. Koble sveivearmen til drivtannhjul på rennen med fjærklipsen.

**VIKTIG:** Drei utkastrennen til venstre for å stramme festene for å sikre klaring mellom utkastrennen og reimdekslet.

6. Festene trekkes til med et moment på 15 – 31 lb-ft (20 – 42 N•m).

### Fjernkontroll for deflektor (921301)

Koble kabelenden til kabelfestet på utkastdeflektoren før du fester kabelen til kabelbraketten på utkasterrennen.

1. Før deflektorens eksterne kabel langs venstre side av sveivarmfestet.
2. Sett sylindren på kabelenden inn i braketten på venstre side av rennedeflektoren (Figur 12).

- Hold tetningen unna mens du fører kabelen gjennom braketten på venstre side av utkasterrennen, og skyv deretter kabelfittingsen inn i braketten.
- Skyv tetningen sikkert over enden på kabelfittingsen for å hindre at det kommer vann inn i kabelen.
- Sjekk deflektorbevegelsen. Juster mutteren på kabelenden under håndtaket for å få full bevegelse, om nødvendig. (se *Fjernkontrollert deflektor (921301)* på side 24).

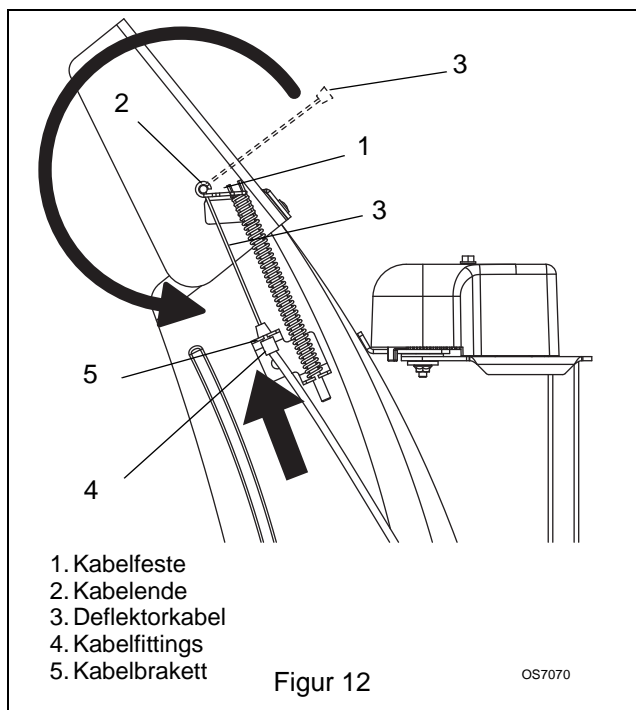

### Sjekk funksjonen til den doble håndtakssperren

Trykk ned (aktiver) begge kløtsjepakene mens motoren står i ro. Slipp redskapskløtsjen. Redskapskløtsjen skal fortsette å være aktivert til friksjonskløtsjepakene er frigjort. Deretter *må* begge kløtsjene frigjøres. Hvis de ikke gjør det, kontakt forhandleren for reparasjon.

### Sjekk lufttrykket i dekkene

Sjekk trykket i dekkene, og juster det til trykket som står oppgitt på dekkets sidevegg.



**FORSIKTIG:** Unngå personskader! Dekket kan sprenges av felgen hvis service utføres på feil måte:

- Ikke monter et dekk uten riktig utstyr og erfaring.
- Ikke fyll luft over anbefalt lufttrykk.
- Ikke sveis på hjulet eller dekket. Varme kan øke lufttrykket og føre til eksplosjon. Sveising kan svekke eller deformere hjulet.
- Ikke stå foran eller over dekket når det fylles luft i det. Bruk hurtigklemme og forlengingsslange, slik at du kan stå til siden for dekket når dette gjøres.

### Sjekk av girolje i skovlgirkassen

Sjekk oljenivået i girkassen for skovlene. (Se *Sjekk girkassen for skovlene* på side 21).

### Sjekk oljen i motorens veivhus

**VIKTIG:** Motoren leveres med 5W-30 olje i veivhuset. Du vil finne ytterligere anvisninger i motorhåndboken.

### Fyll drivstofftanken på motoren

Slå opp i motorhåndboken for å finne riktig drivstofftype og tankens kapasitet.

### Sjekk at alle kontroller fungerer

Sjekk at maskinen går og fungerer som den skal. Se *BRUK* på side 15.

### Innkjøring av drivreimen til redskapen

- Start maskinen på et godt ventilert sted i henhold til *Start og stans* på side 18.
- Koble inn redskapskløtsjen, og la redskapen gå i om lag 15 minutter.
- Stans maskinen, vent til alle bevegelige deler er stanset og fjern tennpluggkabelen.
- Juster reimbøylen hvis nødvendig. Se *Sjekk klaringen til reimbøylen* på side 28.
- Juster kløtsjens tomgang i henhold til *Justering av redskapskløtsj/ brems* på side 26.

## KONTROLLER OG TEKNISKE DETALJER

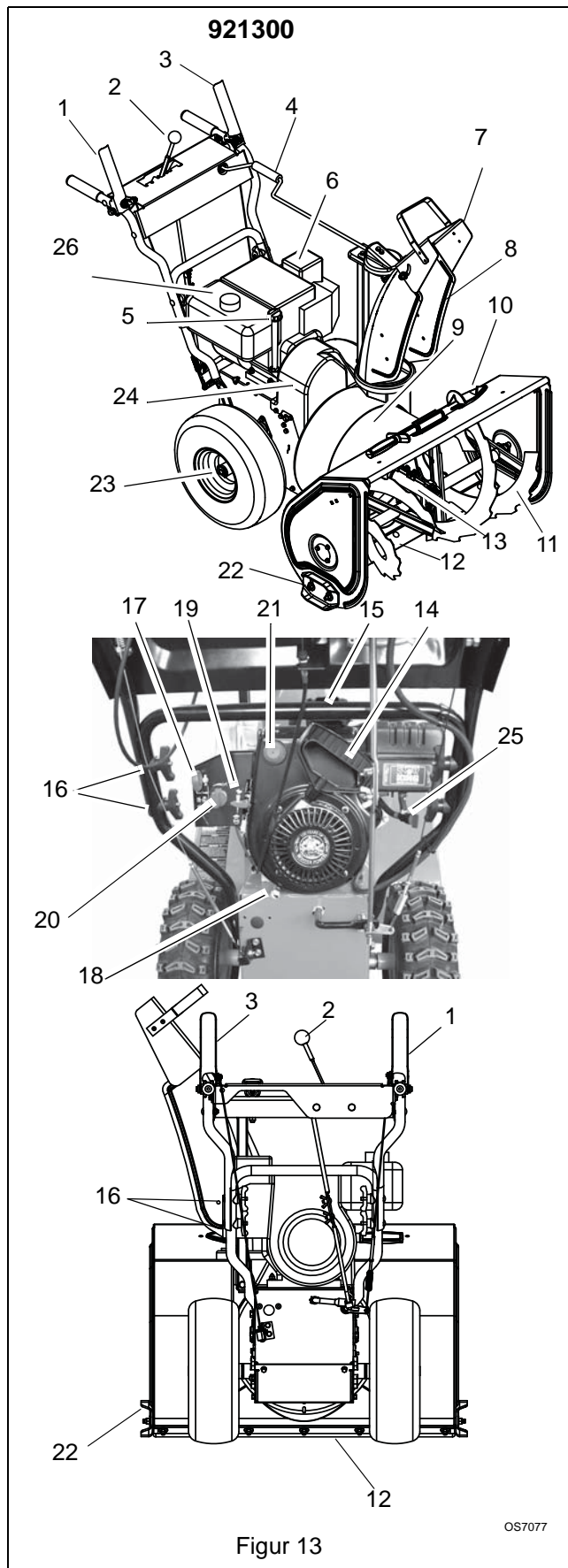

1. Spak for redskapskløtsjen
2. Hastighetsvelger
3. Spak for fremdriftskløtsjen
4. Rennekontroll
5. Oljepåfyllingsrør/peilepinne
6. Eksospottevern
7. Deflektor for utkastrennen
8. Utkastrenne
9. Rotor
10. Utrenskingsverktøy
11. Skovler
12. Skrapeblad
13. Girkasse for skovlene
14. Starthåndtak
15. Elektrisk starter
16. Vingeknotter
17. Tenningsnøkkel, skyv-trekk
18. Bunnplugg for drenering av olje
19. Gass (motoren stanset)
20. Chokeknapp
21. Matepumpe
22. Meie
23. Låsebolt for akselen
24. Reimdeksel
25. Stengekran for drivstoff
26. Drivstofftank og lokk

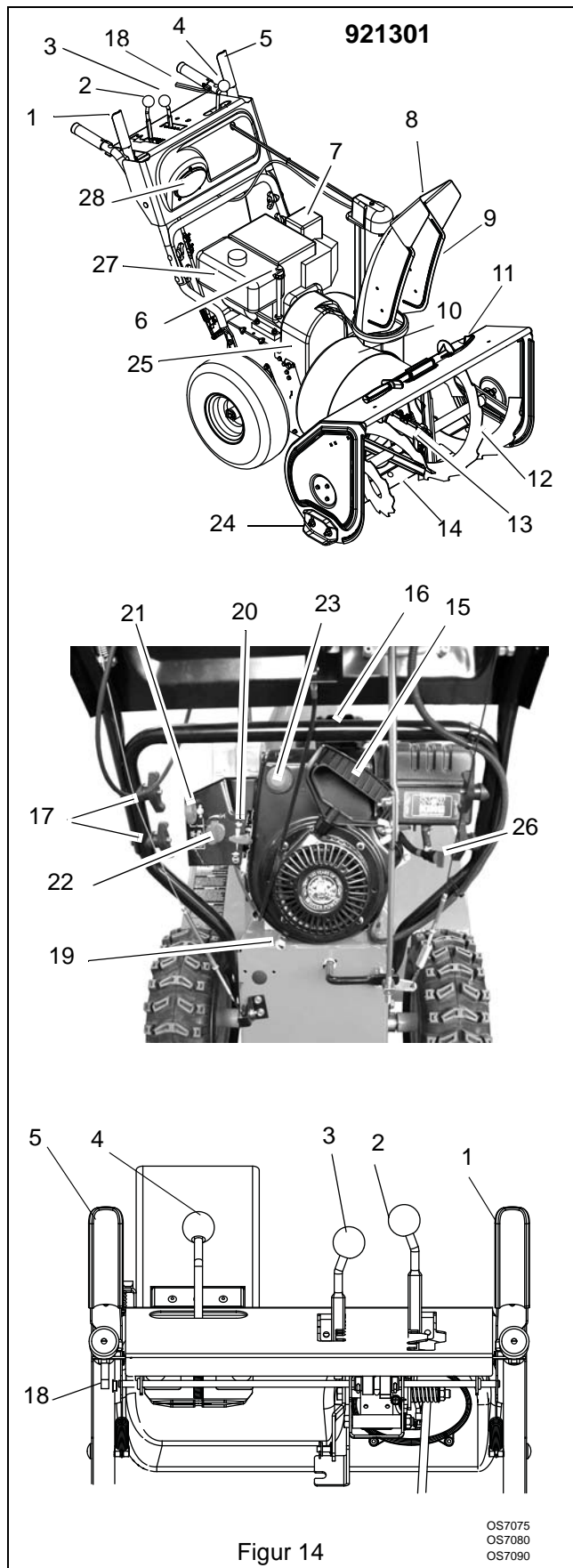

1. Spak for redskapskløtsjen
2. Hastighetsvelger
3. Fjernstyring for deflektor
4. Rennekontroll
5. Spak for fremdriftskløtsjen
6. Oljepåfyllingsrør/peilepinne
7. Eksospottevern
8. Deflektor for utkastrennen
9. Utkastrenne
10. Rotor
11. Utrenskingsverktøy
12. Skovler
13. Girkasse for skovlene
14. Skrapeblad
15. Starthåndtak
16. Elektrisk starter
17. Vingeknotter
18. Ekstern differensial / hjullås
19. Bunnplugg for drenering av olje
20. Gass (motoren stanset)
21. Tenningsnøkkel, skyv-trekk
22. Chokeknapp
23. Matepumpe
24. Meie
25. Reimdeksel
26. Stengekran for drivstoff
27. Drivstofftank og lokk
28. Frontlykt

# BRUK



**ADVARSEL: UNNGÅ SKADE.** Les og forstå alle *sikkerhets* reglene før du setter i gang.



**ADVARSEL:** For å unngå å skade hender og føtter skal du alltid koble ut kløtsjene, stanse motoren og vente til all bevegelse har stanset før du rensker eller utfører annet arbeid på snøfreseren.  
Hold hender og føtter unna skovler og rotor.

## KONTROLLER OG TEKNISKE DETALJER

Se Figur 13 for plasseringen av alle kontroller og tekniske detaljer.

### Dobbel håndtakssperre

Dersom redskapskløtsjen og deretter fremdriftskløtsjen kobles inn, forblir redskapskløtsjen innkoblet (spaken ned) selv om den slippes. For å stoppe redskapet, slipper man fremdriftskløtsjen og begge kløtsjene kobler seg ut.

### Fremdriftskløtsj - Venstre spak

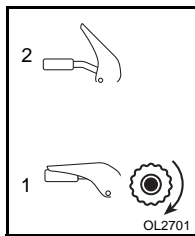

Klem fremdriftskløtsjspaken mot håndtaket (1) for å koble inn hjulrevet for drivenheten. Hastigheten framover vil variere avhengig av snødybden og hvor våt snøen er.

Slipp opp spaken (2) for å stanse bevegelsen.

**MERK:** Trykk ned håndtakene slik at fronten på maskinen heves litt opp fra bakken ved kjøring til og fra området som skal ryddes. Koble inn fremdriftskløtsjen uten å koble inn redskapskløtsjen.

### Redskapskløtsj - Høyre spak

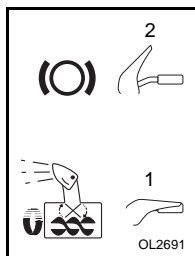

Klem spaken til redskapskløtsjen mot håndtaket (1) for å koble inn redskapet. Slipp begge kløtsjspakene (2) for å koble ut kraften og aktivere bremsen til redskapet.

**VIKTIG:** Dersom reimen skriker når redskapskløtsjen kobles inn, kan rotoren være frosset i skovlehuset.

Frigjør umiddelbart redskapskløtsjen og flytt enheten inn på et oppvarmet område for å tine den.

**MERK:** Hvis reimen skriker når rotoren dreier fritt, se *Justering av redskapskløtsj/ brems* på side 26.

## Tenningsbryter (Trykk/trekk i nøkkelen)

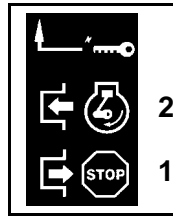

Tenningsbryteren har to stillinger:

1. "Stopp" - trukket ut
2. "Kjør" - trykket inn

**MERK:** Vri IKKE nøkkelen om etter at den er satt i tenningen.

## Matepumpe

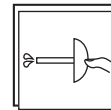

Når matepumpen trykkes inn, tilføres det mer drivstoff slik at det blir lettere å starte motoren. Se *Start og stans* på side 18.

## Hastighetsvelger

Sett hastighetsvelgeren i riktig hastighetsspor for å kontrollere bevegelsen forover og bakover.

Forover:

- (6) Hurtigst
- (1) Saktest

Revers:

- (1) Sakte
- (2) Hurtig

**VIKTIG:** Bevegelsen må IKKE endres fra forover til revers med kløtsjen innkoblet. Man kan endre hastighet forover uten å måtte kløtsje.

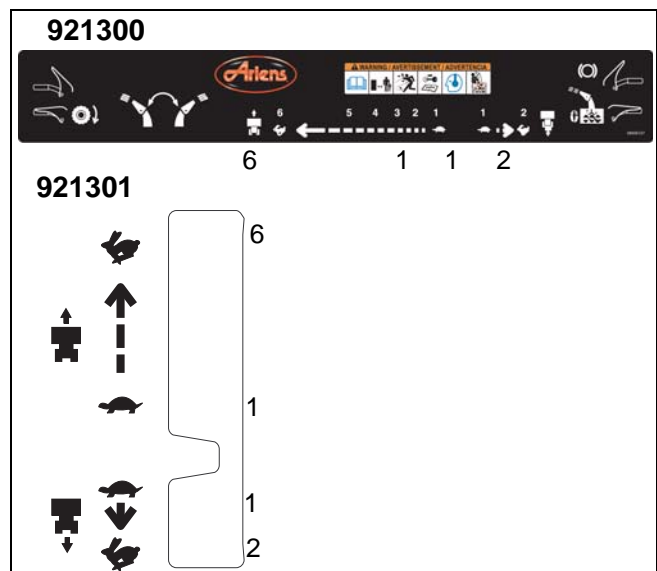

## Chokeknapp

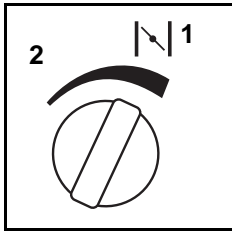

1. Stillingen "Choke Closed" stenger lufttilførselen til motoren slik at den skal starte lettere.
  2. Stillingen "Choke Open": freseren kan brukes normalt.
- VIKTIG:** Åpne choken gradvis etter at motoren starter.

## Håndgass

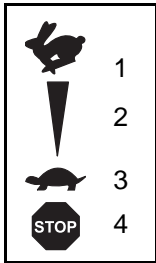

- Gassen styrer motorens hastighet. For å øke eller redusere motorhastigheten skal du justere til:
1. Hurtig (normal eller varmstart)
  2. Delvis gass
  3. Sakte (start i kaldt vær)
  4. Stopp (motoren er av)

## Elektrisk starter

Den elektriske starteren starter en motor som er sveivet i gang og med choken i riktig stilling når du vrir startknappen. Se *Start og stans* på side 18.

## Starthåndtak

Motoren dras rundt når du trekker i håndtaket.

**VIKTIG:** La IKKE håndtaket slå tilbake mot starteren.

## Verktøy for å ta ut snø

(Figur 15)



**ADVARSEL:** At hånden kommer i kontakt med den roterende rotoren, er den vanligste årsaken til skader knyttet til snøfresere. Bruk aldri hendene til å rense ut av utkastrennen.

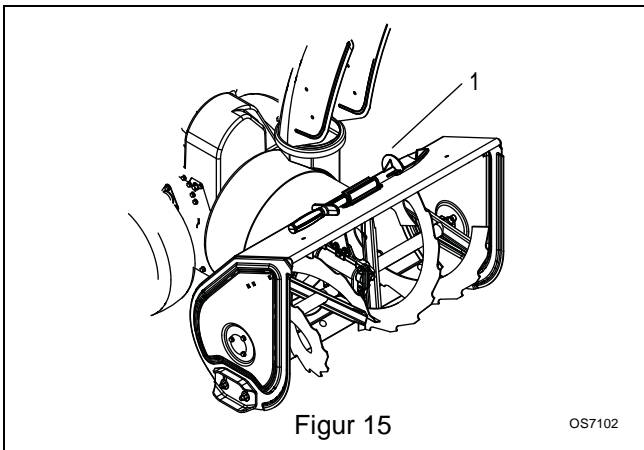

Figur 15

OS7102

For å rense utkastrennen:

1. Slå av motoren.
2. Vent i 10 sekunder for å forsikre deg om at rotorbladene har sluttet å rotere.
3. Ta utrensingsverktøyet (1) av skovlehuset og bruk det til å fjerne tilstoppingen av utkastrennen.

4. Sett på plass utrensingsverktøyet på skovlehuset.

## Fjernkontroll for deflektor (921301)

Sett deflektoren i stilling før bruk. Kast IKKE snøen høyere enn nødvendig.

Sett deflektoren eksternt i et foroverspor for å kaste snøen lavere. Sett deflektoren eksternt i et bakoverspor for å kaste snøen høyere.

## Utkastdeflektor (921300)

Sett ALLTID deflektoren i en forsvarlig vinkel på utkasterrennen før motoren startes. Snøen må IKKE kastes høyere enn nødvendig.

1. Skyv deflektorhåndtaket forover eller nedover for å kaste snøen lavere.
2. Trekk deflektorhåndtaket oppover eller bakover for å kaste snøen høyere (Figur 16).

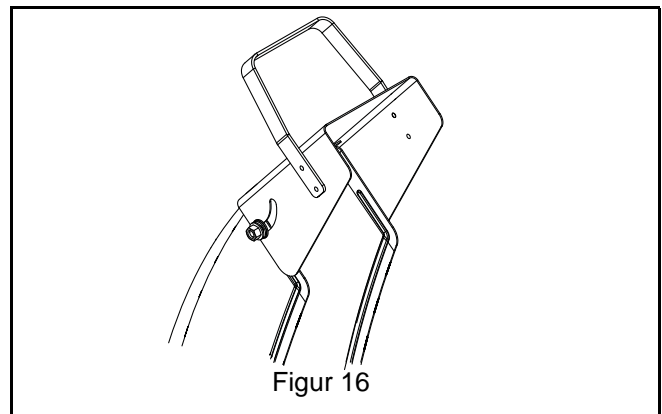

Figur 16

## Utkastrenne

Utkasterrennen kan roteres 200°.

Sett ALLTID utkasterrennen i en forsvarlig retning og vinkel, vendt bort fra fører og tilskuere, før motoren startes.

## Utkasterrennekontroll (921301)

**VIKTIG:** Dersom rennene ikke holder seg i innstilt posisjon, må den justeres i henhold til *SERVICE OG JUSTERINGER* på side 23, eller repareres før bruk.

Roter utkasterrennen ved hjelp av kontrollen for utkasterrennen.

921301

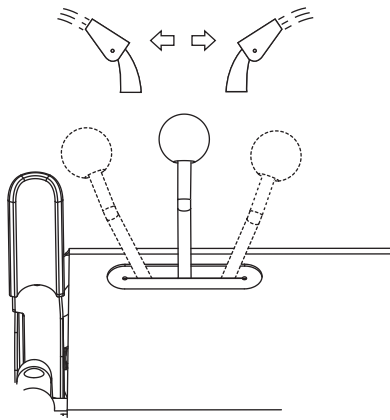

Figur 17

OS7105

**VIKTIG:** Bruk IKKE makt på frosne utkasterrennekontroller. Hvis de har frosset, settes maskinen på et varmt sted til kontrollene er tint opp.

### Håndsveiv for utkastrennen (921300)

**VIKTIG:** Dersom rennene ikke holder seg i innstilt posisjon, må den justeres i henhold til *SERVICE OG JUSTERINGER* på side 23, eller repareres før bruk.

Utkasterrennen roteres ved hjelp av sveivehåndtaket for utkasterrennen.

921300

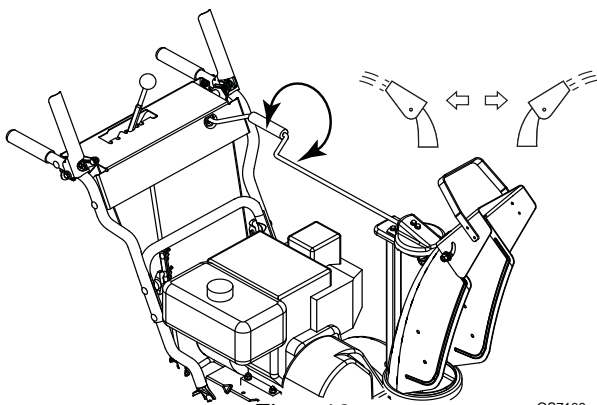

Figur 18

OS7106

**VIKTIG:** Bruk IKKE makt på frosne utkasterrennekontroller. Hvis de har frosset, settes maskinen på et varmt sted til kontrollene er tint opp.

### Ekstern hjullås (921301)

Klem og slipp den eksterne hjullåsen slik at den låser venstre hjul for å få bedre grep når du kaster snø eller for å låse opp venstre hjul slik at det blir lettere å styre.

**MERK:** Hjullåsen vil ikke frigjøres under belastning. Lås ikke opp hjulene mens du svinger. Hvis hjullåsen ikke vil frigjøres, snur du enheten litt til venstre eller høyre for å frigjøre akselbelastningen og frigjøre aksellåsen.

Hvis den eksterne hjullåsen ikke låses eller frigjøres skikkelig, må den justeres eller repareres før bruk (se *Ekstern hjullås (921301)* på side 23).

### Låsebolt for akslingen (921300)

(Figur 19)

Bruk akslingens låsebolt for å låse eller låse opp høyre eller venstre hjul. Lås begge hjulene for å øke trekkraften, og lås opp ett hjul for at det skal bli lettere å snu maskinen.

**MERK:** Maskinen vil ikke kjøre med begge hjulene låst opp.

921300

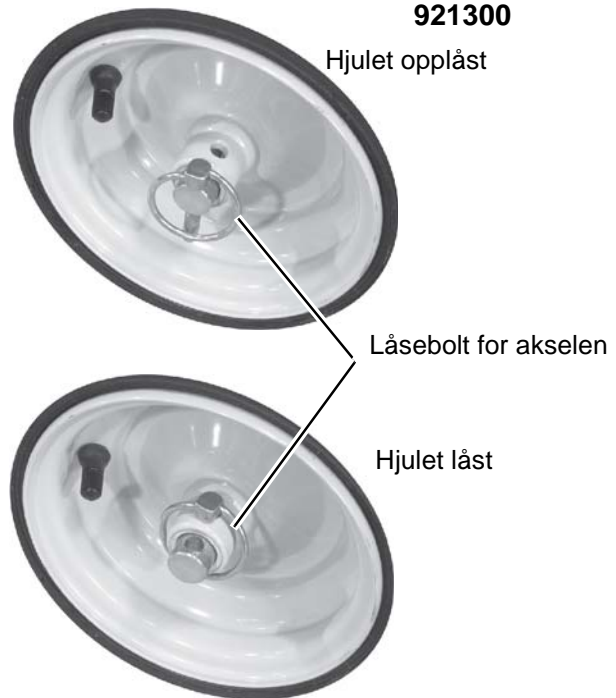

Figur 19

OS6000

### Skrapeblad

Skrapebladet gjør at bakkelen på huset får bedre kontakt med overflaten som ryddes. Det hindrer også skade på huset på grunn av normal slitasje.

**VIKTIG:** La IKKE skrapebladet slites for mye, for da vil skovl/rotorhuset skades.

### Meier

Meiene styrer avstanden mellom skrapebladet og bakken. Juster meiene likt for å holde bladnivået jevnt med bakken. Se *Før start* på side 18 for anbefalte innstillinger.

### PÅFYLLING AV DRIVSTOFFTANKEN



**ADVARSEL:** UNNGÅ SKADE. Les og forstå alle *sikkerhets* reglene før du setter i gang.

### Drivstoffkran

**VIKTIG:** Drivstoffkranen SKAL være stengt før transport av maskinen.

Drivstoffkranen har to stillinger:

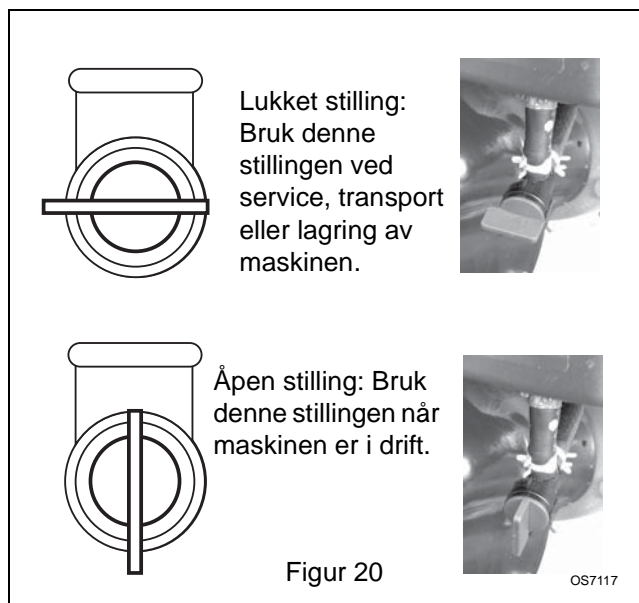

### Slik fyller du drivstoff på tanken:

1. Sett ALLTID maskinen på et åpent og godt ventilert sted.
2. Stans motoren og la den avkjøles.
3. Rengjør tankklokken og området rundt for å hindre at skitt kommer inn i drivstofftanken.
4. Fjern tankklokken.

**VIKTIG:** Bruk IKKE gasohol eller bensin som inneholder alkohol. Se i motorhåndboken for å finne riktig drivstofftype og oktall.

5. Fyll drivstofftanken med blyfri bensin til nivået er 1,2 cm (1/2 ") under den nedre delen av påfyllingshalsen.

**MERK:** Tankkapasiteten er 3,8 liter.

6. Sett tankklokken på plass igjen og trekk til.
7. Tørk ALLTID opp drivstoffsøl.

## FØR START

### 1. Fastfrossete skovler

**VIKTIG:** Før du starter motoren, må du kontrollere at rotoren ikke er frosset.

Slik kontrollerer du rotoren:

1. Med tenningsnøkkelbryteren i stilling "Stopp", klemmer du spaken for redskapskløtsjen til innkoblet stilling.
2. Trekk i starterhåndtaket.
3. Dersom rotoren er frosset fast (ikke mulig å trekke i starthåndtaket), skal maskinen flyttes til et oppvarmet sted for å tines for å unngå skade.

## 2. Sjekk at kløtsjene fungerer

Dersom kløtsjene ikke kobles inn eller ut slik de skal, må de justeres eller repareres før bruk. Se *Justering av redskapskløtsj/ brems* på side 26 og *Justering av fremdriftskløtsjen* på side 28).

## 3. Sjekking den doble håndtakssperren

Trykk ned (koble inn) begge kløtsjepakene mens motoren er av. Slipp opp spaken for redskapskløtsjen. Redskapskløtsjen skal forbli innkoblet til spaken for friksjonskløtsjen slippes opp. Da skal begge kløtsjene kobles ut.

Dersom kløtsjene ikke kobles inn eller ut slik de skal, må de justeres eller repareres dem før bruk (se *Justering av redskapskløtsj/ brems* på side 26 og *Justering av fremdriftskløtsjen* på side 28).

## 4. Sjekk den eksterne hjullåsen (921301)

Klem og slipp den eksterne hjullåsen slik at den låser venstre hjul for å få bedre grep når du kaster snø eller for å låse opp venstre hjul slik at det blir lettere å styre.

Hvis den eksterne hjullåsen ikke låses eller frigjøres skikkelig, må den justeres eller repareres før bruk (se *Ekstern hjullås (921301)* på side 23).

## 5. Sjekk låsebolten for akslingen (921300)

Bruk akselens låsebolt for å låse eller frigjøre hjulene. Lås begge hjulene for å øke trekraften, og lås opp ett hjul for at det skal bli lettere å snu maskinen.

## 6. Sjekk meiene

Sjekk og juster meiene (*Meier* på side 23). La det være 1/8 " (3 mm) mellom skrapebladet og hardt, mykt underlag. La det være 1-1/4 " (30 mm) mellom skrapebladet og ujevne flater.

## 7. Sjekk motorens drivstoffnivå og oljenivået i veivhuset



**ADVARSEL:** UNNGÅ SKADE. Les og forstå alle *sikkerhets* reglene før du setter i gang.

Sjekk og etterfyll drivstoff ved behov. Sjekk at veivhuset er fullt med olje med en peilepinne. Du vil finne ytterligere anvisninger i motorhåndboken.

## NØDSTOPP

Slipp begge styrespakene umiddelbart for å stoppe maskinen i en nødssituasjon. Stopp motoren, ta ut nøkkelen og vent til alle roterende deler har stoppet før du forlater førerposisjonen.

## START OG STANS



**ADVARSEL:** HVIS MAN IKKE FØLGER INSTRUKSJONENE, kan det føre til personskade og/eller skade på maskinen. IKKE start maskinen ennå. Les hele brukerhåndboken og motorhåndboken først.

**VIKTIG:** La maskinen og motoren tilvennes utetemperaturen før du starter snøryddingen. Før du stanser, kjører du redskapet noen få minutter for å hindre at rotoren fryser.

**MERK:** Test kontrollene uten å starte motoren for å se hvordan de virker og hvilken funksjon de har.

### Manuell start

1. La utkastrennen vende rett framover.
2. Pass på at friksjonskløtsjen og kløtsjapakene for redskapsdrevet er helt utkoblet.
3. Trykk på matepumpen to eller tre ganger dersom motoren er kald.

**MERK:** Det kan være nødvendig å trykke flere ganger på matepumpen dersom temperaturen er lavere enn -15° F (-26° C).

4. Hvis motoren er kald, bruker du choken. Se motorhåndboken for mer informasjon.

**MERK:** En varm motor krever mindre choking enn en kald motor.

5. Sett gasspaken i riktig startstillingen.
6. Sett nøkkelen.  
240V - Trykk nøkkelen til stillingen RUN. Nøkkelen må IKKE vris om etter at den er satt i tenningen
7. Ta tak i starthåndtaket og trekk snoren ut sakte helt til du merker større motstand og la snoren rulle sakte tilbake.
8. Trekk i startsnoren med en hurtig kontinuerlig trekk helt ut. La snoren spoles sakte tilbake.

**VIKTIG:** La IKKE starterhåndtaket slå borti starteren.

9. Gjenta punktene 7 og 8 til motoren starter. (Hvis motoren ikke starter, se *FEILSØKING* på side 33.)
10. Juster choken etter behov.
11. Flytt gasspaken til stillingen middels turtall eller sakte slik at motoren kan tilpasse seg omgivelsestemperaturen eller kjøring. Flytt gasspaken til stilling Hurtig for normal bruk.

### Elektrisk start (240V)

1. Koble skjøteledning til starteren.

**VIKTIG:** Hindre skade på enheten. Det er viktig at du kjenner spenningen til starteren og kun bruker strømuttak som passer.

2. Plugg skjøteledningen inn i et 240 V 3-polet, jordet strømuttak.
3. La utkastrennen vende rett framover.
4. Pass på at friksjonskløtsjen og kløtsjapakene for redskapsdrevet er helt utkoblet.
5. Trykk på matepumpen to eller tre ganger dersom motoren er kald.

**MERK:** Det kan være nødvendig å trykke flere ganger på matepumpen dersom temperaturen er lavere enn -15° F (-26° C).

6. Sett nøkkelen i tenningsbryteren på motoren og trykk den til kjørstillingen. Vri IKKE nøkkelen etter at den er satt i tenningen.
7. Hvis motoren er kald, bruker du choken. En varm motor krever mindre choking enn en kald motor. Se motorhåndboken for mer informasjon.
8. Sett gasspaken i riktig startstillingen.
9. Trykk på startknappen for motoren helt til motoren starter.

**VIKTIG:** Bruk IKKE starteren i mer enn 15 sekunder per minutt, ellers kan den overopphetes og skades. (Hvis motoren ikke starter, se *FEILSØKING* på side 33.)

10. Juster choken etter behov.
11. Koble først strømledningen fra strømuttaket, så fra starteren.
12. Flytt gasspaken til stillingen middels turtall eller sakte slik at motoren kan tilpasse seg omgivelsestemperaturen eller kjøring. Flytt gasspaken til stilling Hurtig for normal bruk.

### Stans kjøretøyet

1. Slipp opp spaken for friksjonskløtsjen, og la maskinen stanse helt.
2. La rotoren gå i noen minutter etter snørydding for å hindre at den fryser til.
3. Slipp opp spaken for redskapskløtsjen, og vent til alle bevegelige deler er stanset helt.
4. Flytt gassen til stoppstillingen.
5. Ta ut nøkkelen.

### SNØRYDDING

**VIKTIG:** La maskinen og motoren tilvennes utetemperaturen før du starter snøryddingen.

**MERK:** Redskapskløtsjen skal kobles inn før kløtsjen for hjuldrevet ved snørydding.

1. Velg hastighetsområde og retning.
2. Koble inn redskapskløtsjen høyre spak.
3. Koble inn friksjonskløtsjen venstre spak.

**VIKTIG:** Overbelast IKKE snøfreseren ved å rydde snø med for stor hastighet. Bruk sakte hastighet for å rydde dyp eller hardpakket snø.

### Tips

Det er lettest å fjerne snøen like etter at den har falt.

For å rydde et område, overlapper du når du kjører maskinen i stier. Dersom området er stort, skal du starte i midten og kaste snøen til hver side slik at snøen ikke ryddes mer enn en gang.

Kast ALLTID snøen bort fra området som skal ryddes og med vindretningen.

## FLYTTING

Når du skal flytte fra et område til et annet:

1. Sett gasspaken i stillingen for lavt eller middels turtall.
2. Trykk ned håndtakene slik at forparten på maskinen heves litt opp fra bakken.
3. Koble inn drivkløtsjen for hjul fremdrift uten å koble inn redskapskløtsjen.

## TRANSPORT

Når maskinen skal transporteres på tilhenger eller lastebil, skal du ALLTID stanse motoren, ta ut nøkkelen og stenge drivstoffkranen.

Vær forsiktig når maskinen flyttes av eller på en tilhenger eller en lastebil.

Sikre maskinens chassis til transportkjøretøyet. Fest ALDRI i stenger eller ledd som kan bli skadet.

Maskinen må IKKE transporteres mens motoren går.

## VEDLIKEHOLD

Ariens-forhandlere sørger for all service eller justeringer som kan være nødvendig for at maskinen skal fungere med topp effektivitet. Hvis det blir nødvendig å foreta service på motoren, må du kontakte en Ariens-forhandler eller en autorisert motorprodusentens serviceverksted.



**ADVARSEL: UNNGÅ SKADE.** Les og forstå alle *sikkerhets* reglene før du setter i gang.

## SERVICESTILLING



**ADVARSEL:** Før du vipper maskinen over på kapslingen, tømmer du av drivstoffet slik at det ikke blir søl. Forsikre deg om at maskinen er sikker og at den ikke vil tippe over under vedlikehold.

Sett maskinen på et flatt underlag. Vipp maskinen framover på fronten av skovlehuset for service. Påse at maskinen er sikret og at den ikke vil vippe over. Fest med stropper og stram til benken hvis nødvendig.

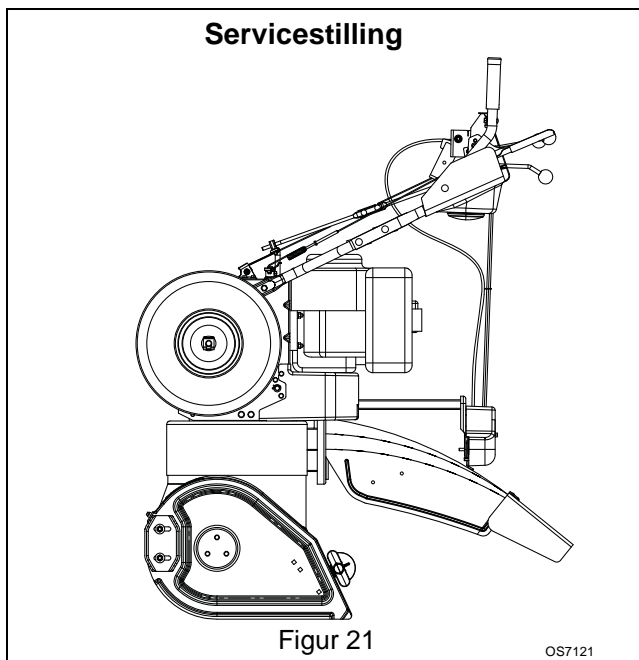

## VEDLIKEHOLDSSKJEMA

Oversikten nedenfor viser anbefalte intervaller for vedlikehold som må utføres regelmessig. Hyppigere service kan være nødvendig.

VEDLIKEHOLDSSKJEMA				
Service utført	Hver gangs bruk	Hver 5. time.	Hver 25. time.	Årlig
Sjekk den doble håndtakssperren	•			
Sjekk feste-anordningene	•			
Sjekk kløtsjefunksjonen	•			
Sjekk justeringen av kløtsjfjæren		*	•	
Rengjør motoren	•			
Sjekk motoroljen	•	•		
Skift motorolje		**	**	•
Sjekk lufttrykket i dekkene			•	
Sjekk girkassen for skovlene			•	•
Generell smøring			•	•

\* Etter de fem første driftstimene.

\*\* Etter de fem første driftstimene og deretter etter hver 25. driftstime.

## SJEKING DEN DOBLE HÅNDTAKSSPERREN

Trykk ned (koble inn) begge kløtsjepakene mens motoren er av. Slipp opp spaken for redskapskløtsjen. Redskapskløtsjen skal forbli innkoblet til spaken for friksjonskløtsjen slippes opp. Da *skal* begge kløtsjene kobles ut.

## SJEKK FESTEANORDNINGENE

Sjekk at alle festeanordninger er stramme.

## SJEKK KLØTSJEFUNKSJONEN

Skovl/løpehjul må stoppe innen 5 sekunder når spaken for redskapskløtsj/løpehjulbrems er utkoblet.

Hjulene skal stanse raskt når spaken for fremdriftskløtsjen slippes.

Dersom kløtsjene ikke kobles inn eller ut slik de skal, må de justeres eller repareres før bruk. Se *Justering av redskapskløtsj/ brems* på side 26 og *Justering av fremdriftskløtsjen* på side 28.

## RENGJØR MOTOREN

Du vil finne ytterligere anvisninger i motorhåndboken.

## SJEKK MOTOROLJEN

Oljen i motorveivhuset skal sjekkes hver 5. driftstime. Oljenivået SKAL alltid være innefor et sikkert bruksområde på peilepinnen for å unngå skader på motoren (se motorhåndboken).

Parker maskinen på et jevnt underlag. Du vil finne ytterligere anvisninger i motorhåndboken.

## SKIFT MOTOROLJE

Skift olje etter de første 2 driftstimene og deretter hver 25. time (oftere om nødvendig). Se motorhåndboken for ytterligere anvisninger.

Kjør motoren like før oljeskift. Varm olje renner lettere og tar med seg mer forurensning. Ta oljeavtappingspluggen av baksiden av enheten og vipp enheten bakover for å hjelpe til å tappe av all oljen.

## SJEKK LUFTRYKKET I DEKKENE

Sjekk at lufttrykket i dekkene tilsvarer det som står oppgitt på dekkets sidevegg. Se *Sjekk lufttrykket i dekkene* på side 12.

## SJEKK GIRKASSEN FOR SKOVLENE

**VIKTIG:** Riktig oljenivå må opprettholdes.

Girkassene er fylt til riktig nivå på fabrikken. Hvis det ikke er tegn på lekkasje, er ingen ekstra smøring nødvendig. Sjekk oljenivået hver sesong eller hver 25. driftstime.

Slik opprettholdes riktig oljenivå:

1. Fjern påfyllingspluggen (Figur 22). Smøreoljen skal minst gå opp til den nederste delen av påfyllingshullet når maskinen står på et flatt underlag.
2. Fyll på mer olje om nødvendig. La oljen renne slik at den kommer ned på nivået til pluggen og sett inn pluggen igjen.

**VIKTIG:** Bruk kun Ariens spesial girolje L-2 (delenummer 00008000). Girkassens påfyllingsplugg kan trenge litt Loc-Tite® 565 gjengetetning ved senere servicer.

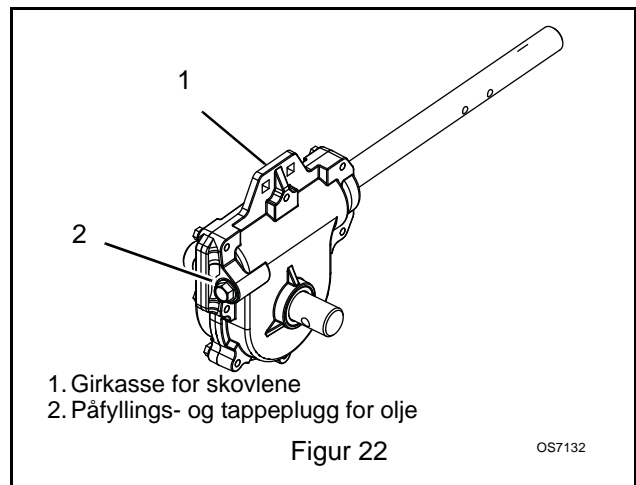

## GENERELL SMØRING

**VIKTIG:** Tørk av hver fittings før og etter smøring. Ikke tørk av girkassens påfyllingsplugg; da det kan fjerne gjengetetningen og forårsake lekkasje.

**VIKTIG:** Pass på at det IKKE kommer fett eller olje på friksjonsskiven, friksjonsplaten eller reimene.

**MERK:** Ha Ariens Hi-Temp smørefett eller tilsvarende på smøreniplene. Se *SERVICEDELER* på side 32.

Snøfreseren skal smøres (Figur 23) ved sesongstart eller hver 25. driftstime.

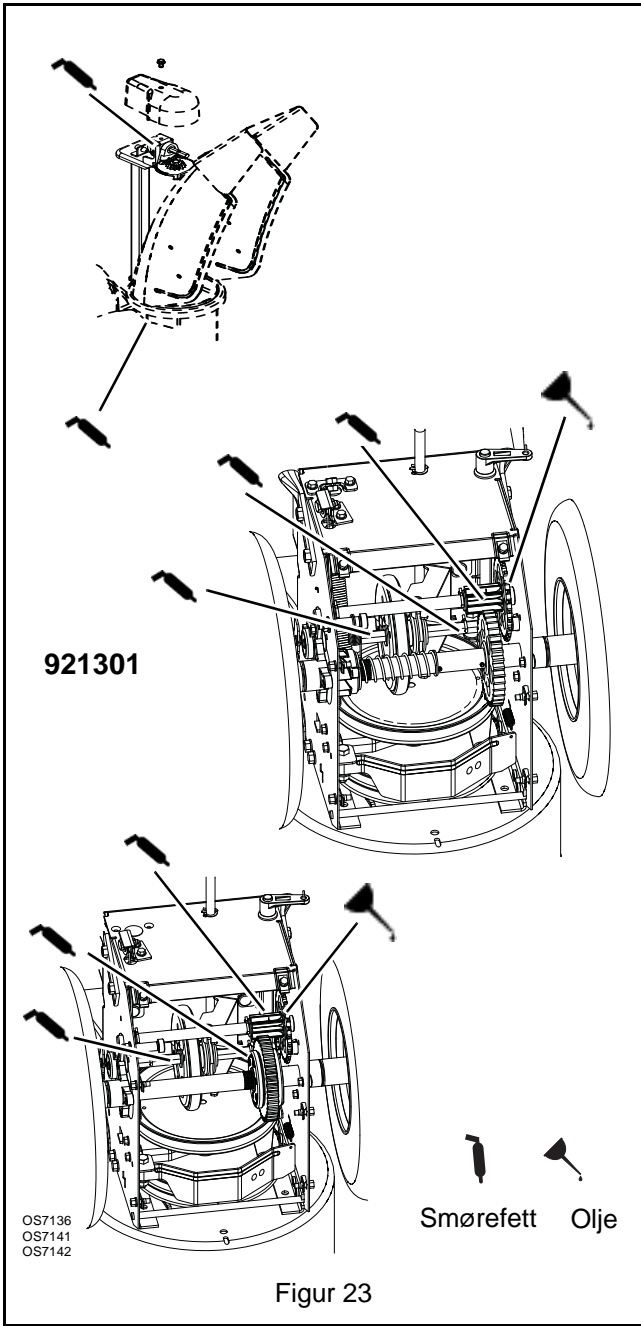

Figur 23

## SERVICE OG JUSTERINGER



**ADVARSEL: UNNGÅ SKADE.** Les og forstå alle *sikkerhets* reglene før du setter i gang.

### SKRAPEBLAD

**VIKTIG:** Skovl-/rotorhuset kan skades dersom bladet slites ned for mye.

Skrapebladet kan justeres for å kompensere for slitasje.

Slik justerer du skrapebladet:

1. Vipp maskinen opp på håndtakene, støtt opp huset og løsne mutrene som fester bladet.
2. Hev meiene helt opp (huset nærmest bakken).
3. Juster skrapebladet slik at det er i flukt med meiene, og stram til låsemutrene.

### MEIER

Meiene skal justeres etter forholdene (Figur 24).

1. Sett maskinen på et hardt, flatt og jevnt underlag.
2. Juster meiene ved å sette inn et passe tykt avstandsstykke under midten på skrapebladet, løsne meiene, skyv meiene til mot et flatt underlag. La det være 1/8 " (3 mm) mellom skrapebladet og harde flate underlag. La det være 1-1/4 " (30 mm) mellom skrapebladet og ujevne flater. Trekk til enheten igjen.

**MERK:** Sørg for at huset er plant ved å justere meiene likt på hver side.

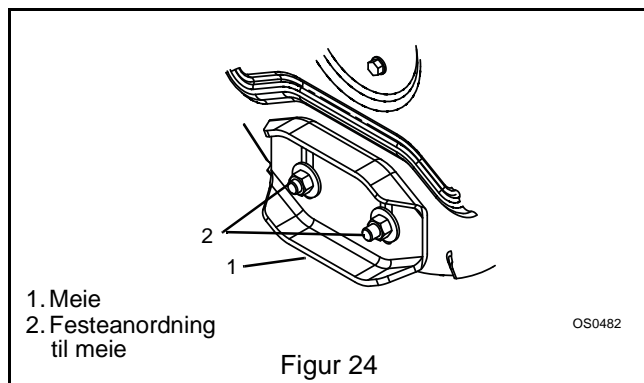

### SKJÆREBOLTER

**VIKTIG:** Bruk kun Ariens skjærbolter ved bytte. Dersom det brukes andre typer skjærbolter, kan det resultere i betydelig skade på maskinen. (se *SERVICEDELER* på side 32).

Av og til kan det komme et fremmedlegeme inn i skovle/rotorhuset som låser fast skovlen slik at skjæreboltene (Figur 25) som fester skovlen til akselen brykkes. På denne måten kan skovlen dreie fritt på akselen og forhindre skade på tannhjulsdrevet.

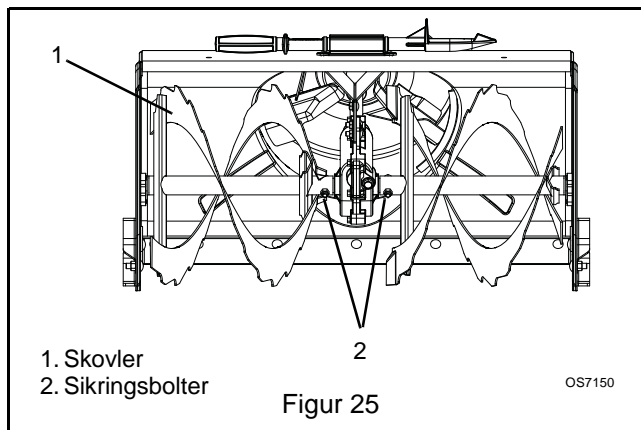

Slik skifter du:

1. Innrett skjærbolthullene i skovlen med skjærbolthullene i akselen. Sett sikringsbolten gjennom hullet.
2. (Dersom sikringsbolten er brukket, vil den delen som sitter igjen skyves ut av akselen.)
3. Fest sikringsbolten med mutteren.

### EKSTERN HJULLÅS (921301)

Hvis den eksterne hjullåsen ikke går i lås eller lar seg låse opp:

1. Sett maskinen i servicestilling (se *Servicestilling* på side 20).
2. Løsne festemutterne på kabelen. Forsikre deg om at den nederste sikringsmutteren er løs nok til at det er mulig å fjerne slakken i kabelen (Figur 26).
3. Trekk i kabeljusteringen for å fjerne slakken mellom kabeljusteringen og forlengelsesfjæren og hold kabeljusteringen i stilling samtidig som du strammer den øverste sikringsmutteren mot braketten. Ikke forleng fjæren eller koble fra mekanismen.
4. Stram til den nederste sikringsmutteren.
5. Sjekk funksjonen til den eksterne hjullåsen. Hvis hjullåsen ikke fungerer skikkelig, fjernes bunndekslet for å sjekke slakken i kabelen.
6. Gjenta trinn 2 – 4 mens du holder øye med kabelen for å fjerne slakken.
7. Sjekk funksjonen til den eksterne hjullåsen. Hvis hjullåsen ikke fungerer skikkelig, må maskinen leveres til forhandleren for reparasjon.

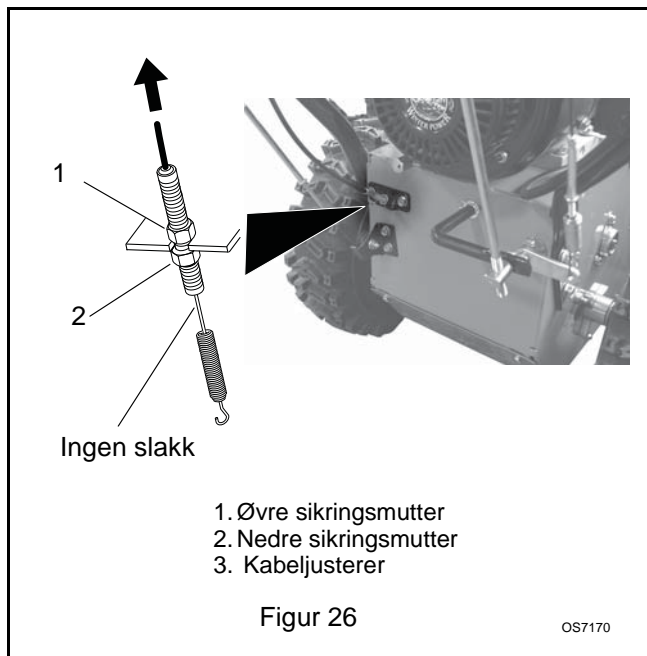

## FJERNKONTROLLERT DEFLEKTOR (921301)

Deflektoren skal holde seg i den valgte stillingen mens du bruker snøfreseren.

Dersom deflektoren ikke holder seg i den valgte stillingen:

1. Trekk til mutteren nedenfor kontrollpanelet for å øke trykket på deflektorkontrollen (Figur 27).

Dersom deflektoren ikke utnytter hele vandringsområdet:

1. Skyv deflektorens fjernkontroll helt forover. Trekk deflektoren helt bakover.
2. Løsne justeringsmutrene på kabelstøttebraketten under dashbordet (Figur 27).
3. Slik senker du deflektoren:  
Skyv kabelen ned. Stram til den nederste mutteren.
4. Slik hever du deflektoren:  
Skyv kabelen opp. Stram toppmutteren.
5. Kontroller vandringsområdet og gjenta justeringen om nødvendig.

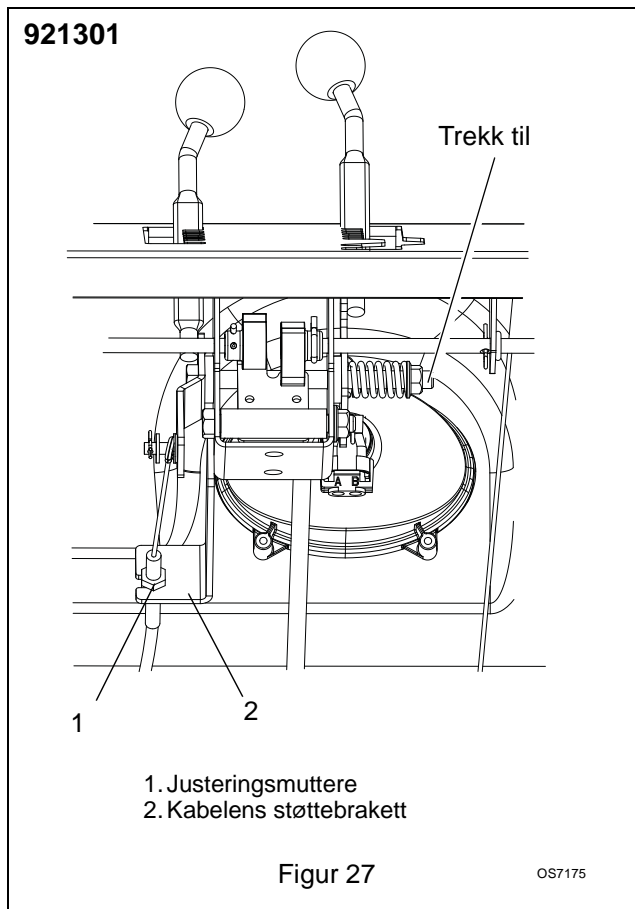

## UTKASTRENNE (921301)

Hvis rennen ikke er i stilling mens det blir kastet snø eller hvis rennen ikke roterer fritt, justeres kabelen under kontrollpanelet slik at rennens låsebøyler går i inngrep eller frigjør låsegiret.

Hvis rennen ikke holder seg i stillingen:

Løsne kabelen ved å løsne det nedre justeringsmutteren, og trekk deretter til den øvre justeringsmutteren mot braketten (Figur 28).

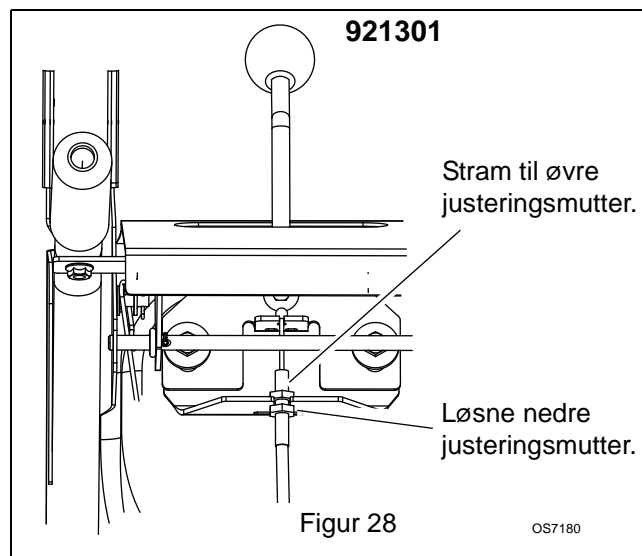

Hvis rennen ikke roterer fritt:

Trekk til kabelen ved å løsne den øvre justeringsmutteren, og trekk deretter til den nedre justeringsmutteren mot braketten (Figur 29).

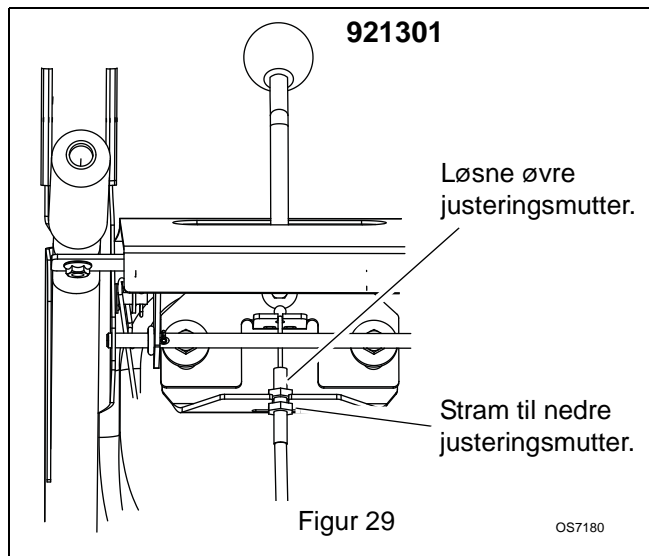

### DEFLEKTOR FOR UTKASTRENNEN (921300)

Deflektoren skal holde seg i den valgte stillingen mens du bruker snøfreseren.

Deflektoren justeres ved å løsne og deretter stramme festeordningene til ønsket trekraft for deflektoren (Figur 30).

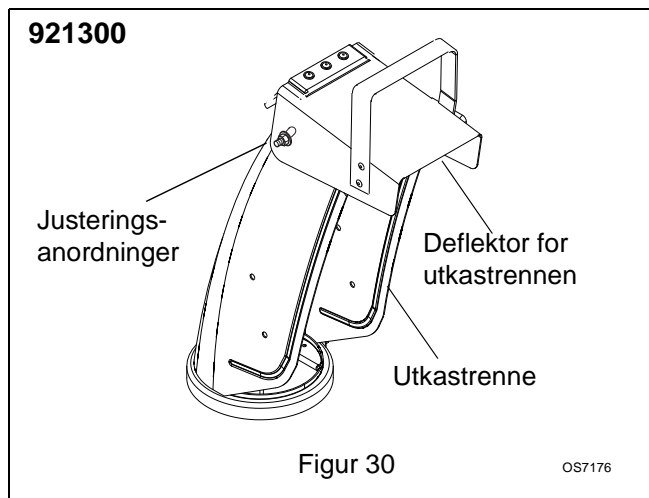

### UTKASTRENNE (921300)

Dersom utkasterrennen flytter på seg under bruk, skal du stramme mutteren på låsebolten ved svingleddet for å øke spenningen i fjæren (Figur 31).

### 921300

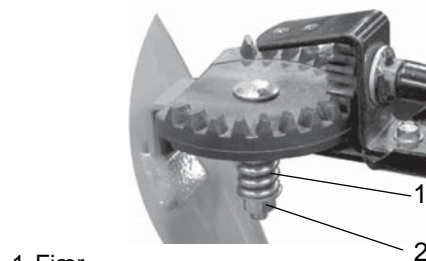
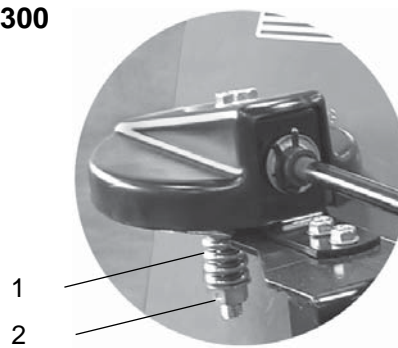

- 1. Fjær
- 2. Mutter

Figur 31

OS7177

### JUSTERING AV HASTIGHETSVELGEREN

For å justere (Figur 32):

1. Koble justeringsbolten fra hastighetsvelgerspaken ved å ta ut fjærsplinten.
2. Sett hastighetsvelgeren i stillingen for høyeste hastighet forover.
3. Drei armen rett ned mot bakken så langt det går.
4. Før justeringsbolten langs girstangen til den er på linje med det tilsvarende hullet på hastighetsvelgerspaken. Sett justeringsbolten inn i hullet.
5. Fest justeringsbolten med fjærsplinten.
6. Sjekk at hastighetsvelgeren kan flyttes til alle hastighetsstillinger.
7. Sjekk hastigheten forover og i revers.
  - a. Start maskinen.
  - b. Flytt hastighetsvelgeren til første foroverhastighet.
  - c. Koble inn friksjonskløtsjen. Maskinen skal nå bevege seg forover.
  - d. Stans maskinen.
  - e. Flytt hastighetsvelgeren til første revershastighet.
  - f. Koble inn friksjonskløtsjen. Maskinen skal nå bevege seg bakover.
  - g. Stopp maskinen.
8. Juster svingbolten på girstangen etter behov slik at maskinen går forover når hastighetsvelgeren er i første foroverstilling og bakover når hastighetsvelgeren er i første reversstilling.

9. Koble justeringspinnen til hastighetsvelgerarmen med festeanordningen som ble fjernet i trinn 1.

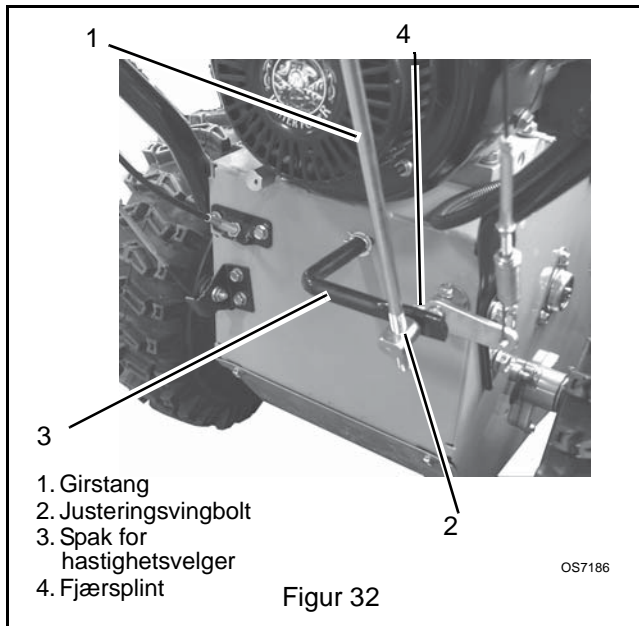

## JUSTERING AV REDSKAPSKLØTSJ/ BREMS

(Figurene 33, 34 og 35)

### Fjern slakk i redskapskabelen

1. Ta av reimdekslet.
2. Løsne sikringsmutteren på kabeljusteringssylinderen og dreier deretter sylinderen opp eller ned for å forlenge eller forkorte kabelen og fjerne all kabelslakk. Se Figur 33.

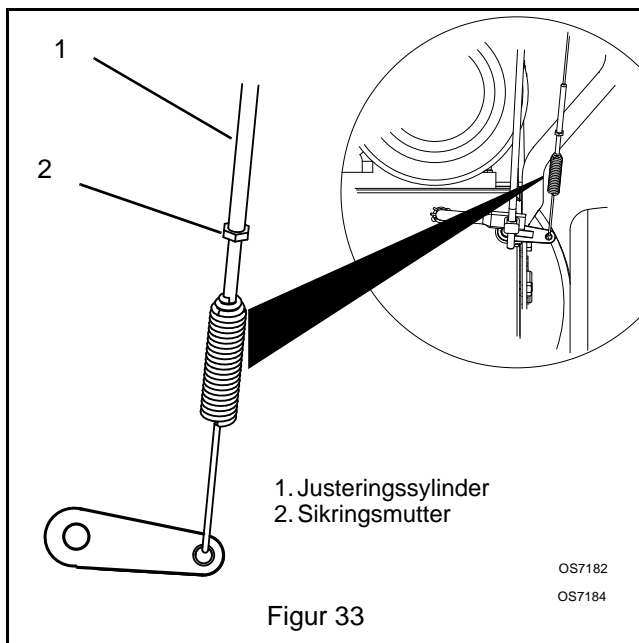

3. La redskapskløtsjen være frakoblet og sjekk at redskapslederullens arm så vidt berører rammen. Se Figur 34.

La redskapskløtsjen være koblet ut og sjekk stillingen av redskapslederullens arm her. Redskapslederullens arm skal så vidt berøre rammen.

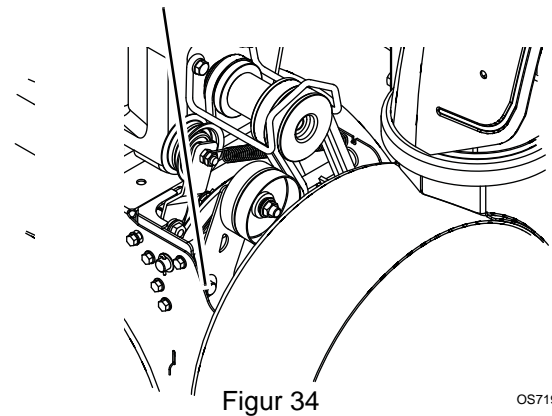

4. Stram sikringsmutteren på justeringssylinderen.

### Sjekk klaringen i redskapslederullens arm

1. Sett maskinen i servicestilling. Ta av bunndekslet.
  2. La kløtsjspaken være innkoblet og sjekk klaringen mellom rammen og plastrullen nederst på redskapslederullens arm. Se Figur 35.
- Hvis avstanden mellom rullen og rammen er større enn 1/2 in. (12,7 mm), gå til *Justering av redskapskløtsjkabelens fjærforlengelse* på side 27.
  - Hvis avstanden mellom rullen og rammen er mindre enn 1/2 in. (12,7 mm), løsnes lederullens justeringsmutter og lederullen flyttes nærmere reimen. Trekk til justeringsmutteren og sjekk rullens klaring på nytt.

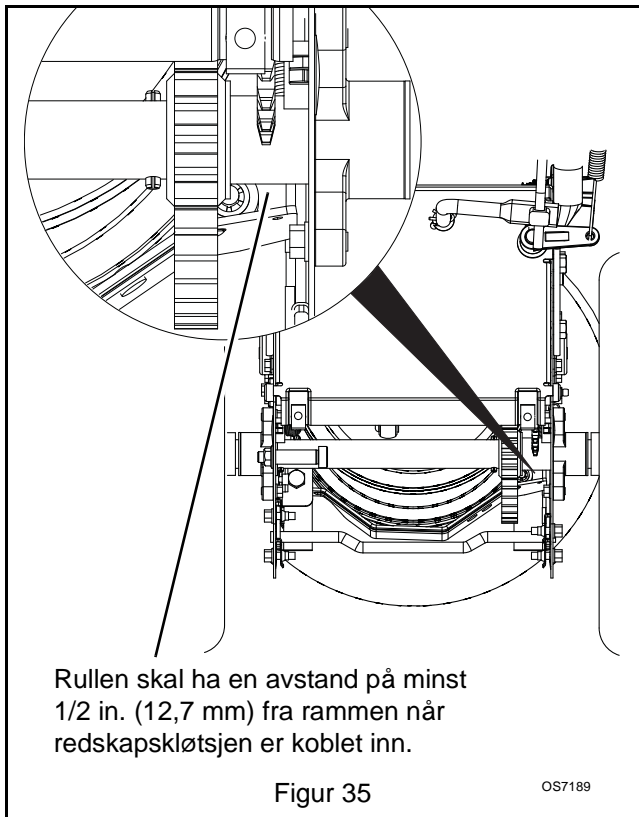

Rullen skal ha en avstand på minst 1/2 in. (12,7 mm) fra rammen når redskapskløtsjen er koblet inn.

Figur 35

OS7189

### Justering av redskapskløtsjkabelens fjærforlengelse

1. Sjekk redskapskløtsjkabelens fjærforlengelse. Mål lengden på redskapskløtsjkabelens fjær mens kløtsjspaken er koblet ut. Mål deretter redskapskløtsjens fjær mens kløtsjspaken er koblet inn. Se Figur 36.
- Hvis fjærforlengelsen er innenfor det spesifiserte området, gå til *Sjekkning av redskapsbremsen* på side 28.
- Hvis fjærforlengelsen er utenfor det spesifiserte området, gå til trinn 2.

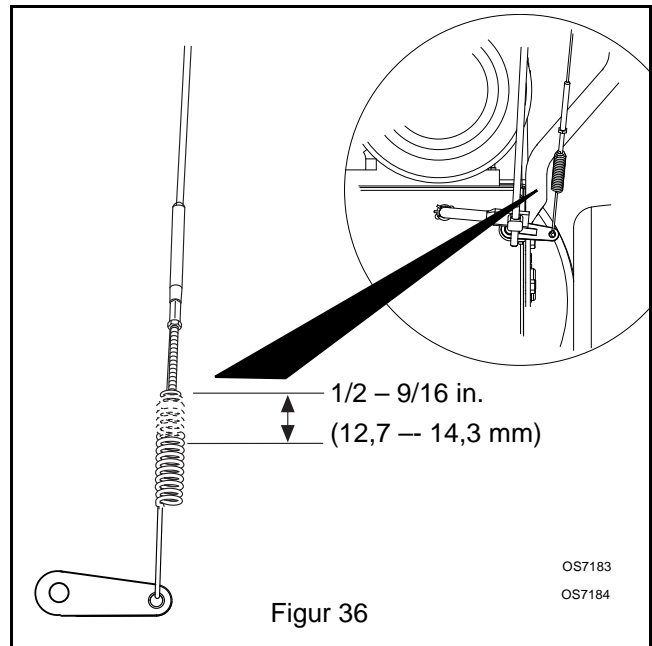

Figur 36

OS7183  
OS7184

2. Justering av redskapslederullens stilling. Se Figur 37.

- a. Løsne justeringsmutteren på lederullen.
- b. For å øke fjærforlengelsen flyttes lederullen nærmere reimene og justeringsmutteren strammes. Gå tilbake til trinn 1.
- c. For å minske fjærforlengelsen, flyttes lederullen bort fra reimene og justeringsmutteren strammes. Gå tilbake til trinn 1.

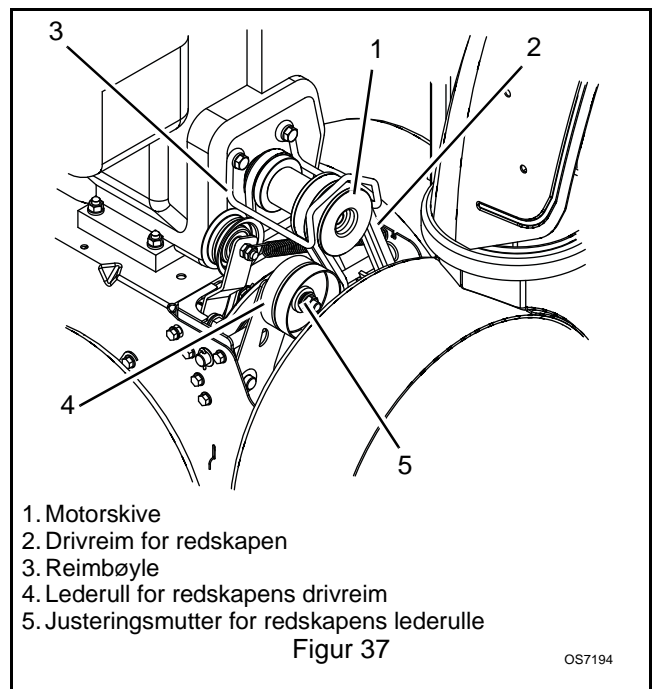

1. Motorskive
  2. Driveim for redskapen
  3. Reimbøyle
  4. Lederull for redskapens driveim
  5. Justeringsmutter for redskapens lederulle
- Figur 37

OS7194

## Sjekk av redskapsbremsen

Se Figur 38.

1. Når kløttsjapen er koblet ut må bremseklossen være i kontakt med redskapsreimene. Når kløttsjapen er koblet inn, må bremseklossen ha en avstand på minst 1/16 in. (1,6 mm) fra reimene. Hvis avstanden er større enn 1/16 in. (1,6 mm), gå til trinn 4. Hvis den er mindre enn 1/16 in. (1,6 mm), gå til trinn 3.

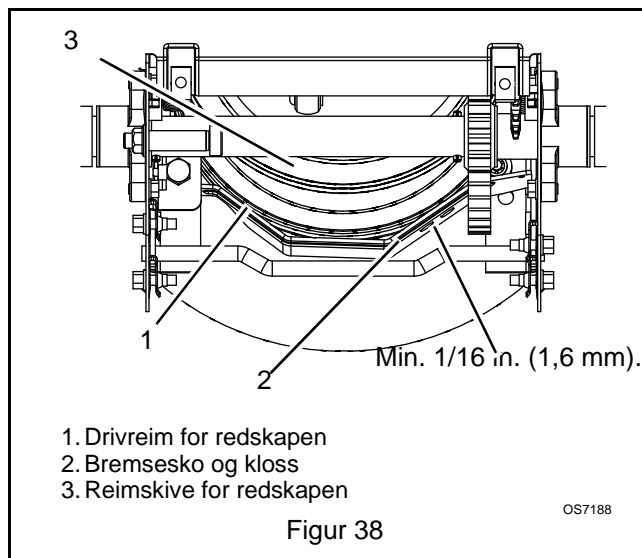

2. Hvis avstanden mellom bremseklossen og reimene er mindre enn 1/16 in. (1,6 mm) følges disse trinnene:
  - a. For å øke bremseklossens avstand, løsnes lederullens justeringsmutter og lederullen flyttes bort fra reimen. Lederullen plasseres slik at bremseklossens avstand blir minst 1/16 in. (1,6 mm) og avstanden mellom plastrullen og rammen blir minst 1/2 in. (12,7 mm)
  - b. Sjekk kløttsjabelens fjærforlengelse og juster den etter behov for å få en 7/16 – 9/16 in. (11,1 – 14,3 mm) fjærforlengelse.
  - c. Hvis kabelen måtte justeres, sjekkes avstandene slik som beskrevet i trinn 3a. Gjenta trinnene ettersom nødvendig helt til bremseklaringen, rullens avstand og fjærforlengelsen er innenfor de spesifiserte områdene.

**VIKTIG:** Hvis justeringene ikke kan bringes innenfor de angitte områdene, må du kontakte forhandleren for å få dette reparert.

## Sjekk klaringen til reimbøylen.

1. Med kløttsjapen koblet inn, skal reimbøylen som sitter på motsatt side av reimens lederull sitte mindre enn 1/8 in. (3 mm) fra reimene, men ikke berøre dem.

Reimbøylen justeres ved å løsne boltene og flytte bøylen i riktig stilling. Stram boltene og sjekk reimbøylens klaring.

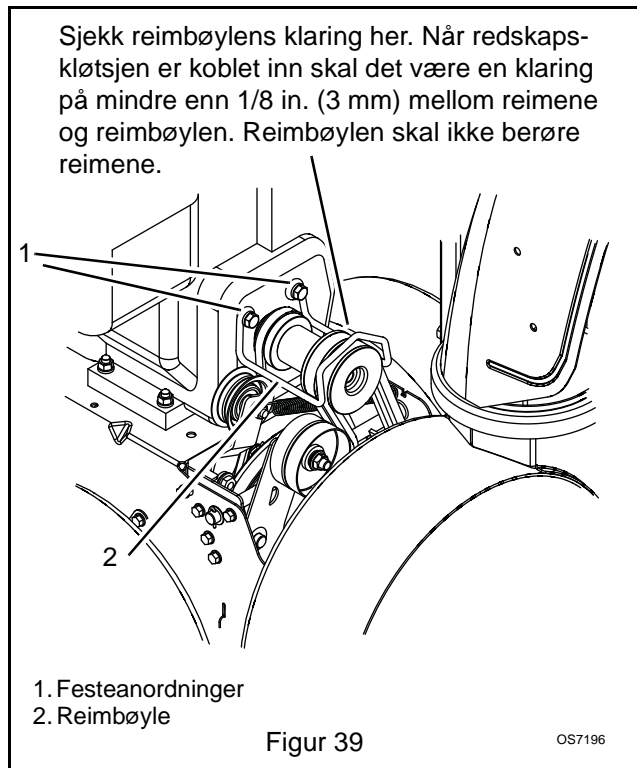

2. Sett på reimdekslet.

## JUSTERING AV FREMDRIFTSKLØTTSJEN

Dersom drevet slurer, skal du justere fremdriftskløttsjen for å kompensere for slitasje på friksjonsskiven.

Slik justerer du fremdriftskløttsjen:

1. Sett hastighetsvelgeren i den første foroverstillingen.
2. Skyv maskinen forover med motoren slått AV samtidig som du skyver spaken for fremdriftskløttsjen sakte mot håndtaket.
3. Mål avstanden mellom spaken og håndtaket når hjulene begynner å bremse. Avstanden skal være 7-1/2 – 8 in. (190.5 – 203.2 mm) (921300), 7 – 7-1/2 in. (177.8 – 190.5 mm) (921301). Se Figur 40. Hvis avstanden er utenfor dette området må fremdriftskløttsjen justeres.

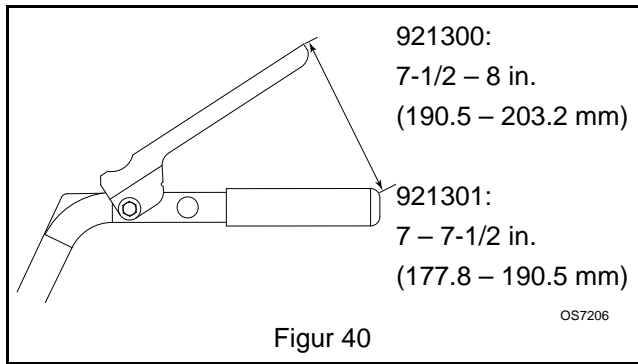

Figur 40

4. Slik justeres fremdriftskløtsjen (Figur 41):

- a. Med spaken for fremdriftskløtsjen utkoblet, løsner du låsemutteren på kabeljusteringen.
- b. Skru justeringshuset oppover kabelen for å redusere avstanden mellom kløtsjospaken og håndtaket.
- c. Skru justeringshuset nedover kabelen for å øke avstanden mellom kløtsjospaken og håndtaket.

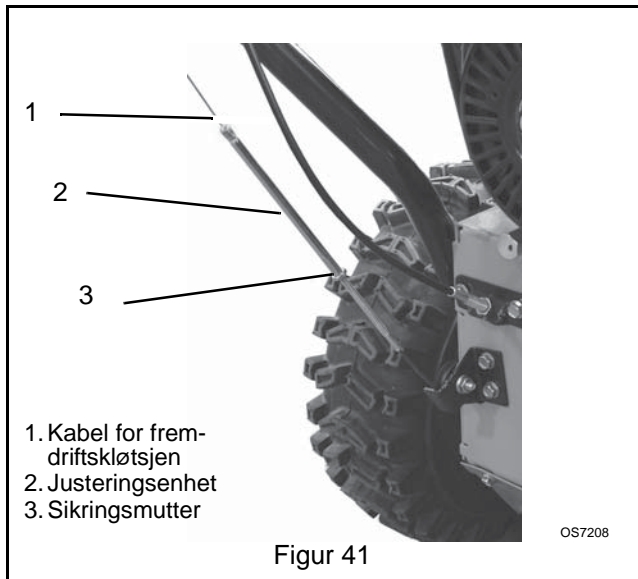

Figur 41

5. Sjekk avstanden for fremdriftskløtsjospaken, og gjenta trinnene for justering om nødvendig.
6. Trekk til sikringsmutteren på fremdriftskabelens justeringshus.
7. Med kløtsjen frakoblet, sjekker du at det er mer enn 1/32 in. (0.8 mm) klaring mellom friksjonsskiven og drivplateenheten.

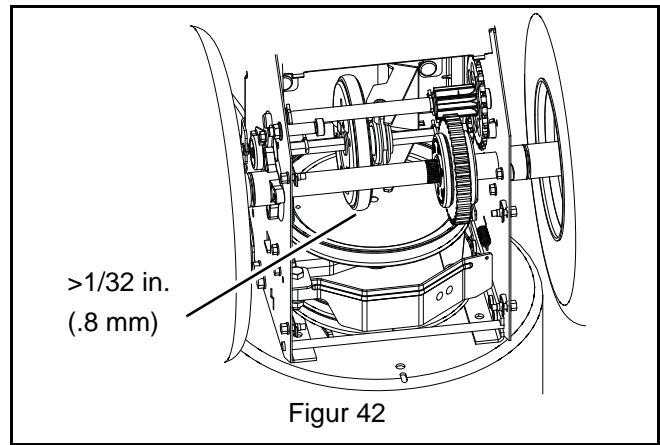

Figur 42

**VIKTIG:** Hvis fremdriftskløtsjen ikke kan justeres innenfor det angitte området, må du kontakte forhandleren for å få dette reparert.

## SKIFTE AV REDSKAPENS DRIVREIM

### Fjern den gamle drivreimen:

1. Slå av motoren, ta ut nøkkelen, koble fra tennpluggkabelen og la maskinen avkjøles helt.
2. Fjern reimdekslet og rennekløtsjedeckslet (921301) (Figur 43).
3. Drei utkastrennen helt mot venstre (sett fra operatørens arbeidsstilling).
4. 921301: Fjern fjærsplinten under kontrollpanelet som kobler utkasterrennestangen fra rennens rotasjonsspak og skyv utkasterrennestangen framover.  
921300: Fjern fjærsplinten fra utkastsveiven og skill dem.

**VIKTIG:** Koble fra rennens låsekabel og deflektorkabel, hvis montert.

5. Fjern reimbøylen Figur 39.
6. Fjern drivreimen for redskapen fra motorremskiven (Det kan være nødvendig å dreie motorremskiven rundt ved hjelp av starthåndtaket.)

**VIKTIG:** Unngå å bøye bunndekslet når maskinen deles. Støtt håndtakene godt opp, eller vipp maskinen slik at den hviler på huset, og fjern bunndekslet ved å fjerne de seks hodeskruene før maskinen deles.

7. Støtt opp rammen og huset på snøfreseren.



**FORSIKTIG:** Du skal alltid støtte opp rammen og viftehuset på Sno-Thro når du løsner hodeskruene som holder dem sammen. Løsne aldri hodeskruene når enheten står farlig til.

8. Fjern sekskantskruene som holder huset til rammen (to på hver side). Tipp huset og rammen fra hverandre på hengselbolten (Figur 43).
9. Ta redskapens drivreim av reimskiven (hold bremsen unna reimen).

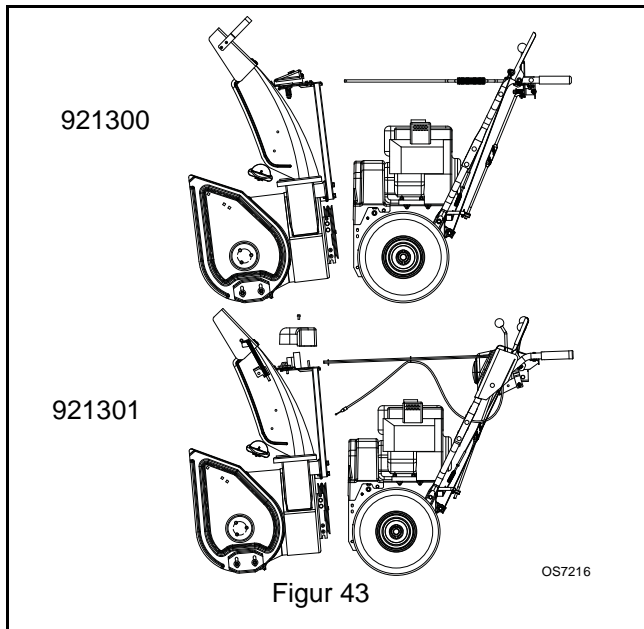

### Montering av den nye drivreimen:

1. Plasser den nye drivreimen på reimskiven for redskapen.

**MERK:** Når du holder ned redskapskløttsjapen vil det bli lettere å koble til huset og rammen igjen.

2. Vipp huset og rammen sammen igjen, og fest med sekskantbolter.
3. Sett reimen på motorreimskiven.
4. Sett på plass og fest reimbøylene igjen.

**VIKTIG:** Med kløttsjapen koblet inn, skal reimbøylen på motsatt side av reimens lederulle ha en avstand på mindre enn 1/8 in. (3 mm) fra reimen, men ikke berøre denne. Juster reimbøylen hvis nødvendig.

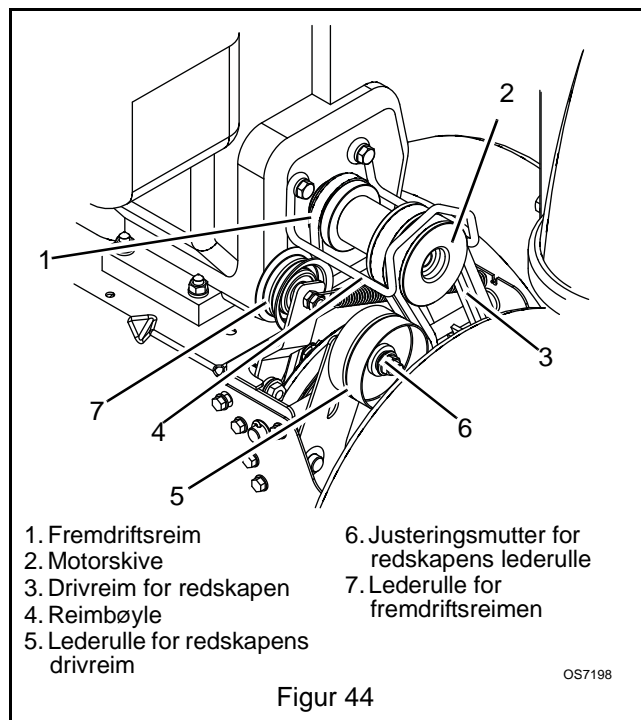

- |                                      |  |
|--------------------------------------|--|
| 1. Fremdriftsreim                    | 6. Justeringsmutter for redskapens lederulle |
| 2. Motorskive                        | 7. Lederulle for fremdriftsreimen            |
| 3. Drivreim for redskapen            |  |
| 4. Reimbøyle                         |  |
| 5. Lederulle for redskapens drivreim |  |

5. Sjekk justeringen (se *Justering av redskapskløttsj/brems* på side 26).



**ADVARSEL:** SKOVLENE/ROTOREN SKAL STOPPE innen 5 sekunder når redskapskløttsjen kobles ut, ellers kan det resultere i maskinskade eller alvorlig personskada.

6. Koble til sveivarmstangen og sikre den med fjærklipsen. Koble til rennens låsekabel og deflektorkabel igjen.
7. Ta av reimdekslet.

### SKIFTE AV DRIVREIMEN FOR FREMDRIFTEN

**MERK:** Det vil være lettere å bytte når huset og rammen er vippet fra hverandre og bunndekslet er av.

1. Fjern drivreimen (se *Skifte av redskapens drivreim* på side 29).
2. Få reimklaring ved å fjerne avstandsstykket og skyve drivskiven over slik at bøylene går klar av stopphullet i rammen og kan svinge forbi den. Se Figure 45.

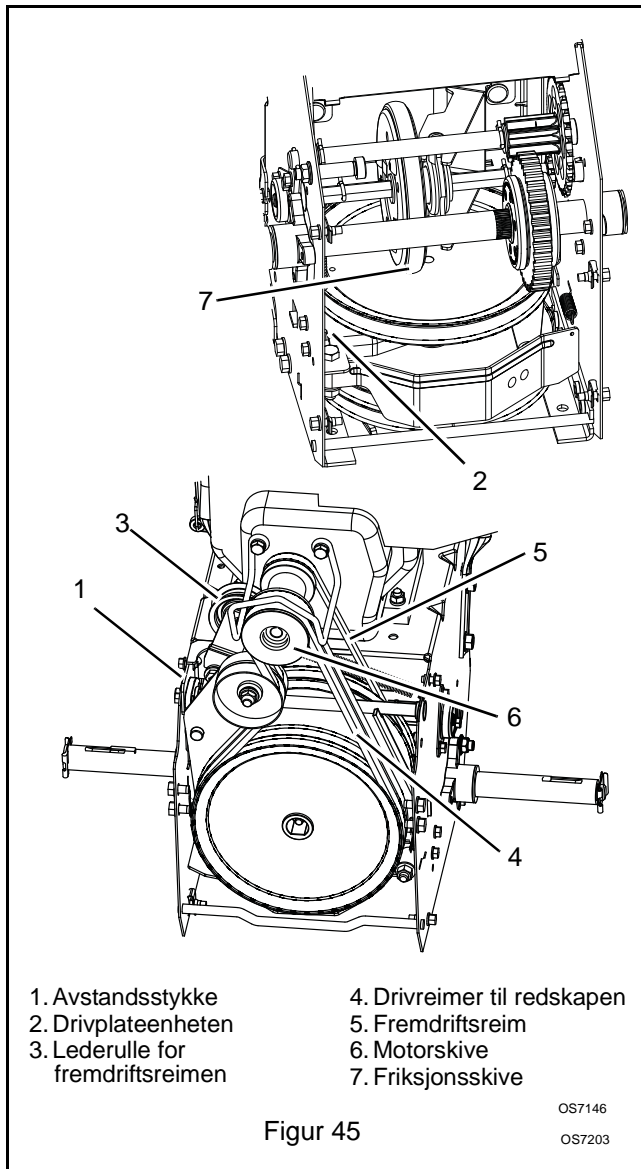

3. Trekk lederullen bort fra fremdriftsreimen, og ta reimen av lederullen, motorreimskiven og den drevne reimskiven. (Det kan være nødvendig å dreie motorreimskiven rundt ved hjelp av starthåndtaket).
4. Monter en ny fremdriftsdrivreim på reimskiven for redskapen og motorreimskiven.
5. Sving drivskiven mot friksjonsskiven slik at bøylen rettes opp med stopphullet i rammen. Skyv drivskiven over slik at bøylen går inn i stopphullet. Sett drivskivens avstandsstykke på plass igjen.

**MERK:** Sjekk at drivskiveenhetens returfjær fortsatt er tilkoblet rammen og at nylonforingen sitter i drivskivens taphull.

6. Sett på plass redskapsdrivreimen (Se *Skifte av redskapens drivreim* på side 29).

## SKIFTE AV FRIKSJONSSKIVE

1. Slå av motoren, ta ut nøkkelen, koble fra tennpluggkabelen og la maskinen avkjøles helt.
2. Sett maskinen i servicestilling på et flatt underlag.
3. Ta av begge hjulene.
4. Fjern bunndekslet ved å fjerne seks sekskantbolter.
5. Koble hengselbolten fra hastighetsvelgerarmen. Ta vare på festene for reinstallasjon.
6. Fjern fjærklipsen som sitter nærmest drivhjulet fra sekskantakslingen.
7. Fjern venstre lagerflens fra rammen.
8. Skyv sekskantakslingen så langt til venstre at du kan fjerne pinjonghjulet og friksjonsskive-enheten fra akslingen.
9. Fjern friksjonsskive-enheten fra rammen.
10. Fjern de tre skruene som fester friksjonsskiven til bærerlageret.
11. Fjern den gamle friksjonsskiven. Sett friksjonsskiven på plass og fest siden til bærerlageret.
12. Sett de tre skruene i den nye friksjonsskiven og bærerlageret.
13. Sett den nye friksjonsskive-enheten i rammen. Sett skivene i bærerlageret og skyv inn i hastighetsvelgerarmen.
14. Sett bunndekslet på plass igjen.
15. Juster fremdriftskløtsjen. (Se *Justering av fremdriftskløtsjen* på side 28).

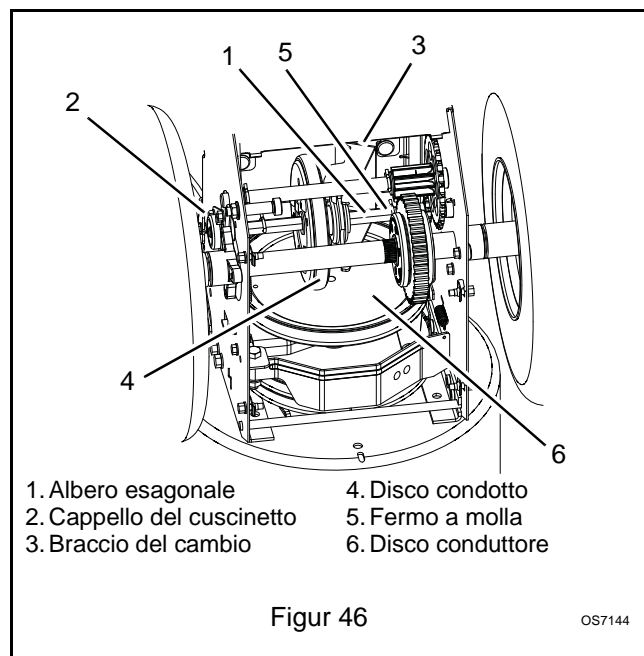

## LAGRING



**ADVARSEL: UNNGÅ SKADE.** Les og forstå alle *sikkerhets* reglene før du setter i gang.

### KORTTIDSLAGRING

**VIKTIG:** Du skal **ALDRI** bruke høytrykksspyler på maskinen eller lagre den utendørs.

La alltid maskinen gå med redskapen innkoblet i noen minutter etter bruk slik at eventuell snø som ligger igjen på maskinen, løsner eller smelter.

Steng avstengningsventilen for drivstoffet.

Se etter tegn på slitasje, brudd eller skader på maskinen.

Sørg for at alle muttere, bolter og skruer er forsvarlig strammet, og forsikre deg om at maskinen er i driftsmessig god stand.

Lagre maskinen på et kjølig, tørt og beskyttet område.

### LANGTIDSLAGRING

Rengjør maskinen grundig med mild såpe og vann med lavt trykk, og smør maskinen (se *VEDLIKEHOLD* på side 20).. Flekkklaker alle malte overflater som er oppripet.

Reduser belastningen på hjulene ved å støtte opp rammen eller akselen.

### Drivstoffsystemet

Bensin som blir liggende igjen i drivstoffsystemet i lange perioder uten at det er tilsatt en stabilisator, vil danne gummiavleiringer i drivstoffsystemet. Disse avleiringene kan skade forgasseren og drivstoffslangene, filteret og tanken. Unngå at det dannes avleiringer i drivstoffsystemet i lagringsperioden ved å blande en drivstoffstabilisator av god kvalitet i drivstoffet. Bruk blandingsforholdet som anbefales på drivstoffstabilisatorens beholder.

Hvordan drivstoffsystemet forberedes til lagring:

1. Fyll på drivstoffstabilisator i henhold til produsentens anbefalinger.
2. La motoren gå i minst 10 minutter etter at du har tilsatt stabilisatoren slik at det når forgasseren.

Motorer med bensin på tanken må **ALDRI** lagres inne i en bygning der det finnes mulige antenneskilder.

## SERVICEDELER

Bestill følgende deler gjennom din forhandler:

Del nr.	Beskrivelse
00036800	Ariens Hi-Temp smørefett (3, 3 oz. patroner)
21533500	Tennplugg
07200431	Løpehjulsreim (2)
07200111	Fremdriftsreim
00170800	Friksjonsskive
51001500	Skjærboltsett

## EKSTRAUTSTYR

Ta kontakt med en autorisert Ariens-forhandler for å forhøre deg om ekstrautstyr som er tilgjengelig for Sno-Thro.

Del nr.	Beskrivelse
72406500	Frontvekter
72406900	Skjærestang

## FEILSØKING

PROBLEM	MULIG ÅRSAK	LØSNING
<b>Motoren vil ikke gå rundt/starte.</b>	<ol style="list-style-type: none"> <li>1. Drivstofftanken er tom.</li> <li>2. Drivstoffkranen er stengt.</li> <li>3. Oppsamling av skitt og smuss rundt turtallsregulatoren/ forgasseren.</li> <li>4. Tenningsbryteren står ikke i kjørestillingen.</li> <li>5. Den elektriske starteren virker ikke.</li> </ol>	<ol style="list-style-type: none"> <li>1. Fyll drivstofftanken.</li> <li>2. Åpne drivstoffkranen.</li> <li>3. Rengjør området rundt regulator/forgasser.</li> <li>4. Sett tenningsbryteren til kjørestillingen.</li> <li>5. Se etter feil på startmotoren eller koblingene.</li> </ol>
<b>Motoren stopper.</b>	<ol style="list-style-type: none"> <li>1. Tom for drivstoff.</li> <li>2. Drivstoffkranen er stengt.</li> <li>3. Mekanisk fastkjøring i innmatingen eller rotoren.</li> <li>4. Forurenset drivstoff.</li> <li>5. Defekt tennplugg.</li> </ol>	<ol style="list-style-type: none"> <li>1. Fyll drivstofftanken.</li> <li>2. Åpne drivstoffkranen.</li> <li>3. Slå av motoren, ta ut nøkkelen og vent på at alle roterende deler har stoppet. Kontroller og evt. fjern hindringer og reparer før du starter igjen.</li> <li>4. Fyll på rent drivstoff.</li> <li>5. Skift ut eller rengjør tennpluggen.</li> </ol>
<b>Motorproblemer.</b>	<ol style="list-style-type: none"> <li>1. Se i motorhåndboken.</li> </ol>	
<b>Virker ikke i forover/revers.</b>	<ol style="list-style-type: none"> <li>1. Friksjonsskiven er ikke riktig justert.</li> <li>2. Fremdriftsreimen fungerer ikke.</li> <li>3. Hastighetsvelgeren er ikke justert tilstrekkelig.</li> </ol>	<ol style="list-style-type: none"> <li>1. Juster eller skift ut friksjonsskiven. <i>Se Skifte av friksjonsskive</i> på side 31.</li> <li>2. Reparer eller skift ut fremdriftsreimen. <i>Se Skifte av drivreimen for fremdriften</i> på side 30.</li> <li>3. Juster hastighetsvelgeren. <i>Se Justering av hastighetsvelgeren</i> på side 25.</li> </ol>
<b>Små gummibiter samler seg i rammen.</b>	<ol style="list-style-type: none"> <li>1. Slitasje på friksjonsskiven.</li> </ol>	<ol style="list-style-type: none"> <li>1. Normal slitasje av friksjonsskiven. Gummiklumper eller store gummibiter betyr at friksjonsskiven bør kontrolleres og skiftes ut om nødvendig.</li> </ol>
<b>Det kommer lite eller ingen snø ut av snøfreseren.</b>	<ol style="list-style-type: none"> <li>1. Skjæreboltene er ødelagte.</li> <li>2. Redskapskløtsjen/bremsen er ikke riktig justert.</li> <li>3. Skovlen er frosset fast.</li> <li>4. Is eller avfall blokkerer skovlen.</li> <li>5. Redskapsdrivreimene slurer, er slitt eller skadde.</li> </ol>	<ol style="list-style-type: none"> <li>1. Skift ut skjæreboltene (<i>se Skjærebolter</i> på side 23).</li> <li>2. Juster redskapskløtsjen/bremsen (<i>se Justering av redskapskløtsj/ brems</i> på side 26).</li> <li>3. Flytt maskinen til et oppvarmet sted for å tines.</li> <li>4. Stans motoren, koble ut skovlen og fjern eventuelle blokkeringer.</li> <li>5. Juster eller skift drivreimene for redskapen (<i>se Skifte av redskapens drivreim</i> på side 29).</li> </ol>

## SPESIFIKASJONER

Modellnummer	921300	921301
Beskrivelse	ST824E	ST1027LE
<b>Motor -</b>	Tecumseh OH318SA	Tecumseh OH318SA
Effekt maks. - HK (kW)	8,0 (5,97)	10,0 (7,46)
Høy tomgangshastighet - o/min (min <sup>-1</sup> )	3600 ± 150	
Slagvolum - in. (cc)	19,4 (318)	19,4 (318)
Elektrisk start	240V	
Drivstoff	Se i motorhåndboken	
Tankekapasitet - qt (liter)	4 (3,8)	
Snøryddingsbredde - in. (cm)	24 (61,0)	27 (68,6)
<b>Utkasterenne</b>		
Svingningsvinkel	200°	
Svingningskontroll ved håndtaket	Ja	
Fjernstyring for deflektor	Nei	Ja
<b>Rotor</b>		
Diameter - in. (cm)	14 (35,56)	
Hastighet - o/min maks. (min <sup>-1</sup> )	1156	
<b>Skovler</b>		
Diameter - in. (cm)	14 (35,56)	
Hastighet - o/min maks. (min <sup>-1</sup> )	119	
<b>Skovlbremis</b>	Ja	
<b>Redskapskløtsj</b>	Ja	
<b>Drev</b>	Disc-O-Matic	
Hastigheter	6 forover og 2 revers	
<b>Differensialsperre</b>	Pin-Lock	Ekstern differensial
<b>Luffylte dekk - in. (cm)</b>	15/5 x 6 (38,1/12,7 x 15,2)	
<b>Størrelse og vekt</b>		
Lengde - in. (cm)	55,4 (140,7)	57,91 (147,1)
Høyde - in. (cm)	44,5 (113,3)	44,25 (112,4)
Bredde - in. (cm)	26,4 (67,1)	29,4 (74,7)
Vekt - lbs (kg)	228 (103,4)	242 (109,8)





Ariens Company  
655 West Ryan Street  
Brillion, WI 54110-1072  
920-756-2141  
Fax 920-756-2407  
[www.ariens.com](http://www.ariens.com)

 **WARNING** 

The engine exhaust from this product contains chemicals known to the State of California to cause cancer, birth defects or other reproductive harm.