



Sno-Thro®

ARIENS
THE KING OF SNOW

Professional Series

With Hydrostatic Drive

- Ⓔ Operator's Manual
- Ⓒ Návod k obsluze
- Ⓓ Betriebsanleitung
- Ⓔ Lea el Manual del operador
- Ⓕ Käyttäjän käsikirja
- Ⓕ Manuel de l'opérateur
- Ⓕ Kezelési útmutató
- Ⓕ Manuale d'uso
- Ⓕ Gebruikershandleiding
- Ⓕ Brukerhåndbok
- Ⓕ Instrukcja obsługi
- Ⓕ Руководство оператора
- Ⓕ Priročnik za uporabo
- Ⓕ Návod na obsluhu
- Ⓕ Instruktionsbok
- Ⓕ Kullanıcı Kılavuzu

Model

926341 – Pro 28 EFI CE
(SN 000101 +)

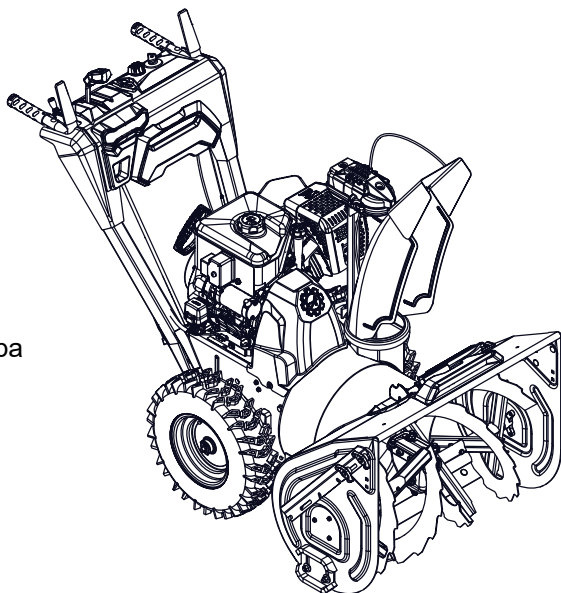

09436015 • 7/21
Printed in USA

ARIENS|CO



AriensCo
655 West Ryan
Street
Brillion, Wisconsin
54110-1072 USA
Telephone
(920) 756-2141
Facsimile
(920) 756-2407

EC DECLARATION OF CONFORMITY ISSUED BY THE MANUFACTURER – EO
ДЕКЛАРАЦИЯ ЗА СЪОТВЕТСТВИЕ, ИЗДАВАНА ОТ ПРОИЗВОДИТЕЛЯ – ES
PROHLÁŠENÍ O SHODĚ, VYDANÉ VÝROBCEM – VOM HERSTELLER HERAUSGEGE-
BENE EG-KONFORMITÄT SERKLÄRUNG – DECLARACION DE CONFORMIDAD CE
EMITIDA POR EL FABRICANTE – VALMISTAJAN ANTAMA EY-VAATIMUSTENMUKAISUUS-
VAKUUTUS – DÉCLARATION DE CONFORMITÉ CE ÉMISE PAR LE FABRICANT – A
GYÁRTÓ ÁLTAL KIÁLLÍTOTT EK MEGFELELŐSÉGI NYILATKOZAT – DICHIARAZI-
ONE DI CONFORMITÀ CE DEL PRODOTTO RILASCIATA DAL PRODUTTORE –
EG- CONFORMITEITSVERKLARING, UITGEGEVEN DOOR DE FABRIKANT – EF-
SAMSVARSERKLÆRING FRA PRODUSENTEN – DEKLARACJA ZGODNOŚCI Z
PRZEPISAMI EC WYDANA PRZEZ PRODUCENTA – DECLARAȚIE DE CONFORMI-
TATE CE EMISĂ DE PRODUCĂTOR – СОСТАВЛЕННОЕ ПРОИЗВОДИТЕЛЕМ
ЗАЯВЛЕНИЕ О СООТВЕТСТВИИ СТАНДАРТАМ И НОРМАМ ЕС – ES-IZJAVA O
SKLADNOSTI, KI JO JEG-DEKLARATIONEN OM ÖVERENSSTÄMMELSE UTFÄR-
DAD AV TILLVERKAREN – E IZDAL PROIZVAJALEC – ES VYHLÁŠENIE O ZHODE,
VYDANÉ VÝROBCOM – ÜRETICÍ TARAFINDAN DÜZENLENEN EC UYGUNLUK
BEYANI

We the undersigned, AriensCo, certify that: Ние, долуподписаните от фирма ARIENS, удостоверяваме, че: My, nižepodepsani, AriensCo, prohlašujeme, že: Der Unterzeichnete, AriensCo, bescheinigt, dass: Nosotros, los abajo firmantes, AriensCo, certificamos que: Allekirjoittanut, AriensCo, vakuuttaa, että: Nous, soussignés AriensCo, certifions que: Alulírott, AriensCo, tanúsítja, hogy: La sottoscritta società AriensCo certifica che: Wij, de ondergetekende, AriensCo, verklaren dat: Undertegnede, AriensCo, bekræfter at: My, nižej podpisani, AriensCo, oświadczamy, że: Subsemnata AriensCo, certifică: Мы (фирма ARIENS), нижеподписавшиеся, настоящим заявляем, что: Spodaj podpisani AriensCo potwierdzamy, że: My, spoločnosť AriensCo vyhlasujeme, že: Undertecknad, AriensCo, intygar att: Biz altta imzasi bulunan, AriensCo olarak tasdik ederiz ki:

Type: Тип: Typ: Түр: Түр: Туурпи: Type: Tipus: Tipo: Type: Typen: Typ: Tip: Тип: Tip: Typ: Typ: Tip:	Walk-Behind Snow Thrower – Снегорин с ръчно управление – Sněhová fréza s pojezdem – Handgeführte Schneefräse – Caminar por detrás de la lanzadora de nieve – Käsinohjaittava Lumilinko – Les Chasse-neige Autotractés – Tologatós hómárá – Spazzaneve Semovente – aan de sneeuwruimer – Snøfreser – Odgarniacz śniegu do prowadzenia przed sobą – Frezā de západā – Снегоочиститель, управляемый идущим сзади оператором – Ročno vodljiva snežna fréza – Sněhová fréza s kráčajícím obsluhou – Gá bakom snöslungan – Kär kúreme makinesi
---	--

Trade Name: Търговско название: Obchodní název: Handelsbezeichnung:
 Nombre comercial: Каупраними: Appellation commerciale: Kereskedelmi
 név: Nome commerciale: Handelsnavn: Handelsnavn: Nazwa handlowa:
 Nome comercial: Название фирмы: Trgovsko ime: Názov výrobu:
 Handelsbeteckning: Ticaret Unvani:

Ariens

Model, Model Name, Serial Number: Модел, Име на модела, Сериен номер:
 Model, název modelu, výrobní číslo: Modell, Modellname und
 Seriennummer: Modelo, Nombre, Nº de Serie: Malli, mallin nimi,
 sarjanumer: Modèle, nom du modèle, numéro de série: Modell, Modellnév,
 Sorozatszám: Modello, Nome modello, Numero di serie: Model, Model
 Naam, Volgnummer: Modell, modellnavn, serienummer: Model, nazwa
 modelu, numer serijny: Model, nume model, număr serie: Модель,
 наименование модели, серийный номер: Model, ime modela, serijska
 številka: Model, nModel, Model Adı, Seri Numarası: ázov modelu, výrobné
 číslo: Modell, modellnamn, serienummer:

926341, Pro 28 EFI CE
000101+

Conforms to: Съответства на: Odpovídá normě: mit den Anforderungen der folgenden Richtlinien
 übereinstimmt: Cúmplen con: Täytää seuraavat vaatimukset: Est conforme à: Megfelel: É conforme a:
 Voldoet aan: Er i samsvar med: Jest zgodny z: În conformitate cu: Соответствует: V skladu z: Je v zhode s:
 Överensstämmer med: Uygundur:

2006/42/EC, 2014/30/EU, 2012/46/EU

2000/14/EC amended by 2005/88/EC Conformity Assessment Annex V. 2000/14/EC изменена от
 2005/88/EC за оценка на съответствието приложение V. 2000/14/EC ve znění 2005/88/ES o posuzování
 shody příloze V. 2000/14/EC geändert durch 2005/88/EG Konformitätsbewertung Anhang V. 2000/14/EC
 modificada por 2005/88/CE evaluación de la conformidad del anexo V. 2000/14/EY muuttettuna 2005/88/EY
 vaatimustenmukaisuuden arviointi Liite V. 2000/14/CE modifiée par 2005/88/CE évaluation de la conformité
 aux annexes V. 2000/14/EC módosított 2005/88/EK megfelelőség-értékelés V. mellékletének. 2000/14/EC
 modificata dalla 2005/88/CE Valutazione Conformità, Allegato V. 2000/14/EG gewijzigd bij 2005/88/EG
 conformiteitsbeoordeling bijlage V. 2000/14/EC endret ved 2005/88/EC konformitetsvurdering annex V.
 2000/14/EC zmieniona przez 2005/88/WE oceny zgodności załączniku V. 2000/14/EC modificată prin
 2005/88/EC evaluarea conformității anexa V. 2000/14/EC amended by 2005/88/EC Conformity Assessment
 Annex V. 2000/14/EC smprenjena z 2005/88/ES ocenjevanja skladnosti v Prilogi V. 2000/14/EC v znení
 2005/88/ES o posuzování shody příloho V. 2000/14/EC ändrat genom 2005/88/EG
 Överensstämmelseutvärdering Bilaga V. 2000/14/EC 2005/88/EC Uygunluk Değerlendirme Ek V ile
 değiştirilmiştir.

INNHOOLD

VELKOMMEN	1	Manuell forflytning av maskinen	14
Du må registrere produktet ditt!	1	Transport av maskinen	14
SIKKERHET	2	Motorens driftsvinkel	14
Lover & regler	2	VEDLIKEHOLD	14
Avgasskontrollsystemet	2	Servicestilling	14
Obligatorisk opplæring av føreren	2	Vedlikeholdsplan	15
Sikkerhetssymboler	2	Reservedeler	15
Varselord	2	Tilsett drivstoffstabilisator	15
Sikkerhetsmerker	3	Sjekk den doble håndtakssperren	15
Sikkerhetsregler	4	Sjekk fester	15
KONTROLLER OG FUNKSJONER ...	8	Kontroller kløtsjefunksjonen	15
Motornøkkel	10	Sjekk lufttrykket i dekkene	16
Elektrisk startknapp	10	Sjekk motoroljen	16
Kontrollknapp for gass	10	Skift motorolje	16
Hastighetsvelgerspak	10	Sjekk oljen i skovlenes girkasse	16
Redskapskløtsjepak (høyre side)	10	Smør maskinen	16
Fremdriftskløtsjepak (venstre side)	11	Lading av batteriet	18
Dobbel håndtakssperre	11	JUSTERINGER	18
Kontrollbryter for utkasterut	11	Justering av skrapebladet	18
Bryter for oppvarmet håndtak	11	Justering av glideskoene	19
Skrapeblad	11	Skift ut skjæreboltene	19
Snøhakker	11	Justering av utkasterutens deflektor ...	20
Glidesko	11	Justering av hastighetsvelgerspaken ...	20
Skovl	11	Juster redskapskløtsj & brems	20
Rotor	11	Justering av fremdriftskløtsjen	23
Skjærebolt	12	FEILSØKING	24
Auto-Turn™ styring	12	LAGRING	26
BRUK	12	Korttidslagring	26
Nødstop	12	Langtidslagring	26
Før maskinen brukes	12	Klargjøring av drivstoff ved sesongstart	26
Start av motoren	12	EKSTRAUTSTYR	26
Bruk av maskinen	13	SPESIFIKASJONER	27
Stans motoren	13		

Gratulerer med ditt kjøp og velkommen til Ariens familien! Alle snøfresere i Ariens serien er konstruert for langvarig og uovertruffen ytelse. Vi er overbevist om at din maskin vil være en del av din familie i mange år fremover.

Har du spørsmål eller trenger du hjelp?

www.ariens.com

En servicehåndbok og en delehåndbok til din maskin er tilgjengelig for gratis nedlasting eller kjøp på www.ariens.com.

DU MÅ REGISTRERE PRODUKTET DITT!

Det er meget viktig at du registrerer produktet ditt når kjøpet er gjennomført. Registrering av produktet aktiverer garantien og gir tilgang til kommunikasjon med AriensCo.

Finn merket med modell- og serienummer på maskinen din. Disse numrene registrerer du online ved å gå inn på www.ariens.com. Se Figur 1 for plassering av merke. Vær oppmerksom på at forhandleren som opprinnelig solgte produktet kan allerede ha registrert produktet på vegne av den opprinnelige kjøperen.

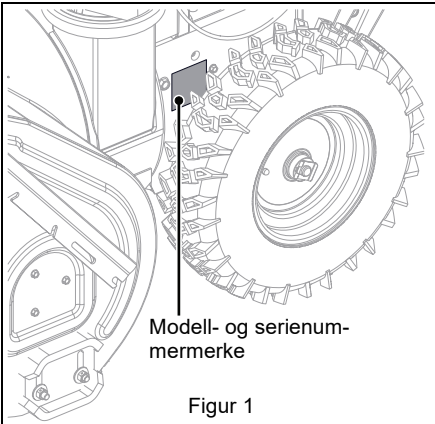

Modell- og serienummermerke

Figur 1

Modellnummeret noteres her.

Serienummeret noteres her.

HÅNDBØKER

Les alle håndbøker som følger med maskinen omhyggelig og fullstendig før du bruker maskinen eller utfører service på den. De inneholder sikkerhetsinstruksjoner og viktig informasjon om maskinens kontroller.

Motoren i denne maskinen har en egen håndbok. Se i motorhåndboken for anbefalinger angående service av motoren. Du kan henvende deg til motorprodusenten for å få en ny håndbok hvis det er nødvendig.

Det er ditt ansvar å lese alle sikkerhetsregler og instruksjoner i håndbøkene slik at du forstår dem. Hvis du ikke forstår eller har vanskeligheter med å følge instruksene, ta kontakt med din Ariens-forhandleren for å få hjelp. Finn ut hvor din nærmeste Ariens-forhandler befinner seg ved å gå inn www.ariens.com.

BORTFALL AV GARANTIANSVAR

Arien forbeholder seg retten til når som helt å stanse produksjonen eller foreta forandringer eller forbedringer av sine produkter uten å måtte opplyse om det på forhånd og uten videre forpliktelse. Beskrivelsene og spesifikasjonene i denne håndboken var aktuelle da boken ble trykt. Utstyr som er beskrevet i denne håndboken kan være valgfritt. Det kan hende at noen illustrasjoner ikke gjelder for din maskin.

SIKKERHET

Les disse sikkerhetsreglene og følg dem nøye. Hvis du unnlater å følge disse reglene kan det resultere i at du mister kontrollen over maskinen og du kan risikere at du selv eller andre i nærheten kan bli alvorlig skadet eller drept, eller det kan resultere i skade på eiendom eller selve maskinen.

LOVER & REGLER

Følg de vanlige forholdsreglene for arbeidssikkerhet. Lær deg lover og regler som gjelder der du bor. Følg alltid fremgangsmåtene som er gitt i denne håndboken.

AVGASSKONTROLLSYSTEMET

Denne maskinen og/eller den tilhørende motoren kan ha spesielle komponenter i avgasskontrollsystemet som kreves av EPA (U.S. Environmental Protection Agency) og/eller CARB (California Air Resources Board). Hvis uautorisert personell endrer på avgasskontroller og komponenter, kan dette resultere i bøtelegging eller annen straff. Avgasskontroller og komponenter skal kun justeres av en Ariens forhandler eller et verksted som er autorisert av motorprodusenten. Ta kontakt med din Ariens forhandler angående spørsmål om avgasskontroller og komponenter.

OBLIGATORISK OPPLÆRING AV FØREREN



Les brukerhåndboken og merkene på maskinen slik at du forstår innholdet. Denne informasjonen er gitt for din egen sikkerhet og riktig bruk av maskinen. Hvis ikke disse instruksjonene og advarslene følges, kan det føre til at noen blir drept eller alvorlig skadet. Hvis du kjøpte dette produktet hos en Ariens forhandler, kan forhandleren gi deg opplæring.

Gjør deg selv og andre som skal bruke maskinen kjent med alle kontroller og sikker bruk av funksjonene på denne maskinen. Hvis du låner bort, leier ut eller selger produktet til andre, må du gi dem alle håndbøker.

Hvis det er noe du vil spørre om, kan du ringe vår kundestøtte på telefon 920-756-4688 (USA) eller kontakte oss på www.ariens.com. Du må ikke bruke dette utstyret hvis du har lest brukerhåndboken og merkene på maskinen og du fremdeles har spørsmål angående sikker bruk av dette produktet.



ADVARSEL: UNNGÅ SKADER.

Denne snøfreseren er i stand til å knuse eller amputere legededler. Hvis man ikke følger sikkerhetsinstruksene i håndbøkene og på skilter, kan det føre til alvorlige personskader eller dødsulykker. Før førerposisjonen forlates, skal du ALLTID koble ut skovlen, stanse maskinen og motoren, ta ut nøkkelen og vente til alle deler som beveger seg står stille.

SIKKERHETSSYMBOLER



Dette er sikkerhetssymbolet. Det betyr:

- **OBS!**
- **FARE FOR EGEN SIKKERHET!**

Gjør følgende når du ser dette symbolet:

- **VÆR OPPMERKSOM!**
- **FØLG INSTRUKSEN!**

VARSELORD

Sikkerhetssymbolet ovenfor og varselordene nedenfor brukes på merkene og i denne håndboken. Les og forstå alle sikkerhetsinstrukser.

1. Fare



FARE: Viser til en OVERHENGENDE FARLIG SITUASJON! VIL FØRE TIL at noen blir drept eller alvorlig skadet hvis ikke faren avverges.

2. Advarsel



ADVARSEL: Viser til en POTENSIELT FARLIG SITUASJON! KAN FØRE TIL at noen blir drept eller alvorlig skadet hvis ikke faren avverges.

3. Forsiktig

 **FORSIKTIG:** Viser til en POTENSIELT FÆRLIG SITUASJON! KAN FØRE TIL små eller moderate skader hvis ikke faren avverges. Kan også være brukt til å gjøre oppmerksom på utrygge metoder.

4. Merk

MERKNAD: Viser til informasjon eller prosedyrer som betraktes som viktige, men som ikke er forbundet med fare. Kan føre til skade på eiendom hvis de ikke følges.

5. Viktig

VIKTIG: Viser til generell informasjon som er verdt å merke seg.

SIKKERHETSMERKER

Sikkerhetsmerkene på maskinen er en visuell påminnelse om den viktige sikkerhetsinformasjonen i denne håndboken. Du må ha en klar forståelse av alle instruksjoner på maskinen og følge dem nøye. Sikkerhetsmerkene på maskinen er forklart nedenfor.

Erstatt alltid manglende eller skadde sikkerhetsmerker. Informasjon om nye sikkerhetsmerker står i delehåndboken for din maskin. Sikkerhetsmerker kan bestilles fra forhandleren.

Se Figur 2 for plassering av sikkerhetsmerkene.

Plassering av sikkerhetsmerker

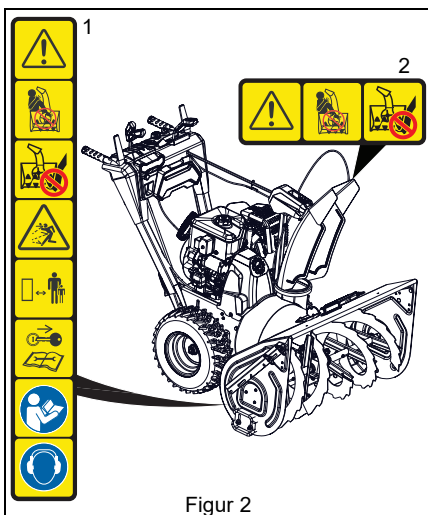

Beskrivelse av sikkerhetsmerker

1. FORSIKTIG!



Fare!



Bruk kun utrenskingsverktøyet til å fjerne blokkeringer. Bruk ALDRI hendene.



ROTARENDE DELER! Bruk kun utrenskingsverktøyet til å fjerne blokkeringer. Bruk ALDRI hendene.

Skovl / rotor med høy hastighet roterer under utkaståpningen. Vent til alle deler som beveger seg står stille før du fjerner blokkeringer eller utfører servicearbeid.



Rett ALDRI snøutkastet direkte mot personer eller eiendom som kan bli skadet av gjenstander som slynges ut.

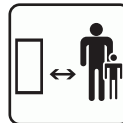

Hold uvedkommende unna maskinen når den er i bruk. Hold barn unna arbeidsområdet og under nøye oppsyn av en voksen.



Stans motoren, ta ut nøkkelen og les i håndboken før du utfører reparasjoner eller justeringer.



Les brukerhåndboken.



Bruk egnet hørselsvern.

2. FARE!



Fare!



ROTARENDE DELER! Hold avstand til skovlen når motoren er i gang.

- Les brukerhåndboken.
- Maskinen skal kun betjenes av en voksen person som har fått tilstrekkelig opplæring, aldri av barn.
- Stans motoren og ta ut tenningsnøkkelen hvis du må forlate førerposisjonen.
- Sørg for at alle kontroller, vern og sikkerhetsanordninger fungerer og vedlikeholdes på riktig måte.
- Rett **ALDRI** snøutkastet direkte mot personer eller eiendom som kan bli skadet av gjenstander som slynges ut.



SIKKERHETSREGLER

De følgende sikkerhetsinstruksjonene er basert på B71.3 spesifikasjonene fra "the American National Standards Institute" og var gjeldende da maskinen ble produsert.

Opplæring

Du må lese, forstå og følge alle instruksjoner på maskinen og i håndboken/bøkene før du bruker denne maskinen. Gjør deg godt kjent med kontrollene og riktig bruk av utstyret. Du må vite hvordan du raskt kan stanse maskinen og koble ut kontrollene.

La aldri barn få bruke utstyret eller leke på eller i nærheten av det. La aldri voksne uten tilstrekkelig opplæring få bruke maskinen.

Hold arbeidsområdet fritt for folk, spesielt små barn. Vær på vakt og stans maskinen hvis det kommer barn inn på området.

Vær forsiktig slik at du ikke sklir og faller, spesielt når du bruker snøfreseren i revers.

Ta alltid ut nøkkelen og/eller ta ledningen av tennpluggen før montering, vedlikehold eller service. Utsiktet start av motoren kan føre til dødsulykker eller alvorlige personskader.

Gå rundt snøfreseren for å gjøre deg kjent med både den, arbeidsområdet ditt og alle sikkerhetsmerker.

Du må vite hvordan alle kontrollene skal brukes, hvordan de fungerer og hvordan du skal STANSE i en nødssituasjon.

Klargjøring

Sjekk alltid klaringen over og til siden nøye før bruk.

Vær alltid oppmerksom på trafikk når du bruker maskinen i nærheten av gater eller fortau.

Foreta en grundig inspeksjon av området der maskinen skal brukes og fjern alle dørmatter, kjelker, brekk, leker, vaiere og andre gjenstander.

Koble ut alle kløtsjer og skift til nøytral før motoren startes.

Bruk skjøteledninger og uttak i henhold til produsentens spesifikasjoner til alle maskiner med strømdrevet motor eller elektriske startmotor.

Drivstoff må behandles forsiktig da det er meget brannfarlig.

- Bruk en godkjent drivstoffkanne.
- Fyll aldri drivstoff på en motor som går eller på en varm motor.
- Fyll drivstofftanken utendørs og vær meget forsiktig. Drivstofftanken må aldri fylles innendørs.
- Fyll aldri kanner inne i et kjøretøy eller på et lasteplan eller en tilhenger med plastduk. Sett alltid kannen på bakken, unna kjøretøyet, før fylling.
- Ta bensindrevet utstyr ut av lasteplanet eller tilhengeren hvis det lar seg gjøre, og fyll på drivstoff mens det står på bakken. Hvis ikke dette er mulig, skal slikt utstyr fylles med en bærbar kanne i stedet for fra en bensinpumpe mens det står på tilhengeren.
- La fyllepistolen hele tiden være i kontakt med kanten på drivstofftanken eller åpningen på kannen til du er ferdig med å fylle. Bruk ikke en fyllepistol med sperreanordning.
- Skru tanklokket godt på og tørk opp søt drivstoff.
- Hvis du søler drivstoff på klærne, må du straks skifte klær.

Skovl / rotorhusets høyde skal justeres slik at det går klar av grus- eller singelflater.
Forsøk aldri å utføre justeringer mens motoren er i gang (unntatt når det anbefales spesielt av produsenten).
La maskinen og motoren venne seg til utetemperaturen før snøryddingen begynnes.

Bruk

Koble ut alle kontroller før du starter motoren.
Forlat aldri maskinen uten tilsyn dersom den er i gang. Stans alltid motoren og ta ut nøkkelen før du forlater maskinen for å unngå at andre kan bruke den uten tillatelse.
Hender og føtter må aldri være i nærheten av eller under deler som roterer. Hold deg unna utkastertutens åpning til enhver tid.
Deler som beveger seg og/eller roterer, kan kutte av legemsdeler slik som fingre eller en hånd. Ha ALDRI hendene, andre kroppsdeler eller klesplagg i nærheten av deler som beveger seg mens maskinen er i gang.
Hold alltid hendene unna klemmepunkter.
Ta aldri på deler som kan være varme etter bruk. La delene avkjøles før du forsøker å utføre vedlikehold, justeringer eller service.
Gjenstander som slynges ut kan forårsake personskade. Sjekk om det finnes svake punkter på brygger, ramper eller gulv. Unngå ujevne arbeidsområder og kupert terreng og vær hele tiden oppmerksom på skjulte farer.
Vær ytterst forsiktig når du arbeider på eller krysser grusbelagte oppkjørsler, fortau eller gater. Vær hele tiden oppmerksom på skjulte farer eller trafikk.
Hvis maskinen støter mot en gjenstand, stans motoren, ta kablen av tennpluggen, ta strømkablen ut av uttaket hvis motoren er elektrisk og foreta en grundig inspeksjon av snøfreseren for å se om den er skadet. Reparerer eventuelle skader før snøfreseren startes og brukes igjen.
Hvis maskinen begynner å vibrere unormalt, stans motoren og sjekk øyeblikkelig hva årsaken kan være. Vibrasjon er som regel en advarsel om at noe er galt.
Stans motoren hver gang du forlater førerstillingen, før du rensker ut skovl / rotorhuset eller utkastertuten, og før du utfører reparasjoner, justeringer eller inspeksjoner.

Stans motoren og sjekk at skovlen / rotoren og alle deler som beveger seg står helt stille før du utfører rengjøring, reparasjon eller inspeksjon av snøfreseren. Ta av tennpluggkabelen og hold kablen borte fra pluggen for å unngå at noen kan starte motoren ved et uhell.
Motoren må ikke kjøres innendørs, unntatt når den startes og ved transport av snøfreseren inn og ut av bygningen. Åpne ytterdørene da eksosgasser er farlige.
Snøfresere må aldri brukes uten at de riktige sikkerhetsanordningene sitter på plass og fungerer slik de skal.
Hold deg på god avstand fra utkastområdet når maskinen er i gang.
Snøutkastet må aldri rettes mot mennesker eller områder der personer eller eiendom kan skades som resultat av at gjenstander slynges ut. Hold barn og uvedkommende unna maskinen.
Maskinens kapasitet må ikke overbelastes ved å rydde snø med for stor hastighet.
Maskinen må aldri kjøres for fort på harde eller glatte underlag. Se bak deg og vær forsiktig når du rygger.
Ikke rygg maskinen med mindre det er absolutt nødvendig. Rygg alltid sakte og se ned og bakover før og under rygging.
Ta aldri med passasjerer.
Koble ut redskapen når det ikke er i bruk, og når maskinen kjøres fra et arbeidsområde til et annet.
Koble ut krafttilførselen til skovl / rotoren når snøfreseren skal transporteres eller stå ubrukt.
Bruk kun redskap og ekstrautstyr som er godkjent av snøfreserens produsent (slik som hjulvekter, motvekter eller førerhus).
Dette produktet har en motor med intern forbrenning. Maskinen må ikke brukes på eller i nærheten av områder som er dekt av trær eller kratt hvis ikke eksossystemet er utstyrt med gnistfanger som oppfyller lokale eller nasjonale lover og forskrifter. Ved bruk av gnistfanger, har føreren ansvaret for vedlikehold slik at den er i orden.
Snøfreseren må aldri brukes uten at det er god sikt eller god belysning. Sørg alltid for at du står støtt og har et godt tak i håndtakene. Gå. Du må aldri løpe.
Maskinen må aldri brukes under påvirkning av medisiner, rusmidler eller alkohol. Trygg bruk krever din hele og fulle oppmerksomhet til enhver tid.

La aldri noen bruke denne maskinen dersom de virker sløvet eller har svekket koordinasjonsevne.
Ta aldri på en varm motor eller eksospotte.
Unngå kontakt med skarpe kanter. Skarpe kanter kan skjære.
Kast ikke snøen høyere enn nødvendig.

Rensking av en blokkert utkastertut

At hånden kommer i kontakt med den roterende skovl / rotoren inne i utkastertuten, er den vanligste årsaken til skader knyttet til snøfresere. Bruk aldri hendene til å rense utkastertuten.

Slik renses utkastertuten:

1. STANS MOTOREN!
2. Vent i 10 sekunder for å forsikre deg om at skovl / rotorbladene har sluttet å rotere.
3. Bruk alltid et utrenskingsverktøy og ikke hendene.

Vedlikehold og lagring

Fest maskinen slik at den ikke kan velte under vedlikeholdsarbeidet.

Koble ut kløtsjen(e), stans motoren, vent til deler som beveger seg står helt stille og varme deler er avkjølt før rengjøring, før fjerning av tilstoppinger eller før inspeksjoner, reparasjoner, osv.

Sjekk skjæreboltene og andre bolter med regelmessige mellomrom for å se om de er strammet skikkelig, slik at du er sikker på at utstyret er i god driftsmessig stand.

Sjekk kløtsj og bremses regelmessig.

Motorregulatorens innstilling må ikke endres og motoren må ikke ruses.

Foreta justeringer og service som nødvendig. Bevegelsen av drivhjul og skovl / rotor må stoppe raskt når kløtsjapakene frigjøres.

Maskinen må alltid holdes i sikker driftsmessig stand. En skadet eller slitt eksospotte kan forårsake brann eller eksplosjon.

Pass på at det ikke er is eller avfall på maskinen. Tørk opp sølt olje eller drivstoff.

Sørg alltid for at sikkerhetsinnretninger, beskyttelsesplater og paneler er i god stand, sitter på plass og er godt festet. Sikkerhetsanordningene må aldri endres eller fjernes.

Maskinen må aldri lagres med drivstoff på tanken inne i en bygning der det finnes antenneskilder som f.eks. varmtvannsberedere, varmeovner eller klestørkere. Steng drivstoffkranen og la motoren avkjøles fullstendig før maskinen lagres på et innelukket område eller dekkes til.

Les alltid de viktige detaljene i brukerhåndboken hvis snøfreseren skal lagres i lange perioder.

Sørg for at sikkerhets- og anvisningsmerkene er i god stand, og skift dem ut om nødvendig.

La maskinen gå i noen få minutter etter snørydding for å unngå at skovl / rotoren fryser fast.

Personlig beskyttelse

Utstyret må ikke brukes hvis du ikke har på deg skikkelige vinterklær. Unngå løstsittende klær som kan vikles inn i deler som beveger seg. Bruk fottøy som vil gi deg godt fotfeste på glatte underlag.

Bruk egnet sikkerhetsutstyr, inkludert vernebriller med sideplater og vernehansker.

Unngå løstsittende klær, smykker og bind opp hår som kan vikles inn i roterende deler.

Du må ALDRI forsøke å fjerne tilstoppinger eller gjøre maskinen ren mens motoren er i gang. Den roterende skovl / rotoren kan forårsake alvorlige skader.

Beskytt øyne, ansikt og hode mot gjenstander som kan bli kastet ut av maskinen. Bruk egnet hørselsvern.

Bruk alltid vernebriller eller øyebeskyttelse under drift eller når du utfører en justering eller reparasjon for å beskytte øynene mot gjenstander som eventuelt slynges ut av maskinen.

Arbeid i skråninger

Vær meget forsiktig når du arbeider i skråninger. Må IKKE brukes i bratte skråninger. Snøen må IKKE ryddes på tvers av skråninger. Gå oppover og nedover. All bevegelse i skråninger skal være sakte og gradvise.

Bruk sakte fart for å unngå stans eller girskift i skråninger. Unngå å starte eller stoppe i en skråning. Du må ikke parkere i en skråning med mindre det er absolutt nødvendig. Hjulene må alltid blokkeres når du parkerer i en skråning.

Må ikke brukes i nærheten av skrenter, grøfter eller kanter. Maskinen kan plutselig velte hvis et hjul kommer over kanten på en skrent eller grøft, eller hvis en kant raser ut.

Drivstoff

Motoren må IKKE være i gang på et innelukket område. Sørg alltid for at det er god ventilasjon. Røyk fra motoreksos kan forårsake at noen blir skadet eller drept.

Drivstoff er meget brannfarlig og dampen er eksplosiv. Må behandles med forsiktighet. Det må kun brukes en godkjent bensinkanne med riktig dimensjon på fylletuten.

Røyking, gnister og åpen flamme er forbudt. La motoren avkjøles før du utfører service.

Drivstofftanken må aldri fylles mens motoren går eller mens den enda er varm.

Drivstofftanken må aldri fylles innendørs.

Skru lokket godt fast på tanken og tørk opp sølt drivstoff.

Fyll aldri kannen inne i et kjøretøy eller på et lasteplan eller en tilhenger med plastduk. Sett alltid kannen på bakken, unna kjøretøyet, før fylling.

Ta bensindrevet utstyr ut av lasteplanet eller tilhengeren hvis det lar seg gjøre, og fyll på drivstoff mens det står på bakken. Hvis ikke dette er mulig, skal slikt utstyr fylles med en bærbar kanne i stedet for fra en bensinpumpe mens det står på tilhengeren.

La fyllepistolen hele tiden være i kontakt med kanten på drivstofftanken eller åpningen på kannen til du er ferdig med å fylle. Bruk ikke en fyllepistol med sperreanordning.

Hvis du søler drivstoff på klærne, må du straks skifte klær.

Før maskinen veltes over på huset må alt drivstoff tømmes ut for å unngå søl.

Tauing/transport

Stans alltid motoren, ta ut nøkkelen og steng drivstoffkranen eller tapp ut drivstoffet når maskinen skal transporteres på en lastebil eller en tilhenger.

Vær ekstra forsiktig når du laster maskinen på eller av en tilhenger eller en lastebil. Fest maskinens chassis til transportkjøretøyet. Fest aldri etter stenger eller ledd som kan bli skadet. Maskinen må ikke transporteres med motoren i gang.

Ekstrautstyr

Bruk kun redskap som er anbefalt av AriensCo som passer til ditt bruk og som trygt kan anvendes til dine arbeidsoppgaver.

1. Motornøkkel
2. Drivstofftank og lokk
3. Elektrisk startknapp
4. Kontrollknapp for gass
5. Oljepåfylling / peilepinne
6. Oljedrens
7. Håndtak for snorstart
8. Hastighetsvelgerspak
9. Skovl
10. Rotor
11. Skjærebolt (2)
12. Nye skjærebolter (2)
13. Spak for redskapskløtsj
14. Spak for fremdriftskløtsj
15. Kontrollbryter for utkastertut
16. Bryter for oppvarmet håndtak
17. Skrapeblad
18. Snøhakker (2)
19. Glidesko (2)
20. Verktøy for å rense ut snø
21. Utkastertut
22. Utkastertutdeflektor
23. Remdeksel
24. Girkasse
25. Sikringboks
26. ECU (motorens kontrollenhet)
27. Batterikobling
28. LED-lysskinne
29. EFI batteri – 7.2v
30. EFI batterilader – 7.2v



ADVARSEL: Les alle
Sikkerhetsregler slik at du forstår
dem før du setter i gang.

Se Figur 3 for plassering av alle kontroller
og funksjoner.

MOTORNØKKE

Se Figur 4.

Styrer krafttilførselen til motoren. Nøkkelen
kan ikke tas ut mens den står i kjørestilling.

MERKNAD: Vri ALLTID tenningsnøkkelen
i stillingen "off" (av) når maskinen ikke
er i bruk. Hvis nøkkelen blir stående
i kjørestilling mens maskinen ikke er i bruk,
vil batteriet tømmes slik at det blir vanskelig
eller umulig å starte.

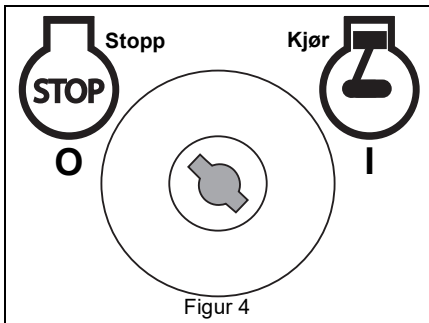

ELEKTRISK STARTKNAPP

Starter motoren.

KONTROLLKNAPP FOR GASS

Se Figur 5.

Styrer motorhastigheten.

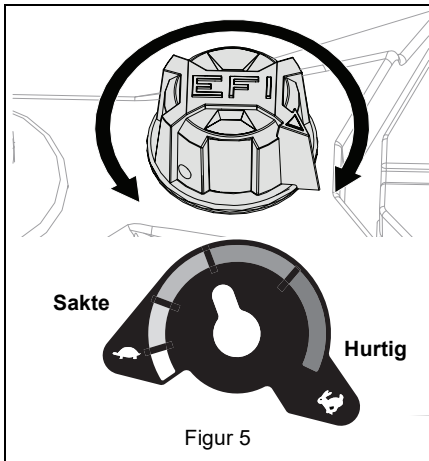

HASTIGHETSVELGERSPAK

Se Figur 6.

Styrer bevegelseshastigheten forover
og i revers.

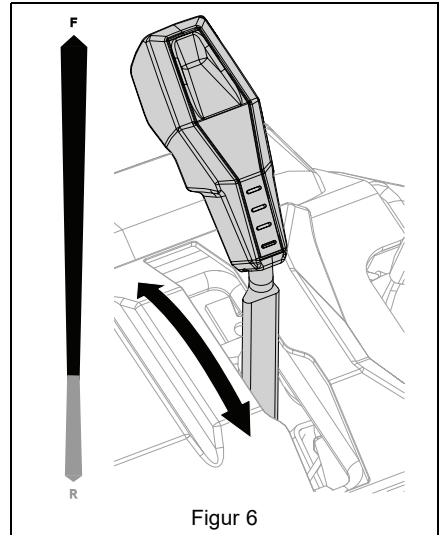

REDSKAPSKLØTSJSPAK (HØYRE SIDE)

Se Figur 7.

Styrer bevegelsen av skovl / rotor.

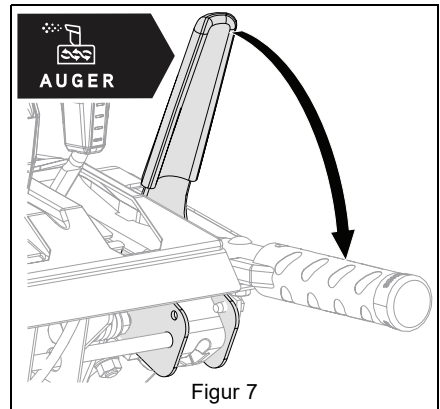

FREMDRIFTSKLØTSJSPAK (VENSTRE SIDE)

Se Figur 8.

Gjør at maskinen kan bevege seg forover og i revers.

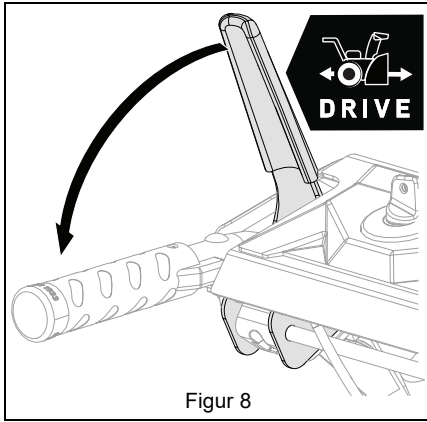

DOBBEL HÅNDTAKSSPERRE

Gjør at skovl / rotor kan rotere uten at det er nødvendig å holde redskapskløtsjspaken hele tiden. Skovlen fortsetter å dreie rundt helt til begge kløtsjspakene frigjøres.

KONTROLLBRYTER FOR UTKASTERTUT

Se Figur 9.

Dreier utkastertuten og deflektorspaken for å styre snøutkastet. Skyv kontrollspaken forover eller bakover for å styre høyden av snøutkastet. Skyv spaken mot venstre eller høyre for å dreie utkastertuten i ønsket stilling.

MERKNAD: Hvis utkastertuten ikke beveger seg etter bruk av kontrollbryteren, må du IKKE tvinge utkastertuten manuelt eller holde spaken i mer enn 2 sekunder. Se *Feilsøking* på side 24.

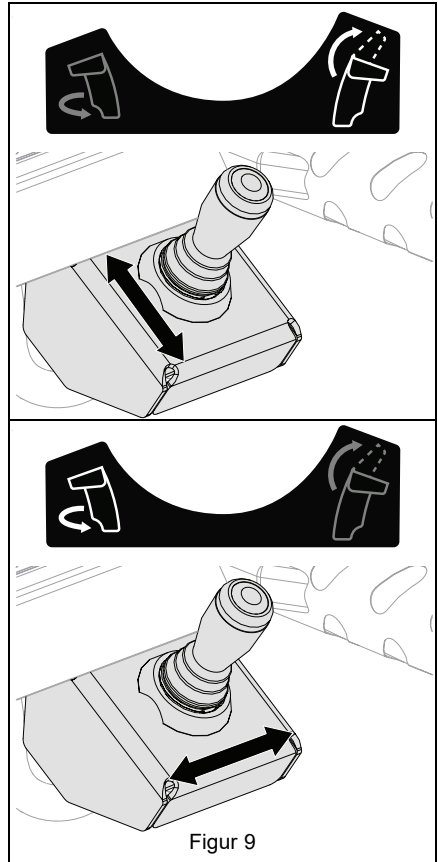

BRYTER FOR OPPVARMET HÅNDTAK

Slår varmen i håndtakene på og av.

SKRAPEBLAD

Har kontakt med flaten som skal ryddes og beskytter huset mot skade under normal bruk.

SNØHAKKER

Bryter opp snøhauger som er høyere enn skovlhuset og leder snøen inn i skovlen.

GLIDESKO

Regulerer avstanden mellom skrapebladet og flaten.

SKOVL

Roterer for å sende snøen inn på rotoren.

ROTOR

Kaster snøen ut av utkastertuten.

SKJÆREBOLT

Fester skovlen på akselen og bidrar til å beskytte mot skade på girkasse og girkassekomponenter.

AUTO-TURN™ STYRING

Låser eller låser opp hjulene eller beltene automatisk slik at maskinen kan svinge mer presis.

BRUK



ADVARSEL: UNNGÅ SKADER.
Les alle *Sikkerhetsregler* slik at du forstår dem før du setter i gang.

VIKTIG: Alle henvisninger til høyre, venstre, foran eller bak tar utgangspunkt i at føreren står i kjørestilling med ansiktet vendt mot kjøretretningen forover.

NØDSTOPP

1. Slipp begge kløttsjapakene.
2. Drei tenningsnøkkelen i stoppestilling og ta den ut.
3. Vent til alle deler som beveger seg står stille før du forlater førerplassen.

FØR MASKINEN BRUKES

VIKTIG: Du må registrere produktet ditt! Se *Du må registrere produktet ditt!* på side 1.

1. Sjekk om rotoren er frosset fast.
 - a. Drei tenningsnøkkelen i stoppestilling og ta den ut.
 - b. Koble inn redskapskløttsjapakene og trekk i startsnorhåndtaket.
 - c. Hvis håndtaket ikke kan trekkes ut, flytt maskinen til et varmt sted for å tine den.
2. Sjekk drivstoffnivået og fyll hvis det er nødvendig.

VIKTIG: Bruk nytt, blyfritt drivstoff med et oktantal på minst 87. E85 blandet drivstoff MÅ IKKE brukes. Motoren er ikke kompatibel med E20 / E30 / E85. Maksimalt anbefalt innhold av etanol er 10%. Ariens anbefaler at det brukes en drivstoffstabilisator med god kvalitet i alt drivstoff. Se *Korttidslagring* på side 26.

3. Sjekk oljenivået i motoren og fyll hvis det er nødvendig. Se i motorhåndboken.

4. Sjekk at kontrollene fungerer som de skal.
 - Spak for redskapskløttsj
 - Spak for fremdriftskløttsj
 - Dobbelt håndtakssperre
5. Du må vite hvordan du skal stanse i en nødssituasjon. Se *Nødstop* på side 12.

START AV MOTOREN

VIKTIG: Denne maskinen leveres med EFI batteriet frakoblet. EFI batteriet MÅ være tilkoblet for å kunne starte og kjøre motoren.

VIKTIG: Motoren kan startes med gassen i hvilken som helst stilling.

1. *Elektrisk start:* Koble strømkabelen til starteren og deretter til et 230V 3-tråders jordet uttak.

VIKTIG: Bruk en skjøteledning som er UL-godkjent eller CSA-sertifisert, klassifisert for minimum 13 ampere, jordet og merket som egnet til utendørs bruk.

2. Sjekk at EFI batteriet som er plassert under kontrollpanelet er tilkoblet og fulladet. Se Figur 10.

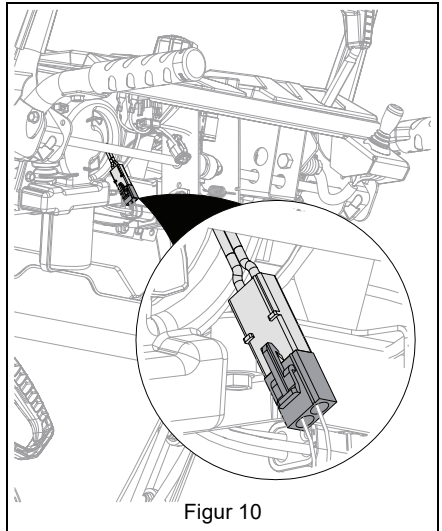

Figur 10

3. Sett inn motornøkkelen og vri den i kjørestilling.
4. *Elektrisk start:* Press knappen for elektrisk start.

MERKNAD: Startermotoren må IKKE brukes mer enn 10 ganger i intervaller av 5 sekunder på / 5 sekunder av, da den kan overopphetes og skades.

5. **Snorstart:** Trekk i starthåndtaket for fjærstart.
 - a. Ta tak i håndtaket og trekk snoren sakte ut helt til du kjenner motstand.
 - b. Trekk hardt og raskt i håndtaket med en hurtig og sammenhengende full armbevegelse. Gjenta helt til motoren starter. Hvis ikke motoren starter, se *Feilsøking* på side 24.
 - c. La håndtaket spoles sakte tilbake etter motoren har startet. Håndtaket må IKKE smelle mot motoren.
6. **Elektrisk start:** Fjern strømkabelen fra uttaket og deretter fra starteren.

BRUK AV MASKINEN

1. Drei utkastertuten og sett deflektoren i de ønskede stillingene.
2. Velg ønsket hastighet.
3. Koble inn redskapskløtsjen.

VIKTIG: Få de beste snøryddingsresultatene ved å passe på at gasskontrollknappen står i den høye stillingen.

MERKNAD: Stans skovlen når du forflytter deg mellom arbeidsområder.

4. Koble inn fremdriftskløtsjen.

VIKTIG: Når maskinen svinges til venstre eller høyre, vil Auto-Turn™ differensialen låse opp hjulene automatisk slik at det blir lettere å svinge. Når maskinen går i en rett linje, vil differensialen låse begge hjulene på plass for å få best mulig fremdrift.

•

Innstilling av snøhakkerer

Bruk snøhakkerne hvis snøen som skal ryddes er høyere enn skovlhuset.

1. Løsne vingeknottene og flytt snøhakkeren ned. Se Figur 11.

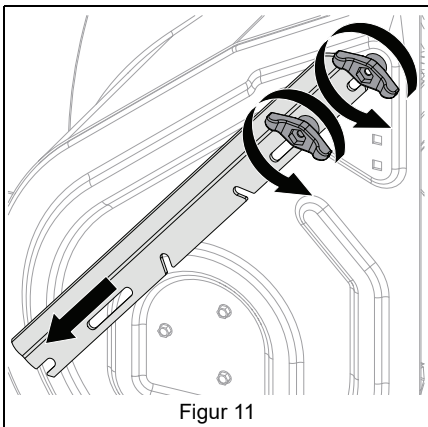

Figur 11

Se Figur 12.

2. Drei snøhakkeren 180 grader forover helt til hakket går inn i den øverste vingeknotten.
3. Gjør det samme på den andre siden.

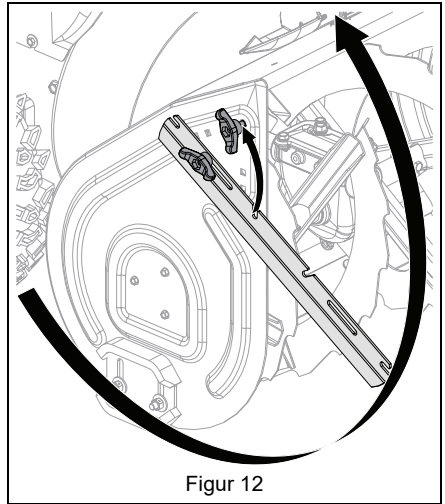

Figur 12

Rensking av en tett utkastertut



ADVARSEL: Bruk ALDRI hånden til å rense utkastertuten.

1. Stans motoren, ta ut nøkkelen, vent til alle deler som beveger seg står stille og varme deler er avkjølt.
2. Bruk snøfjerningsverktøyet til å rense utkastertuten.
3. Sett verktøyet tilbake på oppbevaringsplassen på skovlhuset.

STANS MOTOREN

1. Frigjør fremdriftskløtsjenspaken.
2. Kjør skovlen / rotoren i noen få minutter for å fjerne løs eller våt snø for å unngå at rotoren fryser fast.
3. Frigjør redskapskløtsjenspaken.
4. Drei gasskontrollknappen i saktestillingen.
5. Drei tenningsnøkkelen i stoppestilling og ta den ut.

MANUELL FORFLYTNING AV MASKINEN

Se Figur 13.

- Trekk utkoblingsstaget utover for å koble ut transmisjonen slik at maskinen kan forflyttes mens motoren er slått av.
- Press staget inn for å koble inn transmisjonen for normal drift.

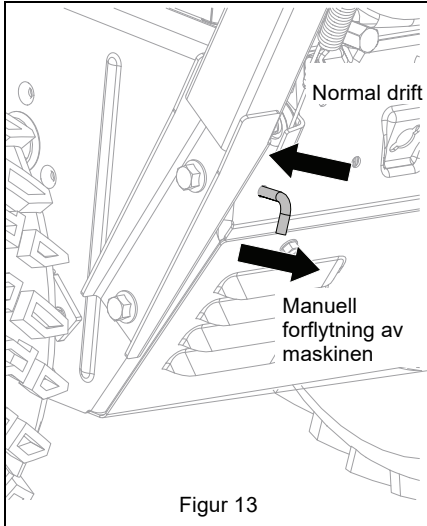

TRANSPORT AV MASKINEN

1. Stans motoren, ta ut nøkkelen og steng drivstoffkranen.
2. Fest maskinens chassis til transportkjøretøyet.

MERKNAD: Fest ALDRI etter stenger eller ledd som kan bli skadet.

MOTORENS DRIFTSVINKEL

Motorens vinkel under drift kan ha en innvirkning på hvor grundig den smøres, uansett oljenivå.

Bruk av en annen driftsvinkel enn den som anbefales av produsenten vil føre til unødvendig slitasje på motoren og ugyldiggjøre garantien. Se motoren brukerhåndbok for maksimal driftsvinkel.

VEDLIKEHOLD



ADVARSEL: Les alle Sikkerhetsregler slik at du forstår dem før du setter i gang.

Din Ariens-forhandler vil være behjelpelig når det gjelder service og justeringer for å sikre at maskinen alltid er i optimal stand. Ta kontakt med et verksted som er autorisert av motorprodusenten for å få utført service på motoren.

SERVICESTILLING

Se Figur 14.



ADVARSEL: UNNGÅ SKADER. Steng drivstoffkranen og tøm drivstoffet ut av tanken og drivstoffsystemet før maskinen veltes. (Se instruksjonene i motorhåndboken.) Sjekk at maskinen står støtt slik at den ikke kan velte.

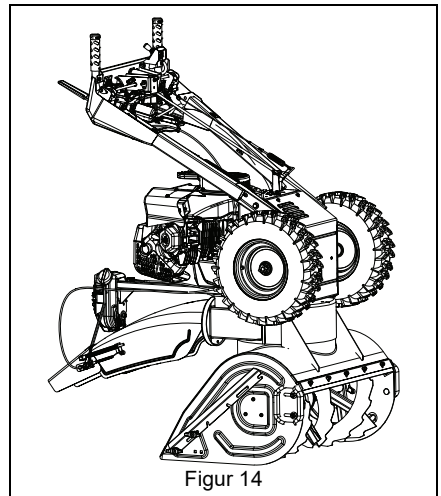

VEDLIKEHOLDSPLAN

	Hver gangs bruk	Hver 5. time	Hver 25. time	En gang i året	Etter behov
Service utført					
Tilsett drivstoffstabilisator *					
Sjekk redskapskløtsjens funksjon.	•				
Sjekk fremdriftskløtsjens funksjon.	•				
Sjekk den doble håndtakssperren	•				
Sjekk fester	•				
Sjekk lufttrykket i dekkene			•	•	
Sjekk motoroljen **	•				
Skift motorolje **				•	•
Bytt tennplugg **					•
Generell smøring			•	•	
Sjekk oljen i skovlenes girkasse			•	•	
Lading av batteriet ‡					
Skift ut drivstoffilteret				•	
* Se <i>Tilsett drivstoffstabilisator</i> på side 15.					
** Se instruksjonene i motorhåndboken.					
‡ Se <i>Lading av batteriet</i> på side 18.					
MERKNAD: Transmisjonen har evighetssmøring, og det er derfor ikke nødvendig å utføre vedlikehold eller sjekke nivået.					

RESERVEDELER

Ta kontakt med din Ariens-forhandler for å kjøpe reservedeler til maskinen.

Beskrivelse	Del nr.
Ariens Hi-Temp smørefett – 414 ml (14 oz) patron	00036700
Ariens L3 Lube – 237 ml (8 oz)	00068800
Skjærebolt og mutter	52100100
Drivstoffstabilisator – 118 ml (4 oz)	04730400
Tetningsskive for girkasse	06400920
Ariens 5W-30 motorolje	
• 473 ml (16 oz)	00091000
• 946 ml (32 oz)	00067600

Beskrivelse	Del nr.
Ariens 0W-30 syntetisk motorolje	
• 591 ml (20 oz)	00077600
• 946 ml (32 oz)	00077900
Sikring – 5 amp (batteri)	05076400
Sikring – 7.5 amp (håndvarmere & frontlys)	04954200

TILSETT DRIVSTOFFSTABILISATOR

Tilsett drivstoffstabilisator i bensinen når den kjøpes for forlenge levetiden til drivstoffet. Se *Korttidslagring* på side 26 for instruksjoner.

SJEKK DEN DOBLE HÅNDTAKSSPERREN

- Stans motoren.
- Koble inn redskapskløtsjen og deretter fremdriftskløtsjen.
- Frigjør redskapskløtsjenspakken. Redskapskløtsjen skal være innkoblet helt til fremdriftskløtsjenspakken frigjøres.

VIKTIG: Hvis den doble håndtakssperren ikke fungerer som den skal, må den repareres i henhold til anvisningene i servicehåndboken som tilhører maskinen.

SJEKK FESTER

Sjekk om festeanordningene er løse.

KONTROLLER KLØTSJFUNKSJONEN

- Skovel / rotor må stanse innen 5 sekunder når redskapskløtsjenspakken frigjøres.
- Hjulene eller beltene må stanse raskt når spaken for fremdriftskløtsjen utløses.

VIKTIG: Hvis ikke kløtsjene kobles inn eller ut slik de skal, se *Justering av redskapskløtsj & brems* på side 20 eller *Justering av fremdriftskløtsjen* på side 23. Se servicehåndboken som tilhører maskinen for mer informasjon om reparasjon av kløtsjer.

SJEKK LUFTRYKKET I DEKKENE

Luftrykket i dekkene skal tilsvare trykket som står oppgitt på dekkets sidevegg.



ADVARSEL: UNNGÅ SKADER. Et dekk kan sprenge av felgen.

- Dekkene må **IKKE** pumpes opp over anbefalt luftrykk.
- Dekkene må **IKKE** pumpes opp med en kompressor. Bruk en håndpumpe.
- **IKKE** stå foran dekkene mens de pumpes opp. Bruk en klemme og en skjøteslange som er lang nok til at du kan stå ved siden av dekket.
- Dekkene må **IKKE** monteres uten riktig utstyr og erfaring i å utføre arbeidet.

SJEKK MOTOROLJEN

MERKNAD: Motoroljen må holdes på riktig nivå, ellers kan motoren skades. Se i motorhåndboken.

SKIFT MOTOROLJE

Se i motorhåndboken.

SJEKK OLJEN I SKOVLENES GIRKASSE

1. Sett maskinen på et flatt og jevnt underlag.
2. Fjern oljepåfyllingspluggen og tetningskiven. Se Figur 15.

VIKTIG: Dekslet på girkassen skal **IKKE** fjernes.

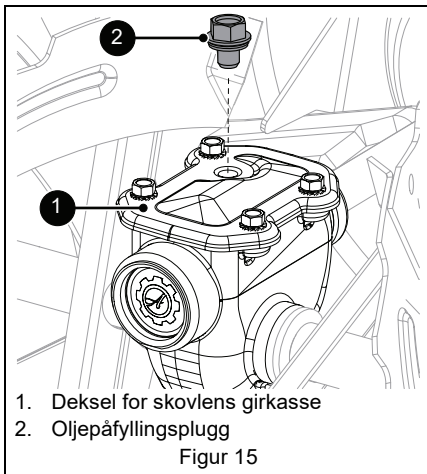

3. Sjekk oljenivået med peilepinnen og tilsett olje om nødvendig. Oljenivået må være 6.1 cm – 6.7 cm (2.4" – 2.6") fra den flate delen av girkassedekslet.

VIKTIG: Ariens anbefaler at det kun brukes Ariens L3 syntetisk smøremiddel for tung bruk (se *Reservedeler* på side 15). Bruk av andre smøremidler vil ikke automatisk oppheve maskinens garanti, men garantien vil ikke dekke skader som er forårsaket av smøremidler som ikke er godkjent.

4. Sjekk tetningskiven for slitasje eller forringelse av gummi og skift den ut som nødvendig.
5. Sett inn tetningskiven (gummisiden vendt ned) og oljepåfyllingspluggen. Stram med et moment på 9 N•m (80 lb-in).

VIKTIG: IKKE stram for hardt. Verdierne er gitt i pund belastning for tommer (lb-in) og ikke i pund belastning for fot (lb-ft). Bruk av feil strammemoment og fravær av tetningskiven eller feil strammemoment på tetningskiven kan oppheve girkassens garanti.

SMØR MASKINEN

Ariens anbefaler bruk av Ariens Hi-Temp smørefett eller tilsvarende (se *Reservedeler* på side 15) for å smøre armaturen. Smør hver sesong eller etter hver 25. driftstunde.

VIKTIG: Rengjør hver smørenippel før og etter smøring.

Ta av bunndekslet

1. Sett maskinen i servicestilling (se Figur 14).
2. Fjern de seks sekskantboltene som fester dekslet og ta det av. Ta vare på boltene for tilbakemontering.

Smør maskinen

Bruk koden som følger for alle smøringsprosedyrer.

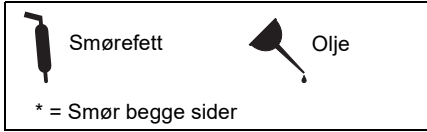

1. Smør som vist i figur 16. Monter bunndekslet og sett maskinen tilbake i driftsstilling.

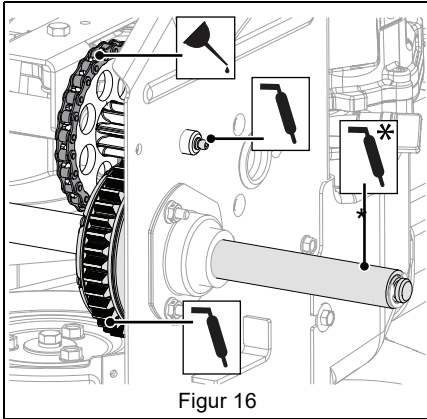

Smør skovlakselen

1. Fjern skjæreboltmutrene og boltene. Se Figur 17.

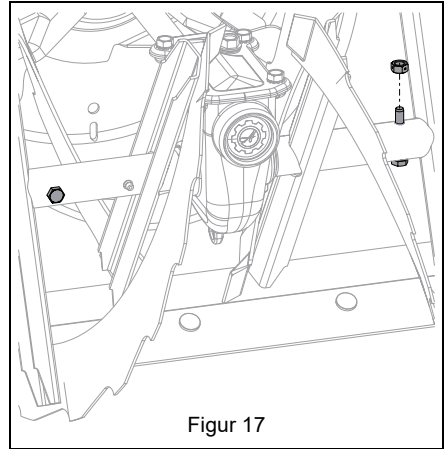

2. Ha fett på smørepunktene. Se Figur 18.

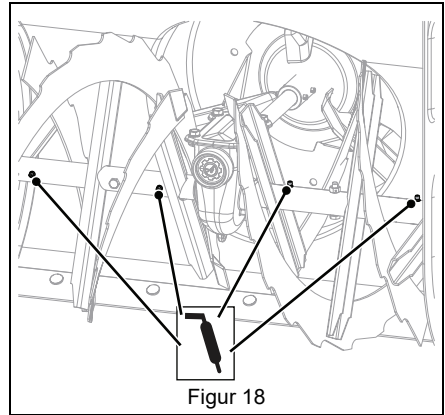

3. Bruk hånden til å rotere skovlen på skovlakselen.
4. Rett opp skjærebolt hullene i skovlen med skjærbolt hullene i akselen.
5. Stikk boltene gjennom hullene.
6. Fest boltene med mutrene.
7. Stram boltene med et moment på $7.9 \text{ N}\cdot\text{m} - 16.5 \text{ N}\cdot\text{m}$ ($5.8 \text{ lb}\cdot\text{ft} - 12.2 \text{ lb}\cdot\text{ft}$). Hvis du ikke har tilgang til en momentnøkkel, stram boltene helt til de ikke kan dreie fritt rundt. Må IKKE strammes for hardt.

LADING AV BATTERIET

VIKTIG: Snøfreseren lader batteriet under bruk hvis motorturtallet er på maksimum.

1. Koble fra batterikoblingen. Se Figur 19.

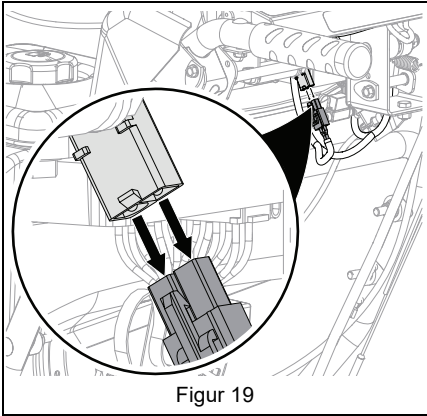

VIKTIG: Batteriladeren ligger i dokumentasjonspakken.

2. Koble batterikoblingen til laderen. Se Figur 20.

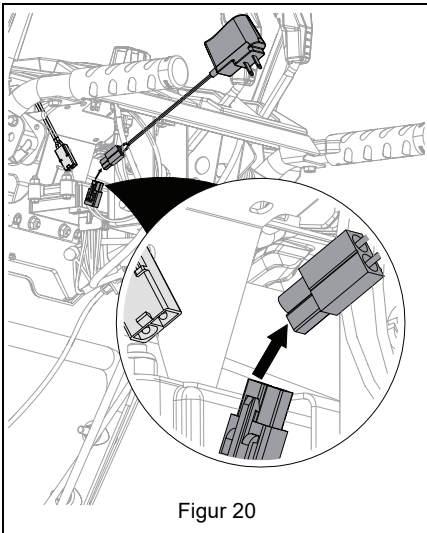

3. Koble laderen til strømuttaket.
4. Koble til batterikoblingen igjen når batteriet er klar til bruk. Se Figur 19.

VIKTIG: Både batteriet og laderen er 7.2 volt.

MERKNAD: Les all informasjonen om batteriet og laderen som er gitt nedenfor før batteriet lades.

Batteri og lader

- Bruk kun laderen som følger med til batteriet.
- Batteriet må ikke lades lengre enn 48 timer.
- Batteriet skal lades helt før første bruk og hver gang et nytt installeres.
- Batteriet bør lades hver 3.måned i lagringsperioden.
- Hvis batteriet kjennes varmt ut mens det lades, må det øyeblikkelig kobles fra laderen.
- Koble fra batteriet når lampen på laderen lyser grønt. Batteriet er da klar til bruk.
- Laderen må ikke brukes der det er fuktig eller vått.
- Koble fra laderen når den ikke er i bruk.
- La aldri laderen/batteriet stå uten tilsyn mens ladingen pågår.
- Hvis ledninger blir frynsete, avslutt bruken og skift ut umiddelbart.
- Hvis plastkoblingen er ødelagt, avslutt bruken og skift ut umiddelbart.
- Gamle batteriet skal avhendes i henhold til lokale miljøforskrifter.

JUSTERINGER



ADVARSEL: UNNGÅ SKADER.
Les alle *Sikkerhetsregler* slik at du forstår dem før du setter i gang.

JUSTERING AV SKRAPEBLADET

Skovlhuset kan skades hvis bladet blir for nedslitt.

1. Velt maskinen tilbake på styringshåndtaket, støtt opp skovlhuset og løsne mutrene som fester bladet.
2. Senk bladet og stram mutrene.
3. Juster glideskoene. Se *Justering av glideskoene* på side 19.

MERKNAD: Glideskoene skal ALLTID justeres etter at skrapebladet er justert for å forhindre tidlig slitasje på bladet eller skade på skovlhuset.

JUSTERING AV GLIDESKOENE

Se Figur 21.

1. Sett maskinen på et hardt og flatt underlag.
2. Legg et avstandsstykke under enden på hvert skrapeblad.
 - Bruk to 3 mm (1/8") tykke avstandsstykker for harde og jevne flater.
 - Bruk et 22 mm (7/8") avstandsstykke for ujevne eller grusbelagte flater.
3. Løsne glideskoenes fester og senk glideskoene ned slik at de kommer i kontakt med flaten. Justere begge skoene likt.
4. Stram glideskoenes fester.

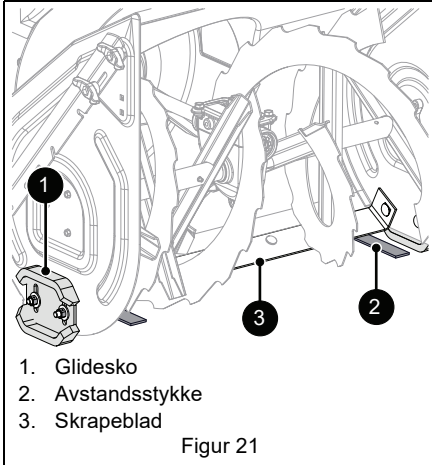

SKIFT UT SKJÆREBOLTENE

Skjæreboltene skal skiftes ut hvis skovlens bevegelse blokkeres og skjæreboltene brekker. Se Figur 22.

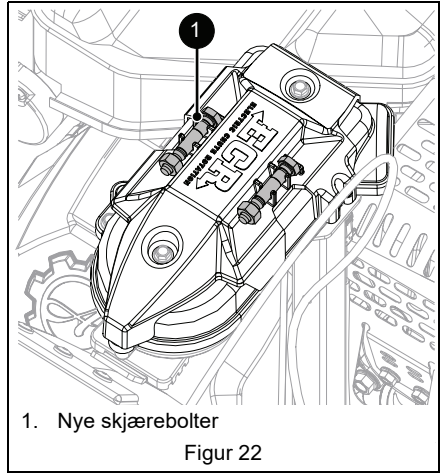

VIKTIG: Ariens anbefaler at det kun brukes Ariens OEM (fra den originale motorprodusenten) skjærebolter ved utskifting. Se *Reservedeler* på side 15.

Se Figur 17.

1. Rett opp skjærebolthullene i skovlen med skjærebolthullene i akselen.
2. Stikk boltene gjennom hullene.
3. Fest boltene med mutrene.
4. Stram boltene med et moment på 7.9 N•m – 16.5 N•m (5.8 lb-ft – 12.2 lb-ft). Hvis du ikke har tilgang til en momentnøkkel, stram boltene helt til de ikke kan dreie fritt rundt. **MÅ IKKE** strammes for hardt.

JUSTERING AV UTKASTERTUTENS DEFLEKTOR

Hvis deflektoren ikke utnytter hele vandringsområdet:

1. Flytt deflektorkontrollen til den bakerste stillingen.
2. Juster mutrene på utkastertutens kabel.
Se Figur 23.
 - For å justere deflektoren lavere, løsne den nedre mutteren og stram den øvre mutteren.
 - For å justere deflektoren høyere, løsne den øvre mutteren og stram den nedre mutteren.

JUSTERING AV

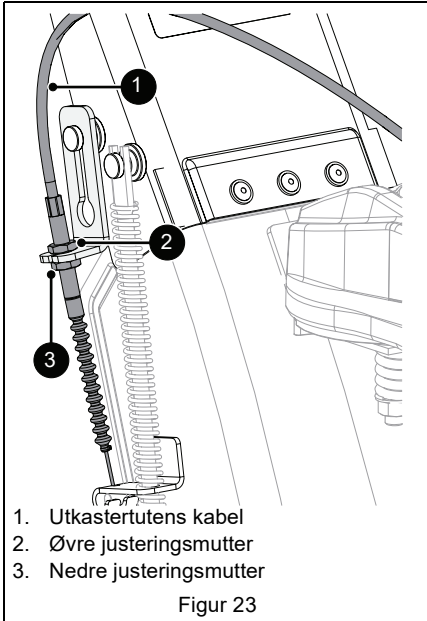

1. Utkastertutens kabel
2. Øvre justeringsmutter
3. Nedre justeringsmutter

Figur 23

HASTIGHETSVELGERSPAKEN

Se Figur 24.

1. Sett maskinen på klosser slik at hjulene / fremdriftsenheten er over bakken.
2. Ta hårnålsklemmen ut av vuggetappen og fjern vuggetappen fra vinkelarmen.
3. Løsne låsemutteren på girstaget.
4. Start motoren og koble inn fremdriftskløtsjen.
5. Flytt vinkelarmen i en stilling der hjulene / fremdriftsenheten slutter å bevege seg og stans deretter motoren.
6. Sett hastighetsvelgerspaken i nøytral stilling og hold den på plass.

7. Tre vuggetappen oppover eller nedover på girstaget uten å bevege vinkelarmen for å rette den opp med vinkelarmhullet.
8. Sett vuggetappen inn i vinkelarmen.
9. Sett hårnålsklemmen i vuggetappen.
10. Stram sikringsmutteren mot vuggetappen.
11. Senk maskinen ned på bakken.

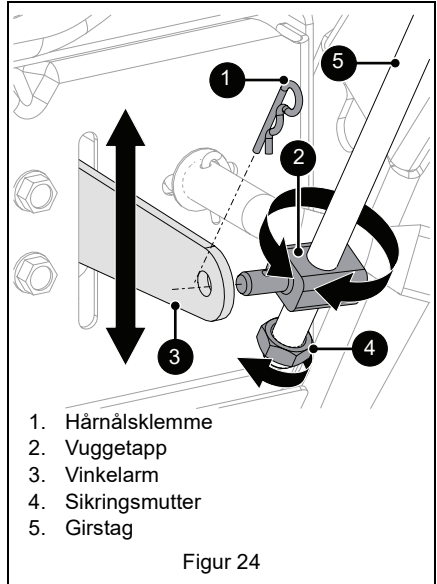

1. Hårnålsklemme
2. Vuggetapp
3. Vinkelarm
4. Sikringsmutter
5. Girstag

Figur 24

JUSTER REDSKAPSKLØTSJ & BREMS



ADVARSEL: UNNGÅ SKADER.
Feil justering kan føre til uventet bevegelse av skovl og rotor som kan forårsake at noen blir drept eller alvorlig skadet. SKOVL / ROTOR MÅ STANSE innen 5 sekunder når redskapskløtsjspaken frigjøres.

Fjern slakk fra redskapskabelen

1. Stans motoren, ta ut nøkkelen, vent til alle deler som beveger seg står stille og varme deler er avkjølt.
2. Koble fra tennpluggkabelen.
3. Løsne festene som holder remdekslet på maskinen, og ta av remdekslet.

VIKTIG: Festene skal IKKE fjernes helt fra maskinen.

4. Løsne sikringsmutteren på kabeljusteringssylinderen og dreieretter justeringssylinderen ned for å forkorte kabelen og fjerne all slakk i den. Se Figur 25.

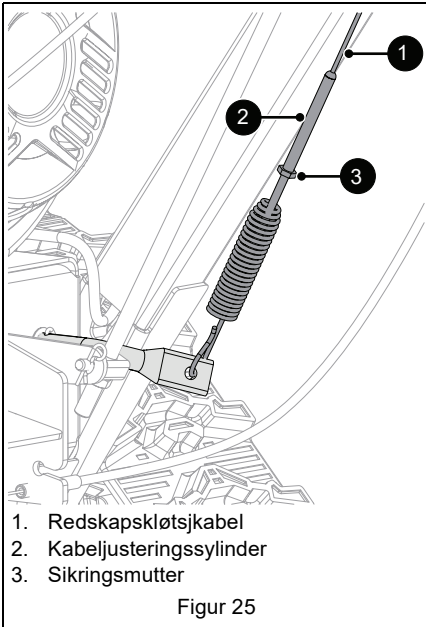

5. La redskapskløtsjen være frakoblet og sjekk at skovlens spennrullearm så vidt berører rammen. Se Figur 26.

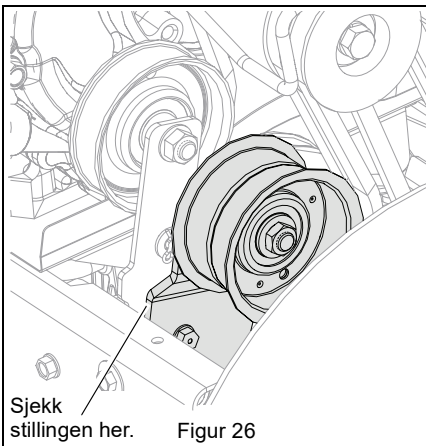

6. Stram sikringsmutteren på kabelens justeringssylinder. Se Figur 25.
7. Sett på remdekslet og stram festene.
8. Koble til tennpluggkabelen igjen.

Sjekk klaringen i redskapspennrullens arm

1. Sett maskinen i servicestilling og fjern bunndekslet.
2. Koble inn redskapskløtsjen og sjekk klaringen mellom rammen og plastrullen nederst på redskapspennrullens arm. Rullen skal sitte 12.7 mm – 22.2 mm (1/2" – 7/8") fra rammen. Se Figur 27.

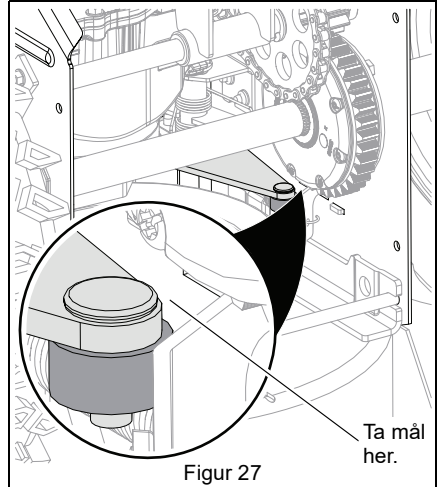

- Hvis rullen sitter 12.7 mm – 22.2 mm (1/2" – 7/8") fra rammen, er ingen videre justering nødvendig.

Se Figur 28.

- Hvis avstanden mellom rullen og rammen er mindre enn 12.7 mm (1/2"), løsne spennrullens justeringsmutter og flytt spennrullen nærmere remmen. Stram justeringsmutteren og sjekk rullens klaring på nytt.
- Hvis avstanden mellom rullen og rammen er større enn 22.2 mm (7/8"), løsne spennrullens justeringsmutter og flytt spennrullen bort fra remmen. Stram justeringsmutteren og sjekk rullens klaring på nytt.

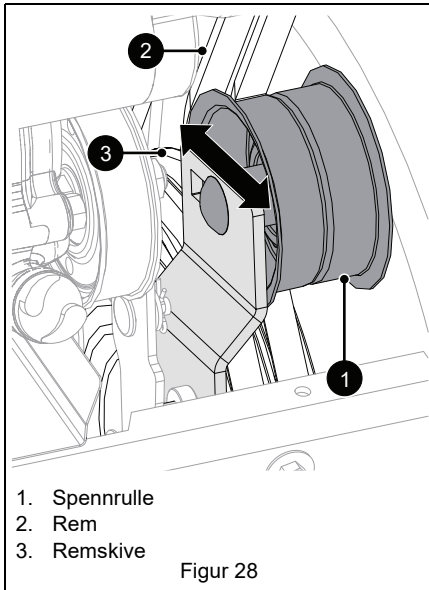

Sjekk redskapsbremsen

Når redskapskløtsjen er koblet ut, må bremseklossen være i kontakt med redskapsremmen eller remskiven, avhengig av hva som er nærmest. Når redskapskløtsjen er koblet inn, må bremseklossen sitte minst 1.6 mm (1/16") fra remmen eller remskiven. Se Figur 29.

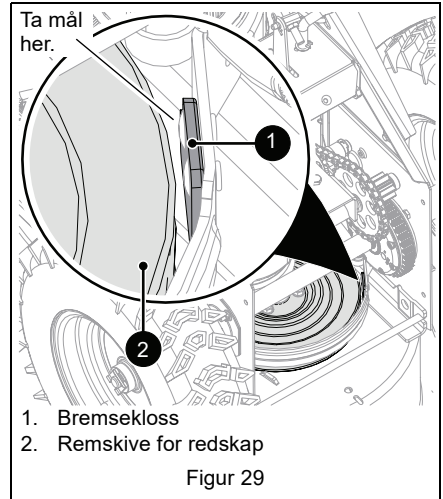

- Hvis mellomrommet er mindre enn 1.6 mm (1/16"), løsne spennrullens justeringsmutter og flytt spennrullen bort fra remmen eller remskiven. Spennrullen skal plasseres slik at det blir en avstand til bremseklossen på minst 1.6 mm (1/16") og en 12.7 mm – 22.2 mm (1/2" – 7/8") avstand mellom plastrullen og rammen. Se Figur 28.

VIKTIG: Hvis justeringene ikke kan bringes innenfor de angitte områdene, må du kontakte forhandleren for å få dette reparert.

Sjekk rembøylens klaring

Se Figur 30.

Når redskapskløtssjaken er koblet inn, skal rembøylen som sitter på motsatt side av remmens spennrulle, sitte mindre enn 3.2 mm (1/8") mm fra remmene men ikke berøre dem.

Justering av rembøylen:

1. Fjern remdekslet.
2. Løsne boltene og flytt rembøylen i riktig stilling.
3. Koble inn redskapskløtsjen.
4. Stram boltene og sjekk rembøylens klaring på nytt.
5. Sett på remdekslet og stram festene.

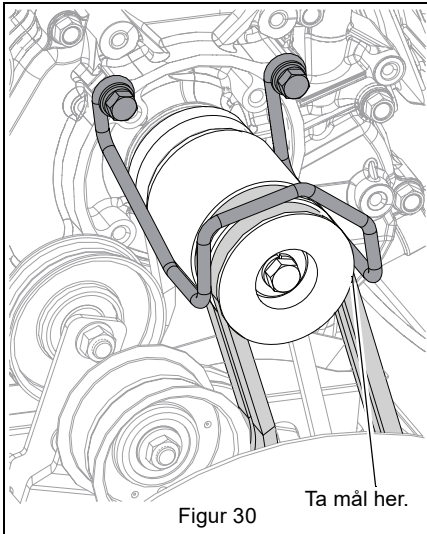

Figur 30

Ta mål her.

JUSTERING AV FREMDRIFTSKLØTSJEN

Se Figur 31.

1. Stans motoren, ta ut nøkkelen, vent til alle deler som beveger seg står stille og varme deler er avkjølt.
2. Koble fra tennpluggkabelen.
3. Løsne festene som holder remdekslet på maskinen, og ta av remdekslet.

VIKTIG: Festene skal IKKE fjernes helt fra maskinen.

4. Løsne sikringsmutteren på fremdriftskabelens justeringssylinder og dreier deretter justeringssylinderen ned for å forkorte kabelen og fjerne all slakk i den.

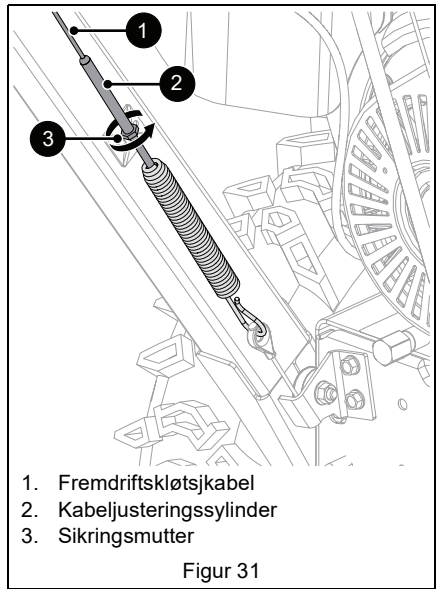

1. Fremdriftskløtsjkabel
2. Kabeljusteringssylinder
3. Sikringsmutter

Figur 31

5. La fremdriftskløtsjen være koblet ut og sjekk at skovlens spennrullearm såvidt berører rammen. Se Figur 32.

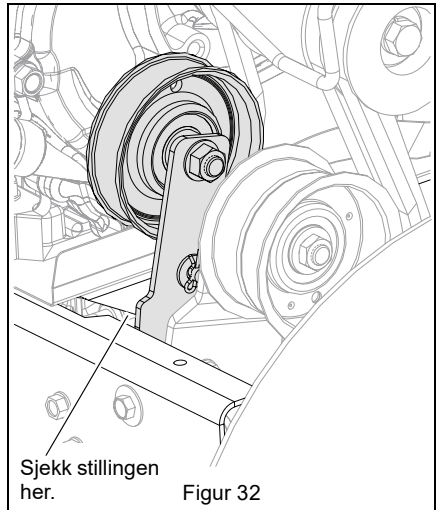

Sjekk stillingen her.

Figur 32

6. Stram sikringsmutteren på kabelens justeringssylinder. Se Figur 31.
7. Sett på remdekslet og stram festene.
8. Koble til tennpluggkabelen igjen.

FEILSØKING

Problem	Mulig årsak	Løsning
Motoren vil ikke starte.	Motoren er slått av.	Vri motornøkkelen i kjørestilling. Se <i>Motornøkkel</i> på side 10.
	Drivstofftanken er tom.	Fyll tanken med drivstoff. Se <i>Før maskinen brukes</i> på side 12. ECU vil vise en kode som blinker rødt. Se <i>Kontroller og funksjoner</i> på side 8. Se maskinens servicehåndbok.
	Tenningsbryterens startkrets fungerer ikke. (<i>Elektrisk starter</i>)	Ta kontakt med din forhandler for å få utført reparasjoner.
	Tennpluggkabelen er frakoblet.	Koble til tennpluggen. Se i motorhåndboken.
	Defekt tennplugg.	Bytt tennplugg. Se i motorhåndboken.
	Defekt motor.	Ta kontakt med din Ariens forhandler eller et verksted som er autorisert av motorprodusenten. Se maskinens servicehåndbok.
	Batteriet er utladet.	Se <i>Lading av batteriet</i> på side 18. Se <i>Kontroller og funksjoner</i> på side 8. Se maskinens servicehåndbok.
	EFI batteriet er frakoblet.	Koble til EFI batteriet. Se <i>Start av motoren</i> på side 12.
	In-line drivstofffilteret er tett.	Skift ut in-line drivstofffilteret. Se maskinens servicehåndbok.
	Utbrent batterisikring.	Sikringer vil vanligvis gå som resultat av kortslutning. Ta kontakt med forhandleren for å få utført reparasjoner.
Motoren er vanskelig å starte eller den går dårlig.	In-line drivstofffilteret er tett.	Skift ut in-line drivstofffilteret. Se maskinens servicehåndbok.
	Tennpluggen er defekt, skitten eller den har feil gnistgap.	Rens tennpluggen og rett opp gnistgapet slik at det er korrekt (se i motorhåndboken) eller ta kontakt med din Ariens forhandler.
	Luftehullet i tanklokket er tett.	Montere nytt tanklokk.
Motoren stanser.	Drivstofftanken er tom.	Fyll tanken med drivstoff. Se <i>Før maskinen brukes</i> på side 12. ECU vil vise en kode som blinker rødt. Se <i>Kontroller og funksjoner</i> på side 8. Se maskinens servicehåndbok.
	Blokkering i skovl eller rotor.	Stans motoren, ta ut nøkkelen og vent til alle deler som beveger seg står stille. Sjekk og fjern eventuell blokkering før maskinen startes igjen.
	Forurenset drivstoff.	Fyll på rent drivstoff.
	Defekt motor.	Ta kontakt med din Ariens forhandler eller et verksted som er autorisert av motorprodusenten. Se maskinens servicehåndbok.
	Defekt tennplugg.	Bytt eller rens tennpluggen. Se i motorhåndboken.
	Luftehullet i tanklokket er tett.	Montere nytt tanklokk.
	Flatt batteri.	Se <i>Lading av batteriet</i> på side 18.
Motoren stanser.	In-line drivstofffilteret er tett.	Skift ut in-line drivstofffilteret. Se maskinens servicehåndbok.

FEILSØKING

Problem	Mulig årsak	Løsning
Maskinen går en kort stund før den stanser.	En oppsamling av damp i drivstofftanken danner for høyt trykk i tanken.	Løsne tankklokke sakte.
Maskinen vil ikke gå i forover eller i revers.	Fremdriftskabelen er justert feil.	Fjern slakk fra kabelen. Se <i>Justering av fremdriftskløtsjen</i> på side 23.
	Fremdriftsremmen fungerer ikke.	Reparer eller skift ut fremdriftsremmen. Se maskinens servicehåndbok.
	Hastighetsvelgeren er justert feil.	Justere hastighetsvelgeren. Se <i>Justering av hastighetsvelgerspaken</i> på side 20.
	Transmisjonen er utkoblet.	Press utkoblingsstangen inn for å koble inn transmisjonen for normal drift. Se <i>Manuell forflytning av maskinen</i> på side 14.
Maskinen kaster ikke ut snø eller utkastet er dårlig.	Skjæreboltene er ødelagte.	Se <i>Skift ut skjæreboltene</i> på side 19.
	Redskapskløtsjen / bremsen er justert feil.	Se <i>Juster redskapskløtsj & brems</i> på side 20.
	Rotoren er frosset fast.	Flytt maskinen til et varmt sted for å tines.
	Is eller avfall blokkerer skovlen.	Stans motoren, ta ut nøkkelen og vent til alle deler som beveger seg står stille. Sjekk og fjern eventuell blokkering før maskinen startes igjen.
	Snøen blokkerer utkastertuten.	Stans motoren, ta ut nøkkelen, vent til alle deler som beveger seg står stille og varme deler er avkjølt. Rens utkastertuten og skovlhuset med snøfjerningsverktøyet. IKKE bruk hendene.
	Skovlens drivrem slurer, er slitt eller skadet.	Juster eller skift ut skovlens drivrem. Se maskinens servicehåndbok.
	Skovlens drivrem er løs eller skadet.	Skift ut remmen eller juster skovlens kontrollkabel. Se maskinens servicehåndbok.
	Kontrollknappen for gass står i feil stilling.	Sjekk at kontrollknappen for gass står i høy stilling.
Store mengder snø blir liggende igjen.	Slitasje eller skade på skrapebladet.	Justeres hvis det er slitt, og skiftes ut hvis det er skadet, eller når bladet er justert så langt ned som det går an og det ikke har bakkekontakt eller skraper slik det skal. Se <i>Justering av skrapebladet</i> på side 18.
Maskinen trekker mot venstre eller høyre.	Glideskoene og skrapebladet må justeres.	Juster glideskoene og skrapebladet. Se <i>Justering av glideskoene</i> og <i>Justering av skrapebladet</i> på side 18.
Remmen skriker kontinuerlig.	Skovlen kan ha frosset fast.	Flytt maskinen til et varmt sted for å tines.
	Redskapskløtsjen må justeres.	Se <i>Juster redskapskløtsj & brems</i> på side 20.
Utkastertutens kontroller fungerer ikke.	Systemets overopphetingsbeskyttelse er aktivert.	IKKE bruk kontrollene på en liten stund for å la overopphetingsbeskyttelsen avkjøles.
Utkastertutens kontroller fungerer ikke etter avkjøling.	Sikringen har gått.	Sjekk og skift ut sikringen med en sikring av tilsvarende kapasitet. Hvis sikringen ikke har gått eller fortsetter å gå, se servicehåndboken din.

LAGRING



ADVARSEL: UNNGÅ SKADER.
Les alle *Sikkerhetsregler* slik at du forstår dem før du setter i gang.

KORTTIDSLAGRING

1. Kjør skovlen / rotoren i noen få minutter for å fjerne løs eller våt snø for å unngå at rotoren fryser fast.
2. Stram alle fester i henhold til riktige spesifikasjoner.
3. Se etter synlige tegn på slitasje eller skade på maskinen. Reparerer som nødvendig.
4. Smør et tynt lag med olje eller rustbeskytter på områder med ubehandlet metall.
5. Gjør drivstoffsystemet klart til lagring.

MERKNAD: Ariens anbefaler at det brukes en drivstoffstabilisator med god kvalitet i alt drivstoff. Den mest effektive metoden er å tilsette en stabilisator i alle drivstoffkanner hver gang du kjører drivstoff. Ha stabilisatoren i kannen før den fylles med drivstoff.

- a. Tilsett Ariens drivstoffstabilisator (se *Reservedeler* på side 15) eller et tilsvarende produkt i henhold til produsentens anvisninger, i drivstofftanken og alle kanner med drivstoff.
6. Drei tenningsnøkkelen i stoppestilling og ta den ut.
 7. Lad opp batteriet. Se *Lading av batteriet* på side 18.
 8. Lagre snøfreseren på et kjølig, tørt og beskyttet sted. Maskinen må ikke lagres utendørs.

LANGTIDSLAGRING

1. Utfør alle punktene under korttidslagring.
2. Vask maskinen med mild såpe og vann med lavt trykk for å fjerne rester av salt og andre tærende stoffer som smelter is.

VIKTIG: Bruk aldri høytrykksspyler på maskinen.

3. Smøres som anvist under *Vedlikehold* på side 14.
4. Gå over med lakk på alle lakkerte overflater der det er riper.

5. Fjern belastningen på hjulene eller beltene ved å legge blokker under rammen eller akslingen.
6. Lagre snøfreseren på et kjølig, tørt og beskyttet sted. Maskinen må ikke lagres utendørs.

KLARGJØRING AV DRIVSTOFF VED SESONGSTART

Før maskinen startes for første gang etter langtidslagring, fyll nytt drivstoff som er tilsatt en stabilisator på drivstofftanken og på alle kanner med gjenværende drivstoff.

EKSTRAUTSTYR

Ta kontakt med din Ariens-forhandler for å få en fullstendig liste over kompatibelt ekstrautstyr og redskaper til din maskin.

Beskrivelse	Del nr.
Frontvekt	72406500
16" x 8" Kjetting-sett for dekk (Modeller 926336, 926340)	72601800
Komposit glidesko-sett (Sett med 2)	72603100
Deksel	72601500
Førerhus	72103300
Børsteredskap-sett – 36"	82600300
Gulvmatte	70706700

SPESIFIKASJONER

Modellnummer	926341
Beskrivelse	Hydro Pro 28 EFI
Motor	Ariens AX EFI
Brutto dreiemoment* – N•m (lb-ft)	28.6(21.0)
Slagvolum – cm ³ (in ³)	420.0 (25.6)
Maksimal o/min – Uten belastning	3600 ± 50
Elektrisk start	230V
Drivstofftankens kapasitet – liter (qt)	2.8 (3.0)
Frontlykt	LED
Utkastertut	
Utkastertut - Rotasjonsvinkel	200°
Rotasjonskontroll	Elektrisk
Deflektorkontroll	Elektrisk
Skovl	
Snøryddingsbredde – cm (in)	71.1 (28.0)
Girkasse	Støpejern
Skovlens diameter – cm (in)	40.6 (16.0)
Rotor	
Rotorens diameter – cm (in)	35.6 (14.0)
Rotorens hastighet (RPM)	1059
Rotortupp hastighet – m/sek (ft/sek)	19.7 (64.6)
Kjøring	
Skovl	Dobbel HA-rem
Fremdrift	Hydrostatisk
Hastigheter	Trinnløse
Akslingskontroll	Auto-Turn™
Dekk	
Størrelse – in	16 x 4.8-8
Trykk	Se dekkets sidevegg.
Mønster dimensjon – cm (in)	Gjelder ikke
Størrelse og vekt	
Lengde – cm (in)	153.2 (60.3)
Høyde – cm (in)	118.4 (46.6)
Bredde – cm (in)	76.7 (30.2)
Vekt – kg (lb)	141.1 (311.0)

CE lyd (Ref. ISO 11201:2010) og vibrasjon (Ref. ISO 8437:2019)	
Lydtrykk ved førerstillingen (Lpa) i db(A)	92
Usikkerhet i db(A)	2.5
Representativt målt lydeffektnivå (Lwa) i db(A)	104
Usikkerhet i db(A)	4.0
Garantert lydeffektnivå (Lwa) i db(A)	108
Vibrasjonsmåling (m/sec ²) ved førerens hender	6.6
Usikkerhet i m/s ²	3.3

*Motoreffekten er gitt i brutto dreiemoment i henhold til SAE J1940 og beregnet av motorprodusenten.



ARIENS®

655 West Ryan Street
Brillion, WI 54110

www.ariensco.com

ARIENS | CO

