

# Hybrid-Hebeanlage Ecolift

## Einbau Bodenplatte

1 Rückstau-  
verschlüsse



2 Hybrid-  
Hebeanlagen

3 Hebeanlagen

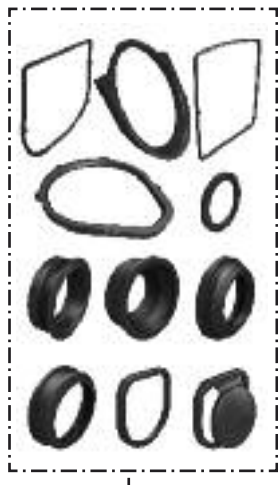

23

4 Abläufe

5 Abscheider

6 Kleinkläranlagen

7 Regenwasser-  
nutzung

8 Preisliste

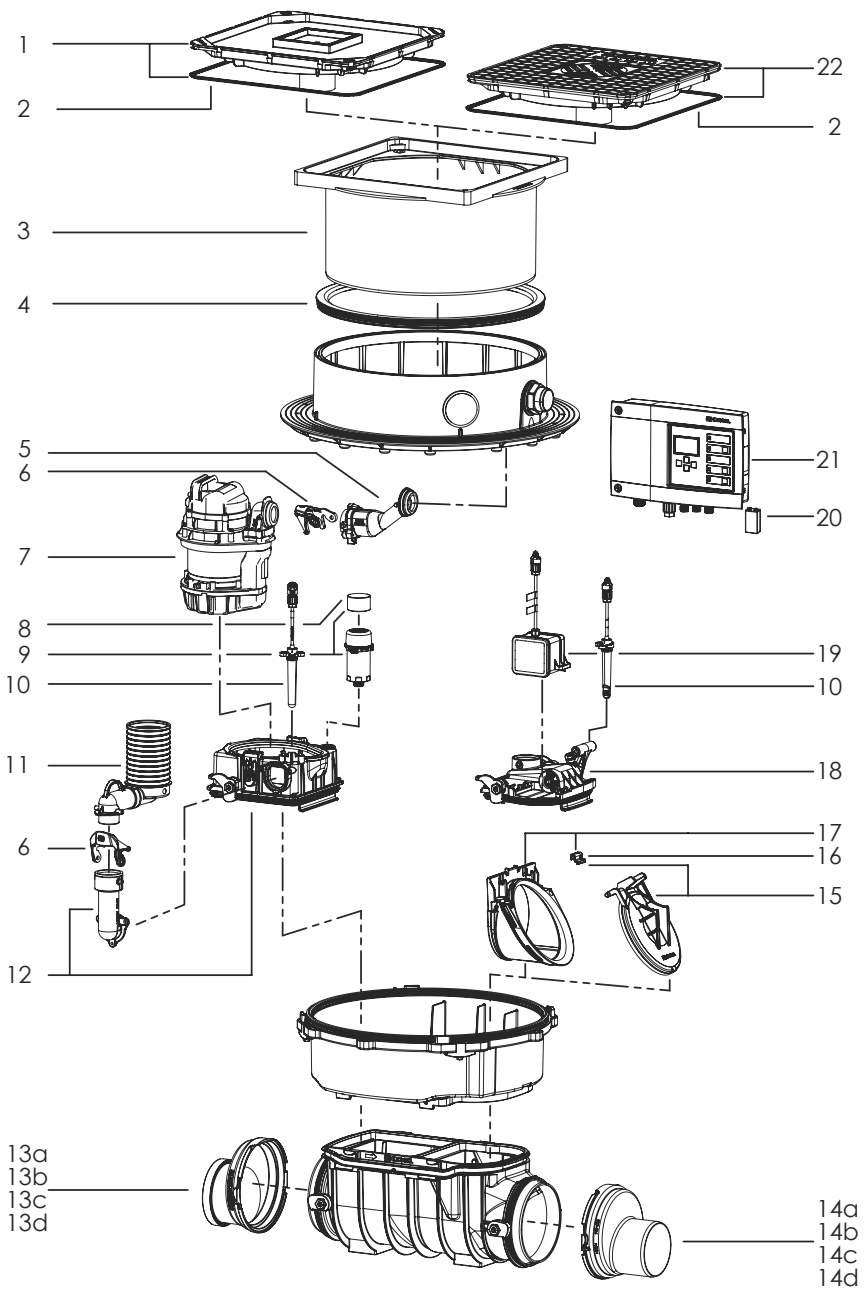

Pos.	Bezeichnung	Art.Nr.
1	Abdeckplatte steingrau, befliessbar mit Ablauf und Dichtung	83045
2	Dichtung für Abdeckplatte	680025
3	Aufsatzstück	83061
4	Dichtungsring	680026
5	Druckanschluss	680105
6	Verschlusshebel	680018
7	Pumpe komplett mit 5 m Kabel	28351
8	Aktivkohlefilter (5 St.)	28061
9	Entlüftung inkl. Aktivkohlefilter	28060
10	Optische Sonde mit 3 Adaptern	80888
11	Zulaufanschluss inkl. Dichtung	680215
12	Deckel Pumpe Zulaufseite mit Ablauf	28054
13	Muffe inkl. Dichtung	
13a	DN 100	83085
13b	DN 125	83086

13c	DN 150	83087
13d	DN 200	83088
14	Spitze inkl. Dichtung	
14a	DN 100	83081
14b	DN 125	83082
14c	DN 150	83083
14d	DN 200	83084
15	Motorische Klappe mit Clip	80038
16	Klappenhalter	680101
17	Einschiebeteil für motorische Klappe mit Clip	80039
18	Deckel Pumpe Auslaufseite	21056
19	Antriebsmotor komplett mit 5 m Kabel	80076
20	Batterie	680034
21	Schaltgerät	21071
22	Abdeckplatte schwarz mit Ablauf und Dichtung	83046
23	Dichtungsset II	70319