

# Hühnerklappen Bedienungsanleitung

Operating instructions

Mode d'emploi

Instrucciones de operación

Deutsch

English

Français

Español



**GÖBEL**

SEIT 1950

© Pexels - cortoubro

## Teil A | Installation

Das Paket enthält die folgenden Teile  
(wie in der Zeichnung dargestellt)

- a. Frontplatte
- b. Steuer Box
- c. Batteriefach (4 x AA Batterien)
- d. 4 x M4 x 12 Blechschraube
- e. 4 x M4 x 30 Flachkopfschraube
- f. Adapter AC 220 – 240 V

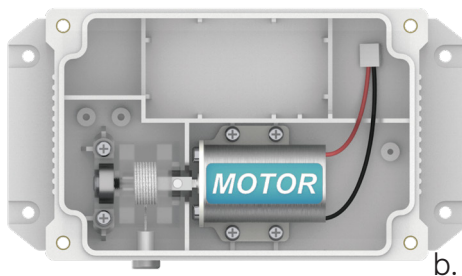
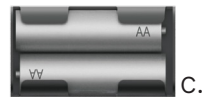

Tipp: Ein Kreuzschlitzschraubendreher wird für die Demontage und die Montage benötigt.



1

Setzen Sie die Batterien in das Batteriefach und dies dann in die Steuerbox. Verwenden Sie keine 9 V oder Liuhium-Ionen Batterien. Bringen Sie dann den Batteriestecker an das Batteriefach an. **(Zerlegen Sie den internen Stecker während der Montage nicht).**

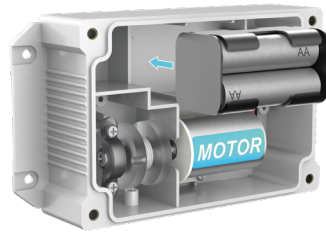

2

Verbinden Sie das Motorkabel mit dem dazugehörigen Anschluss der Platine. Dann verwenden Sie die M4 x 30 Flachkopfschrauben, um die Vorderseite wieder an dem Gehäuse zu befestigen.

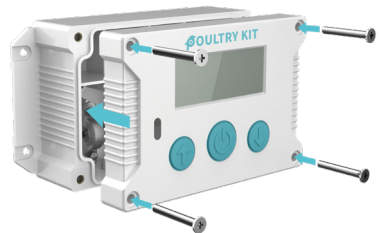

3

Befestigen Sie das montierte Gerät über der Tür. Der Abstand zwischen dem Boden des Geräts und der Oberseite der Tür sollte im geöffneten Zustand ungefähr 10-12 cm groß sein. Dies ist im folgenden Diagramm zu sehen. Montieren sie das Gerät mit den vier Blechschrauben.

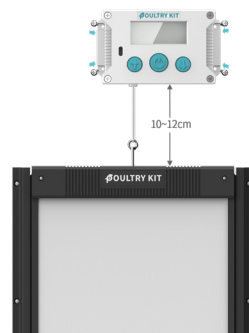

4

Stecken Sie den DC Anschluss des Adapters in die Steuerbox und verbinden Sie den Adapter mit der 220 – 240 Volt-Steckdose (der Bildschirm leuchtet auf). Die Installation ist nun abgeschlossen.

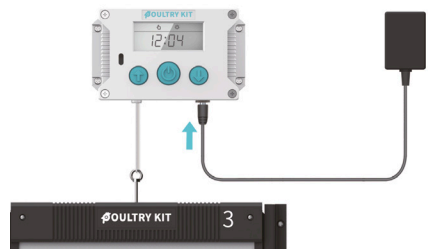

Teil B | Panel Einführung

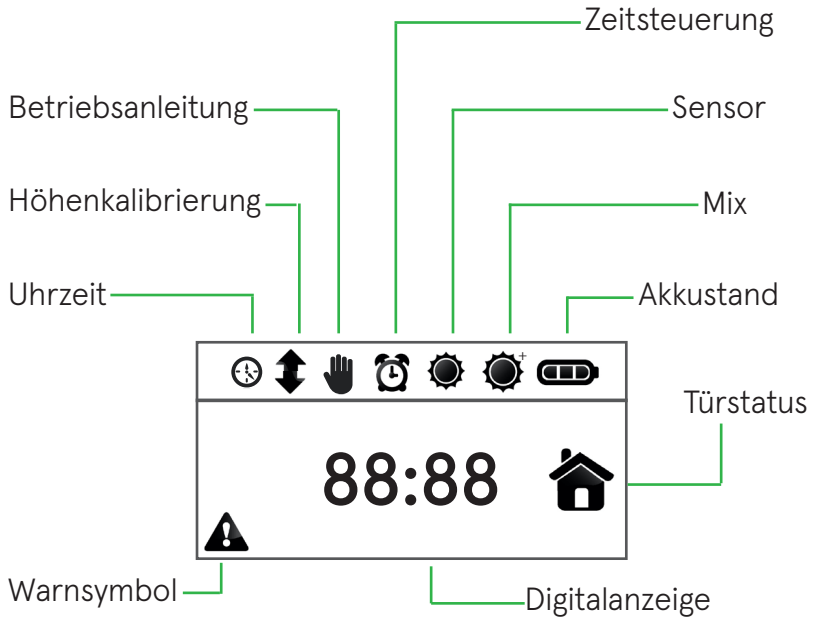

Hoch



Menu



Runter



Offen









Zu

## 0 Einstellung der Systemzeit (24 Stunden)

Befestigen Sie das Ende des Seils an der Tür bevor Einstellungen vorgenommen werden. Stellen Sie sicher, dass es straff ist. Wenn das Seil locker ist, kann das innenliegende Seil stecken bleiben.

1. Drücken Sie eine beliebige Taste, um den Bildschirm zu beleuchten, und dann drücken Sie , um die Einstellungen einzugeben.

2. Drücken Sie  / , um die Stunde einzustellen, wenn die Stunde blinkt, drücken Sie , um dieses zu speichern und zu den Einstellungen der Minuten zu gelangen.

3. Drücken Sie  / , um die Minuten einzustellen, drücken Sie dann , um diese zu speichern und den nächsten Schritt einzugeben:

[01 Kalibrierung der Öffnungshöhe]

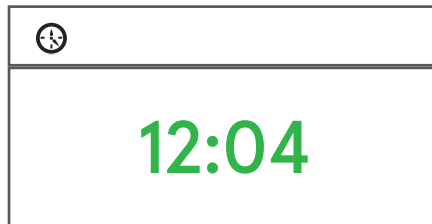

Hoch



Menu







Runter

## 1 Kalibrierung der Öffnungshöhe

Sowohl Schritt 01 als auch Schritt 02 müssen abgeschlossen werden. Wenn diese übersprungen werden, wird die vorherige Einstellung beibehalten.

Wenn ein E4-Fehler auftritt, setzen Sie das Gerät zurück und beginnen von vorne.



1. Das Symbol  wird angezeigt, und das öffnende Symbol wird rechts angezeigt, wie auf dem Bild unten zu sehen. Drücken Sie  /  um die Türhöhe einzustellen, bis die Tür vollständig offen ist.

2. Drücken Sie , um zu speichern und den nächsten Schritt einzugeben:

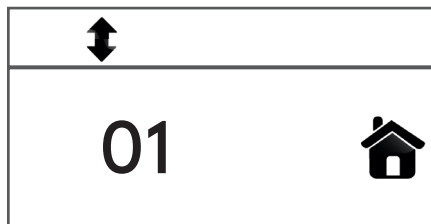
[02 Kalibrierung der Schließhöhe]



## 2 Kalibrierung der Schließhöhe





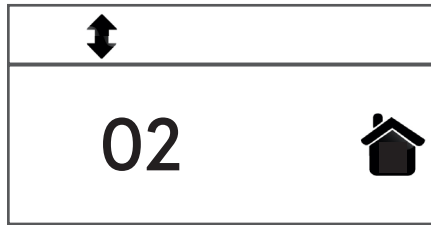

1. Das Symbol  wird angezeigt, und das schließende Symbol wird rechts angezeigt, wie auf dem Bild unten angezeigt. Drücken Sie  um die Türhöhe einzustellen, bis die Tür vollständig geschlossen ist.

2. Drücken Sie  und geben Sie den nächsten Schritt ein:

[03 Einstellung des Öffnungsmodus]





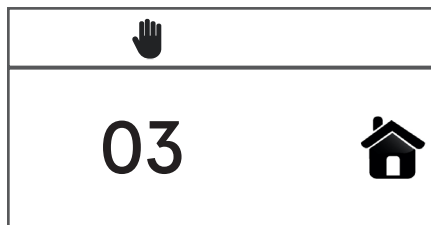

### 3 Einstellung des Öffnungsmodus

1. Das Symbol  wird angezeigt, und das Türsymbol ist vollständig geöffnet, wie unten gezeigt. Drücken Sie /, um zwischen den verschiedenen Modi zu wechseln. Die oberen Symbole    wird sich auch ändern, um den ausgewählten Modus anzuzeigen.



2. Wählen Sie den gewünschten Modus und geben Sie die richtige Einstellung ein.







#### Betriebsanleitung

Dieser Modus dient dazu, um die automatische Öffnung der Stalltür anzuhalten. Sie müssen die Tür manuell öffnen, indem Sie / drücken. Dieser Modus ist nützlich, wenn ihre Hühner nicht die Gewohnheit haben in den Stall zurückzukehren. Wenn das Symbol  blinkt, drücken Sie , um zu speichern.

#### Zeitsteuerung



Dieser Modus dient dazu die Stalltür am Morgen automatisch zu der Zeit zu öffnen, die Sie festgelegt haben. Wie auf der folgenden Abbildung zu sehen.

## Zeitsteuerung

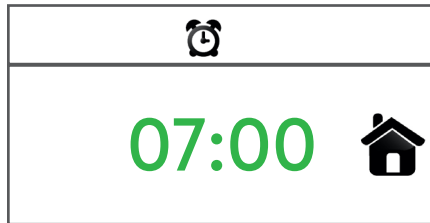
Drücken Sie / , um die Stunde einzustellen. Wenn die Stunde blinkt, drücken Sie  zur Bestätigung. Drücken Sie / , um die Minute einzustellen. Wenn die Minute blinkt, drücken Sie  zur Bestätigung und fahren Sie mit dem nächsten Schritt fort.



## Sensor



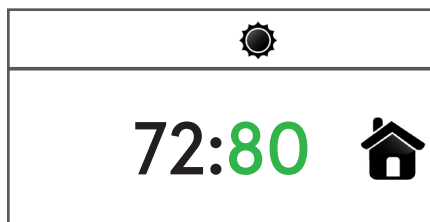



Dieser Modus dient zum automatischen Öffnen der Stalltür im Morgengrauen mit dem Lichtsensor. Wie unten zu sehen. Die Zahl links zeigt die aktuelle Umgebungslichtstärke an und die blinkende Zahl rechts ist die gewünschte Lichtstärke, die Sie zum Öffnen der Tür einstellen möchten. Drücken Sie / , um den blinkenden Wert einzustellen. Drücken Sie  , um zu bestätigen und gehen Sie zum nächsten Schritt. Der Türöffner öffnet die Tür nun, wenn das Umgebungslicht die gewünschte Lichtstärke erreicht, die Sie eingestellt haben.



3. Nachdem der Türöffnungsmodus eingestellt wurde, geht es zum nächsten Schritt:

[04 Einstellung für den Abschlussmodus]

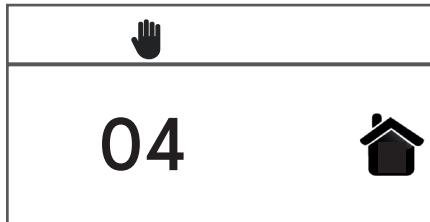

## 4 Einstellung für den Abschlussmodus

1. Das Symbol  wird angezeigt und das Türsymbol ist vollständig geöffnet, wie unten gezeigt. Drücken Sie  /  um zwischen den verschiedenen Modi zu wechseln. Die oberen Symbole     ändert sich auch, um den ausgewählten Modus anzuzeigen.









2. Drücken Sie , um den gewünschten Modus auszuwählen und ihn einzustellen.

### Betriebsanleitung



Diese Option dient dazu, das automatische Schließen der Tür zu stoppen. Sie müssen die Tür dann manuell schließen, indem Sie  drücken. Dieser Modus ist nützlich, wenn ihre Hühner nicht die Gewohnheit haben in den Stall zurückzukehren. Wenn das Symbol  blinkt, drücken Sie , um zu die Einstellung zu speichern.

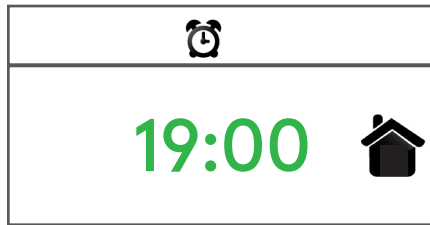

### Zeitsteuerung

Dieser Modus ist für das automatische Schließen der Stalltür in der Abenddämmerung zu dem Zeitpunkt, den Sie gewählt haben. Wie in folgender Abbildung gezeigt. Drücken Sie  / , um die Stunde einzustellen, drücken Sie  zur Bestätigung und geben Sie dann die Minuteneinstellung ein. Drücken Sie  / , um die Minute einzustellen, drücken Sie dann  zur Bestätigung und fahren Sie mit dem nächsten Schritt fort.



### Sensor

Dieser Modus ist für die automatische Öffnung der Stalltür in der Abenddämmerung / mit dem Lichtsensor, wie unten zu sehen.

Die Zahl auf der linken Seite zeigt den aktuellen Umgebungslichtpegel und die blinkende Zahl rechts das gewünschte Lichtlevel, das Sie zum Schließen der Tür einstellen. Drücken Sie / um die blinkende Zahl auf das gewünschte Level einzustellen. Drücken Sie  zum speichern und um den nächsten Schritt einzugeben.

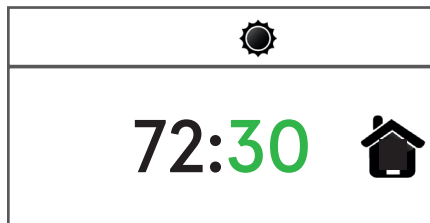



### Mix

Dieser Modus ist eine Kombination aus den Modi Sensor und Timer. Wenn Sie diesen auswählen werden Sie aufgefordert, zuerst die Standardzeit einzugeben, wenn diese eingestellt ist, wird der Lichtsenor die zu vor eingestellte Lichtstufe zum schließen zum Öffnen der Tür verwenden. Wenn es nicht dunkel genug ist, um den Sensor auszulösen, wird die eingestellte Zeit zum Schließen verwendet.

3. Nachdem die Einstellung für den Abschlussmodus abgeschlossen ist, zeigt der Bildschirm **SAVE** an. Dies zeigt das Ende des Einrichtungsprozess an. Danach wird sich der Bildschirm nach 120 Sekunden ausschalten, um Batterie zu sparen.



Der Bildschirm ist immer eingeschaltet, wenn die Einstellung nicht abgeschlossen ist. Der Batterieverbrauch ist dann sehr hoch.

Unabhängig welcher Modus eingestellt ist, die Tür kann immer geöffnet/geschlossen werden, wenn Sie / drücken.

Während des Einrichtungsvorgangs wird der Batteriestand  nicht angezeigt. Diesen können Sie nur kontrollieren, wenn die Einstellung abgeschlossen ist.

Der Startbildschirm zeigt die Systemzeit und den Modus an. Wenn zum Beispiel für die Öffnung der Tür der Modus Timer und für das Schließen der Tür Mix eingestellt ist, dann wird das Display beide Symbole anzeigen.

## Teil D | Nutzung &amp; Wartung

Die vier Schrauben zur Befestigung der Frontplatte und der Steuerbox müssen fest angezogen werden, um Schäden durch Wasser zu vermeiden.

Die Installation des Geräts in Innenräumen wirkt sich auf die Genauigkeit der Modi Sensor und Mix aus.

Wenn sich die Tür öffnet oder schließt, wird der folgende Bildschirm angezeigt, bis die Tür geöffnet oder geschlossen ist.

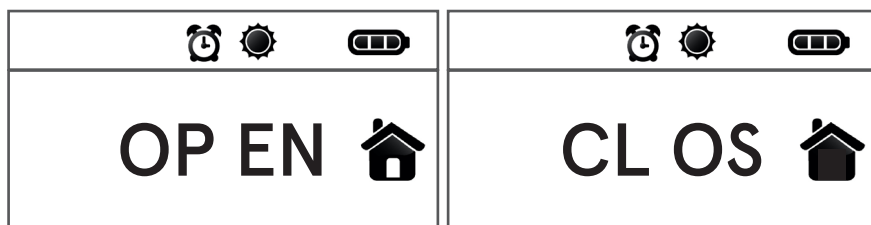

Während des Öffnens oder Schließens wird der Öffner nicht automatisch stoppen. Wenn die Tür stecken bleibt, wird der Öffner versuchen, das Problem dreimal zu beheben. Wenn es immer noch feststeckt, Fehlercode wird E1 erscheint und die Tür stoppt.

Wenn Sie testen möchten, ob sich die Tür durch den Lichtsensor öffnet und schließt einfach den Sensormodus wählen. Halten Sie Ihre Hand über den Sensor **für 4 Minuten**, um Dunkelheit zu simulieren und die Tür schließt sich. Entfernen Sie Ihre Hand und die Tür öffnet sich **4 Minuten später**.

Nach dem Austausch der Batterie wird empfohlen **↑/↓** zu drücken, um die Tür einmal zu öffnen und zu schließen und dadurch festzustellen, ob sie ordnungsgemäß funktioniert.

Demontieren Sie während der normalen Montage und verwenden Sie nicht den internen Stecker (siehe Abbildung unten). Wenn Sie zerlegen und zusammenbauen möchten, denken Sie daran, dass der obere Stecker 1 mit dem DC-Stecker und der untere Stecker 2 mit dem Motorstecker verbunden ist. Ziehen und stecken Sie die Klemmen am Motoranschlusskabel, wie unten gezeigt.

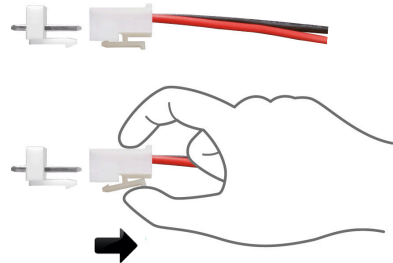
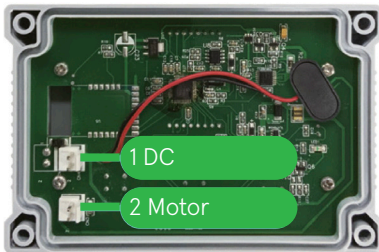

Wenn der Bildschirm beim Drücken einer beliebigen Taste nicht aufleuchtet, überprüfen Sie bitte den Batterieanschluss und den Batteriestatus.

Drücken Sie **↑/↓**. Wenn sich die Tür nicht bewegt und der Bildschirm nicht richtig aufleuchtet, dann überprüfen Sie bitte den Motorkabelanschluss.

Wenn das Batteriesymbol  angezeigt wird, bedeutet dies, dass die Batterie bald ausgetauscht werden muss.

Wenn das Symbol  erscheint, kalibrieren Sie bitte die Höhe der Tür neu.

Es wird empfohlen, das Gerät an einem trockenen Ort zu installieren, wo ihn der Regen nicht erreicht. Dies verlängert die Lebensdauer des Gerätes.

## Anzeiger

Die LED-Blinkgeschwindigkeit zeigt verschiedene Fehler an:

Blitzfrequenz	Status	Lösung
Aufblitzen alle 2	Entweder öffnet sich die Tür gerade oder sie schließt sich	Keine Handlung erforderlich
Aufblitzen alle 40s und ein Blitz, wenn die Bildschirmbeleuchtung an ist	Leere Batterie	Überprüfen Sie das Batterie Symbol, um den Akkustand zu kontrollieren. Wenn das Symbol  erscheint, wechseln die Batterien.
	E3 Fehler	Siehe folgende Tabelle für Fehlercodes
Aufblitzen alle zwei Sekunden für zwei Sekunden	E1 oder E2 Fehlercode	Siehe folgende Tabelle für Fehlercodes

## Fehlercode

Wenn das Symbol  und ein Fehlercode angezeigt wird, bitte beheben Sie den Fehler anhand der folgenden Tabelle:

Code	Grund	Fehlerbehebung
E1	Die Tür ist zu schwer	Überprüfen Sie das Gewicht der Tür und stellen Sie sicher, dass das Gewicht unter dem zulässigen Maximalwert liegt.
	Das Seil/die Tür klemmt	Überprüfen Sie, ob das Kabel / die Tür klemmt. Beseitigen Sie das Hindernis und kalibrieren Sie das Gerät neu.

Code	Grund	Fehlerbehebung
E1		<p>Wenn Sie das Gerät nicht neu kalibrieren, wird E4 im Display erscheinen und Sie daran erinnern, dass Gerät neu zu kalibriert.</p> <p>Wenn der Fehler nach der Fehlerbehebung immer noch angezeigt wird, dann senden Sie das Gerät bitte zur Reparatur ein.</p>
E2	Eingangsspannung ist zu hoch	Überprüfen Sie die Batteriegröße und stellen Sie sicher, dass AA-Alkalibatterien verwendet wurden. Kalibrieren Sie die Öffnungs-/Schließhöhe der Tür. Wenn der Fehler auch noch nach dem Wechsel der Batterien auftritt, senden Sie bitte das Gerät bitte zur Reparatur ein.
E3	Die Batterie ist leer	Überprüfen Sie den Akkustand. Wenn die Batterien leer sind, ersetzen Sie sie.
	Das Gewicht der Tür liegt über 2 kg	Überprüfen Sie das Gewicht der Tür. Wenn die Tür zu schwer ist, ersetzen Sie sie.
	Die Frontplatte ist entfernt	Überprüfen Sie, ob die Frontplatte korrekt eingehängt ist. Wenn nicht, hängen Sie sie richtig ein.
	Der Motor ist nicht richtig verbunden	Überprüfen Sie den Motoranschluss. Wenn er nicht richtig angeschlossen ist, korrigieren Sie dies. Drücken Sie dann  und kalibrieren Sie die Tür.
	Die interne Steuerplatine ist beschädigt	Wenn E3 nach der Fehlerbehebung weiterhin auftritt, senden Sie das Gerät bitte zum reparieren ein.
E4	Die Höhenkalibrierung ist nicht komplett durchgeführt	Kalibrieren Sie die Öffnungs-/Schließungshöhe neu

## Teil E | Produkt Parameter

Produktname	Automatische Hühnerklappe
Gehäusematerial	ASA
Netto Gewicht	0,5 kg
Nenngewicht der Tür	Weniger als 1,5 kg
Produktmaße	158 × 88,6 × 54 mm
Stromversorgungsmodus	240 V / 4 × AA Batterien
Versorgungsspannung	4.5 - 7.4 V
Versorgungsstrom	0.15 mA
Garantie	2 Jahre

Bitte lesen Sie die Sicherheitshinweise aufmerksam durch!

### Warnung

Jeder Eingriff in die mechanischen Teile des Gerätes oder die Tür kann zu Verletzungen führen. Bevor Sie einen Eingriff vornehmen, entfernen Sie die Batterie. Es besteht eine Brandgefahr bei der Überlastung des Gerätes. Schließen Sie dieses Gerät deshalb nur an Türen an, die für den Gebrauch bestimmt sind. Beachten Sie auch stets die Warnhinweise auf den verwendeten Batterien. Halten Sie das Gerät von Kleinkindern fern.

### Vorsicht

Die Zugschnur darf während der Benutzung der Tür nicht berührt werden. Dies kann sonst zu Verletzungen führen. Bei ungewöhnlichen Geräuschen oder Gerüchen sollten die Batterien sofort entfernt werden. Halten Sie sich und lose Gegenstände während der Benutzung von dem Gerät und der Tür entfernt. Wenn es zu einem Widerstand während der Benutzung der Tür kommt, greift der Schutzmechanismus der Tür ein. Seien Sie trotzdem vorsichtig bei der Benutzung. Die Batterien müssen regelmäßig ausgetauscht werden. Wenn eine Batterie ausläuft ist sowohl diese als auch das Gerät fachmännisch zu entsorgen.

### Hinweis

Das Gerät darf nicht in Flüssigkeiten getaucht werden, da sonst ein Kurzschluss entstehen kann, welcher zu einem Brand führen kann. Die Zugschnur darf nicht verlängert werden. Eine Kürzung der Schnur ist erst empfohlen, wenn die Tür bereits angeschlossen ist. Nehmen Sie keine Veränderung an dem Gerät vor und versuchen Sie es nicht selbst zu reparieren. Dadurch kann die Garantie erlöschen.

## Entsorgung



Das Symbol der durchgekreuzten Mülltonne auf dem Produkt oder seiner Verpackung weist darauf hin, dass das Produkt nicht über den normalen Hausmüll entsorgt werden darf. Endnutzer sind verpflichtet, die Altgeräte an einer Rücknahmestelle für Elektro- und Elektronik-Altgeräte

abzugeben. Beinhaltet das Produkt eine Batterie oder einen Akkumulator sind diese, wenn möglich, getrennt vom Produkt zu entsorgen. Sie sind zur Rückgabe gebrauchter Batterien als Endnutzer gesetzlich verpflichtet. Sie können Altbatterien, die wir als Neubatterien im Sortiment führen oder geführt haben, unentgeltlich an unserem Versandlager (Versandadresse) oder an einem Wertstoffhof/Recyclinghof in Ihrer Nähe zurückgeben. Sofern die Batterie oder der Akkumulator mehr als 0,0005 Masseprozent Quecksilber, mehr als 0,002 Masseprozent Cadmium oder mehr als 0,004 Masseprozent Blei enthält, ist dies durch das jeweilige chemische Zeichen (Hg Cd, oder Pb) unterhalb des Symbols der durchgekreuzten Mülltonne auf der Batterie oder dem Akkumulator vermerkt. In Batterien und Akkus sind Wertstoffe wie zum Beispiel Zink, Eisen, Aluminium, Lithium und Silber wiederzufinden. Des Weiteren können Inhaltsstoffe wie Quecksilber, Cadmium und Blei enthalten sein. Diese sind giftig und gefährden bei einer unsachgemäßen Entsorgung die Umwelt. Schwermetalle können gesundheitsschädigende Wirkungen auf Menschen, Tiere und Pflanzen haben und sich in der in der Umwelt anreichern. Die getrennte Sammlung und ordnungsgemäße Entsorgung Ihrer Altgeräte und Altbatterien-/akkumulatoren trägt zur Erhaltung der natürlichen Ressourcen bei und garantiert eine Wiederverwertung, die die Gesundheit des Menschen schützt und die Umwelt schont. Informationen, wo Sie Rücknahmestellen für Ihre Altgeräte oder Altbatterien/-akkumulatoren finden, erhalten Sie bei Ihrer Stadt- bzw. Gemeindeverwaltung, den örtlichen Müllentsorgungsbetrieben oder bei der Fritz Göbel GmbH & Co. KG.

## CE-Konformität



Hiermit erklärt die Fritz Göbel GmbH & Co. KG, dass sich das in dieser Anleitung beschriebene Gerät in Übereinstimmung mit den grundlegenden Anforderungen und den übrigen einschlägigen Bestimmungen und Richtlinien befindet. Das CE-Zeichen steht für die Erfüllung der Richtlinien der Europäischen Union. Die Erklärung zur Konformität ist beim Hersteller hinterlegt.

## Kontakt und Service

Fritz Göbel GmbH & Co. KG  
Am Friedrichsplatz 4  
34508 Willingen (Upland)

Telefon 05632 94840  
E-Mail [info@fritzgoebel.de](mailto:info@fritzgoebel.de)

## Part A | Installation

The package includes the following parts  
(as shown in the following figure)

- Front panel
- Control box
- Battery compartment (4 x AA batteries)
- 4 x M4 x 12 tapping screw
- 4 x M4 x 30 flat head screw
- Adapter AC 220 – 240 V

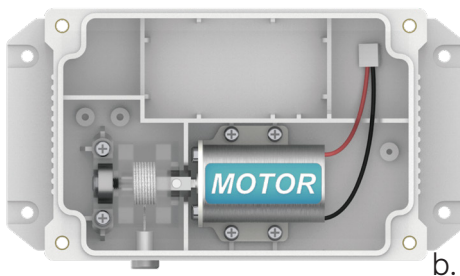
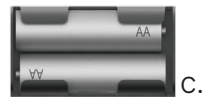

Tip: A screwdriver is required for disassembly and assembly.



1

Insert the batteries into the battery compartment and then place it into the control box. Do not use 9 V batteries and lithium ion batteries. Attach the battery connector to the battery compartment. (do not disassemble the internal plug during assemble.)

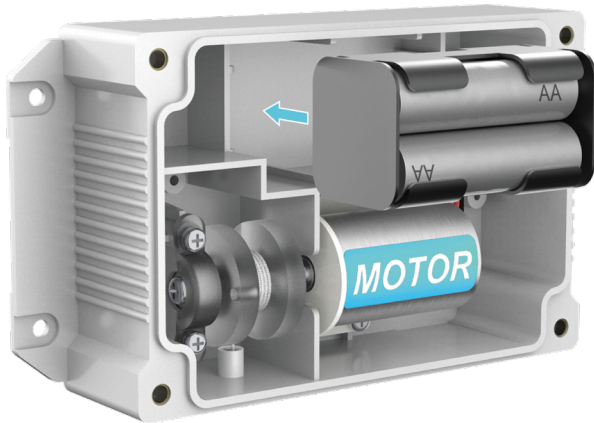

2

Connect the motor connection wire connector to the corresponding position on the circuit board. Then use four M4 x 30 flat head screws to screw the front panel to the control box.

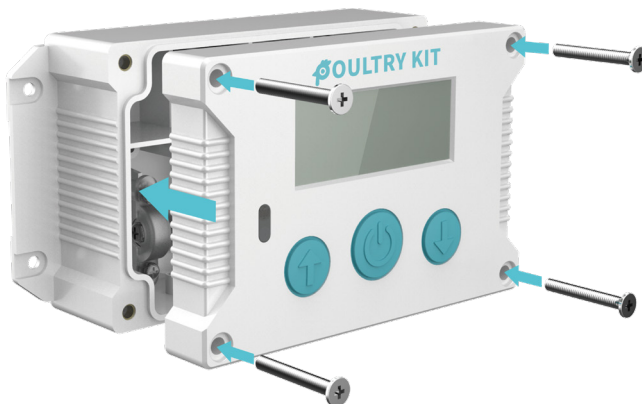

3

Install the assembled device above the door. The distance between the bottom of the device and the top of the door when open should be approx. 10-12 cm, as shown in the below diagram. Secure it with the four tapping screws.

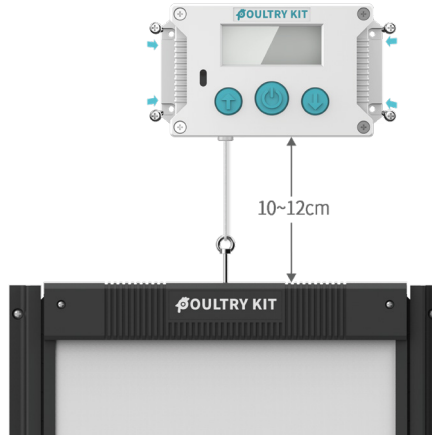

4

Insert the DC port of the adapter into the controller, and connect the adapter to the 220 – 240 V socket (the screen lights on now), and the installation is complete.

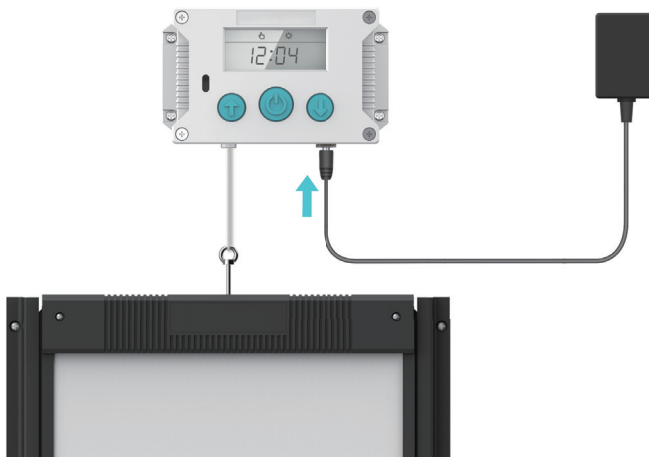

Part B | Panel Introduction

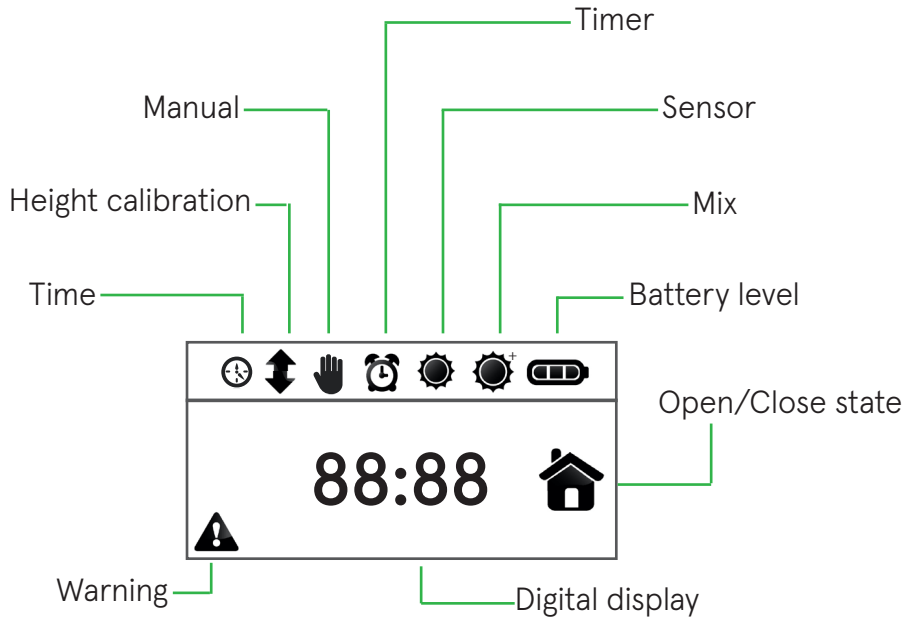

Up



Menu



Down



Open









Close

## 0 System time Setting (24-hour)

Before setting, tie the end of the rope to the door and make sure the rope is tight. If the rope is loose, the internal rope may get stuck.

1. Press any key to light up the screen, and then press , to enter the settings.

2. Press  /  to set the hour when the hour flashes, press  to save and enter the minute setting.

3. Press  /  to set the minute when the minute flash, press  to save and enter the next step:  
[01 Opening height calibration]

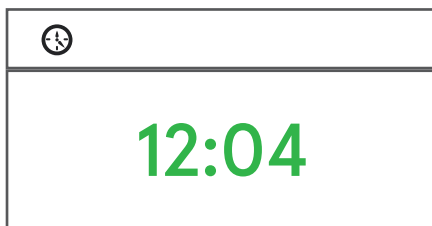

Hoch





Menu



Runter

## 1 Opening height calibration



Both STEP 01 and 02 need to be completed. If both are skipped, the previous setting will be maintained. If you encounter an E4 error, please perform a reset and start again.

1. The icon  is displayed, and the opening Gif is displayed on the right as shown below. Press  /  to adjust the door height until the door is fully open.

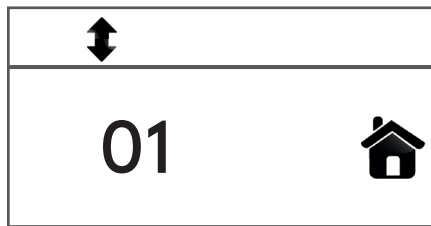
2. Press  to save and enter the next step  
[02 Closing height calibration]







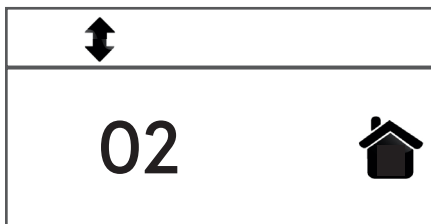

## 2 Closing height calibration

1. The icon  is displayed, and the closing Gif is displayed on the right as shown below. Press  to adjust the door height until the door is fully closed.

2. Press  save and enter the next step  
[03 Opening mode setting]







### 3 Opening mode setting

1. The icon  is displayed, and the coop door icon is fully open, as shown below. Press  /  to switch between the various modes, the top icons    will also change to indicate the selected mode.



2. Press to select the required mode and enter its settings.

#### Manual

This mode is to halt the automatic opening of the coop door. You would have to open the door manually by pressing  /  . It's useful if your birds do not develop the habit of returning to the coop. When icon  flashes, press  to save.

#### Timer

This mode is for the automatic opening of the coop door in the morning at the time you have set, as shown on the following figure.

### Timer

Press **↑/↓** to set the hour when the hour flashes, press **⏻** to confirm and enter the minute setting.

Press **↑/↓** to set the minute, when the minute flash, press **⏻** to confirm and proceed to the next step.

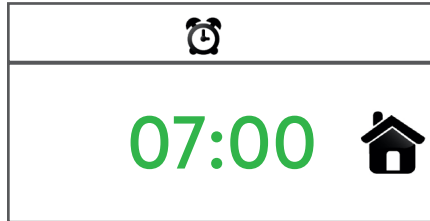

### Sensor

This mode is for the automatic opening of the coop door at dawn using the light sensor, as shown below.



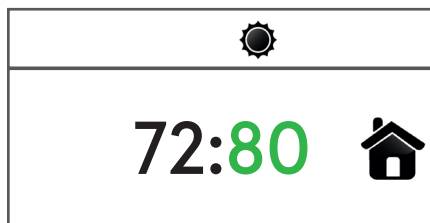



The number on the left shows the current ambient light level, and the flashing number on the right is the desired light level you would like to set for opening the door. Press **↑/↓** to adjust the flashing value, press **⏻** to confirm and enter the next step. The door opener will open the door when the ambient light level reaches the desired light level you have set.





3. After the door opening mode is set, it will go to the next step:

[04 Closing mode setting]

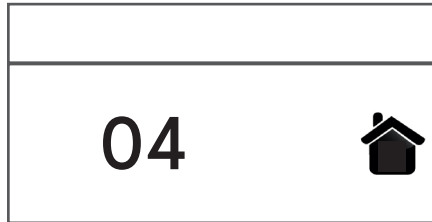

## 4 Closing mode setting

1. The icon  is displayed, and the coop door icon is fully open, as shown below. Press  /  to switch between the various modes, the top icons     will also change to indicate the selected mode.









2. Press  to select the required mode and enter its settings.

### Manual

This modus is to halt the automatic closing of the coop door. You would have to manually close the door by pressing . It's useful if your birds haven't developed the habit of returning to the coop. When icon  flashes, press  to save.

### Timer

This mode is for the automatic closing of the coop door at dusk at the time you have set, as shown on the following figure. Press  /  to set the hour when the hour flashes, press  to confirm and enter the minute setting. Press  /  to set the minute when the minute flash, press  to confirm and proceed to the next step.

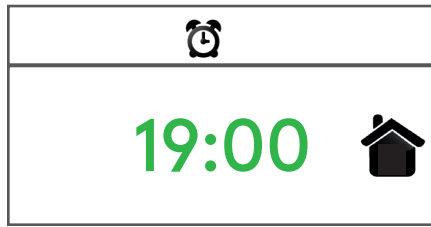

### Sensor

This mode is for automatic opening of the coop door in the evening / at dusk using the light sensor, as shown below. The number on the left shows the current ambient light level, and the flashing number on the right is the desired light level you would like to set for closing the door. Press **↑**/**↓** to adjust the flashing number to a desired light level, press **⏻** to save and enter the next step.

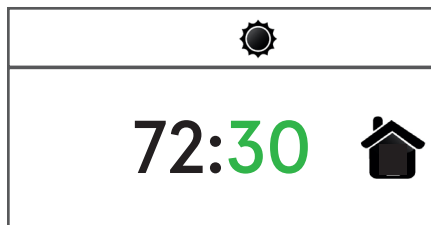



### Mix

This mode uses a combination of both sensor and timer, when selecting this mode, you will be requested to set the default time first, and the screen will display **🕒** when this is set, the door opener will use the light sensor as its primary reference for closing. If it is not dark enough to close using the light sensor, the default time you set will be used instead.



3. After the closing mode setting is completed, the screen displays **SAVE**, indicating the end of the setting up process. After that, the screen will power down in 120 seconds later to save battery.

## TIPS

The screen will always be on when the setting is not completed, and the battery consumption will be high.

No matter what mode is set, you can open / close the door manually by pressing  /  .

During the setting up process, the battery level icon  is not displayed. You can judge whether the setting up is in progress by looking at this icon.

The main interface will display the system time and the mode. For example, if the door opening setting is timer and the closing is mix, then the main interface will display both the timer  and the mix  icons.

## Part D | Use &amp; Maintenance

The four screws fixing the front panel and control box need to be tightened to prevent water issues.

Installing the device indoors will affect the accuracy of the Sensor and Mix modes.

When the door is opening or closing, the following screen will be displayed until it has finished.

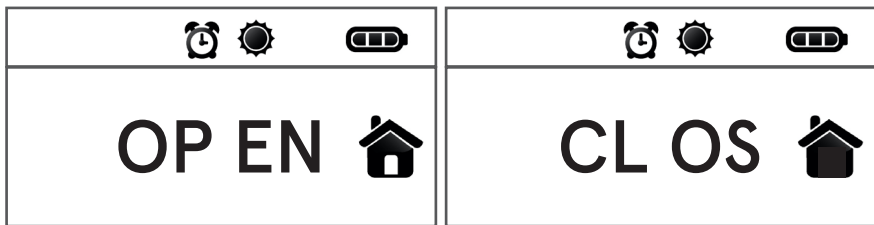

During either opening or closing, the opener won't stop automatically. If the door is stuck, the opener will try to clear the problem three times. If still stuck, error code "E1" appear and the door will stop.

If you'd like to test that the door will open and close using the light sensor, simply choose sensor mode for both opening and closing. Hold your hand over the sensor **for 4 minutes** to simulate darkness and the door will close. Remove your hand and the door will open **4 minutes later**.

After replacing the battery, it's recommend to press **↑/↓** to open and close the door once to check it is working properly.

During normal assembly and use, do not disassemble the internal plug (shown in the figure below). If you want to disassemble and assemble, remember that the upper plug 1 is connected to the DC plug, and the lower plug 2 is connected to the motor plug. Pull and plug the terminals on the motor connection cable, as shown below.

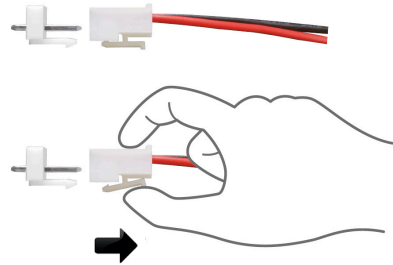
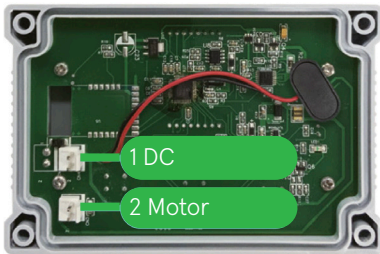

If the screen does not light up when pressing any key, please check the battery connection and battery status.

Press **↑** / **↓** , if the door does not move and the screen does not light up properly, then please check the motor cable connection.

If the battery icon  appears, it means your batteries' levels are getting low and you will need to replace them soon.

If the icon  appears, please recalibrate the height of the door.

It's recommend to install the opener in a dry place away from any rain. This will prolong the life span of the opener.

## Indicator

The LED flashing speed indicates different errors:

Flash frequency	Status	Solution
Flash every 2s	The door is either opening or closing	No action required
Flash every 40s, and flash once when the screen light is on	Flat battery	Check the battery icon to see battery status, if icon  appears, change the batteries.
	E3 error	Refer to the following error code table
Flash for 2 seconds every 2 seconds	E1 or E2 error	Refer to the following error code table

## Error codes

When icon  is displayed and an error code appears, please troubleshoot according to the following table.

Code	Reason	Solution
E1	The door is too heavy	Check the door weight, make sure the weight is below the allowed maximum value.
	The rope/door is stuck	Check whether the cord/door is stuck. Clear the obstacle and recalibrate.

Code	Reason	Solution
E1		<p>If you do not recalibrate, E4 will appear in the display reminding you to recalibrate.</p> <p>If the error still occurs after troubleshooting, please send the device for repairs .</p>
E2	Input voltage is too high	Check the battery size, make sure to use AA alkaline battery. Recalibrate the door opening/closing height. If the error still occurs after changing the batteries, please send the device for repairs.
E3	Battery is flat	Check the battery level. If the batteries are flat, replace them.
	The door's weight is over 2 kg	Check the door weight. If door is too heavy, replace it.
	Front panel removed	Check whether the front panel is correctly attached. If not, attach properly.
	The motor is not connected properly	Check the motor connection. If not connected properly, correct it and then press  and recalibrate the door.
	Internal control board damaged	If E3 still occurs after troubleshooting please send the device for repairs.
E4	Height calibration is not complete during setup	Recalibrate the opening/closing height.

## Part E | Produkt parameters

Product Name	Automatic chicken coop door opener
Case Material	ASA
Net Weight	0.5 kg
Rated Door Weight	Less than 1.5 kg
Product Size	158 × 88.6 × 54 mm
Power Supply Mode	240 V / 4 × AA batteries
Supply Voltage	4.5 - 7.4 V
Supply Current	0.15 mA
Warranty	2 years

Please read the safety instructions carefully !

### Warning

Any intervention in the mechanical parts of the device or the door can lead to injuries. Before you perform any procedure, remove the battery. There is a risk of fire if the device is overloaded. Therefore, only connect this device to doors that are intended for use. Always pay attention to the warnings on the batteries used. Keep the device away from toddlers.

### Caution

The pull cord must not be touched while using the door. This can lead to injuries. In case of unusual noises or smells, the batteries should be removed immediately. Keep yourself and loose objects away from the device and door during use. If there is resistance during the use of the door, the protective mechanism of the door intervenes. Nevertheless, be careful when using it. The batteries must be replaced regularly. If a battery leaks, both this and the device must be disposed of professionally.

### Advice

The device must not be immersed in liquids, otherwise a short circuit can occur, which can lead to a fire. The pull cord must not be extended. A shortening of the cord is only recommended when the door is already connected. Do not make any changes to the device and do not try to repair it yourself. As a result, the warranty may expire.

## Disposal



The crossed-out wheellie bin symbol on the product or its packaging indicates that the product must not be disposed of with normal household waste. End EN users are required to hand in the appliance at a collection point for waste electrical and electronic equipment. If

the product contains a battery or a rechargeable battery, these should be disposed of separately from the product if possible. As an end user you are legally obliged to return used batteries. You can return used batteries that we supply or have supplied as new batteries free of charge to our warehouse (shipping address) or to a recycling centre in your area. If the battery or the rechargeable battery contains more than 0.0005% mercury by weight, more than 0.002% cadmium by weight or more than 0.004% lead by weight, this will be clearly indicated by the respective chemical symbol (Hg Cd, or Pb) below the symbol of the crossed-out wheellie bin on the battery or the rechargeable battery. Recyclable materials such as zinc, iron, aluminium, lithium and silver can be found in batteries and rechargeable batteries. They may also contain substances such as mercury, cadmium and lead. These are poisonous and dangerous to the environment if not disposed of properly. Heavy metals can have harmful effects on human, animal and plant health and accumulate in the environment. The separate collection and proper disposal of your old appliances and used batteries/ rechargeable batteries contributes to the conservation of natural resources and guarantees recycling that protects human health and preserves the environment. Information on where to find collection points for your old appliances or used batteries/ rechargeable batteries can be obtained from your town or council administration, the local waste disposal companies or from Fritz Göbel GmbH & Co. KG.

## CE Declaration of conformity



Hereby Fritz Göbel GmbH & Co KG declares that the product described in this manual is in compliance with the basic requirements and other relevant regulations and directives. The

CE mark stands for compliance with the directives of the European Union. The declaration of conformity is deposited with the manufacturer.

## Contact and Service

Fritz Göbel GmbH & Co. KG  
Am Friedrichsplatz 4  
34508 Willingen (Upland)

Phone 05632 94840  
E-Mail [info@fritzgoebel.de](mailto:info@fritzgoebel.de)

## Part A | Utilisation

Le paquet inclus les parties suivantes (comme illustré dans la figure suivante)

- a. Panneau
- b. Boîtier de commande
- c. Compartiment pour pile (4x AA piles)
- d. 4 x M4 x 12 vis de taraudage
- e. 4 x M4 x 30 vis à tête plate
- f. Adaptateur AC 220-240 V

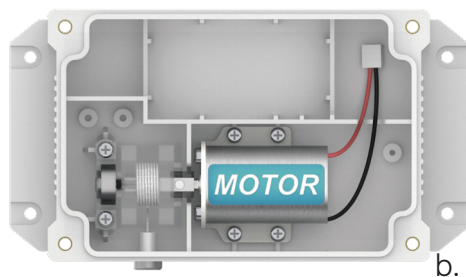
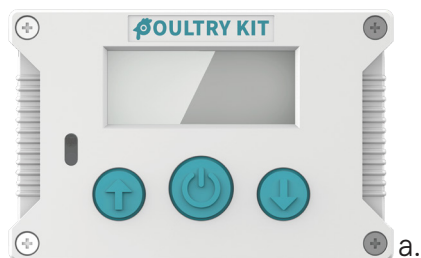

Astuce: un tournevis cruciforme est nécessaire pour démontage et montage.



1

Placez les piles dans le compartiment à piles, puis dans la position dans le boîtier. N'utilisez pas de piles 9 V ou Lithium-ion mais des mignocellules de 1,5 V. Connectez ensuite le maintien de la batterie au câble de connexion.

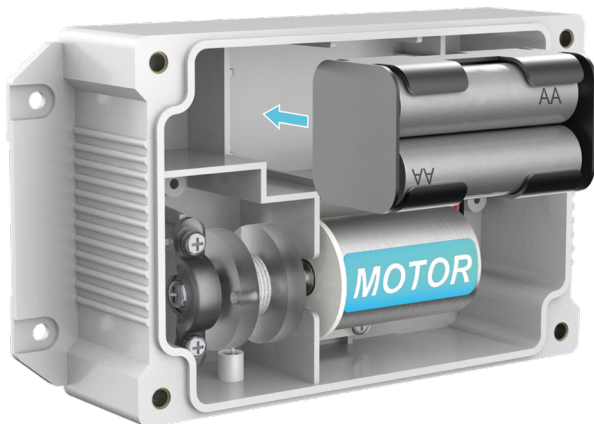

2

Connectez le câble du moteur au connecteur associé sur la carte. Utilisez ensuite les vis pour retacher l'avant au boîtier.

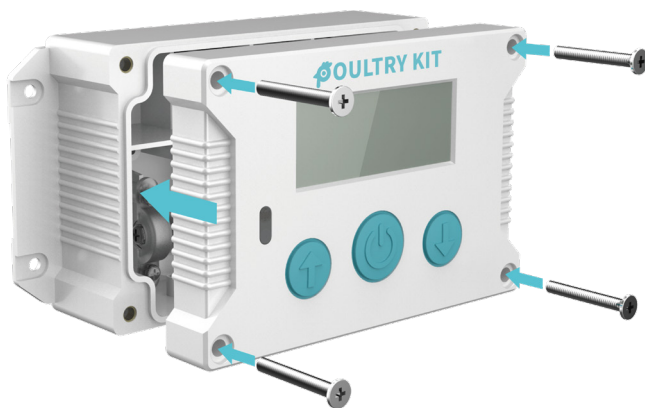

3

Fixez l'appareil monté sur la porte. La distance entre le bas de l'appareil et le haut de la porte doit être d'environ 10-12 cm lorsqu'elle est ouverte. Cela peut être vu dans le diagramme suivant. Montez l'appareil avec les vis.

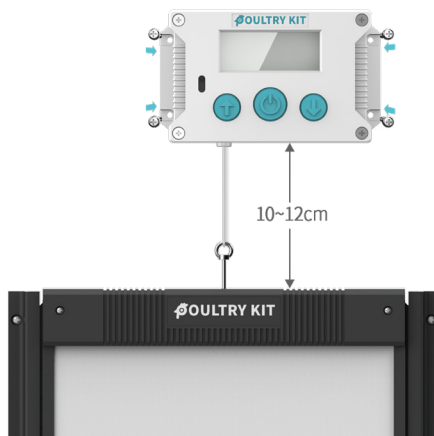

4

Insérez le port DC de l'adaptateur dans le contrôleur et connectez l'adaptateur à la prise 220 - 240 V (l'écran s'allume maintenant), et l'installation est terminée.

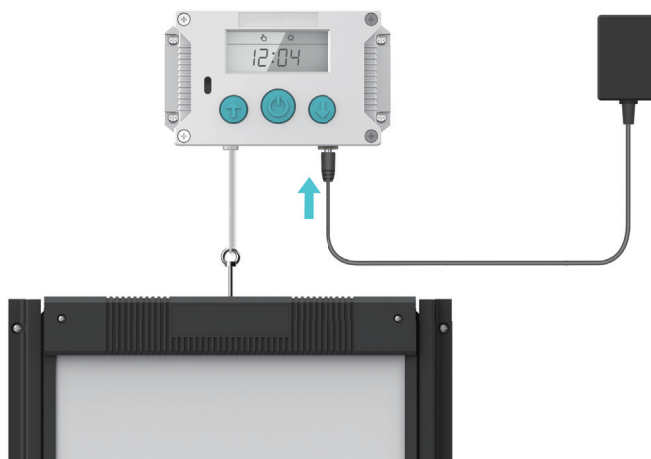

Part B | Introduction du panel

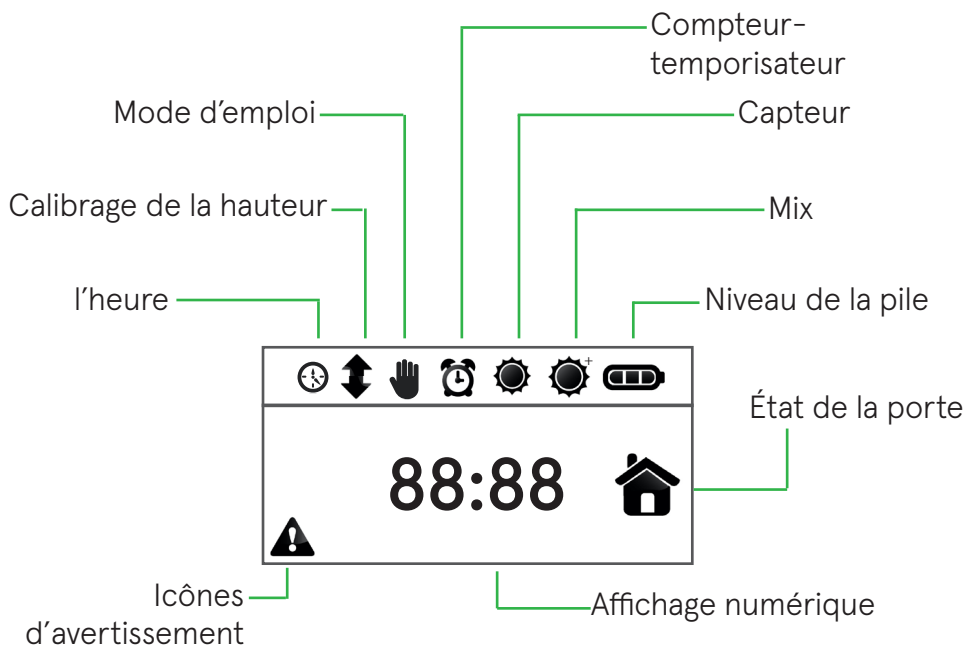

haut



Menu



en bas



Ouvrir









Fermer

## 0 Réglage de l'heure système (24 heures)

Fixez la corde à la porte avant d'effectuer des ajustements. Assurez-vous qu'il est solide. Si la corde est lâche, la corde interne peut se coincer.

1. Appuyez sur n'importe quel bouton pour éclairer l'écran, puis appuyez sur  pour entrer dans les paramètres.

2. Appuyez sur  /  pour définir l'heure à laquelle l'heure clignote, appuyez sur  pour l'enregistrer et allez dans les paramètres des minutes.

3. Appuyez sur  /  pour définir les minutes, puis appuyez sur  pour les enregistrer et entrez dans l'étape suivante:

[01 Calibration de la hauteur d'ouverture]

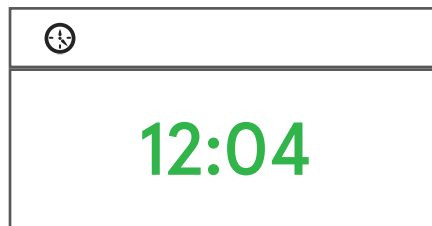

Hoch





Menu



Runter

## 1 Calibration de la hauteur d'ouverture

L'étape 01 et l'étape 02 doivent être complétées. Si ceux-ci sont ignorés, le paramètre précédent est conservé. Si une erreur E4 se produit, réinitialisez l'appareil et recommencez.

1. L'icône  s'affiche et l'icône d'ouverture est à droite, comme le montre l'image ci-dessous. Appuyez sur  /  pour ajuster la hauteur de la porte jusqu'à ce que la porte soit terminée est ouvert.

2. Appuyez sur  pour enregistrer et passer à l'étape suivante:

[02 Étalonnage de la hauteur de fermeture]

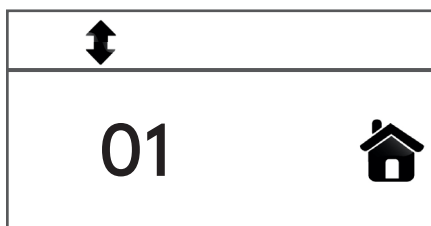







## 2 Étalonnage de la hauteur de fermeture

1. L'icône apparaît et l'icône de fermeture s'affiche à droite, comme le montre l'image ci-dessous. Appuyez sur  pour ajuster la hauteur de la porte jusqu'à ce que la porte soit terminée est fermé.

2. Appuyez sur Enregistrer et passez à l'étape suivante:  
[03 Réglage du mode d'ouverture]







### 3 Réglage du mode d'ouverture

1. L'icône  s'affiche et l'icône de la porte est complètement ouvert, comme indiqué ci-dessous. Appuyez sur  /  pour basculer entre les différents modes, les icônes du haut    changera également pour indiquer le mode sélectionné.



2. Sélectionnez le mode souhaité et entrez le réglage correct.







#### Mode d'emploi

Ce mode est utilisé pour activer l'automatique arrêtez d'ouvrir la porte de l'écurie. Ils doit ouvrir la porte manuellement par  /  . Lorsque l'icône  clignote, Appuyez sur  pour enregistrer.

#### Compteur-temporisateur



Ce mode est utilisé pour ouvrez automatiquement la porte de l'écurie le matin à l'heure que vous avez définie. Comme à l'image suivante peut être vue.

### Compteur-temporisateur

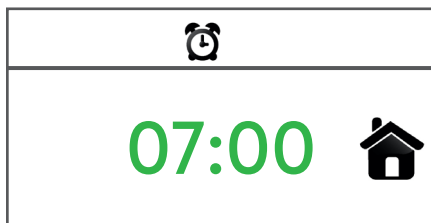
Appuyez sur  /  pour définir l'heure. Appuyez ensuite sur  pour confirmer. Appuyez sur  /  pour définir la minute. , puis appuyez sur  pour confirmer et passez à l'étape suivante.



### Capteur

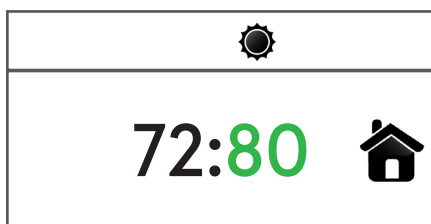

Ce mode est utilisé pour ouvrir automatiquement la porte stable à l'aube avec le curseur lumineux. Comme on le voit ci-dessous. Le nombre à gauche indique l'intensité lumineuse ambiante actuelle et le nombre clignotant sur la droite se trouve l'intensité lumineuse souhaitée que vous souhaitez régler pour ouvrir la porte. Appuyez sur  /  pour définir la valeur clignotante. Appuyez sur  pour confirmer et accédez à étape suivante. L'ouvre-porte ouvre la porte maintenant quand la lumière ambiante atteint l'intensité lumineuse souhaitée que vous avez définie.



3. Une fois que le mode d'ouverture de la porte a été réglé, il passe à l'étape suivante:

[04 Réglage du mode d'achèvement.]



## 4 Réglage du mode d'achèvement

1. L'icône  s'affiche et l'icône de porte est entièrement ouvert comme indiqué ci-dessous. Appuyez sur  /  pour basculer entre les différents modes. L'icône du haut modifie également le mode sélectionné.









2. Appuyez sur  pour sélectionner le mode souhaité et le définir.

### Mode d'emploi



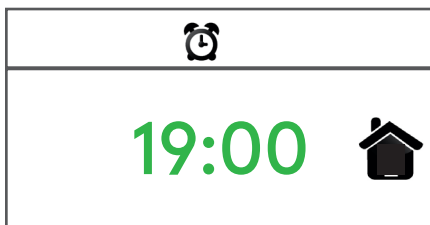

Cette option est utilisée pour empêcher la porte de se fermer automatiquement. Ils doit ensuite fermer la porte manuellement par  appuyez sur. Si l'icône  clignote, appuyez sur  pour enregistrer le paramètre.

### Compteur-temporisateur

Ce mode est pour la fermeture automatique la porte de l'écurie au crépuscule à l'heure que vous avez choisie. Comme indiqué dans l'abbilung suivant. Appuyez sur  /  pour définir l'heure, appuyez sur  pour confirmer et puis entrez le paramètre de minute. Appuyez sur  /  pour définir la minute, puis appuyez sur  pour confirmer et passez à l'étape suivante.



### Capteur

Ce mode est pour l'ouverture automatique la porte de l'écurie au crépuscule  /  avec le capteur de lumière, comme indiqué ci-dessous. Le nombre à gauche indique le courant Niveau de lumière ambiante et clignotement Numérotez à droite le niveau de lumière souhaité que vous pouvez utiliser pour fermer le Ajustez la porte. Appuyez sur  /  pour définir le nombre clignotant au niveau souhaité. Appuyez sur  pour enregistrer et passer à l'étape suivante.

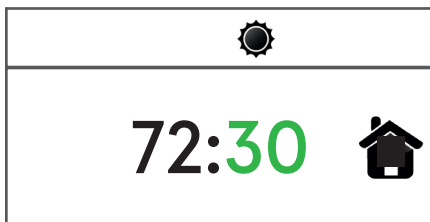



### Mix

Ce mode est une combinaison des modes Capteur et minuterie. Si vous le sélectionnez si on vous demande d'entrer l'heure en premier, si elle est réglée, le voyant utilisera le niveau de lumière précédemment réglé pour se fermer pour ouvrir la porte. Si ce n'est pas le cas est suffisamment sombre pour déclencher le capteur, le temps de fermeture défini est utilisé.

3. Une fois le réglage du mode d'achèvement terminé, le Enregistrement de l'écran activé. Ceci est indiqué à la fin de l'Processus d'installation. Après cela, l'écran s'affichera après Éteignez-vous pendant 120 secondes pour économiser la batterie.



L'écran est toujours allumé lorsque le paramètre n'est pas terminée. La consommation de la batterie est alors très très haut.

Quel que soit le mode défini, la porte peut toujours être ouverte/fermée en appuyant sur  / .

Pendant le processus de configuration, le niveau de la batterie  non affichée. Vous ne pouvez contrôler cela que lorsque le paramètre est terminé.

L'écran de démarrage affiche l'heure du système et le mode. Par exemple, si le mode minuterie est défini pour ouvrir la porte et Mix pour fermer la porte, l'écran affichera les deux icônes.

## Part D | Utilisation et entretien

Les quatre vis de fixation du panneau avant et du boîtier de commande doivent être serrées hermétiquement pour éviter les dommages causés par l'eau.

Les quatre vis de fixation du panneau avant et du boîtier de commande doivent être serrées hermétiquement pour éviter les dommages causés par l'eau.

Lorsque la porte s'ouvre ou se ferme, les éléments suivants Écran affiché jusqu'à ce que la porte soit ouverte ou fermée.

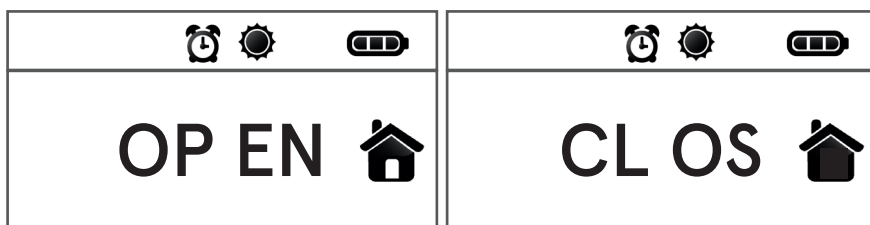

Lors de l'ouverture ou de la fermeture, l'ouvre-porte ne fonctionne pas automatiquement arrêter. Si la porte est bloquée, l'ouvre-porte essaiera de résoudre le problème trois fois. S'il est toujours bloqué, le code d'erreur apparaîtra E1 et la porte s'arrêtera.

Si vous voulez tester si la porte s'ouvre et se ferme à travers le capteur de lumière il suffit de sélectionner le mode capteur. Tenez votre main par-dessus le capteur pendant **4 minutes** pour simuler l'obscurité et la porte se ferme. Retirez votre main et votre porte ouvre **4 minutes plus tard**.

Après avoir remplacé la batterie, il est recommandé presser **↑/↓** pour ouvrir et fermer la porte une fois pour déterminer si elle fonctionne correctement.

Pendant le montage et l'utilisation normale, ne démontez pas la fiche interne (illustrée dans la figure ci-dessous). Si vous souhaitez démonter et assembler, rappelez-vous que la fiche supérieure 1 est connectée à la fiche DC et que la fiche inférieure 2 est connectée à la fiche du moteur. Tirez et branchez les bornes sur le câble de raccordement du moteur, comme indiqué ci-dessous.

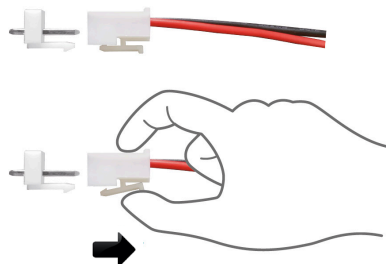
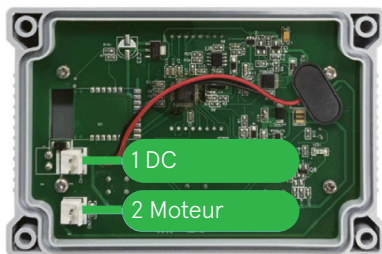

Si l'écran ne s'allume pas lorsque vous appuyez sur un bouton, veuillez vérifier la connexion de la batterie et l'état de la batterie.

Appuyez sur **↑ / ↓**. Si la porte ne bouge pas et que l'écran ne s'allume pas correctement, puis veuillez vérifier la connexion du câble du moteur.

Si l'icône de la batterie  apparaît, cela signifie que la batterie devra être remplacée bientôt.

Lorsque le symbole apparaît, veuillez calibrer la hauteur de la porte neuve.

Il est recommandé d'installer l'appareil dans un endroit sec, où la pluie ne l'atteint pas. Cela prolonge la durée de vie de l'appareil.

## Inducateur

La vitesse de clignotement de la LED indique diverses erreurs:

Fréquence du flash	Statut	Solution
Flash toutes les 2 s	Soit la porte s'ouvre droit, soit elle se ferme	Aucune action n'est requise
Flash toutes les 40s et un flash lorsque les lumières de l'écran sont allumées	Batterie vide / la batterie est à plat	Vérifiez la batterie Icône pour vérifier le niveau de la batterie. Si l'icône  apparaît, commutateur les piles
	E3 erreur	Consultez le tableau suivant pour les codes d'erreur
Flash toutes les deux secondes pendant deux secondes	Code d'erreur E1 ou E2	Consultez le tableau suivant pour les codes d'erreur

## Code d'erreur

Si vous voyez l'icône  et un code d'erreur, reportez-vous au tableau suivant pour résoudre l'erreur

Code	Raison	Solution
E1	La porte est trop lourde	Vérifiez le poids de la porte et assurez-vous que le poids inférieur au poids autorisé Valeur maximale
	La corde/porte est coincée	Vérifiez si le câble/la porte Enrayé. Enlevez l'obstacle et recalibrer l'appareil

Code	Raison	Solution
E1		<p>Si vous ne recalibrez pas l'appareil, E4 apparaissent sur l'écran et vous rappellent que l'appareil à recalibrer</p> <p>Si l'erreur apparaît toujours après le dépannage, veuillez envoyer l'appareil pour réparation</p>
E2	Tension d'entrée est trop élevé	Vérifiez la taille de la batterie et assurez-vous que des piles alcalines AA ont été utilisées. Calibrer la hauteur d'ouverture/fermeture de la porte. Si l'erreur même après le changement de les piles se produisent, s'il vous plaît envoyer l'appareil pour réparation.
E3	<p>La batterie est vide</p> <p>Le poids de la porte est supérieur à 2 kg</p> <p>Le panneau avant est retiré</p> <p>Le moteur n'est pas correctement connecté</p> <p>La carte de contrôle interne est endommagée</p>	<p>Vérifiez le niveau de la batterie. Si l' les piles sont vides, remplacez-les.</p> <p>Vérifiez le poids de la porte. Si la porte est trop lourde, remplacez-la.</p> <p>Vérifiez si le panneau avant est monté correctement. Si ce n'est pas le cas, accrochez-vous ils ont raison.</p> <p>Vérifiez la connexion du moteur. S'il ne le fait pas est connecté correctement, corrigez cela. Appuyez ensuite sur  et calibrez le porte.</p> <p>Si E3 se produit toujours après le dépannage, veuillez envoyer l'appareil pour réparation.</p>
E4	L'étalonnage de l'altitude n'est pas terminé	Recalibrer la hauteur d'ouverture/fermeture

## Part E | Paramètre

Nom du produit	Rabat de poulet automatique
Matériel du boîtier	ASA
Poids net	0,5 kg
Poids nominal de la porte	Moins de 1,5 kg
Dimensions du produit	158 × 88.6 × 54 mm
Mode d'alimentation	240 V, 4 AA x Batteries
Tension d'alimentation	4.5 - 7.4 V
Courant d'alimentation	0.15 mA
Garantie	2 ans

Veuillez lire attentivement les consignes de sécurité !

### Avertissement

Toute intervention dans les parties mécaniques de l'appareil ou de la porte peut entraîner des blessures. Avant d'effectuer une procédure, retirez la batterie. Il existe un risque d'incendie si l'appareil est surchargé. Par conséquent, connectez cet appareil uniquement aux portes destinées à être utilisées. Faites toujours attention aux avertissements sur les piles utilisées. Gardez l'appareil loin des tout-petits.

### Prudence

Le cordon de traction ne doit pas être touché lors de l'utilisation de la porte. Cela peut autrement entraîner des blessures. En cas de bruits ou d'odeurs inhabituels, les piles doivent être retirées immédiatement. Gardez-vous et détachez les objets loin de l'appareil et de la porte pendant l'utilisation. S'il y a une résistance lors de l'utilisation de la porte, le mécanisme de protection de la porte intervient. Néanmoins, soyez prudent lorsque vous l'utilisez. Les piles doivent être remplacées régulièrement. Si une batterie fuit, celle-ci et l'appareil doivent être éliminés de manière professionnelle.

### Indice

L'appareil ne doit pas être immergé dans des liquides, sinon un court-circuit peut se produire, ce qui peut entraîner un incendie. Le cordon de traction ne doit pas être étendu. Un raccourcissement du cordon n'est recommandé que lorsque la porte est déjà connectée. N'apportez aucune modification à l'appareil et n'essayez pas de le réparer vous-même. En conséquence, la garantie peut expirer.

## Élimination



Le symbole de la poubelle barrée sur le produit ou son emballage indique que le produit ne doit pas être éliminé avec les déchets ménagers normaux. Les usagers finaux sont tenus de déposer les équipements usagés dans un point de collecte des déchets d'équipements

électriques et électroniques. Si le produit contient une pile ou un accumulateur, ceux-ci doivent être éliminés, si possible, séparément du produit. En tant qu'usager final, vous êtes légalement tenu de rapporter les piles usagées. Vous pouvez rapporter gratuitement les piles usagées que nous proposons/ou avons proposées dans notre gamme de produits en tant que piles neuves à notre magasin d'expédition (adresse d'expédition) ou dans un centre de matériaux recyclables à proximité de chez vous. Si la pile ou l'accumulateur contient plus de 0,0005% de mercure en poids, plus de 0,002% de cadmium en poids ou plus de 0,004% de plomb en poids, cela est indiqué par le symbole chimique correspondant (Hg Cd, ou Pb) sous le symbole de la poubelle barrée sur la pile ou l'accumulateur. Les piles et les accumulateurs contiennent des matériaux recyclables tels que le zinc, le fer, l'aluminium, le lithium et l'argent. De plus, ils peuvent contenir des matériaux tels que du mercure, du cadmium et du plomb qui sont toxiques et mettent en danger l'environnement s'ils ne sont pas éliminés correctement. Les métaux lourds peuvent avoir des effets néfastes sur la santé humaine, animale et végétale et s'accumuler dans l'environnement. La collecte séparée et l'élimination appropriée de vos vieux appareils et de vos piles / accumulateurs usagés contribuent à la préservation des ressources naturelles et garantissent un recyclage qui protège la santé humaine et préserve l'environnement. Pour savoir où trouver des points de collecte pour vos vieux appareils ou vos piles/ accumulateurs usagés, adressez-vous à l'administration de votre ville ou de votre commune, aux entreprises locales d'élimination des déchets ou à Fritz Göbel GmbH & Co. KG.

**Conformité CE**

Par la présente, Fritz Göbel GmbH & Co. KG déclare que l'équipement décrit dans cette notice est conforme aux exigences de base et aux autres réglementations et directives pertinentes. La marque CE est synonyme de conformité avec les directives de l'Union européenne. La déclaration de conformité est déposée auprès du fabricant.

**Contact et Service**

Fritz Göbel GmbH & Co. KG  
Am Friedrichsplatz 4  
34508 Willingen (Upland)

Téléphone 05632 94840  
E-Mail [info@fritzgoebel.de](mailto:info@fritzgoebel.de)

## Parte A | Indicaciones

El paquete incluye las siguientes partes  
(tales como: se muestra en la siguiente figura)

- a. Panel Frontal
- b. Caja de control
- c. Compartimento de pilas (4 x AA pilas)
- d. 4 x M4 x12 tornillo de chapa
- e. 4x M4 x 30 tornillo de cabeza plana
- f. Adaptador AC 220-240 V

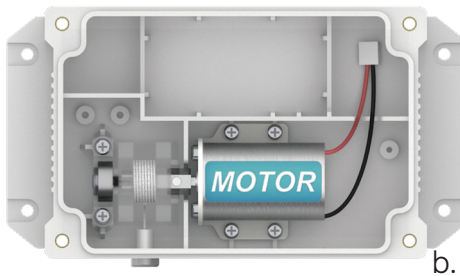

Consejo: Se requiere un destornillador para el desmontaje y montaje.



1

Coloque las baterías en el compartimiento de la batería y luego posicíonela en la carcasa. No utilice baterías de iones de 9 V o Liihium, sino mignoceldas de 1,5 V. A continuación, conecte la succión de la batería al cable de conexión.

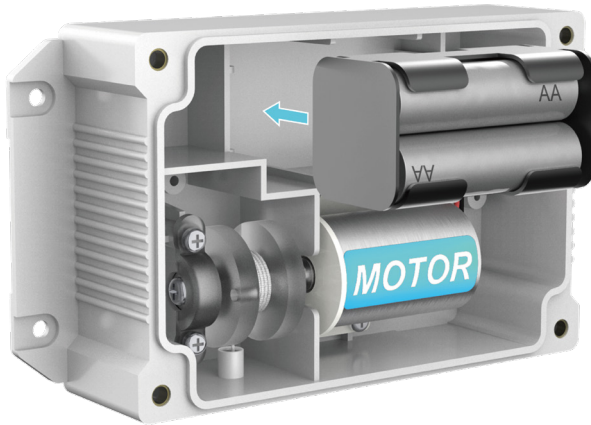

2

Conecte el cable del motor al conector asociado en la placa. Luego use los tornillos para volver a unir la parte frontal a la caja.

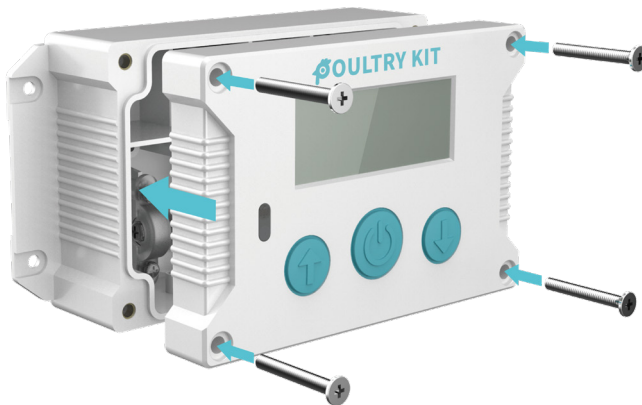

3

Coloque el dispositivo montado sobre la puerta. La distancia entre la parte inferior del dispositivo y la parte superior de la puerta debe ser de unos 10-12 cm cuando se abre. Esto se puede ver en el siguiente diagrama. Monte el dispositivo con los tornillos.

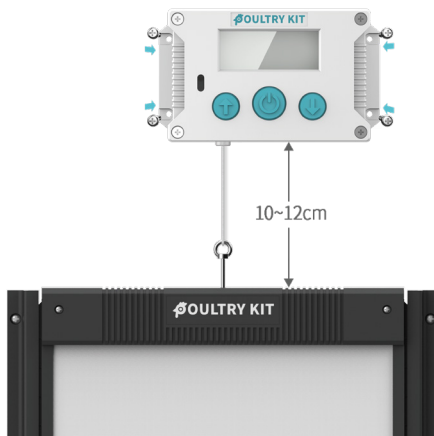

4

Inserte el puerto de DC del adaptador en el controlador y conecte el adaptador a la toma de 220 - 240 V (la pantalla ahora se iluminará), y la instalación estará completa.

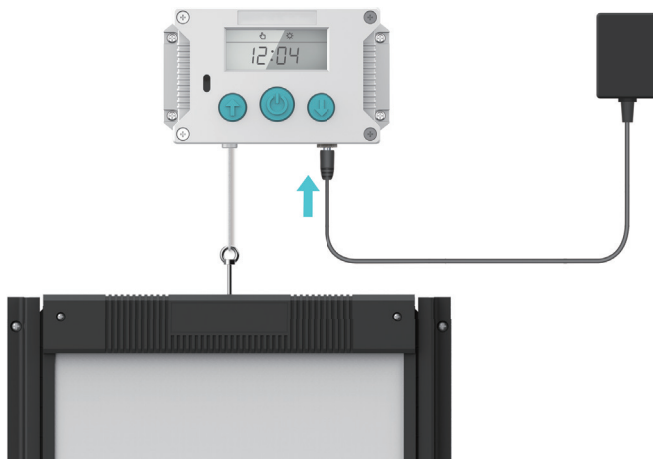

Parte B | Introducción del panel

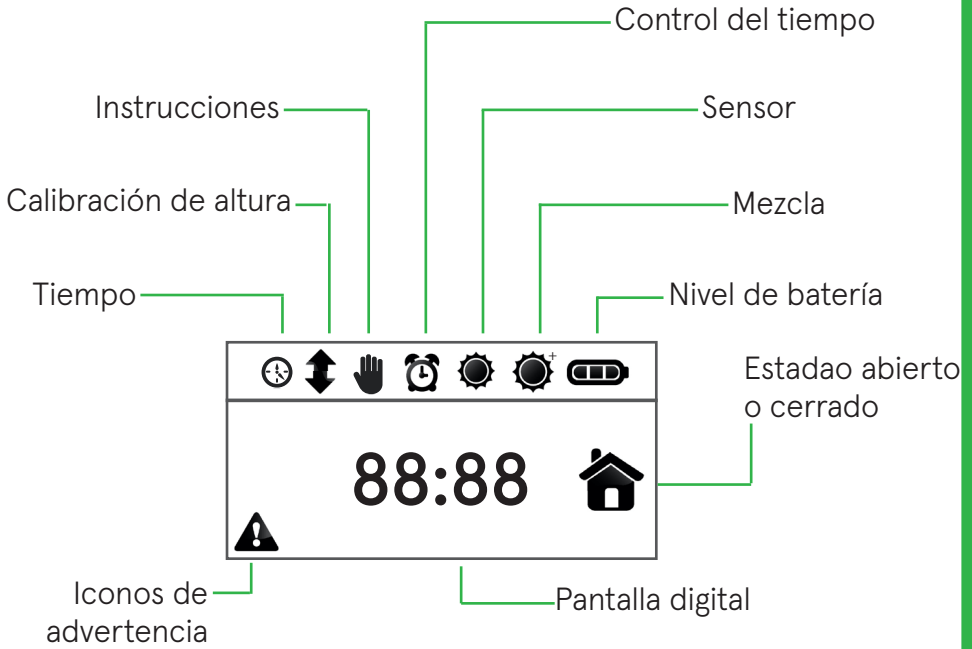

Arriba



Menu



Abajo



Abir









Cerrar

## 0 Configuración de la hora del sistema (24 horas)

Fije la cuerda a la puerta antes de realizar cualquier ajuste. Asegúrese de que sea sólido. Si la cuerda está suelta, la cuerda interna puede atascarse.

1. Presione cualquier botón para iluminar la pantalla y luego presione  para ingresar a la configuración.

2. Presione  /  para establecer la hora en que la hora parpadea, pulsa  para guardarlo y ve a la configuración de los minutos.

3. Presione  /  para establecer los minutos, luego presione  para guardarlos e ingrese el siguiente paso: [\[01 Calibración de la altura de apertura\]](#)

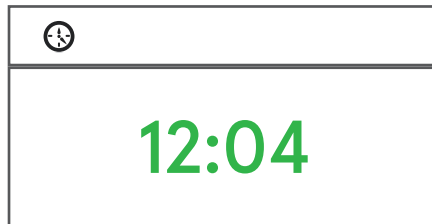

Hoch





Menu



Runter

## 1 Calibración de la altura de apertura



Tanto la etapa 01 como la etapa 02 deben completarse. Si esto se omite, se conserva la configuración anterior. Si se produce un error E4, restablezca el dispositivo y comience de nuevo.

1. Se muestra el icono  y el icono de apertura aparece a la derecha, como se muestra en la imagen de abajo. Presione  /  para ajustar la altura de la puerta hasta que la puerta esté completamente abierta.

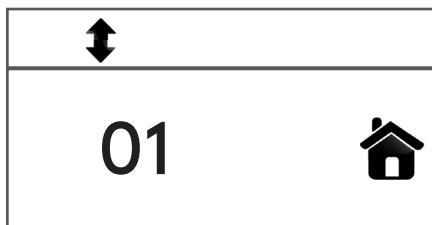
2. Presione  para guardar e ingrese el siguiente paso:  
[\[02 Calibración de la altura de cierre\]](#)







## 2 Calibración de la altura de cierre

1. Se muestra el icono  y el Gif de cierre aparece a la derecha como se muestra a continuación. Presione  para ajustar la altura de la puerta hasta que la puerta esté completamente cerrada.

2. Presione Guardar e ingrese el siguiente paso:  
[\[03 Configuración del modo de apertura\]](#)





### 3 Configuración del modo de apertura

1. Se muestra el icono  y el icono de la puerta esta completamente abierto como se muestra a continuación. Pulse  para cambiar entre los diferentes modos. Los iconos superiores    también cambiarán para mostrar el modo seleccionado.



2. Seleccione el modo deseado e ingrese la configuración correcta.







#### Instrucciones

Este modo se utiliza para dejar de abrir la puerta del establo. Debera abrir la puerta manualmente presionando el . Cuando el icono  parpadea, Pulse  para guardar.

#### Control del tiempo



Este modo se utiliza para abra automáticamente la puerta del establo por la mañana a la hora que haya configurado. Como se puede ver la siguiente imagen.

### Control del tiempo

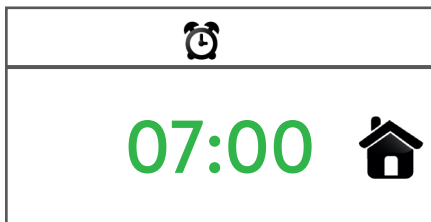
Presione  /  para establecer la hora. A continuación, pulse  para confirmar. Pulse  /  para establecer el minuto. y, a continuación, pulse  para confirmar y continúe con el siguiente paso.



### Sensor

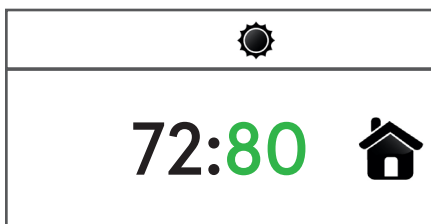

Este modo se utiliza para abrir automáticamente la puerta estable al amanecer con el sensor de luz. Como se ve a continuación. El número a la izquierda muestra la intensidad actual de la luz ambiental y el número parpadeante a la derecha muestra la intensidad de luz que desea configurar para abrir la puerta. Pulse  /  para establecer el parpadeo. Pulse  para confirmar y vaya al siguiente paso. El abridor de puertas abre la puerta cuando la luz ambiental alcanza la intensidad de luz que se ha establecido.



3. Después de que se haya configurado el modo de apertura de la puerta, va al siguiente paso

[04 Configuración del modo de finalización.]



## 4 Configuración del modo de cierre

1. Se muestra el icono  y el icono de la puerta está totalmente abierto como se muestra a continuación. Pulse  para cambiar entre los diferentes modos. El icono superior también cambiara al modo seleccionado.







2. Presione  para seleccionar el modo deseado y configurarlo.

### Instrucciones



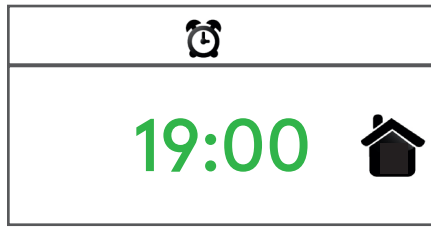

Esta opción se utiliza para evitar que la puerta se cierre automáticamente. Debe cerrar la puerta manualmente pulsando . Si el icono  parpadea, presione  para guardar la configuración.

### Control del tiempo

Este modo es para el cierre automático la puerta del establo al anochecer a la hora que haya elegido. Como se muestra en el siguiente figura. Presione  para establecer la hora, cuando la hora parpadee presione  para confirmar e introducir la configuración de minutos. Pulse  para establecer el minuto, luego pulse  para confirmar y continúe con el siguiente paso.



### Sensor

Este modo es para la apertura automática la puerta del establo al anoecer  /  con el sensor de luz, como se muestra a continuación. El número de la izquierda muestra el actual nivel de luz ambiental y el numero parpadeando a la derecha muestra el nivel de luz deseado que puede utilizar para cerrar la puerta. Pulse  /  para ajustar el número parpadeante en el nivel deseado. Pulse  para guardar y entrar en el siguiente paso.

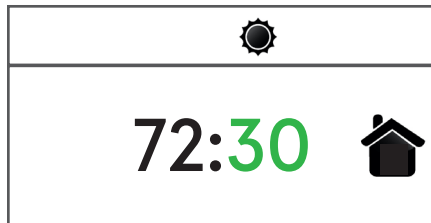



### Mix

Este modo es una combinación de los modos Sensor y temporizador. Si lo selecciona se le pide que ingrese la hora primero, al estar configurada, el abridor de la puerta utilizara el sensor luz establecido previamente para cerrary abrir la puerta. Si no esta lo suficientemente oscuro como para activar el sensor, se utiliza el tiempo establecido para cerrar.

3. Una vez completada la configuración del modo de cierre, la Pantalla muestra **GUARDAR** indicando el final del Proceso de configuración. Después de eso, la pantalla se apagara en 120 segundos para ahorrar batería.



La pantalla siempre está encendida cuando la configuración no se ha completado. El consumo de batería es entonces muy alto.

Independientemente del modo que esté configurado, la puerta siempre se puede abrir / cerrar manualmente, presionando  / .

Durante el proceso de configuración, el nivel de batería  no se muestra. Solo puede controlar esto cuando se complete la configuración.

La pantalla de inicio muestra la hora del sistema y el modo. Por ejemplo, si el modo de temporizador está configurado para abrir la puerta y Mix para cerrar la puerta, la pantalla mostrará ambos iconos.

## Parte D | Uso y mantenimiento

Los cuatro tornillos para fijar el panel frontal y la caja de control deben apretarse herméticamente para evitar daños causados por el agua.

La instalación del dispositivo en interiores afecta a la precisión de los modos sensor y mezcla.

Cuando la puerta se abre o se cierra, la siguiente pantalla se muestra hasta que la puerta está abierta o cerrada.

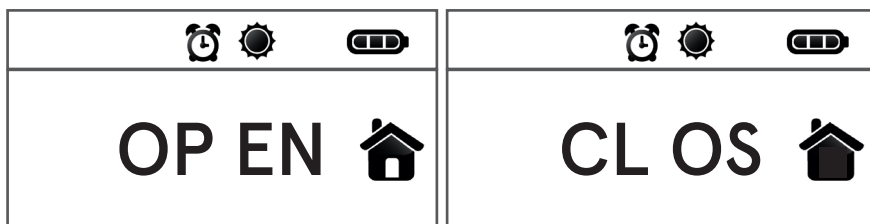

Durante la apertura o el cierre, el abridor no se para automáticamente. Si la puerta se atasca, el abridor intentará solucionar el problema tres veces. Si todavía está atascado, El código de error E1 aparecerá y la puerta se detendrá.

Si desea probar si la puerta se abre y se cierra a través del sensor de luz simplemente seleccione el modo de sensor. Sostenga su mano sobre el sensor durante **4 minutos para simular** la oscuridad y la puerta se cierra. Retire la mano y la puerta abre **4 minutos después**.

Después de reemplazar la batería, se recomienda presionar **↑/↓** para abrir y cerrar la puerta una vez para determinar si funciona correctamente.

Durante el montaje y uso normales, no desmonte el tapón interno (que se muestra en la figura a continuación). Si desea desmontar y montar, recuerde que el enchufe superior 1 está conectado al enchufe de DC y el enchufe inferior 2 está conectado al enchufe del motor. Tire y conecte los terminales a el cable de conexión del motor como se muestra a continuación.

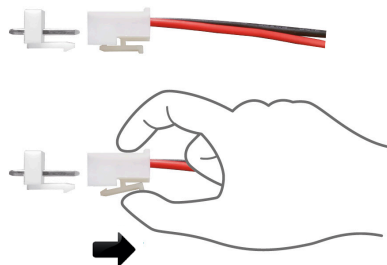
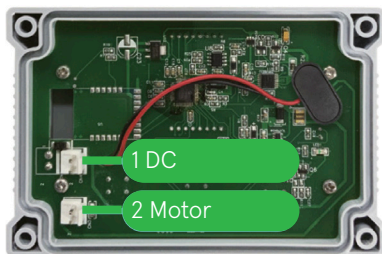

Si la pantalla no se enciende al presionar cualquier botón, verifique la conexión de la batería y el estado de la batería.

Pulse **↑** / **↓** . Si la puerta no se mueve y la pantalla no se ilumina correctamente, luego verifique la conexión del cable del motor.

Si aparece el icono de la batería  aparece, significa que la batería tendrá que ser reemplazada pronto.

Cuando aparezca el símbolo, calibre la altura de la puerta nueva.

Se recomienda instalar el dispositivo en un lugar seco, donde la lluvia no lo alcance. Esto prolonga la vida útil del dispositivo.

## Indicador

La velocidad de parpadeo del LED indica varios errores:

Frecuencia de flash	Estado	Solución
Flash cada 2 s	O la puerta se abre o se cierra	No se requiere ninguna acción
Flash cada 40s y un flash cuando las luces de la pantalla están encendidas	Batería vacía	Compruebe e icono de la batería para comprobar el nivel de la batería. Si el icono  aparece, cambiar las baterías
	E3 Error	Consulte la tabla siguiente para ver los códigos de error
Flash cada dos segundos durante dos segundos	Código de error E1 o E2	Consulte la tabla siguiente para ver los códigos de error

## Código de error

Si ve el icono y un código de error, consulte la tabla siguiente para resolver el error

Código	Razón	Solución
E1	La puerta es demasiado pesada	Compruebe el peso de la puerta y asegúrese de que el peso este por debajo del valor máximo permitido
	La cuerda/puerta está atascada	Compruebe si el cable/puerta esta atascada. Eliminar el obstáculo y recalibrar el dispositivo

Código	Razón	Solución
E1		<p>Si no recalibra el dispositivo, E4 aparecerá en la pantalla y le recordará que el dispositivo debe ser recalibrado.</p> <p>Si el error sigue apareciendo después de la solución de problemas, envíe el dispositivo para su reparación.</p>
E2	Voltaje de entrada es demasiado alto	Compruebe el tamaño de la batería y asegúrese de que Se utilizaron pilas alcalinas AA. Calibrar la altura de apertura/cierre de la puerta. Si el error continua después del cambio de la las baterías, por favor envíe el dispositivo para su reparación.
E3	La batería está vacía	Compruebe el nivel de la batería. Si el las baterías están vacías, reemplácelas.
	El peso de la puerta es demás de 2 Kg	Compruebe el peso de la puerta. Si la puerta es demasiado pesada, reemplácela
	El panel frontal fue retirado	Compruebe si el panel frontal está montado correctamente. Si no lo esta, montarlo correctamente
	El motor no está conectado correctamente	Compruebe la conexión del motor. Si no está conectado correctamente, corrija esto y pulse  y calibre el Puerta nuevamente
	El tablero de control interno está dañado	Si el E3 sigue ocurriendo después de la solución de problemas, envíe el dispositivo para su reparación
E4	La calibración de altura no está completa	Recalibrar la altura de apertura/cierre

## Parte E | Parámetro

Nombre del producto	Puerta automática de pollo
Material de la caja	ASA
Peso neto	0,5 kg
Peso nominal de la puerta	Menos de 1,5 kg
Dimensiones del producto	158 × 88.6 × 54 mm
Modo de fuente de alimentación	240 V, 4 AA x Baterías
Tensión de alimentación	4.5 - 7.4 V
Corriente de alimentación	0.15 mA
Garantía	2 años

Por favor, lea atentamente las instrucciones de seguridad !

### Advertencia

Cualquier intervención en las partes mecánicas del dispositivo o la puerta puede provocar lesiones. Antes de realizar cualquier procedimiento, retire la batería. Existe un riesgo de incendio si el dispositivo está sobrecargado. Por lo tanto, solo conecte este dispositivo a las puertas que están diseñadas para su uso. Siempre preste atención a las advertencias en las baterías utilizadas. Mantenga el dispositivo alejado de los niños pequeños.

### Cautela

El cable de tracción no debe tocarse mientras se usa la puerta. De lo contrario, esto puede provocar lesiones. En caso de ruidos u olores inusuales, las baterías deben retirarse de inmediato. Manténgase usted y objetos sueltos lejos del dispositivo y la puerta durante el uso. Si hay resistencia durante el uso de la puerta, interviene el mecanismo de protección de la puerta. Sin embargo, tenga cuidado al usarlo. Las baterías deben reemplazarse regularmente. Si las batería tienen filtración, tanto esta como el dispositivo deben desecharse profesionalmente.

### Recomendaciones

El dispositivo no debe sumergirse en líquidos, de lo contrario puede ocurrir un cortocircuito, lo que puede provocar un incendio. El cable de tracción no debe estar extendido. Solo se recomienda acortar el cable cuando la puerta ya está conectada. No realice ningún cambio en el dispositivo y no intente repararlo usted mismo. Como resultado, la garantía puede expirar.

## Eliminación



El símbolo del cubo de basura tachado en el producto o en su embalaje indica que el producto no debe eliminarse con los residuos domésticos normales. Los usuarios finales están obligados a devolver los RAEE a un punto de recogida de RAEE. Si el producto contiene una batería o un acumulador, estos deben desecharse por separado del producto si es posible. Usted está legalmente obligado a devolver las baterías usadas como usuario final. Puede devolver las baterías usadas que suministramos o que hemos suministrado como baterías nuevas de forma gratuita a nuestro almacén de envío (dirección de envío) o a un centro de reciclaje / centro de reciclaje en su área. Si la batería o el acumulador contiene más de 0.0005 por ciento en masa de mercurio, más de 0.002 por ciento en masa de cadmio o más de 0.004 por ciento en masa de plomo, esto se indica mediante el símbolo químico respectivo (Hg Cd o Pb) debajo del símbolo del bote de basura tachado en la batería o acumulador. Materiales reciclables como zinc, hierro, aluminio, litio y plata se pueden encontrar en baterías y baterías recargables. Además, pueden incluir ingredientes como mercurio, cadmio y plomo. Estos son tóxicos y ponen en peligro el medio ambiente si se eliminan incorrectamente. Los metales pesados pueden tener efectos nocivos en humanos, animales y plantas y acumularse en el medio ambiente. La recogida separada y la eliminación adecuada de sus equipos de desecho y residuos de pilas/acumuladores contribuye a la conservación de los recursos naturales y garantiza un reciclaje que protege la salud humana y protege el medio ambiente. La información sobre dónde encontrar puntos de recogida para sus electrodomésticos antiguos o residuos de pilas/acumuladores se puede obtener en la administración municipal de su ciudad, en las empresas locales de eliminación de residuos o en Fritz Göbel GmbH & Co. KG.

**CE Conformidad**

Fritz Göbel GmbH & Co. KG declara que el dispositivo descrito en este manual está de acuerdo con los requisitos esenciales y las demás disposiciones y directrices pertinentes.

La marca CE representa el cumplimiento de las directivas de la Unión Europea. La declaración de conformidad se deposita en el fabricante.

**Contacto y servicio**

Fritz Göbel GmbH & Co. KG  
Am Friedrichsplatz 4  
34508 Willingen (Upland)

Teléfono 05632 94840  
E-Mail [info@fritzgoebel.de](mailto:info@fritzgoebel.de)