

Ersatzteilliste · Spare Parts · Pièces Détachées · Запчасти

Edelstahl · Stainless Steel · Inox · нержавеющей сталь

**SUEVIA**

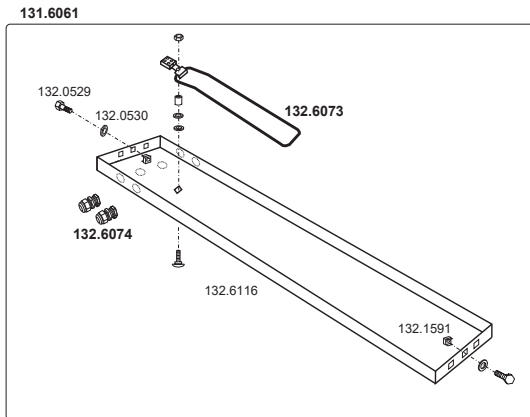

**131.6061 Mod. 6061**  
**180 Watt · 24 Volt**

**Elektro-Anschluss-Schema · Electrical connection · Schéma de connexion électrique · Схема подключения**

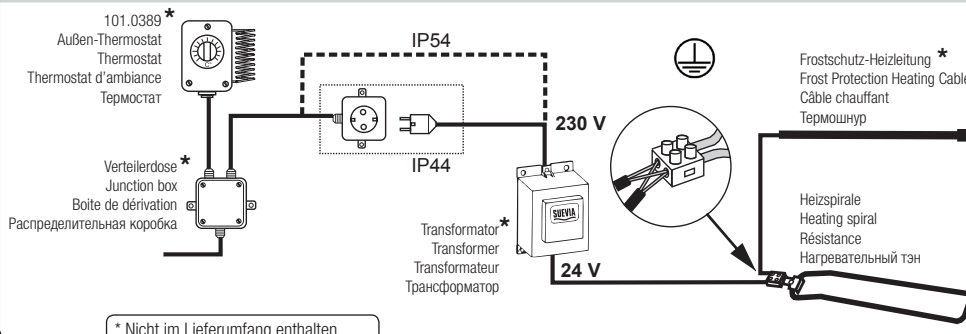

\* Nicht im Lieferumfang enthalten  
\* Not included in the scope of delivery  
\* Non fourni avec  
\* Не входит в комплект поставки

**SUEVIA HAIGES GmbH**

Max-Eyth-Str. 1  
D-74366 Kirchheim am Neckar · Germany  
Tel. +49 7143 971-0 · Fax +49 7143 971-80  
www.suevia.com · info@suevia.com



10/2023 · Technische Änderungen vorbehalten · 104.8129

- DE Montageanleitung  
Zusatzheizung für:
- EN Mounting Instructions  
Heating element for:
- FR Instructions de montage  
Résistance pour :
- RU Инструкция по монтажу  
Нагревательный для:

130.5702 · 130.5712  
130.6219

130.8522 · 130.8532 ·  
130.8562 · 130.8572 · 130.8577  
130.8722 · 130.8732

**1****Max. Leitungslängen · Max. cable lengths · Longueurs de câble maximales****Максимально допустимая длина электрокабеля:**

Querschnitt · Section · Сечение провода	bis · till · jusqu'à · до 100 Watt	bis · till · jusqu'à · до 200 Watt	bis · till · jusqu'à · до 300 Watt	bis · till · jusqu'à · до 400 Watt
<b>2,5 mm<sup>2</sup> · мм<sup>2</sup></b>	<b>83 m</b>	<b>42 m</b>	<b>28 m</b>	<b>21 m</b>
<b>4,0 mm<sup>2</sup> · мм<sup>2</sup></b>	<b>132 m</b>	<b>66 m</b>	<b>44 m</b>	<b>33 m</b>
<b>6,0 mm<sup>2</sup> · мм<sup>2</sup></b>	<b>200 m</b>	<b>100 m</b>	<b>66 m</b>	<b>50 m</b>

Richtwerte. Bitte beachten Sie Kabeldatenblatt und lokale Normen.

Guidelines. Please note cable data sheets and local standards.

Directives. S'il vous plaît respecter les données des câbles, et les normes locales.

Местные нормы могут отличаться от приведенных выше показателей.

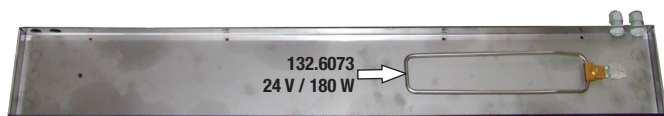
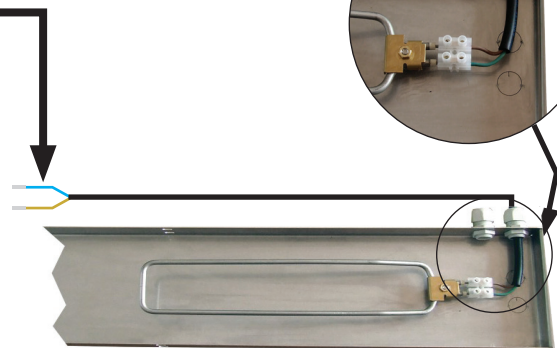
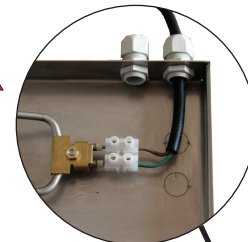
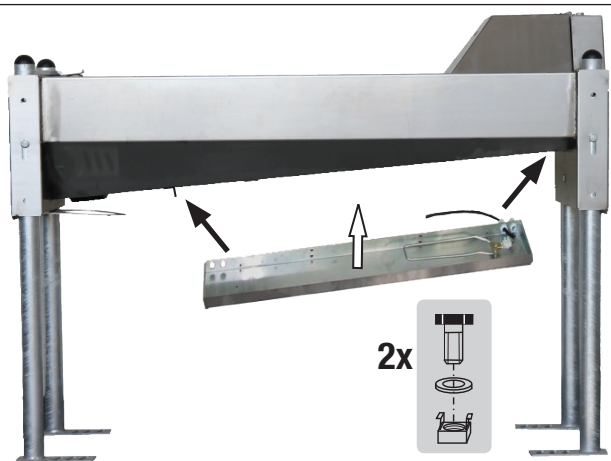
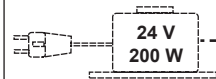
**2****3****Achtung!** Die Tränke darf, bei aktivierter Heizung, **nicht ohne** Wasser betrieben werden!**Attention!** The drinking bowl must **not be run without water** if the heating is activated!**Attention ! Ne pas laisser l'abreuvoir sans eau** pendant que le chauffage est en marche !**Осторожно! Не оставляйте поилку без воды,** если включён обогрев.**4**

Heizung von unten anliegend montieren!  
Mount the heating element underneath the trough!  
Monter la résistance en dessous de l'abreuvoir !  
Монтируйте нагревательный тен под поилкой!

**Elektro-Anschluss · Electric connection · Branchement électrique · Электроподключение**

- Der elektrische Anschluss der Geräte darf nur von einem autorisierten Fachmann durchgeführt werden. Die jeweiligen nationalen Vorschriften und Richtlinien sind zu beachten. Um elektrostatische Aufladungen zu vermeiden, empfehlen wir die Erdung der Tränke.
- All installation, maintenance and inspection works must be carried out by an authorised and qualified specialist. Local norms must be respected. We recommend to ground the drinker due to electrostatic discharges.
- Toutes les opérations de montage, d'entretien et de révision doivent être effectuées exclusivement par un personnel qualifié et autorisé. Respectez les normes locales. Afin d'éviter les décharges électrostatiques, il est fortement recommandé de relier les abreuvoirs à la terre.
- Установка, проверка и ремонт оборудования должна проводиться исключительно специалистом-электриком! Учитывайте принятые местные нормы. Для избежания электростатических зарядов, рекомендуем заземлять поилки.