

### Heb- und Ausschalwerkzeug

- Der Werkzeugteil besteht aus gesenkgeschmiedetem und gehärtetem Spezialstahl
- Die Nagelklaue am Ende des Werkzeugteils ist zum Anheben der Nägel
- Der Nagelschlitz in der Mitte ist zum Herausziehen der Nägel bis Nagelkopf-Ø 9,5mm

### Abmessungen

Werkzeuglänge: 120 mm  
 Werkzeugbreite: 48 mm  
 Gesamtlänge: 600 mm  
 Gewicht: 1,5 kg

**Art. Nr. 10591**

### Optimale Hebelwirkung

Mit einem Kräfteinsatz von F1 bei einer Griffhöhe von H 237mm kann eine Last von F2 angehoben werden:

$$F1 \ 100\text{kg} = F2 \ 1000\text{kg}$$

A (1:2)

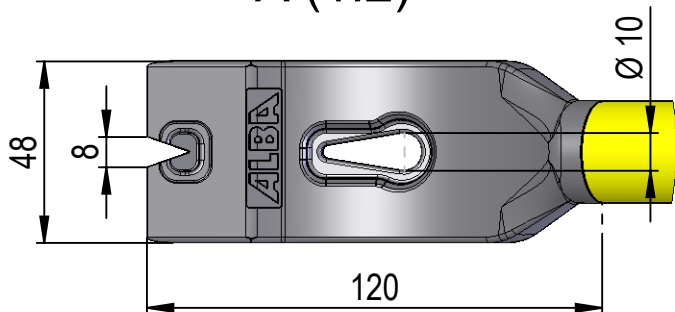

Änd.	Datum	Name	Änderung	Erstellt	20.10.2017	Par	Masstab
				Geprüft		-	1:4
				Freigegeben		-	
				Auftrags-Nr.			
Ohne sep. Stückliste -				Verwendungsbereich, Projekt		Status	
Sep. Stückliste gleicher Nr. -				Werkzeuge		Ursprung	
Sep. Stückliste anderer Nr. -				Sach- / Artikel-Nr. 10591		Ersatz für	
 www.alba-krapf.ch				Benennung			Zeichnungs-Nr.
				Datenblatt Murxli			10591
							Index