

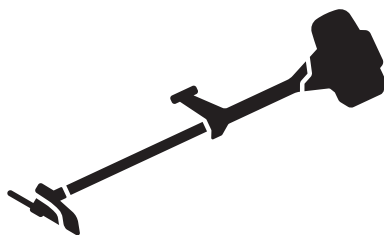

Husqvarna®



535RX, 535RXT

DE Bedienungsanweisung
SL Navodila za uporabo

2-33
34-62

Inhalt

Einleitung.....	2	Fehlerbehebung.....	29
Sicherheit.....	4	Transport, Lagerung und Entsorgung.....	29
Montage.....	11	Technische Angaben.....	30
Betrieb.....	15	Zubehör.....	31
Wartung.....	23	EG-Konformitätserklärung.....	33

Einleitung

Geräteübersicht

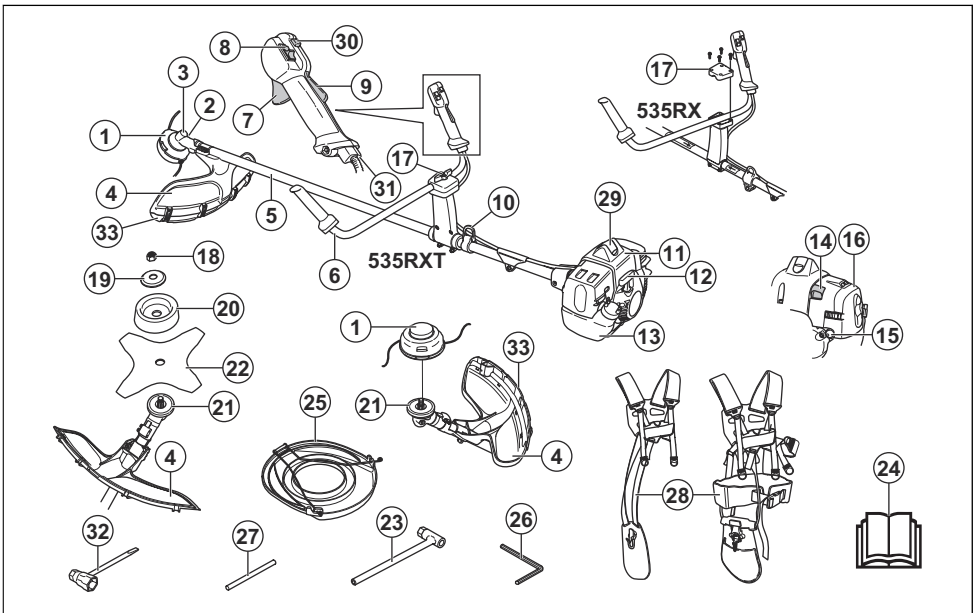

- | | |
|---|---------------------------|
| 1. Trimmerkopf | 15. Kraftstoffpumpenblase |
| 2. Einfüllöffnung für Schmierfett, Winkelgetriebe | 16. Luftfilterdeckel |
| 3. Winkelgetriebe | 17. Lenkereinstellung |
| 4. Schutz für die Schneidausrüstung | 18. Kontermutter |
| 5. Führungsrohr | 19. Stützflansch |
| 6. Lenker | 20. Stützkappe |
| 7. Gashebel | 21. Mitnehmerrad |
| 8. Stoppschalter | 22. Klinge |
| 9. Gashebelsperre | 23. Steckschlüssel |
| 10. Aufhängöse | 24. Bedienungsanleitung |
| 11. Zylinderdeckel | 25. Transportschutz |
| 12. Startseilhandgriff | 26. Inbusschlüssel |
| 13. Kraftstofftank | 27. Sperrstift |
| 14. Choke-Hebel | 28. Tragegurt |

- 29. Zündkappe und Zündkerze
- 30. Startgasknopf
- 31. Gaszegeinstellung
- 32. Zündkerzenschlüssel
- 33. Schutzabdeckung

Produktbeschreibung

Bei diesem Gerät handelt es sich um eine Motorsense mit einem Verbrennungsmotor.

Wir arbeiten laufend daran, Ihre Sicherheit und die Effektivität während des Betriebs zu verbessern. Ihr Servicehändler steht Ihnen gern für weitere Informationen zur Verfügung.

Verwendungszweck

Verwenden Sie das Gerät mit einer Sägeklinge, einer Grasklinge oder einem Trimmerkopf, um unterschiedliche Arten von Vegetationen zu schneiden. Verwenden Sie das Gerät nicht für andere Zwecke als zum Rasentrimmen und -freischneiden sowie Freischneiden in der Forstwirtschaft. Verwenden Sie eine Sägeklinge, um faserige Holzarten zu schneiden. Verwenden Sie zum Schneiden von Gras eine Grasklinge oder einen Trimmerkopf.

Hinweis: Nationale oder regionale Bestimmungen regeln ggf. die Verwendung. Die festgelegten Bestimmungen erfüllen.

Verwenden Sie das Gerät nur mit Zubehörteilen, die vom Hersteller genehmigt sind. Siehe *Zubehör auf Seite 31*.

Symbole auf dem Gerät



WARNUNG: Dieses Gerät kann gefährlich sein und schwere oder tödliche Verletzungen des Bedieners oder anderer Personen verursachen. Gehen Sie vorsichtig vor, und verwenden Sie das Gerät ordnungsgemäß.



Lesen Sie die Bedienungsanleitung sorgfältig durch, und machen Sie sich vor der Benutzung mit dem Inhalt vertraut.



Maximale Drehzahl der Abtriebswelle.



Tragen Sie einen Schutzhelm dort, wo Gegenstände auf Sie fallen können. Tragen Sie einen zugelassenen Gehörschutz. Tragen Sie einen zugelassenen Augenschutz.



Tragen Sie zugelassene Schutzhandschuhe.



Tragen Sie robuste und rutschfeste Stiefel.



Das Gerät kann Objekte umherschleudern und Augenverletzungen verursachen.



Halten Sie während des Betriebs des Geräts einen Mindestabstand von 15 m zu Personen oder Tieren ein.



Falls die Schneidausrüstung auf einen Gegenstand trifft, der nicht sofort geschnitten wird, besteht die Gefahr von Klingenstoß. Das Gerät kann Körperteile abtrennen.



Umweltbelastende Geräuschemissionen gemäß der entsprechenden Richtlinie der Europäischen Gemeinschaft 2000/14/EG und der australischen „Protection of the Environment Operations (Noise Control) Regulation 2017“ (Umweltschutz-/ Lärmschutzbestimmung) von New South Wales. Informationen zur Geräuschemission sind auf dem Geräteschild und im Abschnitt „Technische Daten“ angegeben.



Die Pfeile zeigen die Begrenzungen für die Position des Griffs.



Choke



Kraftstoffpumpe



Dieses Gerät entspricht den geltenden CE-Richtlinien.

yyyywwxxxx

Das Typenschild zeigt die Seriennummer. **yyyy** ist das Produktionsjahr, **ww** ist die Produktionswoche.

Hinweis: Weitere Symbole/Aufkleber auf dem Gerät beziehen sich auf die Zertifizierungsanforderungen für andere kommerzielle Bereiche.

Emissionen nach Euro V



WARNUNG: Bei jeglichen Manipulationen des Motors erlischt die EU-Typgenehmigung für dieses Produkt.

Produkthaftung

Im Sinne der Produkthaftungsgesetze übernehmen wir keine Haftung für Schäden, die unser Gerät verursacht, wenn...

- das Gerät nicht ordnungsgemäß repariert wird.
- das Gerät mit Teilen repariert wird, die nicht vom Hersteller stammen oder nicht vom Hersteller zugelassen sind.
- ein Zubehörfteil mit dem Gerät verwendet wird, das nicht vom Hersteller stammt oder nicht vom Hersteller zugelassen ist.
- das Gerät nicht bei einem zugelassenen Service Center oder von einem zugelassenen Fachmann repariert wird.

Sicherheit

Sicherheitsdefinitionen

Warnungen, Vorsichtsmaßnahmen und Hinweise werden verwendet, um auf besonders wichtige Teile der Bedienungsanleitung hinzuweisen.



WARNUNG: Wird verwendet, wenn bei Nichtbeachtung der Anweisungen in diesem Handbuch die Gefahr von Verletzung oder Tod des Bedieners oder anderer Personen besteht.



ACHTUNG: Wird verwendet, wenn bei Nichtbeachtung der Anweisungen in diesem Handbuch die Gefahr von Schäden am Gerät, an anderen Materialien oder in der Umgebung besteht.

Hinweis: Für weitere Informationen, die in bestimmten Situationen nötig sind.

Allgemeine Sicherheitshinweise



WARNUNG: Lesen, verstehen und befolgen die Anweisungen sorgfältig, bevor Sie das Produkt verwenden.



WARNUNG: Dieses Gerät erzeugt beim Betrieb ein elektromagnetisches Feld. Dieses Feld kann sich unter bestimmten Bedingungen auf die Funktionsweise aktiver oder passiver medizinischer Implantate auswirken. Um die Gefahr von Situationen, die zu schweren oder tödlichen Verletzungen führen können, zu reduzieren, sollten Personen mit einem medizinischen Implantat vor der Nutzung dieses Geräts ihren Arzt und den Hersteller des Implantats konsultieren.

- Verwenden Sie das Produkt nicht, wenn Sie müde sind, unter dem Einfluss von Alkohol, Drogen, Medikamenten oder sonstigen Mitteln stehen, die

Ihre Sehkraft, Aufmerksamkeit, Körperkontrolle oder Ihr Urteilsvermögen beeinträchtigen können.

- Vermeiden Sie es, das Produkt bei schlechtem Wetter zu benutzen. beispielsweise bei dichtem Nebel, starkem Regen oder Wind oder bei großer Kälte. Das Arbeiten bei schlechtem Wetter kann Sie ermüden und weitere Risiken entstehen lassen, z. B. einen glatten Boden und eine unberechenbare Fällrichtung.
- Lassen Sie immer Vorsicht walten und arbeiten Sie mit gesundem Menschenverstand. Wenn Sie sich nach dem Lesen der Bedienungsanleitung über eine Arbeitssituation oder einen Betriebsablauf unsicher fühlen, sprechen Sie mit einer Servicewerkstatt bevor Sie fortfahren.
- Entfernen Sie die Zündkappe, wenn Sie das Produkt außer Sichtweite lassen.

Sicherheitshinweise für die Montage



WARNUNG: Lesen, verstehen und befolgen die Anweisungen sorgfältig, bevor Sie das Produkt verwenden.

- Ziehen Sie die Zündkappe von der Zündkerze ab, bevor Sie das Gerät zusammenbauen.
- Tragen Sie zugelassene Schutzhandschuhe.
- Wenn Sie eine Säge- oder Grasklinge verwenden, achten Sie darauf, dass der richtige Lenker, der Klingenschutz und der Tragegurt am Gerät befestigt sind.
- Ein fehlerhafter oder falscher Schutz kann Verletzungen verursachen. Verwenden Sie keine Schneidausrüstung, an der kein zugelassener Schutz befestigt ist.
- Bringen Sie vor dem Starten des Produkts den Kupplungsdeckel und die Welle korrekt an, damit die Kupplung nicht abfällt.
- Stellen Sie sicher, dass Sie die Abdeckung und die Welle korrekt zusammenbauen, bevor Sie den Motor starten.
- Das Mitnehmerrad und der Stützflansch müssen korrekt in die Mittelbohrung der Schneidausrüstung einrasten. Eine Schneidausrüstung, die nicht korrekt

angebracht wurde, kann zu Verletzungen oder zum Tod führen.

- Um das Produkt sicher zu bedienen und Verletzungen des Bedieners oder anderer Personen zu vermeiden, muss das Produkt immer korrekt am Tragegurt angebracht sein.

Sicherheitshinweise für den Betrieb



WARNUNG: Lesen Sie die folgenden Warnhinweise, bevor Sie das Gerät benutzen.

- Lernen Sie den Unterschied zwischen Freischneiden in der Forstwirtschaft sowie Rasenfreischneiden und -trimmen. Sie müssen den Unterschied verstehen, bevor Sie das Gerät verwenden.
- Für Informationen über das Verwenden der persönlichen Schutzausrüstung, siehe *Persönliche Schutzausrüstung* auf Seite 6.
- Eine längerfristige Beschallung mit Lärm kann zu bleibenden Gehörschäden führen. Tragen Sie stets einen zugelassenen Gehörschutz.
- Achten Sie auf Warnsignale und laute Stimmen, wenn Sie einen Gehörschutz tragen. Nehmen Sie den Gehörschutz immer ab, sobald der Motor stoppt.
- Benutzen Sie das Gerät niemals, wenn es verändert wurde oder fehlerhaft ist.
- Stellen Sie sicher, dass Zündkappe und -kabel unverseht sind, um die Gefahr von elektrischen Schlägen auszuschließen.
- Sehen Sie sich im Arbeitsbereich um, um sicherzustellen, dass keine Personen, Tiere oder Objekte während der Nutzung des Geräts eine negative Auswirkung auf die Sicherheit haben.
- Sehen Sie sich im Arbeitsbereich um, um sicherzustellen, dass keine Personen oder Tiere die Schneidausrüstung berühren oder von Objekten getroffen werden, die von der Schneidausrüstung weggeschleudert werden.
- Untersuchen Sie den Arbeitsbereich. Entfernen Sie alle losen Gegenstände, z. B. Steine, Glasscherben, Nägel, Stahldrähte und Schnüre, die weggeschleudert werden oder sich um die Schneidausrüstung wickeln könnten.
- Verwenden Sie das Gerät nicht in einer Situation oder an einem Ort, an dem Sie im Falle eines Unfalls keine Hilfe erhalten können.
- Verwenden Sie das Gerät auf keinen Fall ohne einen Schutz.
- Stellen Sie sicher, dass Personen oder Tiere einen Mindestabstand von 15 m während der Arbeit einhalten. Schauen Sie immer hinter sich, bevor Sie sich mit dem Gerät umdrehen. Stoppen Sie das Gerät sofort, sobald eine Person oder ein Tier diese 15-m-Sicherheitszone betritt. Wenn noch ein weiterer Arbeiter im gleichen Bereich arbeiten sollte, halten Sie einen Mindestsicherheitsabstand von der 2-fachen Baumhöhe (mindestens 15 m) ein.

- Stellen Sie sicher, dass Sie sich gefahrlos bewegen können und einen sicheren Halt haben. Prüfen Sie Ihr Umfeld und achten Sie auf Hindernisse wie z. B. Wurzeln, Steine, Äste und Gräben. Seien Sie vorsichtig, wenn Sie an Hängen arbeiten.



- Arbeiten Sie nicht über die normale Reichweite hinaus. Bewahren Sie stets einen stabilen Stand und eine gute Balance.
- Bevor Sie das Gerät starten, legen Sie es auf eine ebene Fläche und in einem Abstand von mindestens 3 m zur Kraftstoffquelle, von wo aus Sie den Kraftstoff auffüllen. Achten Sie darauf, dass sich keine Gegenstände in der Nähe der Schneidausrüstung befinden oder diese berühren.
- Wenn die Schneidausrüstung im Leerlauf rotiert, lassen Sie diese von einer Servicewerkstatt einstellen. Verwenden Sie das Gerät erst wieder, wenn es richtig eingestellt ist oder repariert wurde.
- Achten Sie auf weggeschleuderte Gegenstände. Verwenden Sie immer einen zugelassenen Augenschutz, und halten Sie sich vom Schutz der Schneidausrüstung fern. Steine und andere kleine Objekte können in Ihre Augen geschleudert werden und zur Erblindung oder anderen Verletzungen führen.
- Stellen Sie das Gerät niemals mit laufendem Motor ab, es sei denn, Sie haben es gut im Blick.
- Sie dürfen das geschnittene Material nicht selbst entfernen oder von anderen Personen entfernen lassen, wenn der Motor noch eingeschaltet ist oder die Schneidausrüstung sich dreht, weil dies zu schweren Verletzungen führen kann.
- Schalten Sie den Motor immer ab, und stellen Sie sicher, dass sich die Schneidausrüstung nicht dreht, bevor Sie das Material entfernen, das sich um die Klingenscheitel gewickelt oder zwischen dem Schutz und der Schneidausrüstung verfangen hat.
- Seien Sie vorsichtig, wenn Sie Material aus dem Bereich um die Schneidausrüstung herum entfernen. Das Winkelgetriebe wird während des Betriebs heiß und kann Verbrennungen verursachen.
- Die Abgase des Motors sind heiß und können Funken schlagen. Es besteht Brandgefahr. Seien Sie vorsichtig in der Nähe von trockenem und brennbarem Material.

- Betreiben Sie das Gerät niemals in Innenräumen oder in Räumen mit unzureichender Belüftung. Die Abgase enthalten Kohlenmonoxid, ein geruchloses, giftiges und sehr gefährliches Gas.
- Stellen Sie den Motor ab, bevor Sie zu einem neuen Arbeitsbereich wechseln. Bringen Sie immer den Transportschutz an, bevor Sie die Ausstattung bewegen.
- Eine übermäßige Belastung durch Vibrationen kann bei Personen mit Durchblutungsstörungen zu Kreislaufschäden oder Nervenschäden führen. Sprechen Sie mit Ihrem Arzt, wenn Sie nach übermäßiger Belastung durch Vibrationen irgendwelche Beschwerden haben. Beispiele für solche Symptome sind: Einschlafen von Körperteilen, Gefühlsverlust, Kribbeln, Stechen, Schmerzen, Verlust oder Beeinträchtigung der normalen Körperkraft, Veränderungen der Hautfarbe oder der Haut. Diese Beschwerden treten normalerweise in den Fingern, Händen und Handgelenken auf. Bei niedrigen Temperaturen kann erhöhte Gefahr bestehen.

Persönliche Schutzausrüstung



WARNUNG: Lesen Sie die folgenden Warnhinweise, bevor Sie das Gerät benutzen.

- Verwenden Sie stets die vorgeschriebene persönliche Schutzausrüstung bei der Benutzung des Geräts. Die persönliche Schutzausrüstung kann Verletzungen nicht vollständig vermeiden, vermindert aber den Umfang der Verletzungen und Schäden bei einem Unfall. Lassen Sie sich von Ihrem Händler bei der Auswahl der richtigen Ausrüstung unterstützen.
- Tragen Sie einen Helm, wenn die Bäume im Arbeitsbereich höher als 2 m sind.

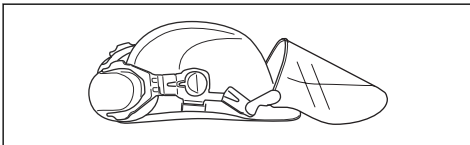

- Tragen Sie einen zugelassenen Gehörschutz.

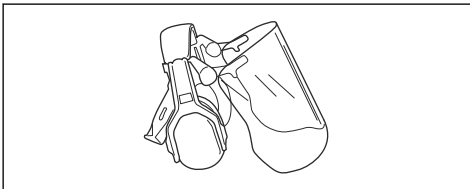

- Tragen Sie einen zugelassenen Augenschutz. Bei der Benutzung eines Visiers ist auch eine zugelassene Schutzbrille zu tragen. Zugelassene Schutzbrillen sind in diesem Falle diejenigen, die die

Normen ANSI Z87.1 für die USA bzw. EN 166 für EU-Länder erfüllen.

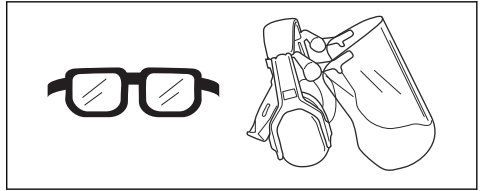

- Tragen Sie bei Bedarf Schutzhandschuhe, beispielsweise bei der Montage, der Untersuchung oder der Reinigung der Schneidausrüstung.

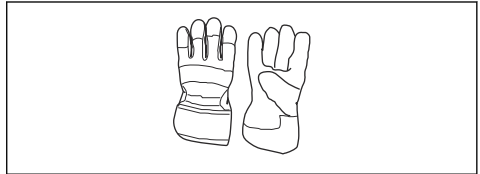

- Tragen Sie Schutzstiefel mit Stahlkappen und rutschfesten Sohlen.



- Tragen Sie Kleidung aus reißfestem Material. Tragen Sie stets eng anliegende Kleidung, lange Hosen aus schwerem Stoff und lange Ärmel. Tragen Sie keine weite Kleidung, die sich leicht an Ästen und Zweigen verfangen könnte. Vermeiden Sie das Tragen von Schmuck, kurzen Hosen und Sandalen. Gehen Sie nicht barfuß. Binden Sie Ihre Haare sicherheitshalber zusammen, sodass sie nicht über Ihre Schulter fallen.
- Halten Sie eine Erste-Hilfe-Ausrüstung und einen Feuerlöscher griffbereit.

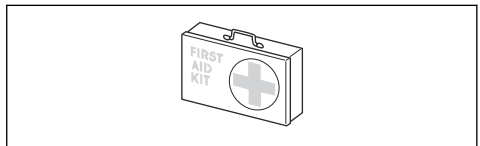

Sicherheitsvorrichtungen am Gerät

Für Informationen über Sicherheitsvorrichtungen, siehe *Sicherheitshinweise für die Montage auf Seite 4*.



WARNUNG: Lesen Sie die folgenden Warnhinweise, bevor Sie das Gerät benutzen.

- Benutzen Sie kein Gerät mit defekten Sicherheitsvorrichtungen. Überprüfen und warten Sie die Sicherheitsvorrichtungen regelmäßig. Wenn die Sicherheitsvorrichtungen defekt sind, wenden Sie sich an Ihre Husqvarna-Servicewerkstatt.
- Nehmen Sie keine Änderungen an den Sicherheitsvorrichtungen vor. Verwenden Sie das Produkt nicht, wenn Schutzabdeckungen, Sicherheitsschalter oder andere Schutzvorrichtungen nicht montiert oder fehlerhaft sind.
- Für alle Wartungs- und Reparaturarbeiten am Produkt, insbesondere an den Sicherheitsvorrichtungen, ist eine spezielle Schulung erforderlich. Wenn die Sicherheitsvorrichtungen die in dieser Bedienungsanleitung enthaltenen Prüfungen nicht bestehen, müssen Sie sich von einer Servicewerkstatt helfen lassen. Wir garantieren, dass professionelle Reparaturen und Dienste zur Verfügung stehen. Wenn Ihr Händler keine Servicewerkstatt ist, sprechen Sie mit ihm, um Informationen über die nächste Servicewerkstatt zu erhalten.
- Verwenden Sie keine Schneidausrüstung ohne eine zugelassene und ordnungsgemäß befestigte Schutzvorrichtung. Siehe *So montieren Sie die Schneidausrüstung auf Seite 12*.

Schneidausrüstung



WARNUNG: Die Schneidausrüstung darf sich nicht drehen, während Sie Arbeiten daran ausführen. Stellen Sie sicher, dass der Motor nicht mehr läuft. Entfernen Sie die Zündkappe, bevor Sie Arbeiten an der Schneidausrüstung ausführen.



WARNUNG: Stellen Sie sicher, dass die Schneidausrüstung unbeschädigt ist. Eine beschädigte Schneidausrüstung kann Unfälle verursachen. Ersetzen Sie die Schneidausrüstung, wenn sie beschädigt ist.



WARNUNG: Verwenden Sie die richtige Schneidausrüstung. Verwenden Sie die Schneidausrüstung immer nur mit dem von uns empfohlenen Schutz, siehe *Zubehör auf Seite 31*.

So prüfen Sie die Gashebelsperre

1. Prüfen Sie, ob sich die Gashebelsperre (A) und der Gashebel (B) frei bewegen lassen und ob die Rückholfeder korrekt funktioniert.

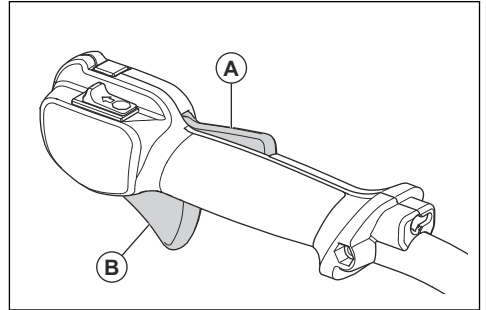

2. Drücken Sie die Gashebelsperre herunter, und kontrollieren Sie, ob sie beim Loslassen in die Ausgangsstellung zurückkehrt.

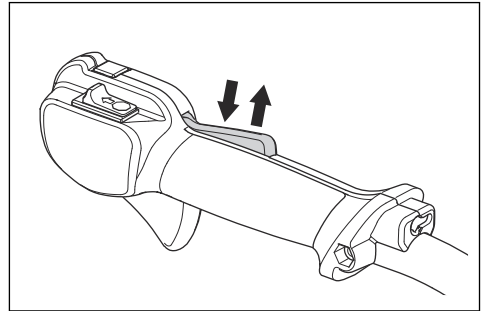

3. Stellen Sie sicher, dass der Gashebel in der Leerlaufstellung verriegelt ist, wenn die Gashebelsperre freigegeben wird.

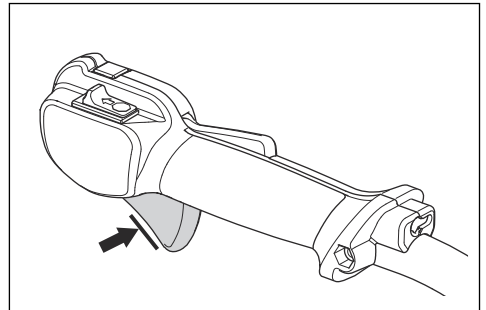

4. Starten Sie das Gerät, und lassen Sie es mit Vollgas laufen.
5. Lassen Sie den Gashebel los, und prüfen Sie, ob die Klängen stoppen und stehen bleiben.



WARNUNG: Wenn die Klängen sich bewegen, während sich der Gashebel in Leerlaufstellung befindet, muss die Leerlaufgeschwindigkeit des Vergasers

eingestellt werden. Siehe *So stellen Sie die Leerlaufdrehzahl ein* auf Seite 27.

Stoppschalter

Motor starten. Kontrollieren Sie, dass der Motor anhält, wenn Sie den Schalter auf die Stopp-Position stellen.

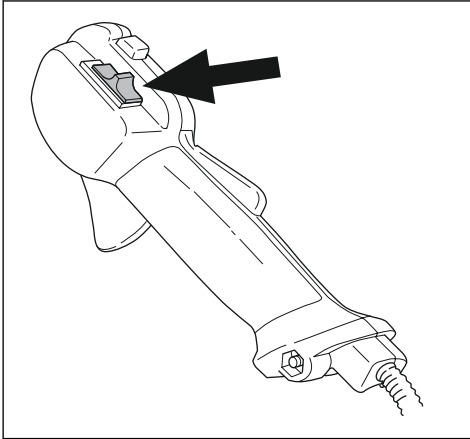

So prüfen Sie die Schutzvorrichtung der Schneidausrüstung



WARNUNG: Eine falsche oder defekte Schutzvorrichtung für die Schneidausrüstung kann schwere Verletzungen verursachen. Siehe *Sicherheitshinweise für den Betrieb* auf Seite 5.



WARNUNG: Verwenden Sie stets die empfohlene Schutzvorrichtung für die Schneidausrüstung, die Sie benutzen. Wenn eine falsche oder defekte Schutzvorrichtung für die Schneidausrüstung installiert wird, können dadurch schwere Verletzungen verursacht werden. Siehe *Technische Angaben* auf Seite 30.

Die Schutzvorrichtung der Schneidausrüstung verhindert, dass der Anwender von umherfliegenden Gegenständen getroffen wird. Es verhindert außerdem Verletzungen, wenn Sie mit der Schneidausrüstung in Kontakt kommen.

1. Führen Sie eine Sichtkontrolle auf Beschädigungen (z. B. Risse) durch.

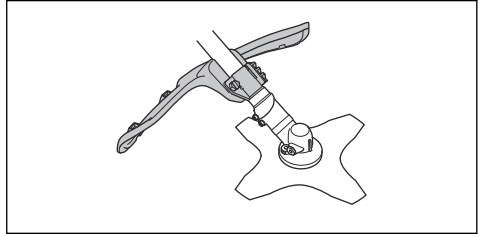

2. Tauschen Sie den Schutz für die Schneidausrüstung aus, wenn er beschädigt ist.

So prüfen Sie das Antivibrationssystem



WARNUNG: Ein falsch gewickelter Faden oder die falsche Schneidausrüstung verstärken die Vibrationen. Siehe *Sicherheitshinweise für den Betrieb* auf Seite 5.

Das Antivibrationssystem verringert Vibrationen in den Griffen auf ein Minimum, wodurch die Arbeit erleichtert wird.

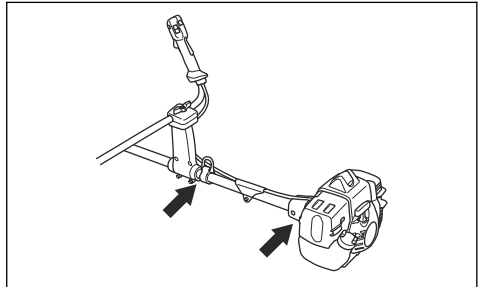

1. Stellen Sie den Motor ab.
2. Führen Sie eine Sichtprüfung auf Verformungen und Beschädigungen durch.

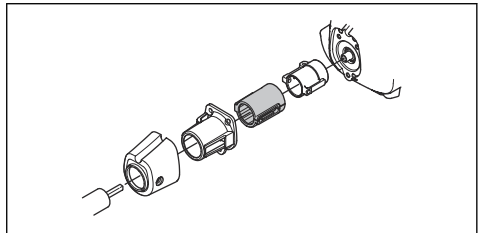

3. Stellen Sie sicher, dass die Antivibrationseinheiten korrekt angebracht sind.

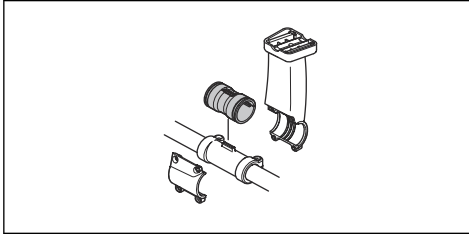

So prüfen Sie den Schnelllösemechanismus



WARNUNG: Benutzen Sie keinen Tragegurt, der einen fehlerhaften Schnelllösemechanismus hat.

Der Schnelllösemechanismus lässt den Bediener im Notfall das Produkt schnell vom Tragegurt entfernen.

1. Stoppen Sie den Motor.
2. Führen Sie eine Sichtkontrolle auf Beschädigungen (z. B. Risse) durch.
3. Lösen Sie den Schnelllösemechanismus und befestigen Sie ihn wieder, um sicherzustellen, dass er richtig funktioniert.

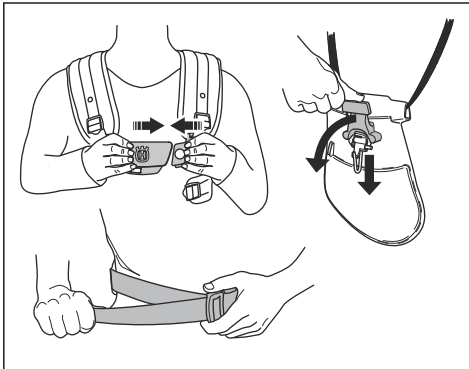

So prüfen Sie den Schalldämpfer



WARNUNG: Verwenden Sie kein Gerät mit defektem Schalldämpfer.



WARNUNG: Der Schalldämpfer wird während und nach dem Betrieb und auch im Leerlauf sehr heiß. Tragen Sie Schutzhandschuhe, um Verbrennungen zu vermeiden.

Der Schalldämpfer senkt den Geräuschpegel so weit wie möglich und leitet die Abgase des Motors vom Bediener weg.

1. Stellen Sie den Motor ab.
2. Führen Sie eine Sichtkontrolle auf Beschädigungen und Verformungen durch.

Hinweis: Die Innenflächen des Schalldämpfers enthalten Chemikalien, die Krebs verursachen können. Achten Sie darauf, dass Sie diese Teile nicht berühren, wenn der Schalldämpfer beschädigt ist.

3. Stellen Sie sicher, dass der Schalldämpfer korrekt am Gerät montiert ist.

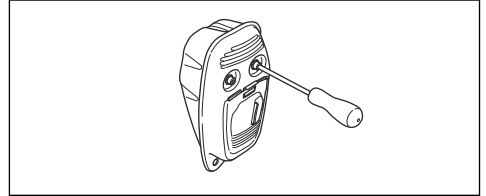

4. Wenn der Schalldämpfer an Ihrem Gerät einen Funkenschutz hat, führen Sie eine Sichtkontrolle durch.

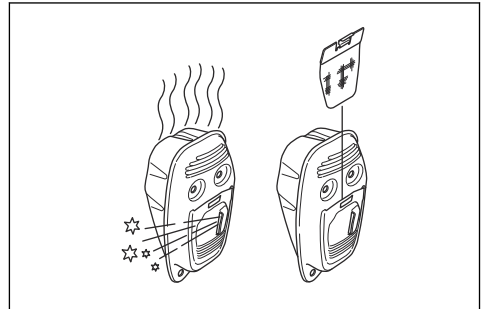

- a) Tauschen Sie den Funkenschutz aus, wenn er beschädigt ist.
- b) Reinigen Sie den Funkenschutz, wenn er schmutzig ist. Weitere Informationen finden Sie unter *Wartung auf Seite 23*.



ACHTUNG: Bei verschmutztem Funkenschutz überhitzt das Gerät, was zu Schäden an Zylinder und Kolben führt.

Sägeblatt und Grasklinge

- Verwenden Sie korrekt geschärfte Klingen. Eine nicht korrekt geschärfte oder beschädigte Klinge erhöht das Unfallrisiko.
- Verwenden Sie korrekt eingestellte Klingen. Die korrekte Blatteinstellung ist 1 mm. Eine nicht korrekt eingestellte Klinge erhöht das Risiko von Verletzungen oder Beschädigungen.

- Zum korrekten Schärfen und Einstellen der Klinge, siehe die Anweisungen, die mit der Klinge geliefert werden.

Schneidausrüstung

- Verwenden Sie zum Zerkleinern von Holz die Sägeklinge.

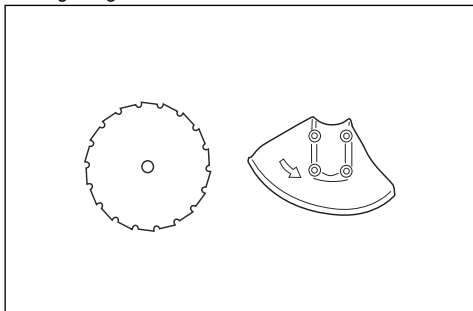

- Verwenden Sie zum Schneiden von dichtem Gras eine Grasklinge.

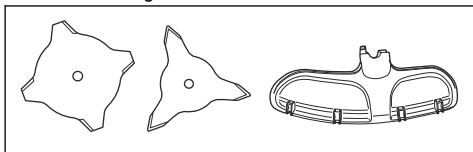

- Verwenden Sie zum Schneiden von Rasen den Trimmerkopf.

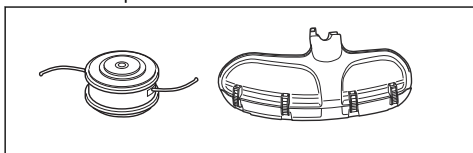

- Eine falsch geschärfte oder beschädigte Klinge erhöht die Unfallgefahr. Halten Sie die Schneidzähne der Klinge stets korrekt und gut geschärft! Befolgen Sie die Anweisungen im Abschnitt *So schärfen Sie Grasmesser und Grasklinge auf Seite 27*, und verwenden Sie die empfohlene Schärfllehre.

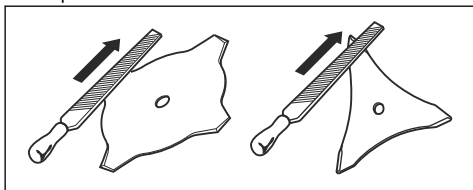

- Überprüfen Sie die Schneidausrüstung auf Beschädigung und Risse. Ersetzen Sie ggf. die beschädigte Schneidausrüstung.
- Verwenden Sie die Schneidausrüstung immer nur mit dem empfohlenen Schutz. Siehe *Zubehör auf Seite 31*.

Sicherheitshinweise für die Wartung



WARNUNG: Lesen Sie die folgenden Warnhinweise, bevor Sie das Gerät benutzen.

- Stoppen Sie den Motor, und stellen Sie sicher, dass sich die Schneidausrüstung nicht mehr bewegt. Entfernen Sie den Zylinderdeckel und trennen Sie die Zündkappe, bevor Sie die Wartung durchführen.
- Die Abgase des Motors enthalten Kohlenmonoxid, ein geruchloses, giftiges und sehr gefährliches Gas, das zum Tod führen kann. Betreiben Sie das Gerät nicht in geschlossenen Räumen.
- Die Abgase des Motors sind heiß und können Funken schlagen. Lassen Sie das Gerät nicht im Innenbereich oder in der Nähe von brennbaren Materialien laufen.
- Zubehörteile und Änderungen am Gerät, die vom Hersteller nicht genehmigt wurden, können zu schweren Verletzungen oder zum Tod führen. Verändern Sie das Gerät nicht. Verwenden Sie stets Originalzubehör.
- Wenn die Wartung nicht ordnungsgemäß und regelmäßig erfolgt, erhöht sich die Verletzungsgefahr und das Risiko für eine Beschädigung des Geräts.
- Führen Sie die Wartung nur gemäß dieser Betriebsanleitung durch. Lassen Sie alle anderen Wartungsarbeiten von einer autorisierten Husqvarna Servicewerkstatt durchführen.
- Lassen Sie eine autorisierte Husqvarna Servicewerkstatt das Gerät regelmäßig warten.
- Ersetzen Sie beschädigte, abgenutzte oder defekte Teile.

Sicherer Umgang mit Kraftstoff



WARNUNG: Lesen Sie die folgenden Warnhinweise, bevor Sie das Gerät benutzen.

- Mischen Sie den Kraftstoff weder im Innenbereich noch in der Nähe einer Wärmequelle.
- Starten Sie das Gerät nicht, wenn sich Kraftstoff oder Öl darauf befindet. Entfernen Sie den unerwünschten Kraftstoff bzw. das Öl und lassen Sie das Gerät trocknen. Entfernen Sie unerwünschten Kraftstoff aus dem Gerät.
- Wechseln Sie sofort die Kleidung, wenn Sie Kraftstoff darauf verschütten.
- Lassen Sie keinen Kraftstoff auf Ihren Körper gelangen, denn dies kann zu Verletzungen führen. Wenn Kraftstoff auf Ihre Haut gelangt, diesen mit Wasser und Seife abwaschen.
- Starten Sie den Motor niemals, wenn Sie Öl oder Kraftstoff auf das Gerät oder auf Ihren Körper verschüttet haben.

- Starten Sie das Gerät nicht, wenn der Motor undicht ist. Überprüfen Sie den Motor regelmäßig auf Undichtigkeiten.
- Gehen Sie vorsichtig mit Kraftstoff um. Kraftstoff ist feuergefährlich, und die Dämpfe sind explosiv und können zu Verletzungen oder sogar zum Tod führen.
- Atmen Sie die Kraftstoffdämpfe nicht ein, denn sie sind gesundheitsschädigend. Achten Sie auf ausreichende Belüftung.
- Rauchen Sie nicht in der Nähe des Kraftstoffs oder des Motors.
- Stellen Sie keine heißen Gegenstände in der Nähe des Kraftstoffs oder Motors ab.
- Füllen Sie keinen Kraftstoff nach, während der Motor läuft.
- Vergewissern Sie sich, dass der Motor abgekühlt ist, bevor Sie Kraftstoff nachfüllen.
- Öffnen Sie vor dem Nachfüllen den Tankdeckel langsam und lassen Sie den Druck vorsichtig entweichen.
- Füllen Sie keinen Kraftstoff in den Motor, wenn Sie sich in einem Innenraum befinden. Eine mangelhafte Luftzirkulation kann zu schweren oder tödlichen Verletzungen durch Ersticken oder eine Kohlenmonoxidvergiftung führen.
- Drehen Sie den Tankdeckel sorgfältig zu, da ansonsten Brandgefahr besteht.
- Stellen Sie vor dem Einschalten das Gerät in einem Abstand von mindestens 3 m von der Stelle auf, wo Sie den Tank befüllt haben.
- Überfüllen Sie den Kraftstofftank nicht.
- Stellen Sie sicher, dass kein Kraftstoff austreten kann, wenn Sie das Gerät oder den Kraftstoffbehälter transportieren.
- Bewegen Sie sich mit dem Gerät oder einen Kraftstoffbehälter nicht in Bereichen mit offenem Feuer, Funkenbildung oder Zündflammen. Stellen Sie sicher, dass sich im Lagerbereich keine offene Feuerquelle befindet.
- Verwenden Sie nur zugelassene Behälter, wenn Sie den Kraftstoff transportieren oder lagern Sie den Kraftstoff ein.
- Leeren Sie den Kraftstofftank, bevor Sie das Gerät für längere Zeit einlagern. Entsorgen Sie den Kraftstoff an Orten, die durch die lokalen gesetzlichen Bestimmungen dafür vorgesehen sind.
- Reinigen Sie das Gerät, bevor Sie es für längere Zeit einlagern.
- Ziehen Sie den Zündkerzenstecker ab, bevor Sie das Gerät einlagern, um sicherzustellen, dass der Motor nicht unbeabsichtigt starten kann.

Montage

Einleitung



WARNUNG: Vor dem Betrieb des Gerätes müssen Sie die Sicherheitsinformationen lesen und verstehen.



WARNUNG: Ziehen Sie den Zündkerzenstecker von der Zündkerze ab, bevor Sie das Gerät zusammenbauen.

So montieren Sie den Gashandgriff

1. Entfernen Sie die Schraube hinter dem Gashandgriff.

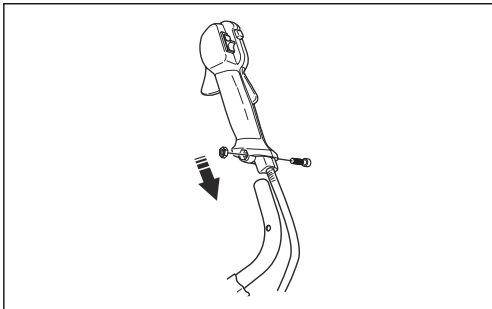

2. Bewegen Sie den Gashandgriff auf die rechte Seite des Lenkers.
3. Richten Sie das Loch hinter dem Gashandgriff am Loch im Lenker aus.
4. Schieben Sie die Schraube durch die Löcher. Ziehen Sie die Schraube fest.

So montieren Sie den Lenker

1. Setzen Sie den Lenker in den Halter ein.

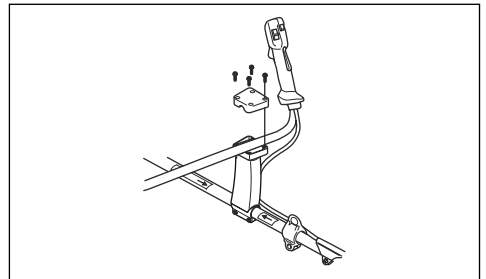

2. Stellen Sie sicher, dass die Öffnungen für die Schrauben korrekt ausgerichtet sind.
3. Befestigen Sie die 4 Schrauben, ziehen Sie sie aber nicht vollständig fest.

4. Justieren Sie den Lenker, sodass sich das Gerät in einer guten Betriebsstellung befindet.



5. Ziehen Sie die 4 Schrauben vollständig an.

So montieren Sie den Lenker

1. Setzen Sie den Lenker in den Halter ein.

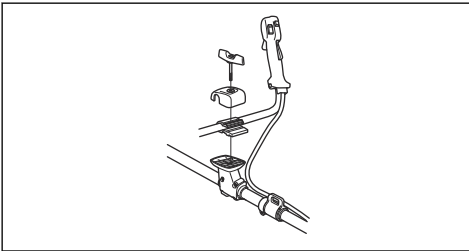

2. Stellen Sie sicher, dass die Öffnungen für den Drehknopf korrekt ausgerichtet sind.
3. Befestigen Sie den Drehknopf, ziehen Sie ihn aber nicht vollständig fest.
4. Justieren Sie den Lenker, sodass sich das Gerät in einer guten Betriebsstellung befindet.



5. Drehen Sie den Drehknopf vollständig fest.

So montieren Sie die Schneidausrüstung

Die Schneidausrüstung umfasst eine Schneidvorrichtung und einen Schutz für die Schneidausrüstung.



WARNUNG: Tragen Sie stets Schutzhandschuhe.



WARNUNG: Verwenden Sie immer den Schutz, der für die Schneidausrüstung empfohlen wird. Siehe *Zubehör auf Seite 31*.



WARNUNG: Eine nicht korrekt montierte Schneidausrüstung kann zu Verletzungen oder zum Tod führen.

So montieren Sie den Trimmerschutz oder einen Kombischutz für einen Trimmerkopf und Kunststoffklinge

1. Hängen Sie den Trimmerschutz/Kombischutz (A) in die beiden Haken am Plattenhalter (M) ein.
2. Biegen Sie den Schutz um die Welle, und befestigen Sie ihn mit der Schraube (L) auf der gegenüberliegenden Seite der Welle.
3. Stecken Sie den Sperrstift (C) in die Nut am Schraubenkopf und ziehen Sie die Schraube fest.

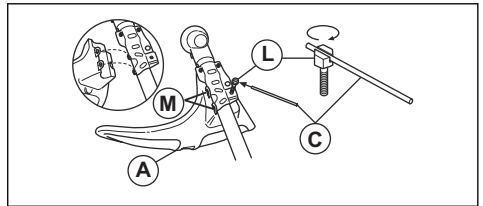

So befestigen Sie einen Trimmerkopf oder eine Kunststoffklinge

1. Montieren Sie das Mitnehmerrad (B) an der Abtriebswelle.
2. Richten Sie die Metallschale (P) mit der Mitte der Klingenföhrung auf dem Mitnehmerrad aus.
3. Drehen Sie die Abtriebswelle, bis sich eines der Löcher des Mitnehmerrads mit dem entsprechenden Loch im Getriebegehäuse deckt.
4. Stecken Sie den Sperrstift (C) in das Loch, so dass die Achse fixiert ist.

5. Drehen Sie den Trimmerkopf bzw. die Kunststoffklingen (H) zum Befestigen gegen den Uhrzeigersinn.

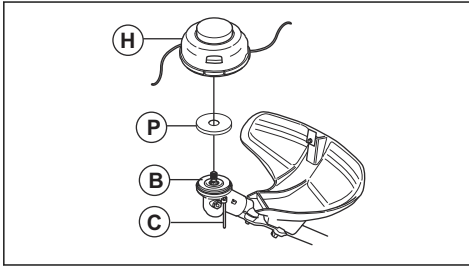

So montieren Sie die Schutzabdeckung



ACHTUNG: Verwenden Sie die Schutzabdeckung, wenn Sie einen Trimmerkopf/eine Kunststoffklinge verwenden. Verwenden Sie die Schutzabdeckung nicht, wenn Sie eine Grasklinge verwenden.

1. Drücken Sie die Schutzabdeckung in die Nut der Schutzvorrichtung der Schneidausrüstung.

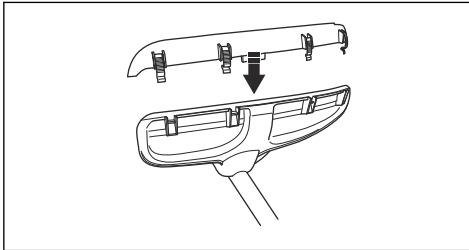

2. Bringen Sie die Schutzabdeckung an der Schutzvorrichtung der Schneidausrüstung mit den 4 Verschlusshaken in Position.

So entfernen Sie die Schutzabdeckung

- Lösen Sie die Verschlusshaken mit dem Zündkerzenschlüssel.

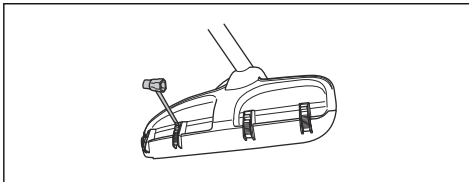

So bringen Sie die Grasklinge und den Grasklingenschutz/Kombischutz an

1. Setzen Sie den Klingenschutz/Kombischutz (A) auf die Welle und ziehen Sie die Schraube fest, um ihn zu befestigen.

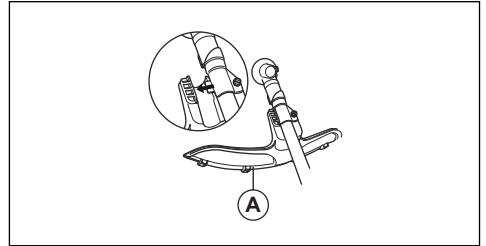

2. Stellen Sie sicher, dass die Schutzverlängerung entfernt wurde.
3. Drehen Sie die Abtriebswelle, bis sich eines der Löcher des Mitnehrrads (B) mit dem entsprechenden Loch im Getriebegehäuse deckt.
4. Stecken Sie den Sperrstift (C) in das Loch, so dass die Achse fixiert ist.
5. Montieren Sie die Grasklinge (D), die Stützkappe (E) und den Stützflansch (F) an der Abtriebswelle.

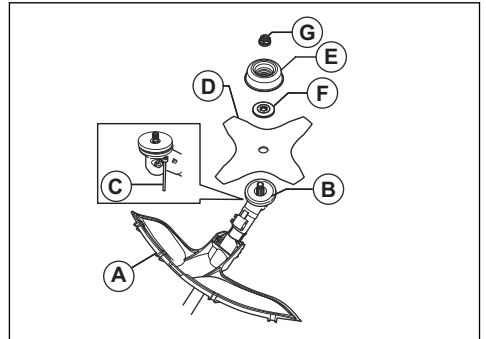

6. Stellen Sie sicher, dass das Mitnehrrad und der Stützflansch korrekt im Mittelloch der Grasklinge einrasten.

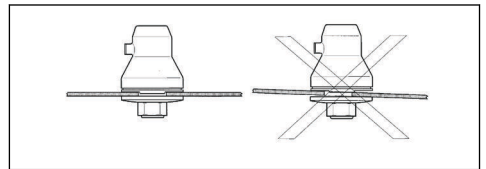

7. Bringen Sie die Mutter (G) an.

8. Ziehen Sie die Mutter mit dem Steckschlüssel an. Halten Sie die Welle des Steckschlüssels nahe dem Klingenschutz. Ziehen Sie in entgegengesetzter Richtung an, wie die Schneidrüstung sich dreht. Ziehen Sie sie mit einem Drehmoment von 35-50 Nm an.

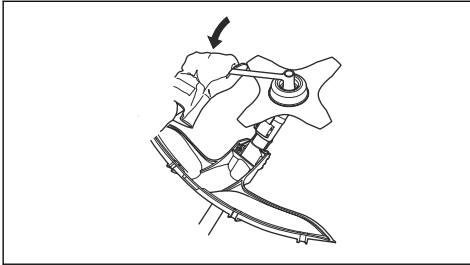

So montieren Sie die Sägeklinge



WARNUNG: Um die Sägeklingennutter herum besteht Verletzungsgefahr. Stellen Sie sicher, dass der Klingenschutz richtig eingebaut ist. Verwenden Sie stets Schutzhandschuhe.

1. Befestigen Sie den Mitnehmer (B) an der Abtriebswelle.
2. Drehen Sie die Klingenscheibe, bis sich eines der Löcher des Mitnehmers mit dem Loch im Getriebegehäuse deckt.
3. Stecken Sie den Sperrstift (C) in das Loch, sodass die Achse fixiert ist.
4. Installieren Sie die Sägeklinge (D) und den Stützflansch (F) auf die Abtriebswelle.
5. Installieren Sie die Sägeklingennutter (G).

Hinweis: Die Sägeklingennutter hat ein Linksgewinde.

6. Drehen Sie den Steckschlüssel gegen den Uhrzeigersinn, um die Kontermutter festzuziehen. Stellen Sie sicher, dass das Anzugsmoment der Sicherungsmutter 35 bis 50 Nm (3,5 bis 5 kpm) beträgt. Halten Sie den Stiel des Steckschlüssels so nahe am Klingenschutz wie möglich.

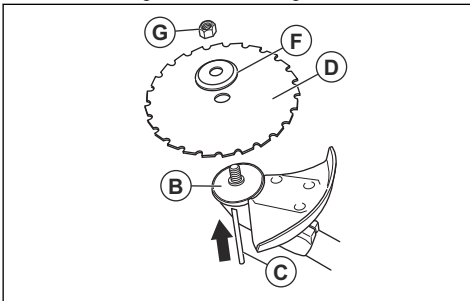

- a) Stellen Sie sicher, dass Sie den Steckschlüssel im angegebenen Bereich betätigen, wenn Sie die Sägeklingennutter lösen oder anziehen.

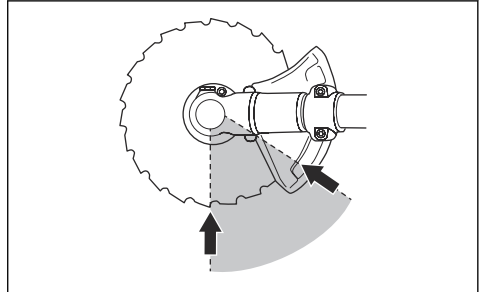
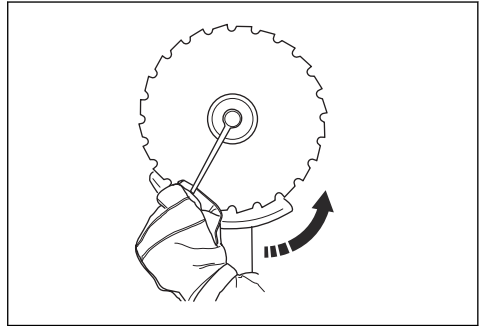

So montieren Sie den Klingenschutz



ACHTUNG: Verwenden Sie nur den zugelassenen Klingenschutz. Siehe *Zubehör auf Seite 31*.

1. Entfernen Sie den Halter (H).
2. Befestigen Sie den Adapter (I) und den Bügel (J) mit den 2 Schrauben (K).
3. Befestigen Sie den Klingenschutz (A) mit den 4 Schrauben (L) am Adapter.

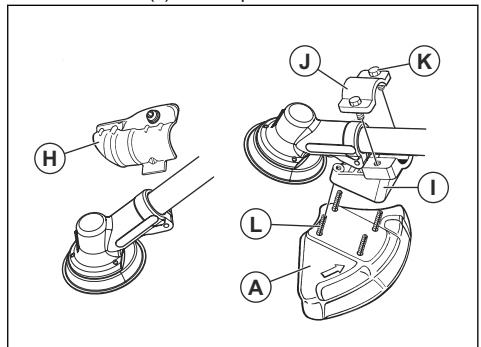

So stellen Sie den Tragegurt ein

1. Legen Sie den Tragegurt des Geräts an.

2. Drücken Sie die 2 Teile der Brustplatte zusammen.

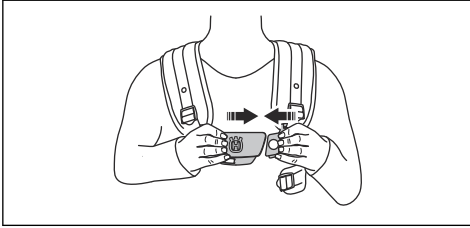

3. Ziehen Sie den Hüftgurt fest an. Stellen Sie sicher, dass der Hüftgurt auf einer Höhe mit der Hüfte liegt.

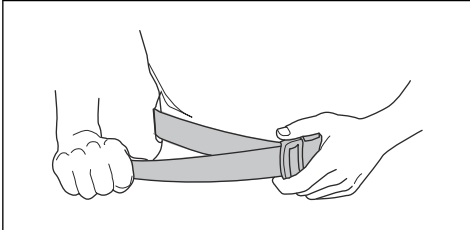

4. Ziehen Sie den Brustgurt unter Ihrem linken Arm fest an. Der Brustgurt muss fest am Körper anliegen.

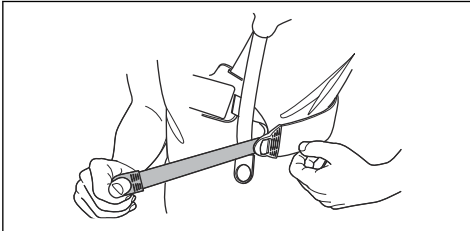

5. Stellen Sie den Schulterriemen ein, bis das Gewicht gleichmäßig auf Ihren Schultern verteilt ist.

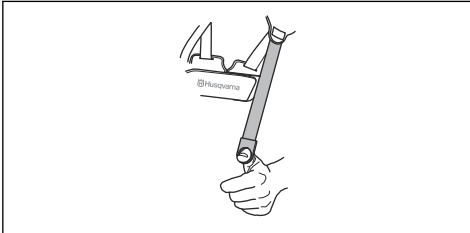

6. Passen Sie die Höhe des Aufhängepunkts an. Beim Forstfreischneiden liegt die richtige Höhe zum Aufhängen ca. 10 cm unterhalb Ihrer Hüfte. Siehe *Richtige Balance des Produkts auf Seite 18*.

Schnelllösefunktion des Tragegurts



WARNUNG: Verwenden Sie den Tragegurt nicht, wenn die Schnelllösefunktion defekt ist. Stellen Sie sicher, dass die Schnelllösefunktion korrekt funktioniert, wenn Sie das Gerät einstellen.



WARNUNG: Wenn das Gerät nicht sicher an dem Tragegurt befestigt ist, können Sie das Gerät nicht steuern, und das kann zu Verletzungen des Anwenders oder anderer Personen führen.

Die Schnelllösefunktion befindet sich vorn am Tragegurt. Die Riemen des Tragegurts müssen sich stets in der richtigen Position befinden.

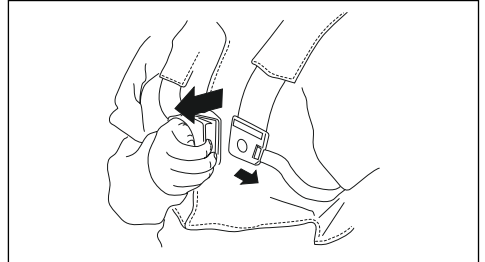

In einem Notfall hilft Ihnen die Schnelllösefunktion, das Gerät sicher zu entfernen.

Betrieb

Einleitung



WARNUNG: Vor dem Betrieb des Gerätes müssen Sie die Sicherheitsinformationen lesen und verstehen.

Bevor Sie das Produkt in Betrieb nehmen

- Untersuchen Sie den Arbeitsbereich, um sicherzustellen, dass Sie die Art des Geländes, die Neigung des Bodens und mögliche Hindernisse wie Steine, Äste und Gräben kennen.
- Führen Sie eine Überholung des Geräts durch.

- Führen Sie Sicherheitskontrollen, Wartungen und Servicemaßnahmen durch, die in dieser Bedienungsanleitung beschrieben sind.
- Stellen Sie sicher, dass alle Abdeckungen, Schutzvorrichtungen, Griffe und die Schneidausrüstung richtig montiert und nicht beschädigt sind.
- Stellen Sie sicher, dass es keine Risse auf der Unterseite der Sägeklinge oder den Grasklingenzähnen oder am Mittelloch der Klinge gibt. Ersetzen Sie die Klinge bei Beschädigung.

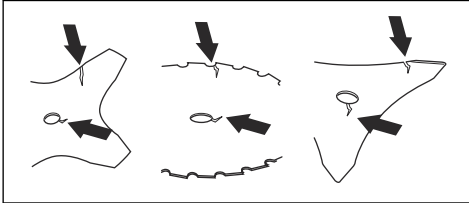

- Überprüfen Sie den Stützflansch auf Risse. Ersetzen Sie den Stützflansch bei Beschädigung.

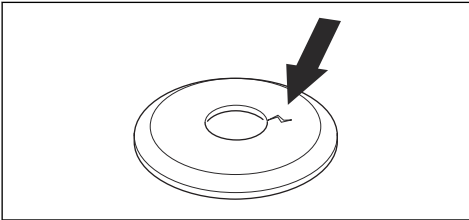

- Stellen Sie sicher, dass die Sicherungsmutter nicht von Hand entfernt werden kann. Wenn Sie sie von Hand entfernen, hält sie die Schneidausrüstung nicht ausreichend in Stellung, und Sie müssen sie ersetzen.

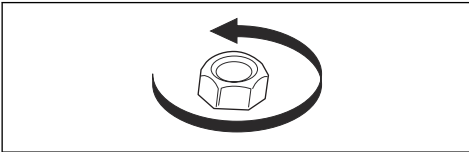

- Überprüfen Sie den Klingenschutz auf Beschädigungen oder Risse. Ersetzen Sie den Klingenschutz bei Beschädigungen oder Rissen.
- Überprüfen Sie den Trimmerkopf und die Schutzvorrichtung für die Schneidausrüstung auf Beschädigungen oder Risse. Ersetzen Sie den Trimmerkopf und die Schutzvorrichtung für die

Schneidausrüstung bei Beschädigungen oder Rissen.

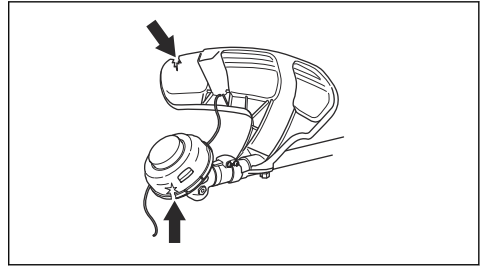

Kraftstoff

Dieses Produkt verfügt über einen Zweitaktmotor.



ACHTUNG: Die Verwendung eines falschen Kraftstoffs kann zu einer Beschädigung des Motors führen. Verwenden Sie eine Mischung aus Benzin und Zweitaktöl.

Benzin



ACHTUNG: Verwenden Sie immer Qualitätsbenzin mit Ölbeimischung (mind. 90 Oktan (ROZ)). Der Einsatz von Kraftstoff mit niedrigerer Oktanzahl kann ein Klopfen verursachen. Das führt zu erhöhten Motortemperaturen, die schwere Motorschäden verursachen können.



ACHTUNG: Wenn Ihr Gerät mit einem Katalysator ausgestattet ist, verwenden Sie bleifreies Qualitätsbenzin mit Ölbeimischung. Verbleites Benzin zerstört den Katalysator.

- Wenn umweltgerechtes sog. Alkylatbenzin zur Verfügung steht, ist dieses zu verwenden.

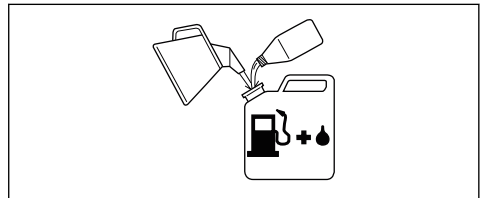

- Ethanol-Kraftstoffgemisch, E10 kann verwendet werden (max. 10 %ige Ethanol-Mischung). Die Verwendung von Ethanol-Mischungen höher als E10 führt zu Magerlauf, der Motorschäden verursachen kann.
- Bei Dauerbetrieb mit hoher Motordrehzahl sollte eine höhere Oktanzahl gewählt werden.

Husqvarna Alkylatkraftstoff

Für eine optimale Leistung empfehlen wir Husqvarna Alkylatkraftstoff. Dieser enthält im Vergleich zu herkömmlichem Kraftstoff weniger gefährliche Stoffe, wodurch gefährliche Abgase reduziert werden. Der Kraftstoff hinterlässt eine geringe Menge gefährlicher Rückstände, wenn er verbrannt wird, wodurch die Motorkomponenten sauber bleiben. Dies erhöht die Lebensdauer des Motors. Husqvarna Alkylatkraftstoff ist nicht überall erhältlich.

Zweitaktöl



ACHTUNG: Unbefriedigende Ölqualität und/oder ein falsches Öl/Kraftstoff-Gemisch kann zu Schäden am Gerät führen und die Lebensdauer von Katalysatoren verringern.



ACHTUNG: Verwenden Sie kein Zweitaktöl für wassergekühlte Außenbordmotoren (auch Outboardoil genannt).



ACHTUNG: Verwenden Sie kein Öl für Viertaktmotoren.

- Verwenden Sie für beste Ergebnisse und die beste Leistung Husqvarna Zweitaktöl.
- Wenn Husqvarna Zweitaktöl nicht verfügbar ist, verwenden Sie ein anderes qualitativ hochwertiges Zweitaktöl für luftgekühlte Motoren. Wenden Sie sich an Ihren Kundendienst zur Auswahl der richtigen Ölsorte.

Benzin, l	Zweitaktöl, l
	2 % (50:1)
5	0,10
10	0,20
15	0,30
20	0,40

So mischen Sie Benzin und Zweitaktöl



ACHTUNG: Beim Mischen kleiner Kraftstoffmengen wirken sich auch kleine Abweichungen bei der Ölmenge stark auf das Mischungsverhältnis aus. Um das korrekte Mischungsverhältnis sicherzustellen, muss die beizumischende Ölmenge genau abgemessen werden.

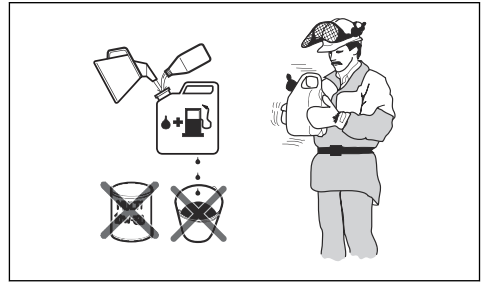

1. Füllen Sie die halbe Menge des Benzins ein, das gemischt werden soll.
2. Füllen Sie die komplette Ölmenge ein, und mischen (schütteln) Sie die Kraftstoffmischung.
3. Geben Sie dann den Rest des Benzins dazu.
4. Mischen (schütteln) Sie sorgfältig die Kraftstoffmischung, und befüllen Sie den Kraftstofftank des Geräts.
5. Leeren und reinigen Sie den Kraftstofftank, wenn Sie das Gerät längere Zeit nicht benutzen.

Hinweis: Mischen Sie Kraftstoff höchstens für einen Monat im Voraus, und mischen Sie Benzin und Öl immer in einem sauberen, für Benzin zugelassenen Behälter.

So füllen Sie den Kraftstofftank

1. Säubern Sie den Bereich rund um den Tankdeckel.
2. Schütteln Sie den Behälter, und stellen Sie sicher, dass der Kraftstoff vollständig vermischt ist. Verwenden Sie einen Kraftstoffbehälter mit Überfüllungsschutz.
3. Füllen Sie es in den Kraftstofftank.
4. Ziehen Sie den Tankdeckel vorsichtig fest.
5. Bewegen Sie das Gerät vor dem Start mindestens 3 Meter aus dem Auftankbereich und von der Kraftstoff-Auftankquelle weg.

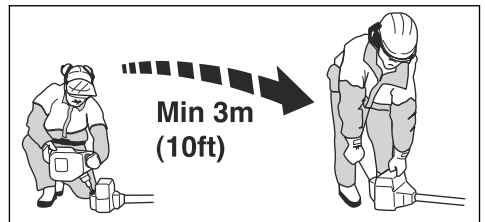

ACHTUNG: Verunreinigungen im Tank führen zu Betriebsstörungen. Reinigen Sie den Kraftstofftank und Kettenöltank regelmäßig, und ersetzen Sie den Kraftstofffilter einmal pro Jahr oder öfter.

Arbeitsstellung

- Halten Sie das Produkt mit beiden Händen.
- Halten Sie das Gerät auf der rechten Seite des Körpers.
- Die Schneidusrüstung muss sich unterhalb der Taille befinden.
- Behalten Sie das Produkt immer am Tragegurt.
- Halten Sie sich von den heißen Flächen fern.
- Halten Sie sich von der Schneidusrüstung fern.

Richtige Balance des Produkts

Beim Freischneiden ist das Produkt korrekt ausbalanciert, wenn es frei waagrecht vom Aufhängepunkt hängt. Bei korrekter Balance ist die Gefahr, auf Steine zu schlagen, wenn Sie den Lenker loslassen, verringert.

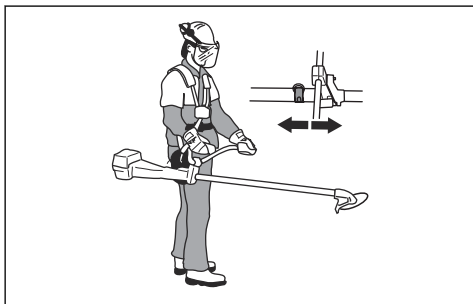

Beim Grasfreischneiden ist das Gerät korrekt ausbalanciert, wenn sich die Klinge auf Schnitthöhe in Bodennähe befindet.

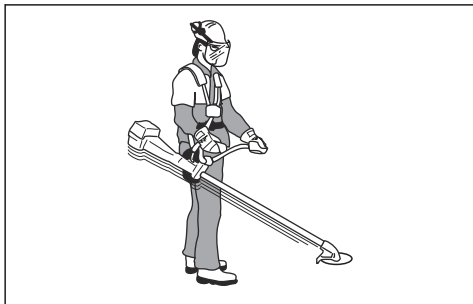

So bereiten Sie das Produkt auf den Einsatz vor

1. Drücken Sie mehrmals die Kraftstoffpumpe, bis sich die Gummiblase mit Kraftstoff zu füllen beginnt.

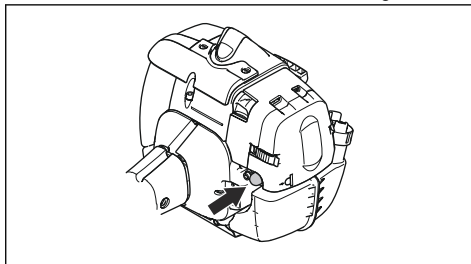

Hinweis: Es ist nicht erforderlich, die Blase vollständig zu füllen.

2. Bewegen Sie den Choke-Hebel nach oben in die Choke-Position.

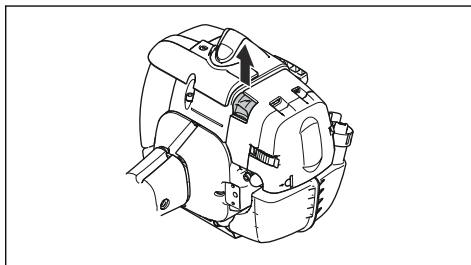

WARNUNG: Die Schneidusrüstung beginnt sofort zu rotieren, wenn Sie den Motor mit dem Choke starten.

So starten Sie das Gerät



WARNUNG: Lesen Sie die Warnhinweise im Kapitel über Sicherheit, bevor Sie das Gerät starten (siehe *Sicherheit auf Seite 4*).

1. Tragen Sie stets Schutzhandschuhe.
2. Drücken Sie den Gerätekörper mit der linken Hand gegen den Boden.



ACHTUNG: Verwenden Sie nicht Ihre Füße!

3. Halten Sie den Startseilhandgriff.
4. Ziehen Sie das Starterseil mit Ihrer rechten Hand langsam heraus, bis ein Widerstand spürbar wird (die Starterklinken greifen).



WARNUNG: Wickeln Sie das Starterseil nicht um Ihre Hand.

- Ziehen Sie schnell und kraftvoll am Starterseil.



ACHTUNG: Ziehen Sie das Starterseil nicht ganz heraus und lassen Sie den Startgriff aus ganz herausgezogener Lage nicht los. Dies kann das Gerät beschädigen.

- Ziehen Sie wiederholt am Starterseil, bis der Motor anspringt.
- Stellen Sie den Choke sofort zurück, wenn der Motor zündet.
- Betätigen Sie den Gashebel stufenweise, wenn der Motor anspringt.
- Stellen Sie sicher, dass der Motor einwandfrei läuft.

So starten Sie das Gerät über den Gashandgriff mit Startgassperre

- Drücken Sie zum Einstellen der Gasstartposition die Gashebelsperre und den Gashebel. Drücken Sie dann den Startgasknopf (A).
- Lassen Sie anschließend die Gashebelsperre und den Gashebel und danach den Startgasknopf los. Nun ist die Startgasfunktion aktiviert.
- Um den Motor wieder auf Leerlaufdrehzahl zurückzustellen, drücken Sie die Gashebelsperre und den Gashebel.

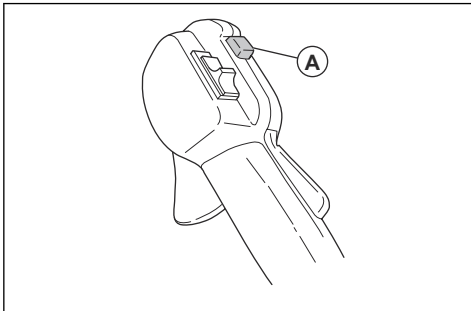

Gerät stoppen

- Legen Sie den Stoppschalter in die Stopposition, um den Motor abzustellen.



ACHTUNG: Der Stoppschalter kehrt dann automatisch wieder in die Position RUN zurück.

Klingenstoß

Bei einem Klingenstoß bewegt sich das Produkt dann schnell und kraftvoll zur Seite. Ein Klingenstoß tritt auf, wenn die Grasklinge oder die Sägeklinge auf ein Objekt trifft, das

nicht geschnitten werden kann. Ein Klingenstoß kann das Produkt oder den Bediener in alle Richtungen schleudern. Es besteht eine Verletzungsgefahr für den Bediener und andere Personen.

Das Risiko erhöht sich in Bereichen, wo das geschnittene Material nicht leicht zu erkennen ist.

Schneiden Sie nicht mit dem Bereich der Klinge, der in Schwarz dargestellt ist. Ein Klingenstoß kann durch die Geschwindigkeit und die Bewegung der Klinge verursacht werden. Die Gefahr erhöht sich mit der Stärke des Astes, der geschnitten wird.

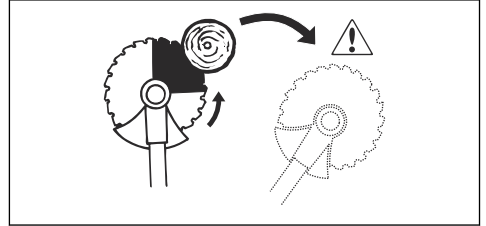

Allgemeine Arbeitsanweisungen



WARNUNG: Seien Sie beim Schneiden von Bäumen, die unter Spannung stehen, vorsichtig. Er kann vor oder nach dem Schneiden in seine normale Position zurückspringen und Sie verletzen oder das Produkt beschädigen.

- Machen Sie eine Stelle am Ende des Arbeitsbereichs frei, und beginnen Sie von dort aus mit der Arbeit.
- Bewegen Sie sich in einem regelmäßigen Muster über den Arbeitsbereich.

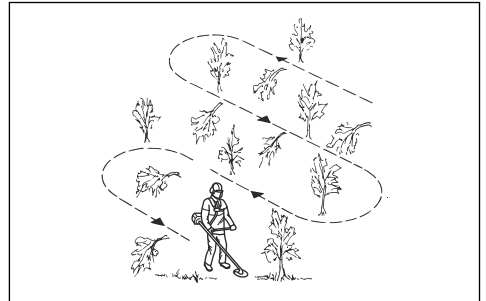

- Bewegen Sie das Produkt ganz nach links und rechts, um jedes Mal eine Breite von 4–5 m freizumachen.
- Machen Sie eine Strecke von 75 m frei, bevor Sie umkehren und zurückgehen. Nehmen Sie den Kraftstoffkanister mit sich, während Sie fortfahren.
- Bewegen Sie sich in eine Richtung, wo Sie nicht mehr als nötig über Gräben und Hindernisse gehen müssen.

- Bewegen sich in eine Richtung, wo der Wind die geschnittene Vegetation in den bereits freigeschnittenen Bereich fallen lässt.

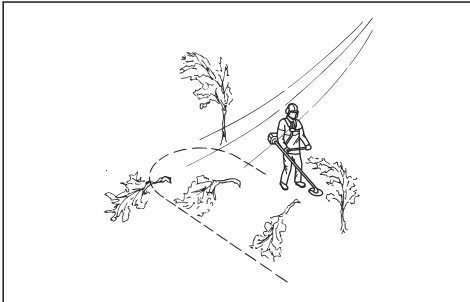

- Bewegen Sie sich den Hängen entlang, nicht auf und ab.

Freischneiden mit einer Sägeklinge

So fällen Sie einen Baum nach links

Um nach links zu fällen, drücken Sie den unteren Teil des Baumes nach rechts.

1. Geben Sie Vollgas.
2. Stellen Sie die Sägeklinge entsprechend der Abbildung gegen den Baum.
3. Neigen Sie die Sägeklinge, und drücken Sie sie mit Kraft diagonal nach rechts unten. Drücken Sie den Baum gleichzeitig mit dem Klingenschutz.

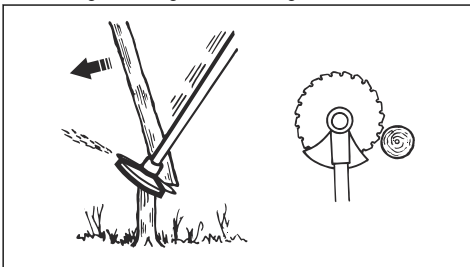

So fällen Sie einen Baum nach rechts

Um nach rechts zu fällen, drücken Sie den unteren Teil des Baumes nach links.

1. Geben Sie Vollgas.
2. Stellen Sie die Sägeklinge entsprechend der Abbildung gegen den Baum.

3. Neigen Sie die Sägeklinge, und drücken Sie sie mit Kraft diagonal nach rechts oben. Drücken Sie den Baum gleichzeitig mit dem Klingenschutz.

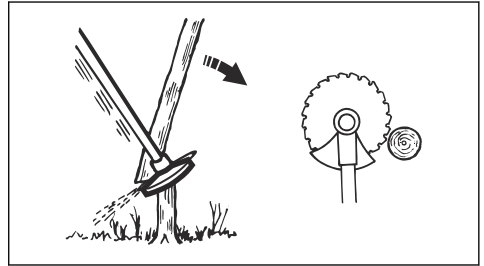

So fällen Sie einen Baum nach vorne

Um nach vorne zu fällen, drücken Sie den unteren Teil des Baumes nach hinten.

1. Geben Sie Vollgas.
2. Stellen Sie die Sägeklinge entsprechend der Abbildung gegen den Baum.
3. Ziehen Sie die Sägeklinge mit einer schnellen Bewegung nach hinten.

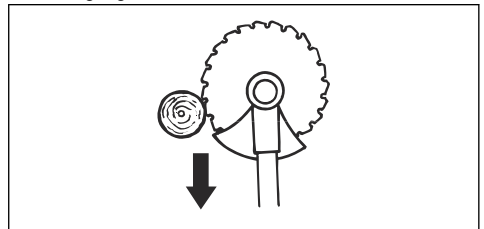

So fällen Sie große Bäume

Größere Bäume müssen von 2 Seiten geschnitten werden.

1. Prüfen Sie, in welche Richtung der Baum fallen wird.
2. Geben Sie Vollgas.
3. Machen Sie den ersten Schnitt auf der Seite des Baumes, in die er fallen wird.

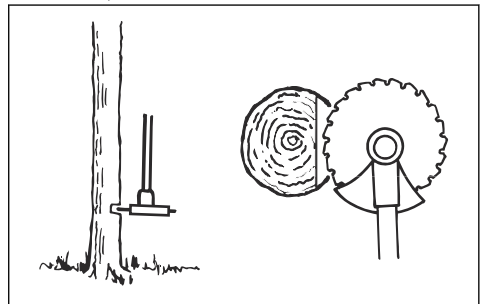

4. Durchschneiden Sie den Baum von der anderen Seite.

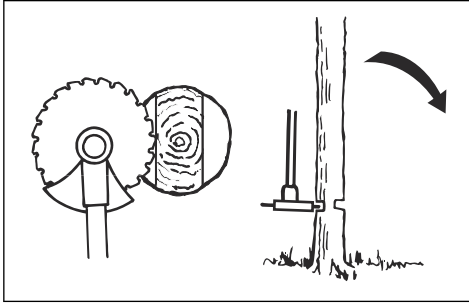

ACHTUNG: Falls sich die Sägeklinge verfängt, ziehen Sie das Produkt nicht mit einer plötzlichen Bewegung. Dadurch können die Sägeklinge, das Winkelgetriebe, die Welle oder der Lenker beschädigt werden. Lassen Sie die Griffe los, halten Sie die Welle mit beiden Händen und ziehen Sie das Produkt vorsichtig heraus.

Hinweis: Üben Sie mehr Druck zum Fällen von kleinen Bäumen aus. Üben Sie weniger Druck zum Fällen von großen Bäumen aus.

So schneiden Sie Gestrüpp mit einer Sägeklinge

Um nach links zu fällen, drücken Sie den unteren Teil des Baumes nach rechts.

- Schneiden Sie dünne Bäume und Gestrüpp.
- Bewegen Sie das Produkt von einer Seite zur anderen.
- Schneiden Sie viele Bäume in einer Bewegung.
- Bei einer Gruppe von dünnen Bäumen:

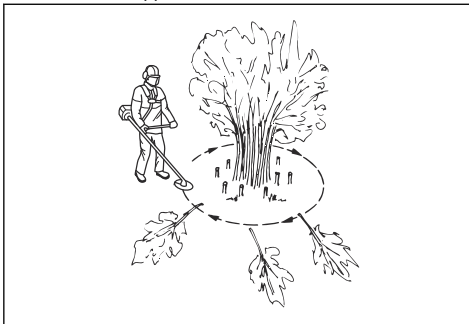

- Schneiden Sie die äußeren Bäume hoch.
- Schneiden Sie die äußeren Bäume auf die richtige Höhe.

- Schneiden Sie von der Mitte. Wenn Sie die Mitte nicht erreichen können, schneiden Sie die äußeren Bäume hoch und lassen Sie sie herunterfallen. Dies verringert das Risiko, dass die Sägeklinge sich verfängt.

Grasfreischneiden mit Grasklinge



ACHTUNG: Verwenden Sie Grasklingen und Grasmesser nicht auf Holz. Verwenden Sie Grasklingen und Grasmesser nur für langes oder grobes Gras.

- Bewegen Sie das Produkt von einer Seite zur anderen.
- Wenn Sie schneiden, beginnen Sie die Bewegung von rechts nach links. Bevor Sie erneut schneiden, bewegen Sie das Produkt nach rechts.
- Schneiden Sie mit der linken Seite der Grasklinge.

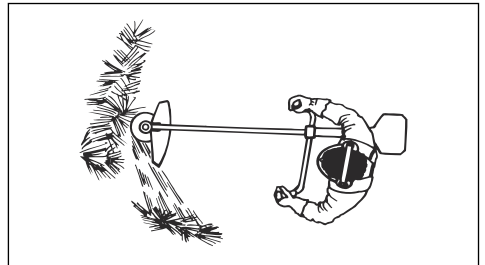

- Neigen Sie die Grasklinge nach links, damit das Gras in einer Linie fällt. Dadurch können Sie den Grasschnitt einfacher einsammeln.
- Behalten Sie eine stabile Stellung mit gespreizten Beinen bei.
- Bewegen Sie sich nach jeder Rechtsbewegung vorwärts, und stellen Sie sicher, dass Sie wieder eine stabile Position haben, bevor Sie erneut schneiden.
- Halten Sie die Stützkappe mit einem leichten Druck gegen den Boden, um sicherzustellen, dass die Grasklinge nicht auf den Boden trifft.
- Befolgen Sie diese Anweisungen, um das Risiko zu verringern, dass sich Schnittmaterial um die Grasklinge herum wickelt:
 - Geben Sie Vollgas.
 - Bewegen Sie die Grasklinge nicht durch bereits geschnittenes Material, wenn Sie das Produkt von links nach rechts bewegen.
- Bevor Sie das Schnittgut aufsammeln, schalten Sie den Motor ab und entfernen Sie das Produkt aus dem Tragegurt. Stellen Sie das Produkt auf dem Boden ab.

Gastrimmen mit Trimmerkopf

So trimmen Sie Gras

1. Halten Sie den Trimmerkopf nah über dem Boden und neigen Sie ihn dabei etwas. Drücken Sie den Trimmerfaden nicht in das Gras.

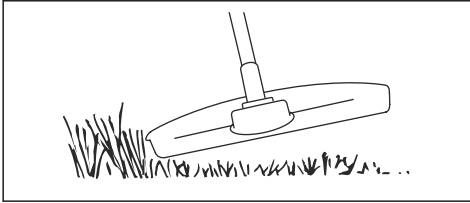

2. Verringern Sie die Länge des Trimmerfadens um 10-12 cm.
3. Senken Sie die Motordrehzahl, um das Risiko, Pflanzen zu beschädigen, zu verringern.
4. Arbeiten Sie mit 80 % Gas, wenn Sie Gras in der Nähe von Objekten schneiden.

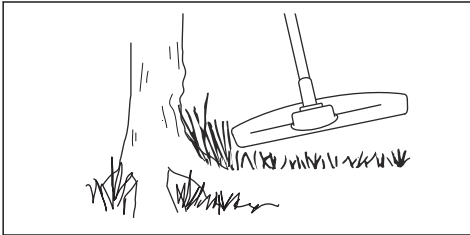

So schneiden Sie Gras mit einer Grasklinge frei

1. Halten Sie Ihre Füße während des Betriebs des Geräts fern. Stellen Sie sicher, dass Sie fest auf dem Boden stehen.
2. Stellen Sie die Stützkappe leicht auf den Boden. Dadurch wird verhindert, dass die Klinge den Boden berührt.
3. Machen Sie seitliche Bewegungen von rechts nach links für einen klaren Schnitt. Verwenden Sie die linke Seite der Klinge zum Schneiden (Klingenbereich zwischen 8 und 12 Uhr).

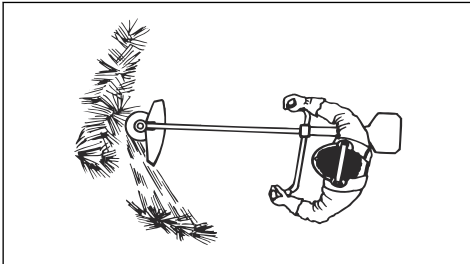

4. Neigen Sie die Klinge nach links, wenn Sie Gras beseitigen.

Hinweis: Das Gras sammelt sich in einer Linie.

5. Für die Rückholbewegung machen Sie eine seitliche Bewegung von links nach rechts.
6. Arbeiten Sie rhythmisch.
7. Bewegen Sie sich nach vorn und halten Sie die Füße fest auf dem Boden.
8. Motor stoppen.
9. Nehmen Sie das Gerät aus der Klammer am Kabelbaum.
10. Stellen Sie das Gerät auf dem Boden ab.
11. Sammeln Sie das Schnittgut auf.

So mähen Sie den Rasen

1. Stellen Sie sicher, dass der Trimmerfaden beim Schneiden parallel zum Boden läuft.

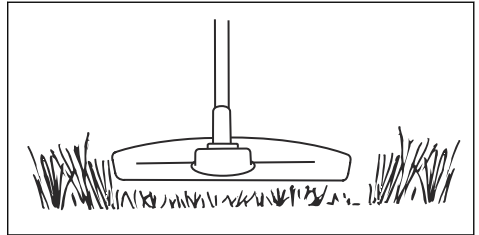

2. Drücken Sie den Trimmerkopf nicht auf den Boden. Dies kann das Gerät beschädigen.
3. Schwenken Sie das Gerät von Seite zu Seite, während Sie das Gras schneiden. Nutzen Sie die volle Geschwindigkeit.

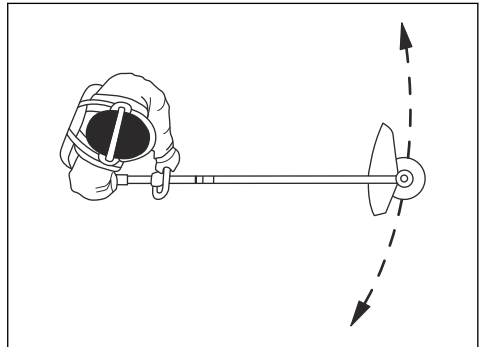

So blasen Sie Gras fort

Der Luftstrom aus dem rotierenden Trimmerfaden kann verwendet werden, um Gras zu entfernen.

1. Halten Sie den Trimmerkopf und den Trimmerfaden parallel zum Boden und über dem Boden.
2. Geben Sie Vollgas.
3. Bewegen Sie den Trimmerkopf von einer Seite zur anderen und blasen Sie das Gras fort.



WARNUNG: Reinigen Sie die Trimmerkopfabdeckung jedes Mal, wenn Sie einen neuen Trimmerfaden zusammenbauen, um Unwucht und

Vibrationen in den Griffen zu vermeiden. Sie sollten auch die anderen Teile des Trimmerkopfs überprüfen und bei Bedarf reinigen.

Wartung

Einleitung



WARNUNG: Bevor Sie eine Wartung durchführen, müssen Sie das Kapitel über die Sicherheit lesen und verstehen.

die Verfügbarkeit von professionellen Reparaturen und Wartungsarbeiten. Wenn Ihr Händler keine Servicewerkstatt ist, sprechen Sie mit ihm, um Informationen über die nächste Servicewerkstatt zu erhalten.

Für alle Wartungs- und Reparaturarbeiten am Produkt ist eine spezielle Schulung erforderlich. Wir garantieren

Wartungsplan

Wartung	Täglich	Wöchentlich	Monatlich
Reinigen Sie die Außenfläche.	X		
Untersuchen Sie den Tragegurt auf Beschädigungen.	X		
Untersuchen Sie die Aufhängöse auf Beschädigungen.	X		
Überprüfen Sie den Griff und den Lenker, um sicherzustellen, dass diese korrekt befestigt und nicht beschädigt sind.	X		
Stellen Sie sicher, dass die Gashebelsperre und der Gashebel einwandfrei funktionieren.	X		
Überprüfen Sie, ob der Stoppschalter ordnungsgemäß funktioniert.	X		
Vergewissern Sie sich, dass die Schneidausrüstung im Leerlauf nicht rotiert.	X		
Reinigen Sie den Luftfilter. Tauschen Sie ihn bei Bedarf aus.	X		
Stellen Sie sicher, dass die Klinge scharf und korrekt in der Mitte angebracht ist, und prüfen Sie sie auf Risse. Wenn die Klinge nicht korrekt angebracht ist, kann es zu Schäden am Gerät kommen.	X		
Überprüfen Sie den Schutz der Schneidausrüstung auf Beschädigung und Risse. Ersetzen Sie ihn, wenn er beschädigt ist.	X		
Überprüfen Sie den Trimmerkopf auf Beschädigung und Risse. Ersetzen Sie ihn, wenn er beschädigt ist.	X		
Vergewissern Sie sich, dass alle Schrauben und Muttern fest angezogen sind.	X		
Untersuchen Sie den Motor, den Kraftstofftank und die Kraftstoffleitungen auf Undichtigkeiten.	X		
Überprüfen Sie den Transportschutz. Stellen Sie sicher, dass die Klinge nicht beschädigt ist und dass der Transportschutz korrekt montiert werden kann.	X		
Reinigen Sie das Kühlsystem.		X	
Überprüfen Sie die Startvorrichtung und das Startseil auf Beschädigungen.		X	
Überprüfen Sie die Antivibrationseinheiten auf Beschädigungen und Risse.		X	

Wartung	Taglich	Wochent-lich	Monatlich
Reinigen Sie die Auenseite der Zundkerze. Entfernen Sie die Zundkerze, und prufen Sie den Elektrodenabstand. Stellen Sie den Elektrodenabstand auf den richtigen Abstand ein (siehe <i>Technische Angaben auf Seite 30</i>), oder ersetzen Sie die Zundkerze. Stellen Sie sicher, dass die Zundkerze eine sog. Funkenstorung hat.		X	
Reinigen Sie die Auenseite des Vergasers und den umliegenden Bereich.		X	
Stellen Sie sicher, dass das Winkelgetriebe zu $\frac{3}{4}$ mit Schmiermittel gefullt ist. Verwenden Sie bei Bedarf ein Spezialfett zum Befullen.		X	
Reinigen Sie das Funkenfangernetz des Schalldampfers, oder tauschen Sie es aus.		X	
Prufen Sie den Schnellverschluss des Tragegurts, und stellen Sie sicher, dass er nicht beschadigt ist und funktioniert.			X
Untersuchen Sie den Kraftstofffilter auf Verschmutzungen und den Kraftstoffschlauch auf Risse oder andere Schaden. Tauschen Sie ihn bei Bedarf aus.			X
Kontrollieren Sie alle Kabel und Anschlusse.			X
Kontrollieren Sie Kupplung, Kupplungsfedern und Kupplungstrommel auf Verschleiß. Wenn eines oder mehrere dieser Teile ersetzt werden mussen, wenden Sie sich an Ihren Servicehandler.			X
Tauschen Sie die Zundkerze aus. Stellen Sie sicher, dass die Zundkerze eine sog. Funkenstorung hat.			X
Prufen und reinigen Sie das Funkenfangernetz am Schalldampfer.			X

So reinigen Sie das Kuhlsystem



ACHTUNG: Eine Verschmutzung oder Verstopfung des Kuhlsystems fuhrt zur Uberhitzung des Gerats, wodurch es beschadigt werden kann.

Der Lufteinlass am Anlasser (A), die Kuhlrillen des Zylinders (B) und der Zylinderdeckel (C) sind Teile des Kuhlsystems.

1. Reinigen Sie das Kuhlsystem wochentlich oder bei Bedarf haufiger mit einer Burste.

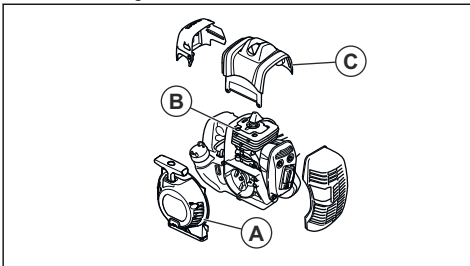

2. Stellen Sie sicher, dass das Kuhlsystem nicht verschmutzt oder verstopft ist.

So prufen Sie den Schalldampfer



WARNING: Benutzen Sie kein Gerat, bei dem der Schalldampfer defekt oder in einem schlechtem Zustand ist.



WARNING: Benutzen Sie das Gerat nicht ohne oder mit einem defekten Funkenfangernetz.

1. Uberprufen Sie den Schalldampfer auf Schaden und Defekte.
2. Stellen Sie sicher, dass der Schalldampfer fest am Gerat montiert ist.

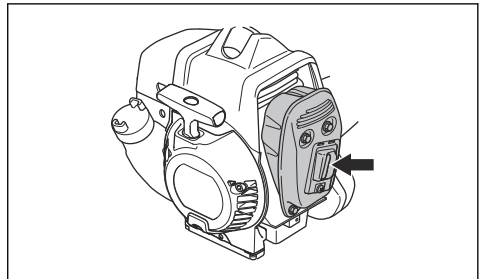

3. Wenn Ihr Gerät über einen speziellen Funkenschutz verfügt, reinigen Sie diesen einmal pro Woche.
4. Tauschen Sie einen beschädigten Funkenschutz aus.

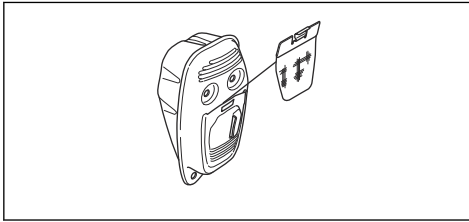

ACHTUNG: Bei verschmutztem Funkenschutz überhitzt das Gerät, was zu Schäden an Zylinder und Kolben führt.

Luftfilter

Befreien Sie den Luftfilter von Staub und Schmutz, um Folgenden vorzubeugen:

- Vergaserstörungen.
- Startschwierigkeiten.
- Leistungsminderung.
- Unnötigem Verschleiß der Motorteile.
- Zu hoher Kraftstoffverbrauch.

Reinigen Sie den Luftfilter jeweils nach 25 Betriebsstunden, bei besonders staubigen Verhältnissen häufiger.

So reinigen Sie den Luftfilter

Reinigen Sie den Luftfilter regelmäßig von Staub und Schmutz. Dies verhindert Fehlfunktionen des Vergasers, Probleme beim Anlassen, einen Leistungsverlust des Motors, einen Verschleiß der Motorteile und einen höheren Kraftstoffverbrauch als gewöhnlich.

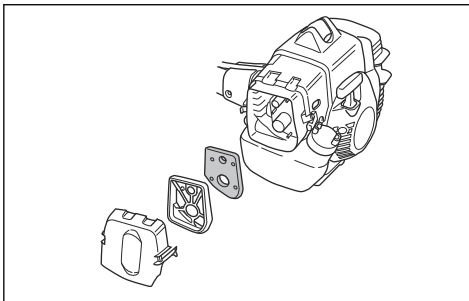

- Reinigen Sie den Luftfilter jeweils nach 25 Betriebsstunden oder, wenn das Gerät in staubigen Verhältnissen verwendet wird, öfter.

So tragen Sie Öl auf den Luftfilter auf



ACHTUNG: Immer spezielles Filteröl Husqvarna verwenden. Verwenden Sie keine anderen Arten von Öl.



WARNUNG: Ziehen Sie Schutzhandschuhe an. Das Öl des Luftfilters kann Hautreizungen verursachen.

1. Stecken Sie den Luftfilter in einen Plastikbeutel.
2. Schütten Sie das Öl in den Plastikbeutel.
3. Reiben Sie die Plastiktüte, um das Öl gleichmäßig über den Luftfilter zu verteilen.
4. Drücken Sie das unerwünschte Öl aus dem Luftfilter, solange sich dieser in der Plastikhülle befindet.

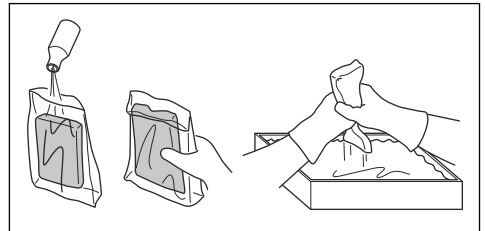

Winkelgetriebe

Das Winkelgetriebe ist ab Werk mit der richtigen Menge Fett gefüllt. Aber, bevor Sie das Gerät verwenden, stellen Sie sicher, dass das Winkelgetriebe zu 3/4 mit Schmiermittel gefüllt ist. Verwenden Sie Husqvarna Spezialfett.

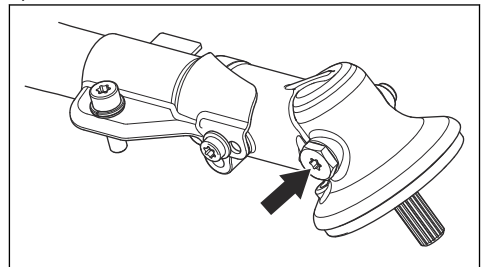

Das Fett im Getriebegehäuse muss nur bei evtl. Reparaturen gewechselt zu werden.

So befestigen und entfernen Sie die Sicherungsmutter



WARNUNG: Stellen Sie den Motor ab, tragen Sie Schutzhandschuhe und lassen Sie Vorsicht vor den scharfen Kanten der Schneidausrüstung walten.

Die Kontermutter wird zum Sichern bestimmter Schneidausrüstungen verwendet. Die Kontermutter hat ein Linksgewinde.

- Ziehen Sie bei der Montage die Kontermutter entgegen der Rotationsrichtung der Schneidausrüstung an.
- Lösen Sie bei der Demontage der Kontermutter die Kontermutter in Rotationsrichtung der Schneidausrüstung.
- Verwenden Sie zum Lösen und Anziehen der Kontermutter einen Steckschlüssel mit langem Schaft. Der Pfeil in der Abbildung zeigt den Bereich, wo Sie den Steckschlüssel ansetzen können.

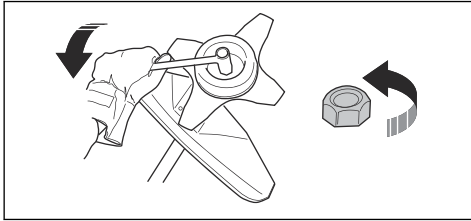

WARNUNG: Beim Lösen und Anziehen der Kontermutter besteht Gefahr, sich an der Klinge zu verletzen. Während dieses Vorgangs müssen Sie stets sicherstellen, dass Sie der Klingenschutz vor Verletzungen an der Hand schützt.

Hinweis: Stellen Sie sicher, dass Sie die Sicherungsmutter nicht von Hand drehen können. Ersetzen Sie die Mutter, wenn die Nylonsicherung nicht über einen Widerstand von mindestens 1,5 Nm verfügt. Nachdem sie ca. 10 Mal aufgeschraubt wurde, müssen Sie die Kontermutter ersetzen.

So überprüfen Sie die Zündkerze



ACHTUNG: Verwenden Sie stets den vom Hersteller empfohlenen Zündkerzentyp! Die Verwendung eines falschen Zündkerzentyps kann zu Schäden am Gerät führen.

- Überprüfen Sie die Zündkerze, wenn der Motor nur schwache Leistung bringt, sich nur schwer starten lässt oder im Leerlauf nicht ordnungsgemäß funktioniert.
- Wenn Sie diese Anweisungen befolgen, verringern Sie die Gefahr von unerwünschtem Material an den Elektroden der Zündkerze:
 - a) Stellen Sie sicher, dass die Leerlaufdrehzahl richtig eingestellt ist.
 - b) Vergewissern Sie sich, dass das Kraftstoffgemisch korrekt ist.
 - c) Vergewissern Sie sich, dass der Luftfilter sauber ist.

- Ist die Zündkerze verschmutzt, so ist sie zu reinigen; gleichzeitig ist zu prüfen, ob der Elektrodenabstand korrekt ist, siehe *Technische Angaben auf Seite 30*.

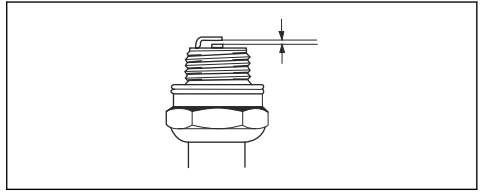

- Tauschen Sie die Zündkerze bei Bedarf aus.

So stellen Sie den Motor ein

Befolgen Sie diese Anweisungen, falls der Motor nicht richtig arbeitet.

1. Montieren Sie eine zugelassene Schneidausrüstung (siehe *Zubehör auf Seite 31*).
2. Starten Sie den Motor.
3. Lassen Sie das Produkt unter normalen Bedingungen 3 Minuten lang laufen.
4. Heben Sie die Schneidausrüstung in die Luft und geben Sie 30 Sekunden lang Vollgas. Wenn Sie einen Trimmerkopf verwenden, stellen Sie sicher, dass der Trimmerfaden vom Messer am Schutz immer auf die richtige Länge geschnitten wird.

Hinweis: Schneiden Sie in diesem Schritt weder Gras noch Äste.

5. Betreiben Sie das Produkt unter normalen Bedingungen, um sicherzustellen, dass der Motor einwandfrei arbeitet.
6. Wenn der Motor nicht einwandfrei arbeitet, wiederholen Sie Schritt 4 und 5 nochmals 3 Mal.
7. Lassen Sie Ihren Husqvarna Händler das Produkt einstellen/reparieren, falls der Motor nicht ordnungsgemäß arbeitet, nachdem Sie all diese Schritte befolgt haben.

So stellen Sie die Nadel für niedrige Drehzahl (L) ein

- Drehen Sie die Nadel für niedrige Drehzahl im Uhrzeigersinn bis zum Anschlag.

Hinweis: Wenn das Gerät eine schlechte Beschleunigungskapazität hat oder die Leerlaufdrehzahl nicht korrekt ist, drehen Sie die Nadel für niedrige Drehzahl gegen den Uhrzeigersinn. Drehen Sie die Nadel für niedrige Drehzahl, bis die Beschleunigungskapazität und der Leerlauf korrekt eingestellt sind.

So stellen Sie die Nadel für hohe Drehzahl (H) ein

Der Motor ist werkseitig für den Betrieb auf Meeresspiegelhöhe eingestellt. In höheren Lagen,

anderen Witterungsbedingungen oder extremen Temperaturen kann es notwendig sein, die Nadel für hohe Drehzahl einzustellen.

- Drehen Sie die Nadel für hohe Drehzahl, um Einstellungen vorzunehmen.



ACHTUNG: Drehen Sie die Schraube der Nadel für hohe Drehzahl nicht weiter als zum Begrenzungsanschlag. Dies kann Schäden an Zylinder und Kolben zur Folge haben.

So justieren Sie die Startgasdrehzahl

1. Lassen Sie das Gerät bei Leerlaufdrehzahl laufen.
2. Drücken Sie die Startgassperre. Siehe *So starten Sie das Gerät über den Gashandgriff mit Startgassperre auf Seite 19.*
3. Wenn die Startgasdrehzahl weniger als 4000 U/min beträgt, drehen Sie die Stellschraube (A), bis die Schneidausrüstung sich dreht. Drehen Sie die Stellschraube eine halbe Umdrehung weiter.

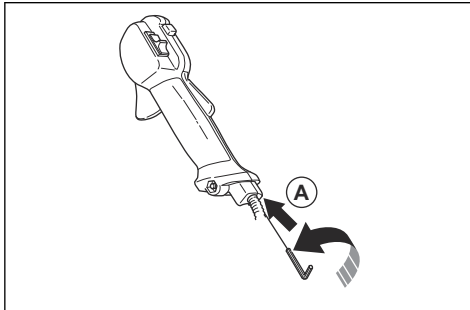

4. Wenn die Startgasdrehzahl zu hoch ist, drehen Sie die Stellschraube (A) gegen den Uhrzeigersinn, bis die Schneidausrüstung stehen bleibt. Drehen Sie die Stellschraube eine halbe Umdrehung weiter.

So stellen Sie die Leerlaufdrehzahl ein

Ihr Husqvarna Produkt wurde gemäß Spezifikationen zur Reduzierung schädlicher Abgase entwickelt und hergestellt.

- Stellen Sie sicher, dass der Luftfilter sauber ist und der Luftfilterdeckel befestigt wurde, bevor Sie die Leerlaufdrehzahl einstellen.
- Stellen Sie die Leerlaufdrehzahl mit der zugehörigen Einstellschraube T ein, die mit der „T“-Markierung versehen ist.



WARNUNG: Wenn Sie die Leerlaufdrehzahl anpassen und die Schneidausrüstung nicht anhält, wenden Sie sich an den nächsten Servicehändler. Verwenden Sie das Produkt erst wieder, wenn es richtig eingestellt ist oder repariert wurde.

- Die Leerlaufdrehzahl ist richtig eingestellt, wenn der Motor in allen Stellungen gleichmäßig läuft. Die Leerlaufdrehzahl muss niedriger sein als die Geschwindigkeit, bei der sich die Schneidausrüstung zu drehen beginnt.
1. Drehen Sie die Einstellschraube im Uhrzeigersinn, bis die Schneidausrüstung sich zu drehen beginnt.

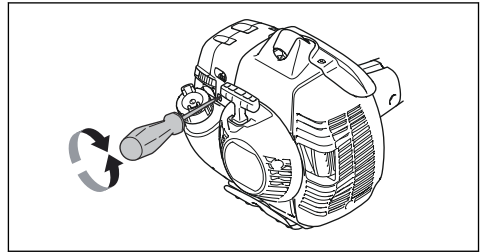

2. Drehen Sie die Einstellschraube gegen den Uhrzeigersinn, bis die Schneidausrüstung stehen bleibt.

Hinweis: Siehe *Technische Angaben auf Seite 30* für die empfohlene Leerlaufdrehzahl.

So schärfen Sie Grasmesser und Grasklinge



WARNUNG: Stoppen Sie den Motor. Tragen Sie stets Schutzhandschuhe.

- Um das Grasmesser oder die Grasklinge ordnungsgemäß zu schärfen, lesen Sie die Anweisungen, die mit der Schneidausrüstung ausgeliefert werden.
- Schärfen Sie alle Kanten gleichmäßig, um das Gleichgewicht zu halten.
- Verwenden Sie eine einfache Flachfeile.

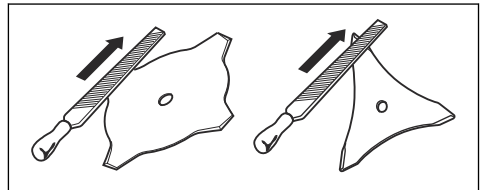

WARNUNG: Entsorgen Sie immer eine beschädigte Klinge. Versuchen Sie nicht, eine verbogene oder verdrehte Klinge wieder gerade zu biegen und sie anschließend erneut zu benutzen.

So schärfen Sie die Sägeklinge



WARNUNG: Stoppen Sie den Motor. Tragen Sie stets Schutzhandschuhe.

- Um die Klinge ordnungsgemäß zu schärfen, lesen Sie die Anweisungen, die mit der Klinge ausgeliefert werden.
- Stellen Sie sicher, dass das Produkt und die Klinge ausreichend Unterstützung beim Schärfen haben.

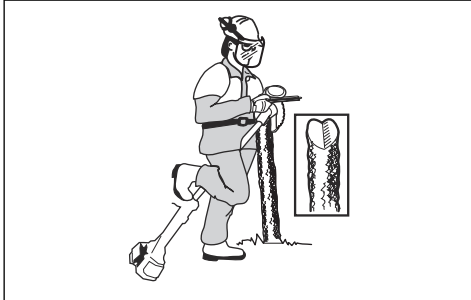

- Verwenden Sie eine 5,5-mm-Rundfeile zusammen mit einem Feilenhalter.

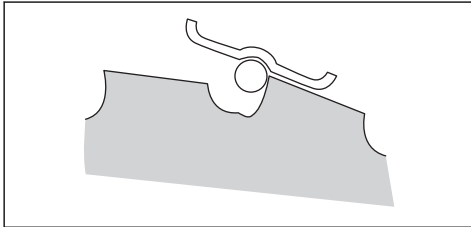

- Halten Sie die Feile in einem Winkel von 15°.
- Schärfen einen Zahn der Sägeklinge nach rechts und den nächsten Zahn nach links (siehe Abbildung).

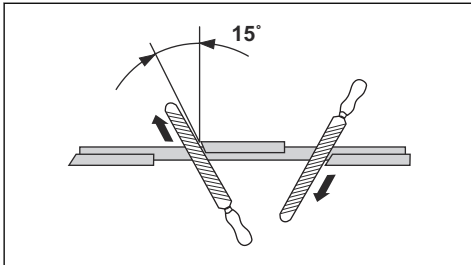

Hinweis: Schärfen Sie die Kanten der Zähne mit einer Flachfeile, falls die Klinge stark abgenutzt ist. Schärfen Sie danach mit einer Rundfeile weiter.

- Schärfen Sie alle Kanten gleichmäßig, damit die Klinge ausgeglichen bleibt.
- Stellen Sie die Klinge mit dem empfohlenen Setzwerkzeug auf 1 mm ein. Befolgen Sie die Anweisungen, die mit der Klinge mitgeliefert werden.

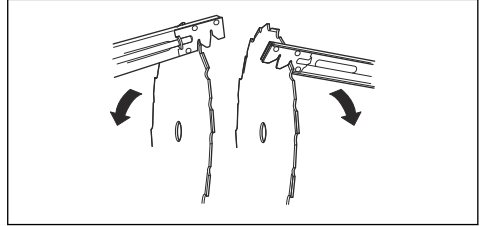

WARNUNG: Entsorgen Sie immer eine beschädigte Klinge. Versuchen Sie nicht, eine verbogene oder verdrehte Klinge wieder gerade zu biegen und sie anschließend erneut zu benutzen.

Fehlerbehebung

Der Motor springt nicht an

Prüfung	Mögliche Ursache	Empfohlene Vorgehensweise
Stopschalter	Der Stopschalter ist in Stopposition.	Lassen Sie den Stopschalter von einer autorisierten Servicewerkstatt ersetzen.
Starterklinken	Die Starterklinken sind nicht frei beweglich.	Entfernen Sie das Gehäuse der Startvorrichtung und reinigen Sie den Bereich um die Starterklinken. Siehe <i>Geräteübersicht auf Seite 2</i> .
		Wenden Sie sich an eine zugelassene Servicewerkstatt.
Kraftstofftank.	Falsche Kraftstoffsorte.	Wechseln Sie den Kraftstoff aus.
Zündkerze.	Die Zündkerze ist verschmutzt oder nass.	Stellen Sie sicher, dass die Zündkerze sauber und trocken ist.
	Zündkerze mit falschem Elektrodenabstand.	Reinigen Sie die Zündkerze. Stellen Sie sicher, dass der Elektrodenabstand korrekt ist. Stellen Sie sicher, dass die Zündkerze eine sog. Funkenstörung hat.
		Siehe technische Daten für den korrekten Elektrodenabstand.
	Die Zündkerze sitzt lose.	Zündkerze festziehen.

Der Motor startet, geht aber wieder aus.

Prüfung	Mögliche Ursache	Empfohlene Vorgehensweise
Kraftstofftank	Falsche Kraftstoffsorte.	Wechseln Sie den Kraftstoff aus.
Luftfilter	Der Luftfilter ist verstopft.	Reinigen Sie den Luftfilter.

Transport, Lagerung und Entsorgung

Transport und Lagerung

- Bei Transport und Lagerung von Gerät und Kraftstoff müssen Sie darauf achten, dass bei eventuellen Undichtigkeiten entweichende Dämpfe oder Kraftstoff nicht mit Funken oder offenem Feuer in Kontakt kommen können, z. B. von Elektrogeräten, Elektromotoren, elektrischen Kontakten/Schaltern oder Heizkesseln.
- Verwenden Sie zum Transport und zur Lagerung von Kraftstoff speziell für diesen Zweck vorgesehene und zugelassene Behälter.
- Bei längerer Lagerung des Geräts müssen Sie den Kraftstofftank entleeren. An der nächsten Tankstelle erfahren Sie, wie Sie überschüssigen Kraftstoff am besten entsorgen. Entleeren Sie den Tank in einen geeigneten Behälter und an einem gut durchlüfteten Ort.

- Stellen Sie vor der Langzeitlagerung sicher, dass das Gerät gründlich gesäubert und komplett gewartet wurde.
- Bei Transport oder Lagerung des Geräts muss der Transportschutz für die Schneidusrüstung immer montiert sein.
- Sichern Sie das Gerät während des Transports.
- Um ein ungewolltes Starten des Motors zu vermeiden, müssen Sie bei der Langzeitlagerung, bei allen Servicemaßnahmen und, wenn das Gerät unbeaufsichtigt ist, die Zündkappe entfernen.
- Lassen Sie das Gerät abkühlen, bevor Sie es einlagern.

Entsorgung

- Befolgen Sie die örtlichen Recyclinganforderungen und geltenden Vorschriften.
- Entsorgen Sie alle Chemikalien, z. B. Motoröl oder Kraftstoff, in einer Servicewerkstatt oder in einer geeigneten Abfallentsorgungsstelle.
- Wenn Sie das Produkt nicht mehr benutzen, senden Sie es an einen Husqvarna Händler oder entsorgen Sie es in einer Wiederverwertungsanlage.

Technische Angaben

Technische Daten

	535RX	535RXT
Motor		
Hubraum, cm ³	34,6	24,6
Bohrung, mm	38,0	38,0
Hub, mm	30,5	30,5
Leerlaufdrehzahl, U/min	2900	2900
Empfohlene max. Drehzahl U/min	11500	11500
Drehzahl der Abtriebswelle, U/min	8220	8220
Motorhöchstleistung gemäß ISO 8893, kW/U/min	1,60/8400	1,6/8400
Katalysatorschalldämpfer	Ja	Ja
Drehzahlgeregelte Zündanlage	Ja	Ja
Zündanlage		
Zündkerze	Champion RCJ 6Y	Champion RCJ 6Y
Elektrodenabstand, mm	0,5	0,5
Kraftstoff- und Schmiersystem		
Kraftstofftank, Füllmenge, Liter	0,6	0,6
Gewicht		
Ohne Kraftstoff, Schneidusrüstung und Schutz, kg	6,1	6,7
Geräuschemissionen ¹		

¹ Umweltbelastende Geräuschemissionen, gemessen als Schalleistung (L_{WA}) gemäß EG-Richtlinie 2000/14/EG. Der aufgezeichnete Schalleistungspegel für das Gerät wurde unter Verwendung der originalen Schneidusrüstung mit dem höchsten Pegel gemessen. Der Unterschied zwischen garantiertem und gemessenem Schalleistungspegel besteht darin, dass beim garantierten Schalleistungspegel auch eine Streuung im Messergebnis und Variationen zwischen verschiedenen Geräten desselben Modells gemäß der Richtlinie 2000/14/EG berücksichtigt werden.

	535RX	535RXT
Gemessener Schalleistungspegel dB (A)	111	111
Schalleistungspegel, garantiert L _{WA} dB (A)	114	114
Schallpegel ²		
Äquivalenter Schalldruckpegel am Ohr des Anwenders, gemessen gemäß EN/ISO 11806 und ISO 22868, in [dB(A)]		
Ausgestattet mit Trimmerkopf (Original)	95	95
Ausgestattet mit Grasklinge (Original)	95	95
Vibrationspegel ³		
Äquivalente Vibrationspegel (a _{hV,eq}) an den Griffen, gemessen gemäß EN ISO 11806 und ISO 22867, m/s ² :		
Ausgestattet mit Trimmerkopf (Original), links/rechts	3,0/3,4	2,4/3,1
Ausgestattet mit Grasklinge (Original), links/rechts	3,4/4,1	2,5/2,7

Zubehör

Zubehör 535RX

Zugelassenes Zubehör	Art des Zubehörs	Schutz für die Schneidausrüstung, Teile-Nr.
Mittelbohrung in Klingen/Messern, Ø 25,4 mm		
Gewinde der Abtriebswelle M12		
Grasklinge/Grasmesser	Multi 255-3 (Ø 255, 3 Zähne)	537 33 16-01
	Grass 255-4 (Ø 255 4-Zähne)	537 33 16-01
	Multi 275-4 (Ø 275, 4 Zähne)	537 33 16-01
	Multi 300-3 (Ø 300, 3 Zähne)	537 33 16-01
Sägeklinge	Scarlet 200-22 (Ø 200 22-Zähne)	537 38 77-01
Kunststoffklingen	Tricut Ø 300 mm (Separate Klingen haben die Teilenummer 531 07 77-15)	537 33 16-01/537 34 94-01
Trimmerkopf	T35, T35 (Ø 2,4–3,0 mm Kabel)	537 33 16-01/537 34 94-01
	S35 (Ø 2,4–3,0 mm Kabel)	537 33 16-01/537 34 94-01
	T45x (Ø 2,7–3,3 mm Kabel)	537 33 16-01/537 34 94-01
	Trimmy S II (Ø 2,4 – 3,3 mm Faden)	537 33 16-01/537 34 94-01

² Berichten zufolge liegt der Schalldruckpegel normalerweise bei einer Ausbreitungsklasse (standardmäßige Ausbreitung) von 1,2 dB (A).

³ Berichten zufolge liegt der Vibrationspegel normalerweise bei einer Ausbreitungsklasse (Standardabweichung) von 0,2 m/s².

Zugelassenes Zubehör	Art des Zubehörs	Schutz für die Schneidausrüstung, Teile-Nr.
Stützkappe	503 89 01-02	-

EU-Konformitätserklärung

Husqvarna AB, SE-561 82 Huskvarna, Schweden, Tel.: +46-36-146500, erklärt hiermit, dass die Motorsensen

Husqvarna 535RX, 535RXT und von den Seriennummern des Baujahrs 2016 an (die Jahreszahl wird im Klartext auf dem Typenschild angegeben, mitsamt einer nachfolgenden Seriennummer) den Vorschriften der RICHTLINIE DES RATES entsprechen:

- „Maschinen-Richtlinie“ **2006/42/EG** vom 17. Mai 2006
- „Richtlinie „über elektromagnetische Verträglichkeit“, **2014/30/EU** vom 26. Februar 2014
- „Richtlinie über umweltbelastende Geräuschemissionen von zur Verwendung im Freien vorgesehenen Geräten und Maschinen“ **2000/14/EG** vom 8. Mai 2000. Beurteilung der Übereinstimmung gemäß Anhang V. Informationen zu Geräuschemissionen finden Sie im Kapitel „Technische Daten“.
- „Richtlinie zur Beschränkung der Verwendung bestimmter gefährlicher Stoffe in Elektro- und Elektronikgeräten“ **2011/65/EU** vom 8. Juni 2011.

Die folgenden Normen werden erfüllt:

EN ISO 12100:2010, EN ISO 11806-1:2011, ISO 14982:1998, CISPR 12:2007, EN 50581:2012

SMP Svensk Maskinprovning AB, Box 7035, SE-750 07 Uppsala, Sweden, hat im Auftrag von Husqvarna AB eine freiwillige Baumusterprüfung durchgeführt. Die Zertifikate haben die Nummern: **SEC/09/2135 – 535RX**, **SEC/09/2134 – 535RX**

SMP Svensk Maskinprovning AB, Box 7035, SE-750 07 Uppsala, Sweden, hat auch die Übereinstimmung mit Anhang V der Richtlinie 2000/14/EG des Rates bestätigt.

Das Zertifikat hat die Nummer: **01/164/044, 01/164/046 – 535RXT, 01/164/045, 01/164/047 – 535RX**

Huskvarna, 2016-03-30



Per Gustafsson, Entwicklungsleiter (bevollmächtigter Vertreter für Husqvarna AB, verantwortlich für die technische Dokumentation)

VSEBINA

Uvod.....	34	Odpravljanje težav.....	59
Varnost.....	36	Transport skladiščenje in odstranitev.....	59
Montaža.....	42	Tehnični podatki.....	60
Delovanje.....	46	Dodatna oprema.....	61
Vzdrževanje.....	53	Izjava ES o skladnosti.....	62

Uvod

Pregled izdelka

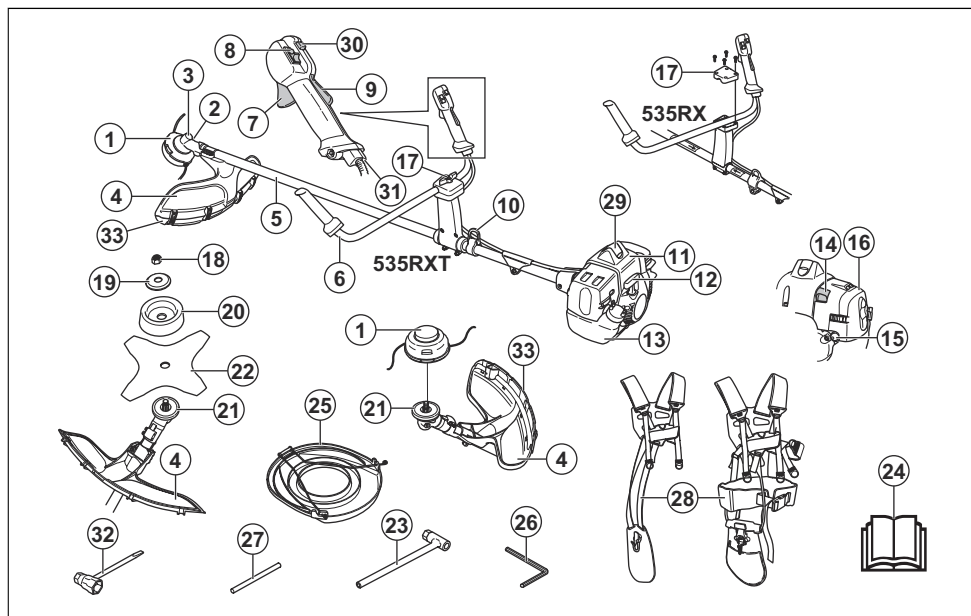

- | | |
|--|-----------------------------|
| 1. Kosilna glava | 15. Membrana črpalke goriva |
| 2. Pokrovček polnilne odprtine za mast, kotni prenos | 16. Pokrov zračnega filtra |
| 3. Kotni prenos | 17. Prilagoditev ročaja |
| 4. Ščitnik rezalnega priključka | 18. Zaklepna matica |
| 5. Gred | 19. Oporna prirobnica |
| 6. Ročaj | 20. Podporna skleda |
| 7. Ročica za plin | 21. Pogonski disk |
| 8. Stikalo za izklop | 22. Rezilo |
| 9. Zaklep ročice plina | 23. Inbus ključ |
| 10. Vzmetni obroček | 24. Navodila za uporabo |
| 11. Pokrov valja | 25. Transportna zaščita |
| 12. Ročica zaganjalne vrvice | 26. Ključ Inbus |
| 13. Posoda za gorivo | 27. Blokirni zatič |
| 14. Ročica čoka | 28. Oprtnik |

- 29. Kapica svečke in svečka
- 30. Gumb za vklop plina
- 31. Nastavitev žice za plin
- 32. Ključ za svečke
- 33. Podaljšek ščitnika

Opis izdelka

Ta izdelek je motorna kosa z motorjem z notranjim zgorevanjem.

Stalno delamo na tem, da bi povečali varnost in učinkovitost med delovanjem. Če potrebujete več informacij, se obrnite na servisnega zastopnika.

Namen uporabe

Izdelek uporabljajte z listom krožne žage, nožem za travo ali kosilno glavo za rezanje različnega rastlinja. Izdelka ne uporabljajte za druga opravila kot so obrezovanje in odstranjevanje trave ter obrezovanje vej. List krožne žage uporabljajte za žaganje vlaknastih vrst lesa. Nož za travo ali kosilno glavo uporabljajte za košnjo trave.

Opomba: Uporabo lahko urejajo državni ali lokalni predpisi. Upoštevajte veljavne predpise.

Izdelek uporabljajte samo z dodatki, ki jih je odobril proizvajalec. Glejte *Dodatna oprema na strani 61*.

Oznake na izdelku



POZOR: Ta izdelek je lahko nevaren in lahko povzroči hude poškodbe oziroma smrt upravljavca ali drugih. Bodite previdni in uporabljajte izdelek pravilno.



Pred začetkom uporabe izdelka natančno preberite navodila za uporabo in se pripravite, da ste jih razumeli.



Najvišja hitrost pogonske gredi.



Na območjih, kjer bi lahko na vas padel kakšen predmet, uporabljajte zaščitno čelado. Uporabljajte odobreno zaščitno za sluh. Uporabljajte odobreno zaščitno oči.



Uporabljajte odobrene zaščitne rokavice.



Uporabljajte trpežno obutev, ki ne drsi.



Izdelek lahko povzroči izmet predmetov, kar lahko vodi do poškodb.



Med uporabo izdelka bodite na varni razdalji 15 m od drugih oseb in živali.



Če se rezalna oprema dotakne predmeta, ki ga ne odreže nemudoma, obstaja tveganje za nevaren izmet materiala. Izdelek lahko odreže telesne dele.



Nivo emisije hrupa v okolje je skladen z Evropsko direktivo 2000/14/ES in zakonodajo Novega južnega Walesa, in sicer z direktivo "Zaščita okolja pri delu (nadzor hrupa) iz 2017". Podatke o emisijah hrupa najdete na oznaki stroja in v poglavju Tehnični podatki.



Puščici označujeta mejna položaja ročaja.



Čok.



Membrana črpalke goriva.



Izdelek je skladen z veljavnimi direktivami ES.

yyyywwxxxx

Na tipski ploščici je navedena serijska številka.

yyyy pomeni leto proizvodnje, **ww** pa označuje teden proizvodnje.

Opomba: Ostali simboli in oznake na izdelku se nanašajo na zahteve za certifikacijo, ki veljajo za druga komercialna območja.

Stopnja emisij Euro V



OPOZORILO: Zaradi predelave motorja se razveljavi EU-homologacija tega izdelka.

Odgovornost proizvajalca

Kot je navedeno v zakonodaji, ki ureja odgovornost proizvajalca, ne prevzemamo nikakršne odgovornosti za

poškodbe, ki bi jih naši izdelki povzročili v naslednjih primerih:

- Izdelek ni pravilno popravljen.
- Izdelek je popravljen z deli, ki jih ni izdelal ali odobril proizvajalec.

- Na izdelku je nameščena dodatna oprema, ki je ni izdelal ali odobril proizvajalec.
- Izdelek ni bil popravljen v pooblaščenem servisnem centru ali pri pooblaščenem organu.

Varnost

Varnostne definicije

Opozorila, svarila in opombe opozarjajo na posebej pomembne dele priročnika.



OPOZORILO: Se uporabi, če obstaja nevarnost telesne poškodbe ali smrti uporabnika ali opazovalcev ob neupoštevanju navodil v tem priročniku.



POZOR: Se uporabi, če obstaja nevarnost poškodbe izdelka, drugih materialov ali okolice ob neupoštevanju navodil v tem priročniku.

Opomba: Se uporabi za podajanje podrobnejših informacij, potrebnih v dani situaciji.

Splošna varnostna navodila



OPOZORILO: Pred uporabo izdelka natančno preberite, razumite in upoštevajte ta navodila.



OPOZORILO: Izdelek med delovanjem ustvarja elektromagnetno polje. To polje lahko v nekaterih pogojih moti delovanje aktivnih ali pasivnih medicinskih vsadkov. Uporabnikom medicinskih vsadkov svetujemo, da se pred uporabo tega izdelka posvetujejo z zdravnikom ali proizvajalcem medicinskega vsadka, s čimer zmanjšajo nevarnost resnih ali smrtnih poškodb.

- Izdelka ne uporabljajte, če ste utrujeni, bolni ali pod vplivom alkohola, drog ali zdravil, saj to negativno vpliva na vaš vid, pozornost, koordinacijo in presojo.
- Izdelka ne uporabljajte v slabem vremenu, npr. gosti megli, močnem deževju in vetru ter hudem mrazu. Če ga uporabljate v slabem vremenu, vas lahko to utruji in prispeva k dodatnemu tveganju, npr. pri zaledenelih tleh in nepredvidljivi smeri podiranja.
- Vedno bodite previdni in ravnajte razumno. Če po branju navodil za uporabo še vedno niste prepričani o delovni situaciji ali delovnih postopkih, se, preden nadaljujete, posvetujte s pooblaščenim servisno delavnic.
- Če izdelek pustite brez nadzora, odstranite pokrov svečke.

Varnostna navodila za nameščanje



OPOZORILO: Pred uporabo izdelka natančno preberite, razumite in upoštevajte ta navodila.

- Preden sestavite izdelek odklopite pokrovček vžigalne svečke s svečke.
- Uporabljajte odobrene zaščitne rokavice.
- Ko uporabljate list krožne žage ali nož za travo, se prepričajte, da so na izdelek nameščeni pravi ročaj, ščitnik rezila in oprtnik.
- Poškodovan ali napačen ščitnik lahko povzroči poškodbe. Ne uporabljajte rezalnega priključka, ki nima nameščenega odobrenega ščitnika.
- Pred zagonom izdelka pravilno namestite pokrov sklopke in gred in tako preprečite, da bi sklopka odpadla.
- Pred zagonom motorja se prepričajte, da ste pravilno namestili pokrov in gred.
- Pogonski disk in oporna prirobnica se morata pravilno zaskočiti v središčno odprtino rezalnega priključka. Če je rezalni priključek nepravilno nameščen, lahko povzroči poškodbe ali celo smrt.
- Za varno uporabo izdelka in preprečitev poškodb uporabnika ali drugih oseb mora biti izdelek vedno pravilno nameščen na oprtnik.

Varnostna navodila za uporabo



OPOZORILO: Pred uporabo izdelka preberite navodila v povezavi z opozorili v nadaljevanju.

- Pred uporabo izdelka morate poznati in razumeti razliko med obrezovanjem vej ter odstranjevanjem in obrezovanjem trave.
- Uporabljajte osebno zaščitno opremo, glejte *Osebna zaščitna oprema na strani 37*.
- Dolgotrajna izpostavljenost hrupu lahko povzroči trajno izgubo sluha. Vedno nosite odobreno zaščitno opremo za ušesa.
- Kadar uporabljate zaščito za sluh, bodite pozorni na svarilne znake in glasne glasove. Ko se motor zaustavi, vedno odstranite zaščito za sluh.
- Izdelka nikoli ne uporabljajte, če je spremenjen ali poškodovan.
- Da bi preprečili tveganje električnega udara, se prepričajte, da sta pokrov svečke in vžigalni kabel nepoškodovana.

- Preglejte delovno območje in se prepričajte, da v njem ni oseb, živali ali predmetov, ki bi lahko negativno vplivali na varno obratovanje izdelka.
- Preglejte delovno območje in poskrbite, da se osebe ali živali ne dotikajo rezalnega priključka ali da jih ne morejo zadeti predmeti, ki so izvrženi iz rezalnega priključka.
- Preglejte delovno območje. Odstranite vse nepritrjene predmete, na primer kamenje, razbito steklo, žebelje, jeklene žice in vrvi, ki jih lahko rezalni priključek izvrže, ali pa se lahko navijejo okrog njega.
- Izdelka na uporabljajte v situacijah ali na območjih, kjer v primeru nesreče ne morete dobiti pomoči.
- Izdelka ne uporabljajte brez ščitnika.
- Poskrbite, da bodo med delom osebe ali živali na varni razdalji najmanj 15 m. Preden se z izdelkom obrnete, vedno pogledjte nazaj. Izdelek nemudoma zaustavite, če oseba ali žival vstopi v varnostno območje 15 m. Če v istem območju dela več kot ena oseba, ohranjajte varnostno razdaljo najmanj dvakratne višine drevesa in najmanj 15 m.
- Poskrbite, da se lahko varno gibate in da ste v varnem položaju. Preverite, ali so v okolici morebitne ovire, kot so korenine, kamenje, veje in jarki. Bodite previdni pri delu na klančinah.

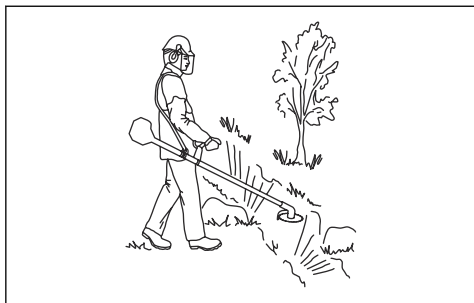

- Rok ne stegujte predaleč. Vedno ohranjajte stabilen položaj nog in dobro ravnotežje.
- Pred zagonom izdelka ga postavite na ravno podlago najmanj 3 m od vira goriva in od območja, kjer dolivate gorivo. Poskrbite, da v bližini rezalnega priključka ni predmetov oziroma da se ga ne dotikajo.
- Če se rezalni priključek vrti pri hitrosti prostega teka, ga mora pooblaščen servisna delavnica nastaviti. Izdelka ne uporabljajte, dokler ni nastavljen oziroma dokler ni napaka odpravljena.
- Pazite na odbite predmete. Vedno uporabljajte odobreno zaščito oči in se ne približujte ščitniku rezalnega priključka. Kamenje in drugi majhni predmeti vam lahko priletijo v oči in povzročijo slepoto ali druge poškodbe.
- Izdelka nikoli ne odlagajte, če je motor vklopljen, razen če ga imate neprekinjeno pod nemotenim nadzorom.
- Ne odstranjujte odrezanega materiala in ne dovolite drugim osebam odstranjevati odrezan material, če je

motor v pogonu ali se rezalna oprema vrti. Takšno ravnanje lahko povzroči resne poškodbe.

- Vedno zaustavite motor in se prepričajte, da se rezalna oprema ne vrti, preden odstranite material, ki je navit okrog gredi noža ali ujet med ščitnikom in rezalnim priključkom.
- Pri odstranjevanju materiala, ki se nabere okoli rezalne opreme, bodite previdni. Kotni prenos se med delovanjem močno segreje in lahko povzroči opekline.
- Izpušni plini iz motorja so vroči in lahko vsebujejo iskre. Nevarnost požara. Bodite previdni v bližini suhega in vnetljivega materiala.
- Izdelka nikoli ne uporabljajte v zaprtih prostorih ali tam, kjer ni ustreznega prezračevanja. Izpušni plini vsebujejo ogljikov monoksid, brezbarven, strupen in zelo nevaren plin.
- Zaustavite motor, preden se prestavite na novo delovno območje. Preden premaknete opremo, vedno namestite transportno zaščito.
- Pri osebah, ki imajo težave s krvnim obtokom, lahko pretirana izpostavljenost tresljajem povzroči poškodbe ožilja ali živčevja. Če opazite simptome pretirane izpostavljenosti tresljajem, se posvetujte z zdravnikom. Ti simptomi zajemajo otrplost, izgubo občutenja, ščemenje, zbadanje, bolečino, zmanjšano moč in spremembe barve ali stanja kože. Običajno se pojavijo v prstih, na rokah ali na zapestjih. Nevarnost je večja ob delu pri nizkih temperaturah.

Osebna zaščitna oprema



OPOZORILO: Pred uporabo izdelka preberite navodila v povezavi z opozorili v nadaljevanju.

- Pri uporabi izdelka vedno uporabljajte odobreno osebno zaščitno opremo. Osebna zaščitna oprema ne more popolnoma preprečiti poškodb, vendar v primeru nesreče omili posledice. Prodajalec naj vam pomaga izbrati ustrezno opremo.
- Če so drevesa v delovnem območju višja od 2 m, uporabite čelado.

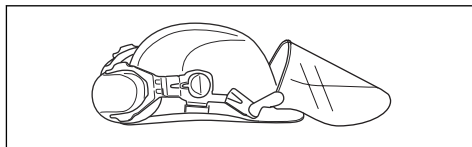

- Uporabljajte odobreno zaščito za sluh.

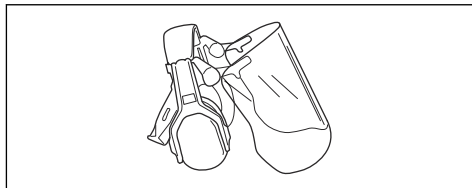

- Uporabljajte odobreno zaščito oči. Tudi če uporabljate vizir, morate vedno uporabljati tudi homologirana zaščitna očala. Homologirana zaščitna očala morajo biti skladna s standardom ANSI Z87.1 za ZDA ali s standardom EN 166 za države EU.

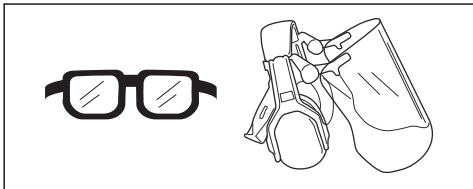

- Po potrebi uporabite rokavice, npr. kadar pritrujete, pregledujete ali čistite rezalno opremo.

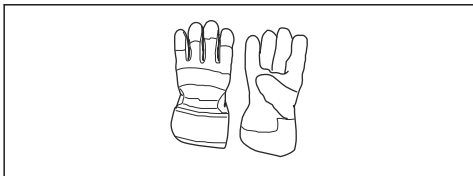

- Uporabljajte zaščitne škornje z ojačano konico in nedersečim podplatom.



- Uporabljajte oblačila iz trpežnih materialov. Vedno uporabljajte trpežne dolge hlače in dolge rokave. Ne uporabljajte ohlapnih oblačil, ki se lahko zataknejo za vejice ali veje. Ne nosite nakita, kratkih hlač in sandalov in ne hodite bos. Lase si varno spnite nad rameni.
- Paket prve pomoči hranite na doseg roke.

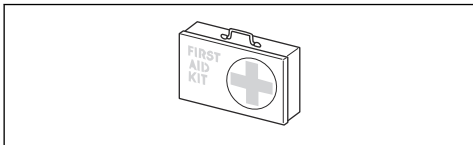

Varnostne naprave na izdelku

Za informacije o tem, kje lahko najdete varnostne naprave, glejte *Varnostna navodila za nameščanje na strani 36*.



OPOZORILO: Pred uporabo izdelka preberite navodila v povezavi z opozorili v nadaljevanju.

- Ne uporabljajte izdelka s poškodovanimi varnostnimi napravami. Redno preverjajte in vzdržujte varnostne naprave. Če so varnostne naprave poškodovane, se obrnite na najbližjo Husqvarna pooblaščenno servisno delavnico.
- Ne spreminjajte varnostnih naprav. Izdelka ne uporabljajte, če zaščitni pokrovi, varnostna stikala ali druge zaščitne naprave niso nameščene oz. so poškodovane.
- Za servisiranje in popravila na izdelku, posebej za varnostne naprave, je potrebno posebno usposabljanje. Če varnostne naprave ne izpolnjujejo vseh pogojev, opisanih v teh navodilih za uporabo, morate za pomoč prositi pooblaščenno servisno delavnico. Jamčimo vam dostop do strokovnih popravil in servisa. Če vaš prodajalec ni pooblaščen serviser, ga povprašajte, kje je naslednja najbližja pooblaščenno servisna delavnica.
- Rezalnega priključka ne uporabljajte brez odobrenega in pravilno nameščenega ščitnika rezalnega priključka. Glejte *Namestitev rezalne opreme na strani 43*.

Rezalni priključek



OPOZORILO: Rezalni priključek se ne sme vrteti, kadar ga uporabljate. Prepričajte se, da se je motor zaustavil. Pred začetkom del na rezalnem priključku odstranite pokrov svečke.



OPOZORILO: Rezalni priključek ne sme biti poškodovan. Poškodovan rezalni priključek lahko povzroči nesreče. Zamenjajte poškodovan rezalni priključek.



OPOZORILO: Uporabite pravi rezalni priključek. Uporabljajte samo priporočene rezalne priključke s ščitniki; glejte *Dodatna oprema na strani 61*.

Preverjanje delovanja zaklepa ročice plina

1. Prepričajte se, da se zaklep ročica plina (A) in ročica plina (B) premikata neovirano ter da povratna vzmet deluje pravilno.

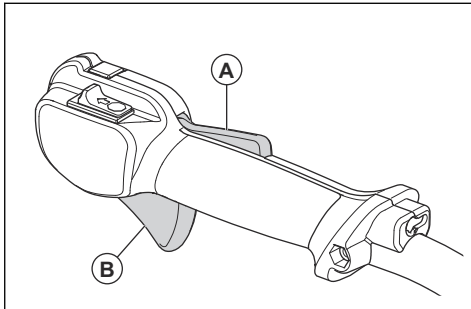

2. Potisnite zaklep ročice plina navzdol in se prepričajte, da se vrne v začetni položaj, ko ga sprostite.

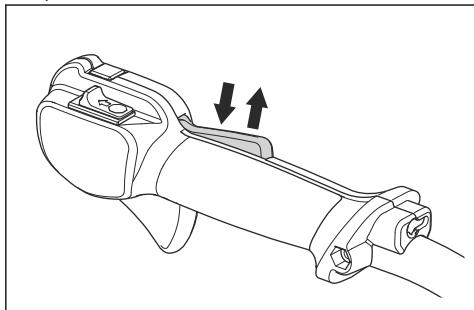

3. Prepričajte se, da je ročica plina zaklenjena v položaju prostega teka, ko je zaklep ročice plina sproščen.

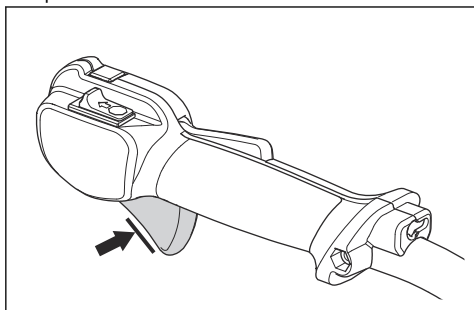

4. Zaženite izdelek in pritisnite polni plin.
5. Sprostite ročico plina in se prepričajte, da se rezilo ustavi in miruje.



OPOZORILO: Če se rezilo premika, ko je ročica plina v prostem teku, je potrebno nastaviti hitrost prostega teka uplinjača. Glejte razdelek *Prilagajanje hitrosti prostega teka na strani 57*.

Izklopno stikalo

Zaženite motor. Motor se mora izklopiti, ko izklopno stikalo premaknete v položaj za izklop.

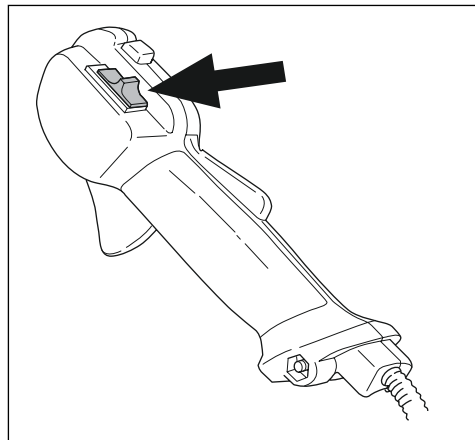

Preverjanje ščitnika rezalnega priključka



OPOZORILO: Napačen ali poškodovan ščitnik rezalnega priključka lahko privede do resnih poškodb. Glejte razdelek *Varnostna navodila za uporabo na strani 36*.



OPOZORILO: Vedno uporabljajte priporočen ščitnik za nameščen rezalni priključek. Če namestite napačen ali poškodovan ščitnik rezalnega priključka, lahko pride do resnih poškodb. Glejte razdelek *Tehnični podatki na strani 60*.

Ščitnik rezalnega priključka preprečuje poškodbe zaradi izmeta predmetov v smeri uporabnika. Prav tako preprečuje poškodbe, do katerih bi prišlo, če bi se dotaknili rezalnega priključka.

1. Vizualno preverite, da ni prisotnih poškodb, npr. razpok.

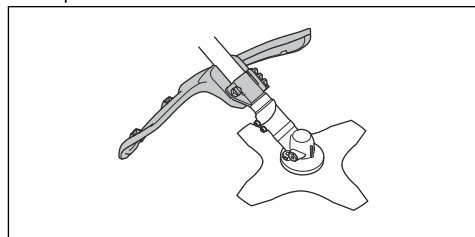

2. Če je ščitnik rezalnega priključka poškodovan, ga zamenjajte.

Preverjanje sistema za dušenje tresljajev



OPOZORILO: Zaradi nepravilno navite rezalne nitke ali nepravilnega rezalnega priključka se poveča raven tresljajev. Glejte razdelek *Varnostna navodila za uporabo na strani 36*.

Sistem za dušenje tresljajev zmanjša tresljaje v ročajih na minimum, kar olajša uporabo.

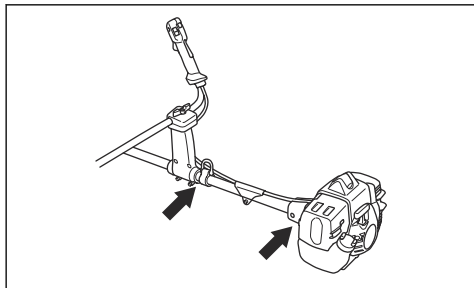

1. Izklopite motor.
2. Vizualno preverite, da ni prisotnih deformacij in poškodb.

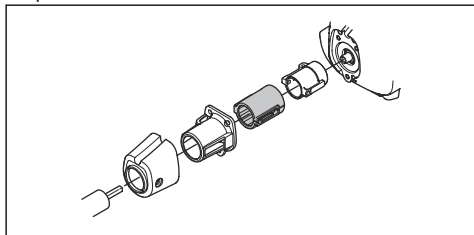

3. Prepričajte se, da so elementi za blaženje tresljajev pravilno pritrjeni.

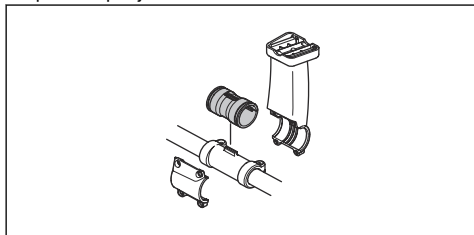

Preverjanje mehanizma za hitro sprostitvev



OPOZORILO: Ne uporabljajte oprtnika s pokvarjenim mehanizmom za hitro sprostitvev.

Mehanizem za hitro sprostitvev uporabniku omogoča, da izdelek v nujnem primeru hitro odstrani iz oprtnika.

1. Izklopite motor.

2. Vizualno preverite, da ni prisotnih poškodb, npr. razpok.
3. Sprostite in namestite mehanizem za hitro sprostitvev, da se prepričate, da pravilno deluje.

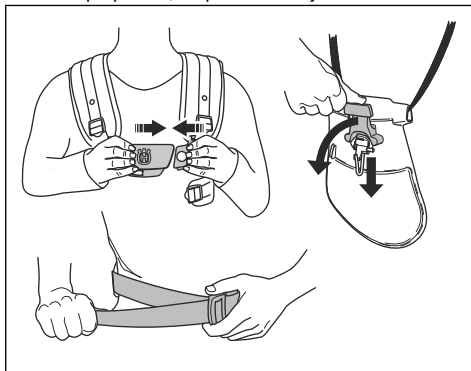

Preverjanje dušilnika



OPOZORILO: Če je dušilnik poškodovan, izdelka ne uporabljajte.



OPOZORILO: Dušilnik se med delovanjem, tudi pri hitrosti prostega teka, močno segreje in ostane vroč tudi po delovanju. Uporabljajte zaščitne rokavice, da preprečite opekline.

Dušilnik zmanjšuje nivo hrupa na najnižjo možno raven in odvaja izpušne pline stran od uporabnika.

1. Izklopite motor.
2. Vizualno preverite, da ni prisotnih poškodb in deformacij.

Opomba: Notranje površine dušilnika vsebujejo kemikalije, ki lahko povzročajo raka. Pazite, da se ne dotikate teh elementov, če je dušilnik poškodovan.

3. Poskrbite, da je dušilnik pravilno nameščen na izdelek.

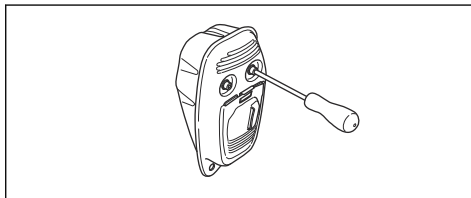

4. Če ima dušilnik na vašem izdelku mrežico lovilnika iskric, jo vizualno preverite.

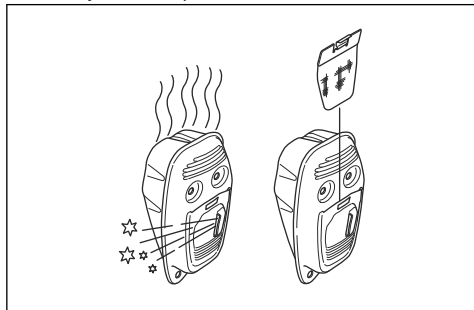

- Če je mrežica lovilnika iskric poškodovana, jo zamenjajte.
- Če je mrežica lovilnika iskric zamašena, jo očistite. Za dodatne informacije glejte *Vzdrževanje na strani 53*.



POZOR: Če se mrežica lovilnika isker zamaši, se izdelek pregreje, kar povzroči poškodbe valja in bata.

List krožne žage in nož za travo

- Uporabljajte pravilno nabrušena rezila. Zaradi nepravilno nabrušenega ali poškodovanega rezila se poveča nevarnost poškodb.
- Uporabljajte pravilno nastavljena rezila. Pravilna nastavev rezil je 1 mm. Zaradi nepravilno nastavljenega rezila se poveča nevarnost poškodb za osebe in izdelek.
- Za pravilno brušenje in nastavev rezila glejte navodila, ki so priložena rezilju.

Rezalna oprema

- Rezila uporabljajte za žaganje lesa.

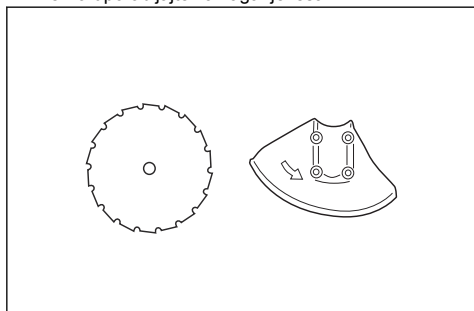

- Rezila in nože za travo uporabljajte za košenje goste trave.

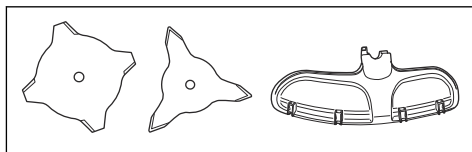

- Za rezanje trave uporabljajte kosilno glavo.

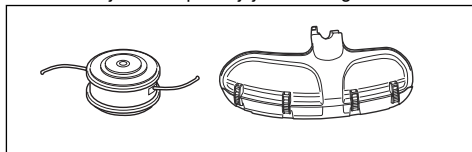

- Zaradi nepravilno nabrušenega ali poškodovanega rezila se poveča nevarnost nesreč. Zobe rezila pravilno nabrusite. Upoštevajte navodila v razdelku *Brušenje noža in rezila za travo na strani 57* in uporabljajte pravilno šablono za brušenje.

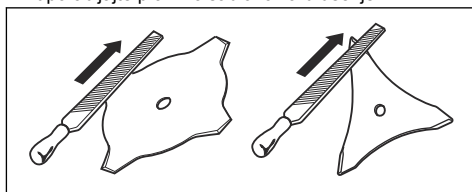

- Preverite, ali je rezalni priključek poškodovan ali razpokan. Poškodovan rezalni priključek je treba zamenjati.
- Uporabljajte samo priporočene rezalne priključke s ščitniki. Glejte *Dodatna oprema na strani 61*.

Varnostna navodila za vzdrževanje



OPOZORILO: Pred uporabo izdelka preberite navodila v povezavi z opozorili v nadaljevanju.

- Zaustavite stroj, pripravite se, da se je rezalni priključek ustavil. Pred vzdrževanjem odstranite pokrov valja in odklopite pokrov svečke.
- Izpušni plini iz motorja vsebujejo ogljikov monoksid, strupen in zelo nevaren plin brez vonja, ki lahko povzroči smrt. Izdelka ne zaganjajte v zaprtih prostorih.
- Izpušni plini iz motorja so vroči in lahko vsebujejo iskre. Izdelka nikoli ne zaganjajte v zaprtih prostorih ali v bližini vnetljivih materialov.
- Dodatki in spremembe izdelka, ki niso odobrene s strani proizvajalca, lahko vodijo k resnim poškodbam ali celo v smrt. Ne spreminjajte izdelka. Uporabljajte samo originalno dodatno opremo.
- Če izdelka ne vzdržujete pravilno in redno, se poveča nevarnost poškodb za osebe in izdelek.
- Vzdrževanje opravite v skladu s priporočili v teh navodilih za uporabo. Vsakršno drugačno vzdrževanje naj opravi Husqvarna osebje pooblašene servisne delavnice.

- Redno dovolite osebu pooblaščene servisne delavnice Husqvarnaizvajati vzdrževalna dela.
- Zamenjajte poškodovane, obrabljene ali zlomljene dele.

Varnost pri delu z gorivom



OPOZORILO: Pred uporabo izdelka preberite navodila v povezavi z opozorili v nadaljevanju.

- Goriva ne mešajte v zaprtih prostorih ali v bližini vira toplote.
- Če so na izdelku ostanke goriva ali motornega olja, izdelka ne zaganjajte. Očistite ostanke goriva/olja in počakajte, da se izdelek posuši. Očistite ostanke goriva z izdelka.
- Če se z gorivom polijete po obleki, se nemudoma preoblecite.
- Pazite, da goriva ne polijete po telesu, saj lahko pride do poškodb. Če gorivo polijete po telesu, se očistite z milom in vodo.
- Če se je olje ali gorivo polilo po izdelku ali po vašem telesu, ne zaganjajte motorja.
- Če motor pušča, izdelka ne zaganjajte. Redno preverjajte, ali motor pušča.
- Z gorivom ravnajte previdno. Gorivo je vnetljivo, hlapi pa so eksplozivni, zato lahko pride do poškodb ali smrti.
- Ne vdihavajte hlapov goriva, saj lahko pride do poškodb. Zagotovite zadosten pretok zraka.
- V bližini goriva ali motorja ne kadite.

- Vročih predmetov ne postavljajte v bližino goriva ali motorja.
- Goriva ne dolivajte, ko je motor vklopljen.
- Pred dolivanjem goriva se prepričajte, da je motor ohlajen.
- Pred dolivanjem počasi odprite pokrovček posode za gorivo in previdno sprostite pritisk.
- Goriva ne dolivajte v zaprtih prostorih. Nezapodosten pretok zraka lahko povzroči poškodbe ali smrt zaradi zadušitve ali zastrupitve z ogljikovim monoksidom.
- Skrbno privijte pokrovček posode za gorivo, da ne pride do požara.
- Preden izdelek vklopite, ga premaknite najmanj 3 m (10 čevljev) stran od mesta, kjer ste napolnili posodo za gorivo.
- V posodo za gorivo ne nalijte preveč goriva.
- Prepričajte se, da med premikanjem izdelka ali posode za gorivo ne more priti do iztekanja.
- Izdelka ali posode za gorivo ne postavljajte v bližino odprtega ognja, isker ali indikatorskih lučk. Prepričajte se, da izdelek med skladiščenjem ni izpostavljen odprtemu ognju.
- Pri premikanju ali skladiščenju goriva uporabljajte samo odobrene posode.
- Pred dolgotrajnim skladiščenjem izpraznite posodo za gorivo. Pri odlaganju goriva ravnajte v skladu z lokalno zakonodajo.
- Pred dolgotrajnim skladiščenjem izdelek očistite.
- Pred skladiščenjem odstranite pokrov svečke, da preprečite nenamerni zagon motorja.

Montaža

Uvod



OPOZORILO: Preden sestavite izdelek morate prebrati in razumeti poglavje o varnosti.



OPOZORILO: Preden sestavite izdelek odklopite kabel vžigalne svečke s svečke.

Namestititev ročice plina

1. Odstranite vijak za ročico plina.

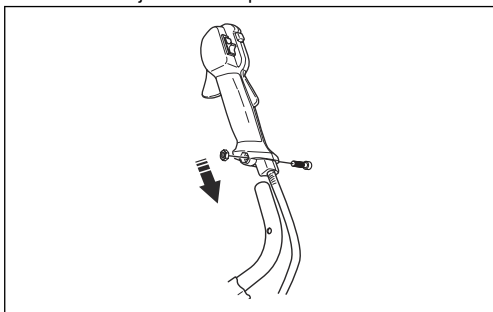

2. Potisnite ročico plina na desno stran ročajja.
3. Poravnajte odprtino v ročici plina z odprtino v ročajju.
4. Vijak potisnite skozi odprtini. Zategnite vijak.

Montaža ročaja

1. Ročaj vstavite v okvir.

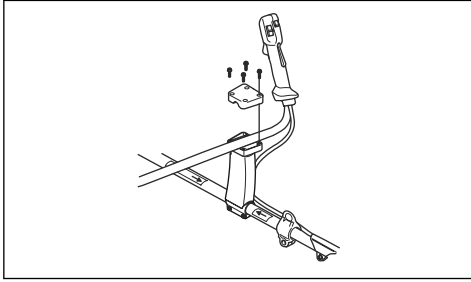

2. Prepričajte se, da so luknje za vijake poravnane.
3. Namestite 4 vijake, vendar jih ne zategnite.
4. Nastavite ročaj, da bo izdelek v primernem delovnem položaju.

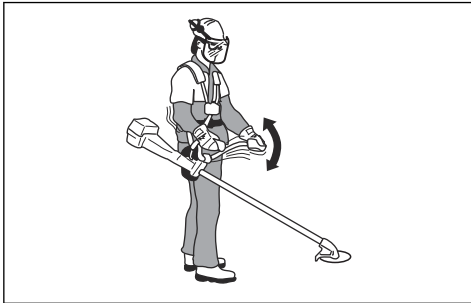

5. Zategnite 4 vijake.

Montaža ročaja

1. Ročaj vstavite v okvir.

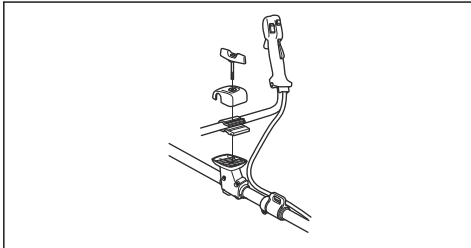

2. Prepričajte se, da so luknje za gumbni vijak poravnane.
3. Namestite gumbni vijak, vendar ga ne privijte do konca.

4. Nastavite ročaj, da bo izdelek v primernem delovnem položaju.



5. Popolnoma zategnite gumbni vijak.

Namestitev rezalne opreme

Rezalna oprema vključuje rezalni priključek in ščitnik rezalnega priključka.



OPOZORILO: Uporabljajte zaščitne rokavice.



OPOZORILO: Vedno uporabljajte ščitnik rezalnega priključka, ki je priporočen za rezalni priključek. Glejte *Dodatna oprema na strani 61*.



OPOZORILO: Če je rezalni priključek nepravilno nameščen, lahko pride do poškodb ali celo smrti.

Namestitev ščitnika trimerja ali kombiniranega ščitnika za kosilno glavo in plastična rezila

1. Ščitnik trimerja/kombinirani ščitnik (A) obesite na oba kavlja na nosilcu plošče (M).
2. Ščitnik upognite okrog gredi in ga na nasprotni strani gredi pritrдите z vijakom (L).
3. Blokirni zatič (C) vstavite v utor na glavi vijaka in vijak popolnoma zategnite.

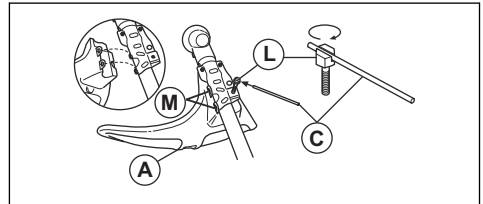

Namestitev kosilne glave ali plastičnega rezila

1. Postavite pogonski disk (B) na pogonsko gred.
2. Kovinsko skledo (P) poravnajte s središčem vodila rezila na pogonskem disku.

- Obrnite pogonsko gred, da se ena od odprtin v pogonskem disku poravna z ustrezno odprtino v ohišju menjalnika.
- Vstavite blokirni zatič (C) v odprtino, da zaklenete gred.
- Kosilno glavo/plastična rezila (H) obrnite v nasprotni smeri urinega kazalca, da jih pritrdite.

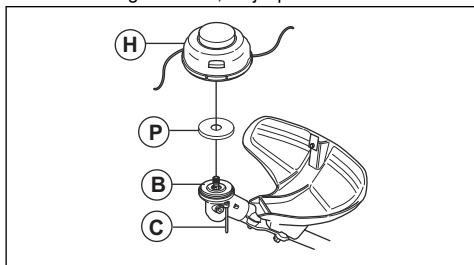

Namestitev podaljška ščitnika



POZOR: Podaljšek ščitnika je namenjen uporabi s kosilno glavo ali plastičnim rezilom. Podaljška ščitnika ne uporabljajte z rezilom nožem za travo.

- Podaljšek ščitnika vstavite v režo v ščitniku rezalnega priključka.

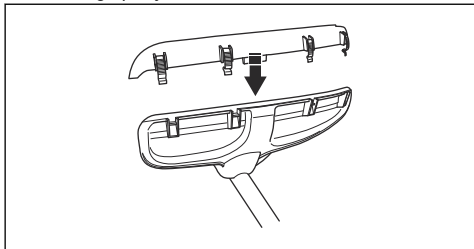

- Podaljšek ščitnika s 4 zaklepnimi kavlji pritrdite na ščitnik rezalnega priključka.

Odstranitev podaljška ščitnika

- S ključem za svečke sprostite zaklepne kavlje.

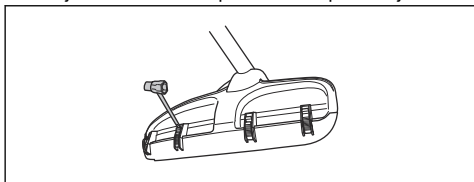

Namestitev noža za travo in ščitnika rezila za travo/kombiniranega ščitnika

- Ščitnik rezila/kombinirani ščitnik (A) postavite na gred in zategnite vijak, da ga pritrdite.

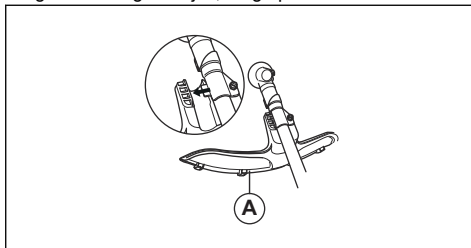

- Prepričajte se, da je podaljšek ščitnika odstranjen.
- Obrnite pogonsko gred, da se ena od odprtin v pogonskem disku poravna z ustrezno odprtino v ohišju menjalnika.
- Vstavite blokirni zatič (C) v odprtino, da zaklenete gred.
- Nož za travo (D), podporno skledo (E) in oporno prirobnico (F) postavite na pogonsko gred.

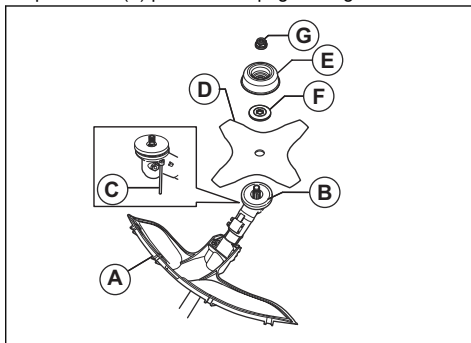

- Poskrbite, da se pogonski disk in oporna prirobnica pravilno zaskočita v središčno odprtino noža za travo.

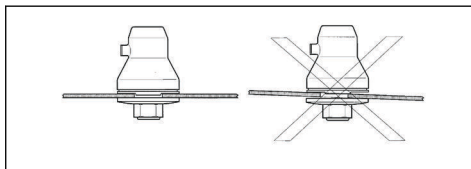

- Namestite matico (G).

8. Matico privijte z inbus ključem. Gred inbus ključa držite blizu ščitnika rezila. Privijte jo v nasprotni smeri vrtenja rezalnega priključka. Privijte jo z zateznim momentom 35–50 Nm.

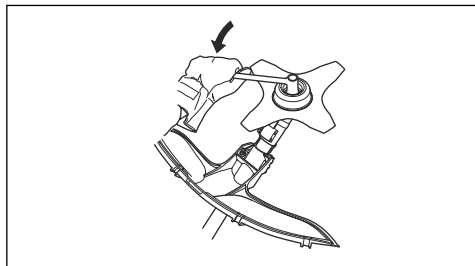

Namestitev lista krožne žage



OPOZORILO: V okolici matice lista krožne žage je nevarnost poškodb. Prepričajte se, da je ščitnik rezila pravilno nameščen. Vedno uporabljajte rokavice.

1. Namestite pogonski disk (B) na pogonsko gred.
2. Obračajte gred noža, dokler se ena od odprtin v pogonskem disku ne poravnava z odprtino v ohišju menjalnika.
3. Vstavite blokirni zatič (C) v odprtino, da zaklenete gred.
4. List krožne žage (D) in oporno prirobnico (F) namestite na pogonsko gred.
5. Namestite matico lista krožne žage (G).

Opomba: Matica lista krožne žage ima levi navoj.

6. Inbus ključ obračajte v nasprotni smeri vrtenja urinega kazalca, da zategnete zaklepno matico. Zatezni moment zaklepne matice mora biti med 35 in 50 Nm (3,5–5 kpm). Gred inbus ključa držite čim bližje ščitniku rezila.

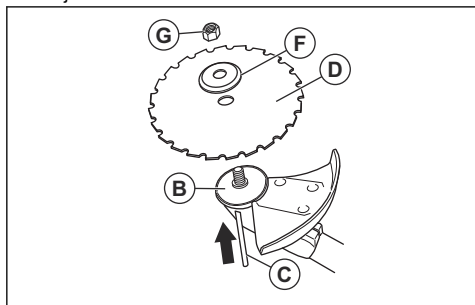

- a) Pri odvijanju ali zategovanju matice lista krožne žage pazite, da ostane inbus ključ znotraj označenega območja.

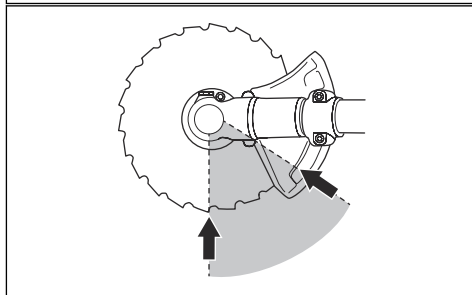
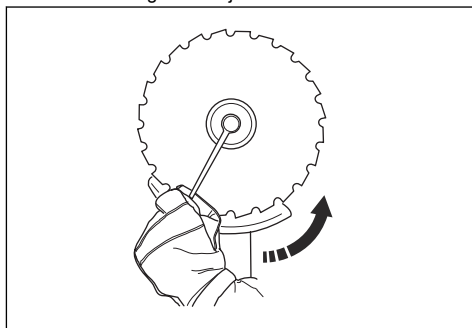

Namestitev ščitnika rezila



POZOR: Uporabljajte samo odobrene ščitnike za rezila. Glejte *Dodatna oprema na strani 61*.

1. Odstranite nosilec (H).
2. Adapter (I) in nosilec (J) pritrдите z 2 vijakoma (K).
3. Ščitnik rezila (A) namestite na adapter s 4 vijaki (L).

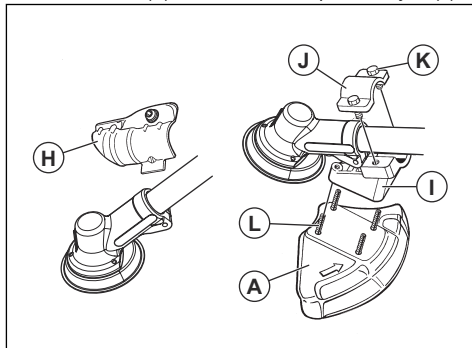

Nastavitev oprtnika

1. Namestite oprtnik izdelka.

2. Oba dela prsne plošče potisnite skupaj.

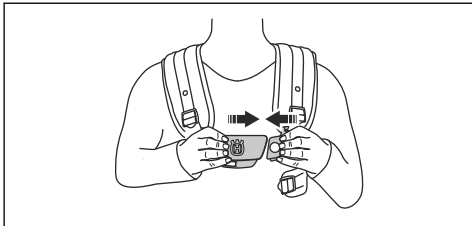

3. Dobroategnite pas okrog bokov. Pazite, da bo pas okrog bokov poravnani s kolki.

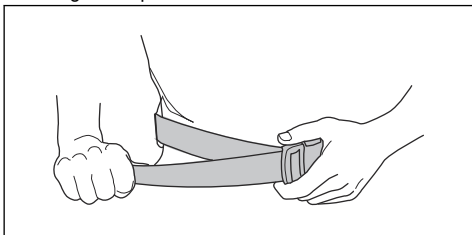

4. Prsni pas tesnoategnite pod levo roko. Prsni pas se mora tesno prilegati telesu.

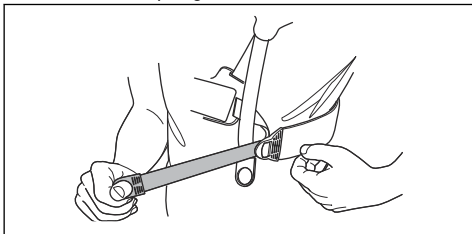

5. Naramnico nastavite tako, da bo teža enakomerno porazdeljena po obeh ramenih.

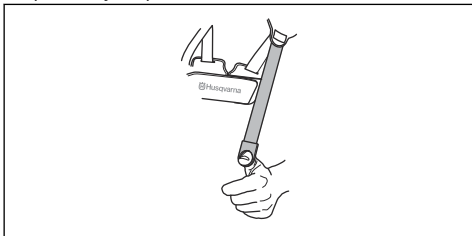

6. Nastavite višino točke nošenja. Za obrezovanje vej je pravilna višina nošenja približno 10 cm pod vašim kolkom. Glejte razdelek *Pravilna uravnoteženost izdelka na strani 48*.

Funkcija hitre sprostitve oprtnika



OPOZORILO: Oprtnika ne uporabljajte, če je funkcija hitre sprostitve ne deluje. Po nastavitvi izdelka mora funkcija hitre sprostitve pravilno delovati.



OPOZORILO: Če izdelek ni pravilno nameščen na oprtnik, ga ni mogoče nadzorovati, zaradi česar lahko pride do poškodb uporabnika ali drugih oseb.

Funkcija hitre sprostitve je nameščena na sprednjem delu oprtnika. Pasovi oprtnika morajo biti vedno v pravilnem položaju.

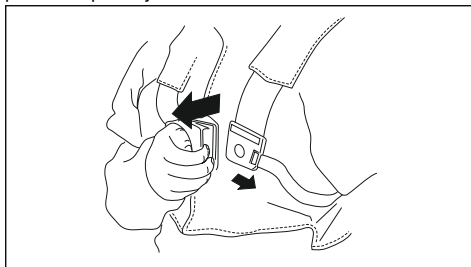

Funkcija hitre sprostitve omogoča varno odstranitev izdelka v sili.

Delovanje

Uvod



OPOZORILO: Pred uporabo izdelka morate prebrati in razumeti poglavje o varnosti.

Pred uporabo izdelka

- Preglejte delovno območje, da se prepričate, da ste seznanjeni z vrsto terena, naklonom tal in morebitnimi ovirami, kot so kamenje, veje in jarki.
- Opravite generalni pregled izdelka.
- Opravite varnostne preglede, vzdrževanje in servisiranje, ki so navedeni v tem priročniku.

- Prepričajte se, da so vsi pokrovi, ščitniki, ročaji in rezalna oprema pravilno nameščeni in da niso poškodovani.
- Prepričajte se, da ni razpok na dnu lista krožne žage ali zobeh noža za travo ali ob središčni odprtini rezila. Če je rezilo poškodovano, ga zamenjajte.

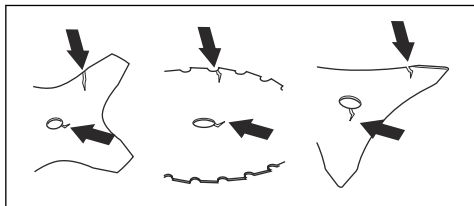

- Preverite, ali so na oporni prirobnici razpoke. Če je oporna prirobnica poškodovana, jo zamenjajte.

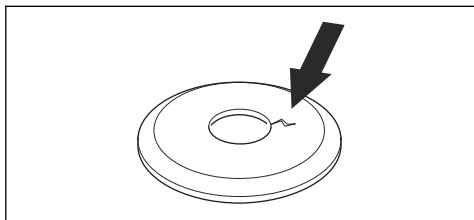

- Prepričajte se, da zaklepne matice ni mogoče odvitih z roko. Če jo lahko odvijete z roko, rezalnega priključka ne zaklepa zadostno in jo morate zamenjati.

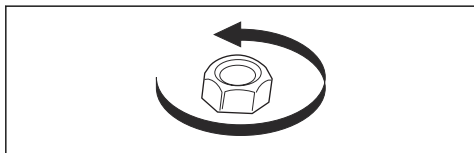

- Preverite, ali je ščitnik rezila poškodovan oziroma razpokan. Če je ščitnik rezila udarjen ali razpokan, ga zamenjajte.
- Preverite, ali sta kosilna glava in ščitnik rezalnega priključka poškodovana ali razpokana. Če sta kosilna glava in ščitnik rezalnega priključka udarjena ali razpokana, ju zamenjajte.

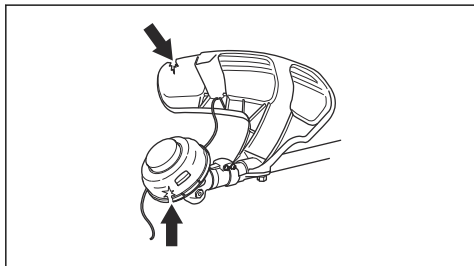

Gorivo

Ta izdelek ima dvotaktni motor.



POZOR: Če uporabite neustrezno vrsto goriva, lahko poškodujete motor. Uporabite mešanico bencina in olja za dvotaktne motorje.

Bencin



POZOR: Vedno uporabite kakovostno mešanico bencina in olja – bencin mora biti najmanj 90-oktanski (RON). Manj oktanska goriva lahko povzročijo klenkanje. S tem se poveša temperatura motorja, ki lahko povzroči resne poškodbe motorja.



POZOR: Če je izdelek opremljen s katalizatorjem, morate uporabljati kakovostno mešanico bencina in olja. Osvinčeni bencin uniči katalizator.

- Če je na voljo, vedno uporabljajte bencin z nizkimi vrednostmi izpustov, ki se imenuje tudi alkatilni bencin.

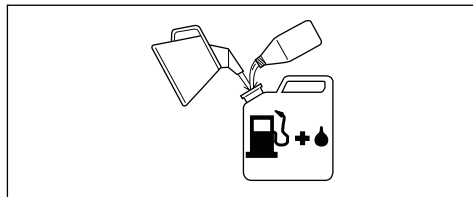

- Uporabite lahko gorivo E10, mešano z etanolom (vsebnost etanola naj ne bo višja od 10%). Uporabite mešanico, ki imajo vsebnost etanola višjo od E10, lahko ustvari delovne pogoje pri katerih lahko pride do poškodb motorja.
- Pri neprekinjenem delu z višjim številom vrtljajev je priporočena uporaba bencina z višjo oktansko vrednostjo.

Alkatilno gorivo Husqvarna

Za čim boljše učinkovitost je priporočena uporaba alkatilnega goriva Husqvarna. V gorivu je manj nevarnih snovi v primerjavi z običajnim gorivom, kar zmanjšuje količino nevarnih izpušnih plinov. Po zgorevanju goriva je količina nevarnih ostankov manjša, zaradi česar so deli motorja čistejši. To podaljšuje življenjsko dobo motorja. Alkatilno gorivo Husqvarna ni na voljo na vseh trgih.

Olje za dvotaktne motorje



POZOR: Nezadostna kakovost olja in/ali nepravilno razmerje med oljem in gorivom lahko poškodujeta izdelek in skrajšata življenjsko dobo katalizatorjev.



POZOR: Ne uporabljajte olja za vodno hlajene izvenkrmne dvotaktne motorje.



POZOR: Ne uporabljajte olja za štiritaktne motorje.

- Za čim boljše rezultate in zmogljivost uporabite olje za dvotaktne motorje Husqvarna.
- Če olje za dvotaktne motorje Husqvarna ni na voljo, lahko uporabite drugo kakovostno olje za dvotaktne motorje z zračnim hlajenjem. Za izbiro ustreznega olja se obrnite na servisnega zastopnika.

Bencin, l	Olje za dvotaktne motorje, l
	2 % (50 : 1)
5	0,10
10	0,20
15	0,30
20	0,40

Mešanica bencina in olja za dvotaktne motorje



POZOR: Pri mešanju manjših količin goriva obstaja nevarnost, da manjša odstopanja močnejše vplivajo na razmerje mešanice. Natančno izmerite količino olja, ki ga želite dodati in tako ustvarite pravilno mešanico.

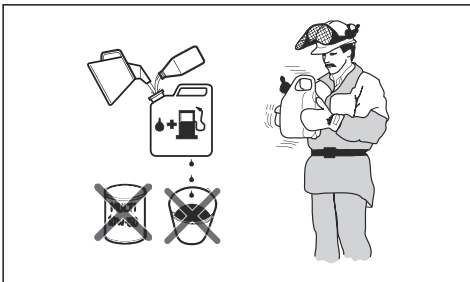

1. Dolijte polovico bencina, ki ga boste uporabili.
2. Nato prilijte celotno količino olja za mešanico in pretresite.
3. Dodajte še preostalo količino bencina.
4. Previdno premešajte mešanico goriva in napolnite posodo za gorivo izdelka.
5. Če izdelka nekaj časa ne nameravate uporabljati, izpraznite posodo za gorivo.

Opomba: V čisti posodi za gorivo naenkrat namešajte gorivo največ za 1 mesec uporabe.

Polnjenje posode za gorivo

1. Očistite področje okrog pokrova posode za gorivo.
2. Pretresite posodo in tako poskrbite za ustrezno mešanje goriva. Uporabljajte posodo za gorivo z ventilom proti izlivanju.
3. Napolnite posodo za gorivo.
4. Zategnite pokrovček posode za gorivo.
5. Pred zagonom izdelek vsaj za 3 m (10 čevljev) premaknite s kraja, na katerem ste ga polnili z gorivom, in stran od vira goriva.

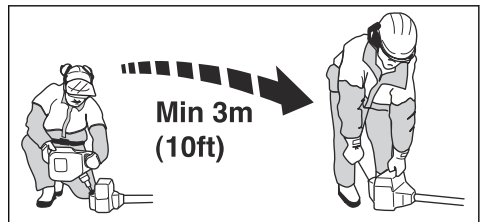

POZOR: Umazana posoda za gorivo povzroča motnje pri delovanju. Redno čistite posodo za gorivo in verigo in vsaj enkrat letno zamenjajte filter za gorivo.

Delovni položaj

- Izdelek držite z 2 rokama.
- Izdelek držite ob svojem desnem boku.
- Rezalni priključek naj bo pod višino pasu.
- Izdelek mora vedno biti nameščen na oprtnik.
- Izognite se stiku z vročimi površinami.
- Izognite se stiku z rezalnim priključkom.

Pravilna uravnoteženost izdelka

Za obrezovanje vej je izdelek pravilno uravnotežen, če visi vodoravno od točke vzmetenja. Če je uravnoteženost pravilna, se zmanjša nevarnost trka enote s kamenjem ob sprostitvi ročaja.

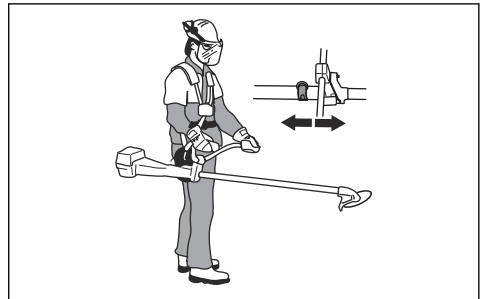

Za košnjo trave je izdelek pravilno uravnotežen, če je rezilo pri višini reza blizu tal.

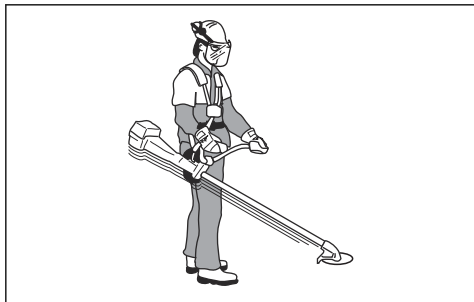

Priprava izdelka na zagon

1. Membrano črpalke goriva pritiskajte toliko časa, da se napolni z gorivom.

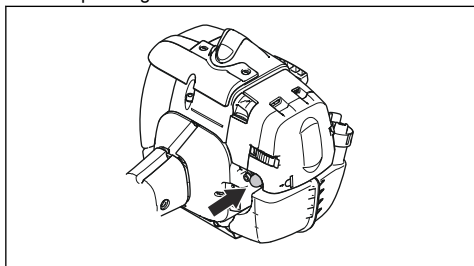

Opomba: Mehurčka ni treba napolniti do konca.

2. Ročico čoka dvignite v položaj za čok.

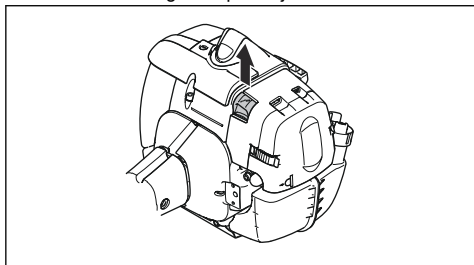

OPOZORILO: V primeru zagona motorja s čokom se začne rezalni priključek nemudoma vrteti.

Zagon izdelka



OPOZORILO: Pred zagonom izdelka preberite varnostna navodila v poglavju o varnosti (glejte *Varnost na strani 36*).

1. Uporabljajte zaščitne rokavice.
2. Z levo roko pritisnite ohišje izdelka ob tla.



POZOR: Ne uporabljajte stopal!

3. Primite ročico zaganjalne vrvice.
4. Počasi povlecite zaganjalno vrstico z desno roko, dokler ne začutite upora (zaganjalnik začne vprijeti).



OPOZORILO: Zaganjalne vrvice ne navijajte okoli zapetja.

5. Hitro in močno povlecite vrstico.



POZOR: Zaganjalne vrvice nikoli ne izvlecite do konca. Ko je vrstica popolnoma izvlečena, ročice zaganjalnika ne izpustite. Izdelek se lahko tako poškoduje.

6. Zaganjalno vrstico povlecite večkrat, dokler ne zaženete motorja.
7. Ko motor zaženete, ponastavite čok.
8. Po zagonu motorja postopoma pritiskajte ročico za plin.
9. Prepričajte se, da motor gladko deluje.

Zagon z ročico plina z blokado plina pri zagonu

1. Pritisnite zaporo plina in ročico plina, da se plin premakne v položaj za vklop. Pritisnite gumb za vklop plina (A).
2. Spustite zaporo plina in ročico plina, nato pa še gumb za vklop plina. Delovanje plina je vključeno.
3. Če želite stroj preklopiti v prosti tek, znova pritisnite zaporo plina in ročico plina.

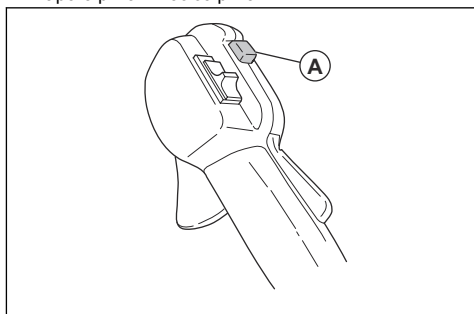

Izklop izdelka

- Motor izklopite tako, da stikalo za zaustavitev premaknete v položaj za zaustavitev.



POZOR: Stikalo za izklop se samodejno vrne v delovni položaj.

Nevaren izmet materiala

Nevaren izmet materiala se zgodi, ko se izdelek hitro in s silo premakne na stran. Do nevarnega izmeta materiala pride takrat, ko nož za travo ali list krožne žage trči ali se zatakne ob predmet, ki ga ne more odrezati. Nevarnen izmet materiala lahko povzroči izmet predmetov na izdelek ali uporabnika v vseh smereh. Obstaja nevarnost poškodb za uporabnika in druge navzoče osebe.

Nevarnost se poveča na območjih, kjer ni mogoče enostavno videti materiala, ki se obrezuje.

Ne režite z območjem rezila, ki je prikazano v črni barvi. Hitrost in gibanje rezila lahko povzročita nevaren izmet materiala. Nevarnost se poveča z debelino veje, ki se žaga.

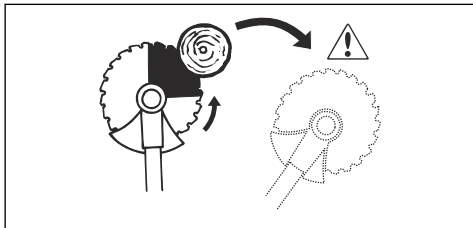

Splošna delovna navodila



OPOZORILO: Bodite previdni, ko žagate drevo, ki je napeto. Pred ali po žaganju se lahko s sunkom vrne nazaj v svoj normalni položaj in zadane vas ali izdelek ter tako povzroči poškodbe.

- Očistite odprt prazen prostor na enem koncu delovnega območja in z delom začnite tam.
- Premikajte se v urejenem vzorcu po celotnem delovnem območju.

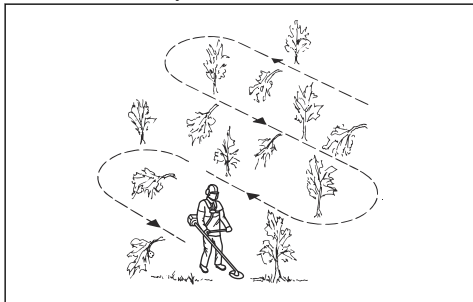

- Izdelek popolnoma premaknite v levo in desno, da z vsakim obratom očistite širino 4–5 m.
- Očistite dolžino 75 m, preden se obrnete in greste nazaj. Ob premikanju naprej s seboj premikajte tudi posodo za gorivo.
- Premikajte se v smeri, v kateri ne prečkate jarkov in ovir več, kot je to potrebno.

- Premikajte se v smeri, v kateri odrezano rastlinje zaradi vetra pada na očiščeno območje.

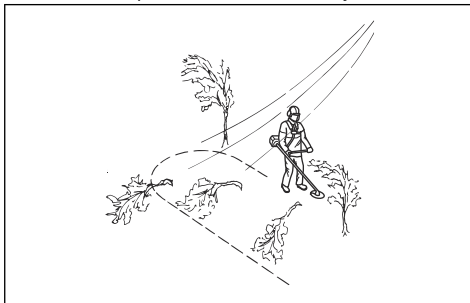

- Premikajte se vzdolž pobočja in ne navzgor in navzdol.

Obrezovanje vej z listom krožne žage

Podiranje drevesa na levo

Za podiranje na levo dno drevesa potisnite na desno.

1. Dodajte polni plin.
2. List krožne žage postavite ob drevo, kot je prikazano na sliki.
3. Nagnite list krožne žage in ga s silo diagonalno potisnite navzdol v desno. Hkrati potiskajte drevo s ščitnikom rezila.

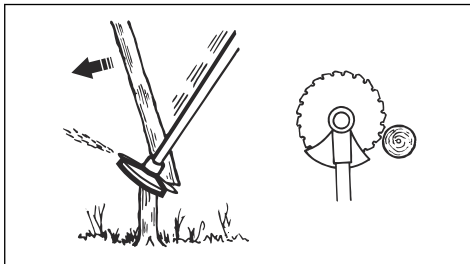

Podiranje drevesa na desno

Za podiranje na desno dno drevesa potisnite na levo.

1. Dodajte polni plin.
2. List krožne žage postavite ob drevo, kot je prikazano na sliki.

3. Nagnite list krožne žage in ga s silo diagonalno potisnite navzgor in v desno. Hkrati potiskajte drevo s ščitnikom rezila.

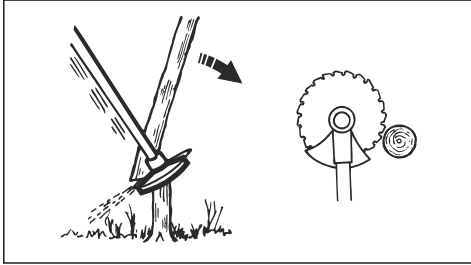

Podiranje drevesa naprej

Za podiranje naprej dno drevesa potisnite nazaj.

1. Dodajte polni plin.
2. List krožne žage postavite ob drevo, kot je prikazano na sliki.
3. List krožne žage potegnite naprej s hitrim gibom.

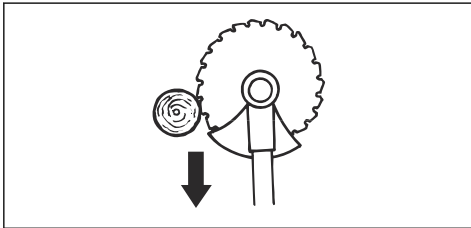

Podiranje velikih dreves

Velika drevesa je treba žagati z 2 strani.

1. Preučite, v katero smer bo drevo padlo.
2. Dodajte polni plin.
3. Najprej zažagajte v drevo na strani drevesa, na katero bo padlo.

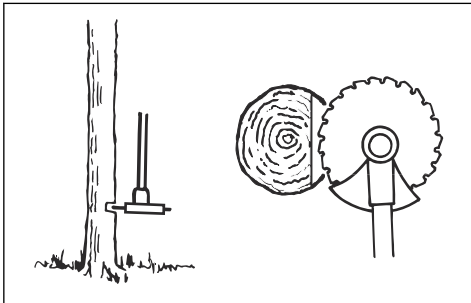

4. Nato zažagajte skozi drevo z druge strani.

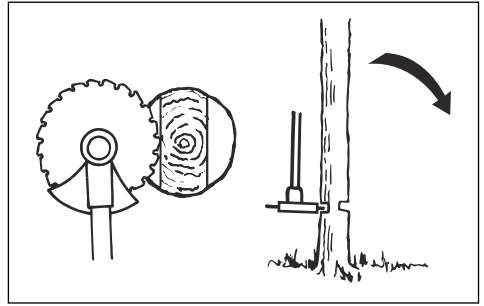

POZOR: Če se list krožne žage blokira, izdelka ne povlecite z nenadnim gibom. Takšno ravnanje lahko povzroči škodo na listu krožne žage, kotnem prenosu, gredi ali ročaju. Izpustite ročaje, držite gred z 2 rokama in previdno potegnite izdelek.

Opomba: Za podiranje majhnih dreves uporabite več pritiska pri žaganju. Za podiranje velikih dreves uporabite manj pritiska pri žaganju.

Žaganje grmičevja z listom krožne žage

Za podiranje na levo dno drevesa potisnite na desno.

- Požagajte tanka drevesa in grmičevje.
- Izdelek premikajte od ene strani na drugo.
- Odžagajte več dreves z enim gibom.
- Za skupine tankih dreves:

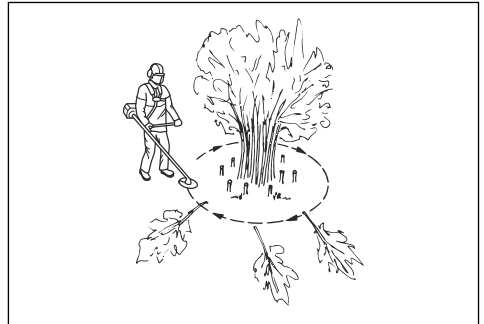

- a) Zunanja drevesa odžagajte visoko.
- b) Zunanja drevesa odžagajte na pravilno višino.
- c) Žagajte od središča. Če nimate dostopa do središča, zunanja drevesa odžagajte visoko in pustite, da padejo. Tako zmanjšate nevarnost, da bi se list krožne žage zablokirala.

Odstranjevanje trave z nožem za travo



POZOR: Rezil in nožev za travo ne uporabljajte na lesu. Rezila in nože za travo uporabljajte samo za dolgo ali težko travo.

- Izdelek premikajte od ene strani na drugo.
- Pri obrezovanju začnite gib z desne proti levi. Pri ponovnem rezu izdelek premaknite proti desni.
- Obrežite z levo stranjo noža za travo.

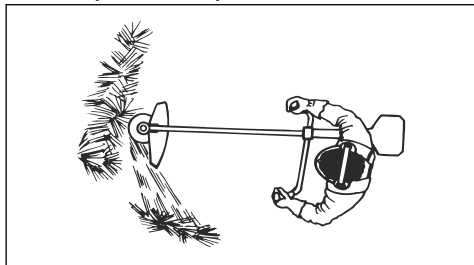

- Nož za travo pri obrezovanju nagnite na levo, da bo trava padala v liniji. Na ta način je zbiranje trave lažje.
- Ohranajte stabilen položaj, pri čemer imejte noge nekoliko narazen.
- Po vsakem desnem gibu se premaknite naprej in poskrbite, da je vaš položaj spet stabilen, preden ponovno nadaljujete z obrezovanjem.
- Podporno skledo rahlo pritiskajte ob tla in tako poskrbite, da nož za travo ne trči ob tla.
- Sledite tem navodilom in tako zmanjšajte nevarnost, da bi se odrezan material navil okrog noža za travo:
 - a) Dodajte polni plin.
 - b) Noža za travo ne premikajte skozi odrezan material, ko izdelek premikate od leve proti desni.
- Preden zberete odrezan material, zaustavite motor in izdelek odstranite iz oprtnika. Izdelek odložite na tla.

Prerezovanje trave s kosilno glavo

Obrezovanje trave

1. Kosilno glavo držite tik nad tlemi pod kotom. Kosilne nitke ne potiskajte v travo.

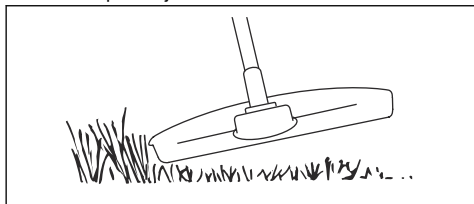

2. Skrajšajte kosilno nitko za 10–12 cm/4–4,75 in.
3. Znižajte št. vrt. motorja, da ne poškodujete rastlin.

4. Ko obrezujete travo v bližini predmetov, uporabljajte 80 % plina.

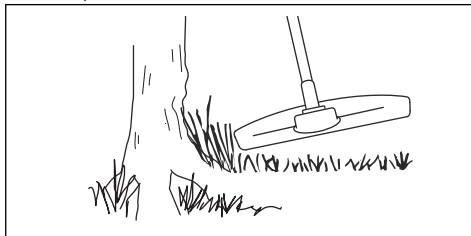

Obrezovanje trave z nožem za travo

1. Med delovanjem izdelka noge držite narazen. Prepričajte se, da so vaše noge trdno na tleh.
2. Podporno skledo rahlo odložite na tla. S tem preprečite, da bi se rezilo dotaknilo tal.
3. Za čisti hod uporabite stransko gibanje od desne proti levi. Za rezanje uporabite levo stran rezila (položaj ure med 8.00 in 12.00).

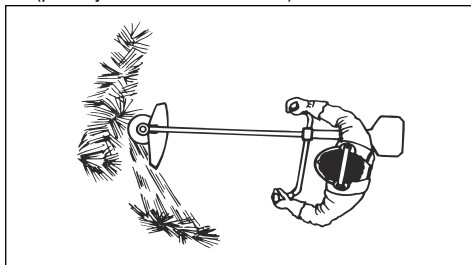

4. Med odstranjevanjem trave rezilo nagnite v levo.

Opomba: Trava se enostavno nabira v kosilni nitki.

5. Za povratni hod uporabite stransko gibanje od leve proti desni.
6. Med delom vzdržujte enak ritem.
7. Premaknite se naprej in noge trdno ohranajte na tleh.
8. Izklopite motor.
9. Izdelek odstranite s sponke na oprtniku.
10. Izdelek postavite na tla.
11. Zberite odrezan material.

Košenje trave

1. Pri košnji trave naj bo kosilna nitka vedno vzporedna s tlemi.

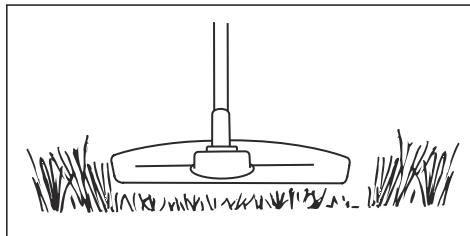

2. Kosilne glave ne potiskajte ob tla. Izdelek se lahko tako poškoduje.
3. Pri košnji izdelek premikajte iz ene strani na drugo. Uporabite najvišje število vrtljajev.

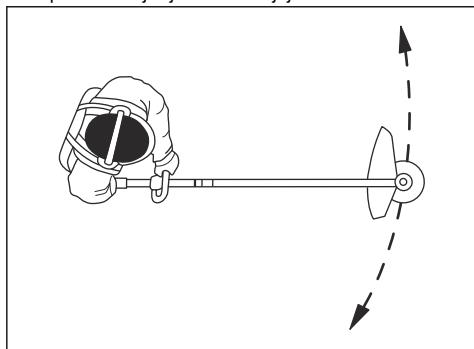

Pometanje trave

Zračni tok iz vrteče se kosilne nitke je mogoče uporabiti za odstranjevanje trave z določenega območja.

1. Kosilno glavo in njeno nitko držite vzporedno s tlemi, in sicer nad tlemi.
2. Dodajte polni plin.
3. Kosilno glavo premikajte od ene strani na drugo in tako pometite travo.



OPOZORILO: Očistite pokrov kosilne glave vsakič, ko nameščate novo kosilno nitko, in tako preprečite neravnovesje in vibracije pri ročajih. Preglejte tudi druge dele kosilne glave in jih po potrebi očistite.

Vzdrževanje

Uvod



OPOZORILO: Pred izvajanjem vzdrževalnih del morate prebrati in razumeti poglavje o varnosti.

Za servisiranje in popravila na izdelku posebno usposabljanje ni potrebno. Zagotavljamo, da vam bodo na voljo strokovna popravila in servisiranje. Če vaš prodajalec ni pooblaščen serviser, ga povprašajte, kje je naslednja najbližja pooblaščen servisna delavnica.

Urnik vzdrževanja

Vzdrževanje	Dnevno	Tedensko	Mesečno
Očistite zunanjo površino.	X		
Preglejte, ali je oprtnik morda poškodovan.	X		
Preglejte, ali je obroček za obešanje poškodovan.	X		
Preverite ročico in ročaj ter se prepričajte, da sta pravilno pritrjena in nepoškodovana.	X		
Prepričajte se, da zapora plina in plin delujeta pravilno.	X		
Preverite delovanje izklopnega stikala in se prepričajte, da deluje pravilno.	X		

Vzdrževanje	Dnevno	Tedensko	Mesečno
Prepričajte se, da se rezalni priključek ne vrti s hitrostjo prostega teka.	X		
Očistite zračni filter. Po potrebi jih zamenjajte.	X		
Rezilo mora biti ostro in pravilno nameščeno na sredino; bodite pozorni na razpoke. Če rezilo ni pravilno vstavljeno, lahko poškoduje izdelek.	X		
Preverite, ali je ščitnik rezalnega priključka poškodovan ali razpokan. Če je poškodovan, ga zamenjajte.	X		
Preverite, ali so na kosilni glavi poškodbe ali razpoke. Če je poškodovan, ga zamenjajte.	X		
Prepričajte se, da so vijaki in matice dobro priviti.	X		
Preglejte, ali iz motorja, posode ali cevi za gorivo izteka gorivo.	X		
Preglejte transportno zaščito. Pazite, da rezilo ni poškodovano in da je mogoče transportno zaščito pravilno namestiti.	X		
Očistite hladilni sistem.		X	
Preverite, ali sta zaganjalnik in zaganjalna vrstica poškodovana.		X	
Preverite, ali so elementi za blaženje tresljajev poškodovani ali razpokani.		X	
Očistite zunanost svečke. Odstranite jo in preverite razmak med elektrodama. Nastavite pravi razmak med elektrodama (glejte <i>Tehnični podatki na strani 60</i>) ali zamenjajte svečko. Prepričajte se, da ima svečka zaščito proti motnjam.		X	
Očistite zunanjo površino uplinjalnika in območje okrog njega.		X	
Preverite kotni prenos in se prepričajte, da je do $\frac{3}{4}$ napolnjen z mastjo. Po potrebi ga napolnite z ustreznno mastjo.		X	
Očistite ali zamenjajte lovilec isker na dušilcu.		X	
Preverite varnostni mehanizem za sprostitvev na oprtniku in se prepričajte, da ni poškodovan in da deluje.			X
Preverite, ali je filter goriva umazan in ima cev goriva razpoke ali druge pomanjkljivosti. Po potrebi jih zamenjajte.			X
Preverite vse kable in priključke.			X
Preverite, ali so sklopka, vzmeti sklopke in boben sklopke obrabljeni. Če je treba zamenjati 1 ali več teh sklopov, se obrnite na servisnega zastopnika.			X
Zamenjajte svečko. Prepričajte se, da ima svečka zaščito proti motnjam.			X
Preglejte in očistite lovilec isker na dušilniku.			X

Čiščenje hladilnega sistema



POZOR: Umazan ali zamašen hladilni sistem lahko povzroči pregrevanje izdelka, zaradi česar lahko pride do poškodb izdelka.

Hladilni sistem sestavljajo dovod zraka na zaganjalniku (A), hladilna rebra na valju (B) in pokrov valja (C).

1. Hladilni sistem očistite s krtačo enkrat tedensko ali po potrebi pogosteje.

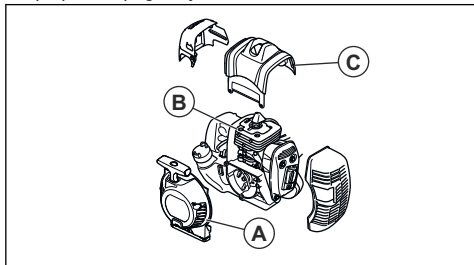

2. Prepričajte se, da hladilni sistem ni umazan ali zamašen.

Preverjanje dušilnika



OPOZORILO: Nikoli ne uporabljajte izdelka s poškodovanim dušilnikom ali dušilnikom v slabem stanju.



OPOZORILO: Izdelka ne uporabljajte, če lovilnik isker na dušilniku ni nameščen ali je poškodovan.

1. Prepričajte se, da dušilnik ni poškodovan ali pokvarjen.
2. Poskrbite, da je dušilnik pravilno nameščen na izdelek.

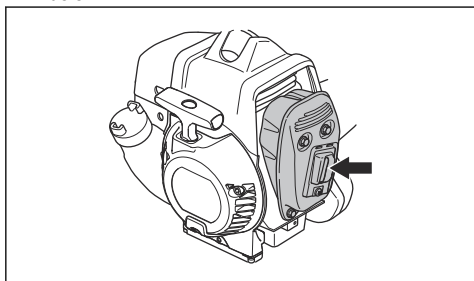

3. Če je izdelek opremljen s posebno mrežico lovilnika isker, jo morate čistiti enkrat tedensko.
4. Poškodovano mrežico lovilnika isker zamenjajte.

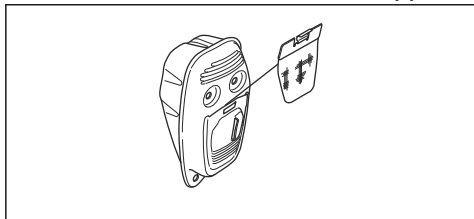

POZOR: Če se mrežica lovilnika isker zamaši, se izdelek pregreje, kar povzroči poškodbo valja in bata.

Zračni filter.

Z odstranjevanjem prahu in umazanije z zračnega filtra ohranjate čistočo in preprečite:

- Okvare uplinjalnika.
- Težave ob zagonu.
- Izgubo moči motorja.
- Nepotrebno obrabo delov motorja.
- Prekomerno porabo goriva.

Zračni filter čistite vsakih 25 ur ali pogosteje, če je v zraku več prahu.

Čiščenje zračnega filtra

Z zračnega filtra redno odstranjujte umazanijo in prah. S tem preprečite okvare uplinjača, težave pri zagonu, izgubo moči motorja, obrabo delov motorja in večjo porabo goriva od običajne.

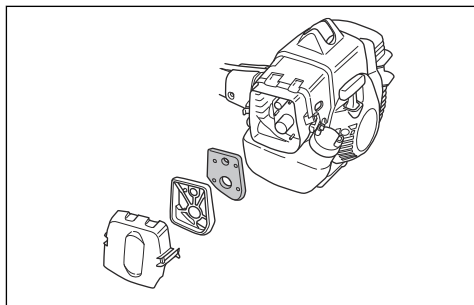

- Zračni filter čistite vsakih 25 ur ali pogosteje, če izdelek uporabljate v zelo prašnem okolju.

Nanos olja na zračni filter



POZOR: Vedno uporabite Husqvarna posebno olje za zračni filter. Ne uporabljajte drugih vrst olja.



OPOZORILO: Nadenite si zaščitne rokavice. Olje za zračne filtre olja lahko povzroči draženje kože.

1. Zračni filter vstavite v plastično vrečko.
2. V plastično vrečko vlijte olje.
3. Drgnite plastično vrečko, da se olje enakomerno razporedi po celotnem zračnem filtru.

4. Odvečno olje v plastični vrečki potisnite iz zračnega filtra.

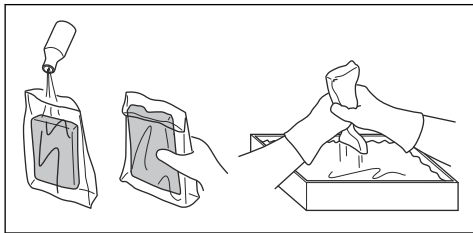

Kotni prenos

Kotni prenos je v tovarni napolnjen s pravilno količino masti. Kljub temu morate pred uporabo preveriti, ali je kotni prenos z mastjo napolnjen do 3/4. Uporabite posebno mast Husqvarna.

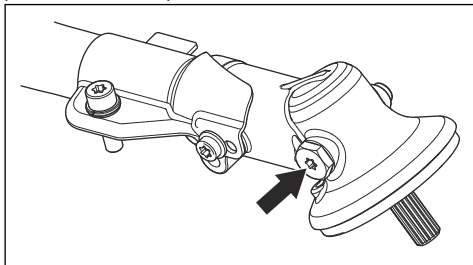

Masti v kotnem prenosu običajno ni treba menjati, razen v primeru popravil.

Namestitev in odstranitev zaklepne matice



OPOZORILO: Zaustavite motor, uporabite zaščitne rokavice in bodite previdni pri ostrih robovih rezalnega priključka.

Z zaklepno matico pritrđite nekatere vrste rezalnih priključkov. Zaklepna matica ima levi navoj.

- Za namestitev zaklepno matico privijte v smeri, nasprotni vrtenju rezalnega priključka.
- Zaklepno matico odstranite tako, da jo odvijete v smeri vrtenja rezalnega priključka.
- Za odvijanje in privijanje zaklepne matice potrebujete inbus ključ z dolgim držalom. Puščica na sliki kaže na območje, kjer lahko varno uporabljate inbus ključ.

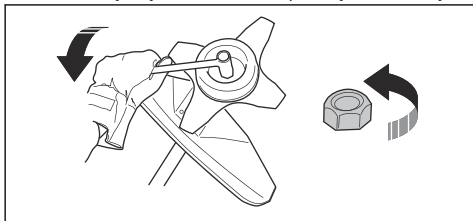

OPOZORILO: Pri odvijanju ali privijanju zaklepne matice je nevarno, da se urežete ob rezilo. To opravilo izvajajte le pri nameščenem ščitniku rezila, ki ščiti vaše roke.

Opomba: Prepričajte se, da zaklepne matice ne morete odviti ali priviti z roko. Zamenjajte matico, če upor najlonske plasti pri vrtenju ni najmanj 1,5 Nm. Zaklepno matico je treba zamenjati po približno deseti namestitvi.

Pregled svečke



POZOR: Vedno uporabljajte priporočeno vrsto svečke. Zaradi neustrezne vrste vžigalne svečke se izdelek lahko poškoduje.

- Če se moč motorja zmanjša, motorja ni mogoče enostavno zagnati ali ta ne deluje ustrezno v prostem teku, preglejte vžigalno svečko.
- Tveganje za pojav oblog na elektrodah vžigalne svečke lahko zmanjšate tako, da upoštevate ta navodila:
 - a) Hitrost prostega teka mora biti pravilno nastavljena.
 - b) Mešanica goriva mora biti ustrezna.
 - c) Zračni filter mora biti čist.
- Če je vžigalna svečka umazana, jo očistite in zagotovite, da je razmak med elektrodama ustrezen; glejte *Tehnični podatki na strani 60*.

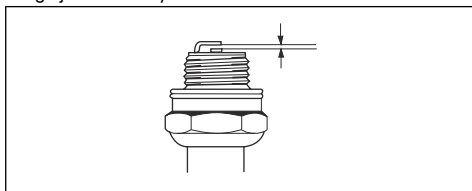

- Vžigalno svečko po potrebi zamenjajte.

Prilagoditev motorja

Če motor ne deluje pravilno, sledite naslednjim navodilom.

1. Namestite odobren rezalni priključek, glejte *Dodatna oprema na strani 61*.
2. Zaženite motor.
3. Izdelek 3 minute uporabljajte v običajnih pogojih.
4. Rezalni priključek dvignite v zrak in 30 sekund držite polni plin. Če uporabljate kosilno glavo, se prepričajte, da je kosilna nitka z nožem na ščitniku odrezana na pravilno dolžino.

Opomba: Pri tem koraku ne obrezujte trave ali vej.

5. Izdelek uporabljajte v običajnih pogojih, da se prepričate, da motor pravilno deluje.

- Če motor ne deluje pravilno, 4. in 5. korak trikrat ponovite.
- Dovolite svojemu Husqvarna prodajalcu, da prilagodi/popravi izdelek, če po tem, ko ste opravili vse navedene korake, motor še vedno ne deluje pravilno.

Nastavitev igle za nizko hitrost (L)

- Iglo za nizko hitrost obračajte v smeri vrtenja urinih kazalcev do zaustavitve.

Opomba: Če ima izdelek slabo zmogljivost pospeševanja ali če število vrtljajev v prostem teku ni ustrezno, iglo za nizko hitrost obrnite v nasprotni smeri urinega kazalca. Iglo za nizko hitrost obračajte, dokler nista zmogljivost pospeševanja in prostega teka primerna.

Nastavitev igle za visoko hitrost (H)

Motor je tovarniško nastavljen za uporabo pri ničelni nadmorski višini. Na višjih nadmorskih višinah, v drugačnih vremenskih razmerah ali pri drugačnih temperaturah, boste morda morali nastaviti iglo za visoko hitrost.

- Iglo za visoko hitrost nastavite z obračanjem.



POZOR: Vijaka igle za visoko hitrost ne obrnite prek nastavitvenega omejitnika. To lahko privede do poškodbe bata in valja.

Nastavitev hitrosti plina pri zagonu

- Uporabite hitrost prostega teka.
- Pritisnite blokado plina pri zagonu. Glejte razdelek *Zagon z ročico plina z blokado plina pri zagonu na strani 49.*
- Če je hitrost plina pri zagonu nižja od 4000 vrt/min, obračajte nastavitveni vijak (A) v smeri urinega kazalca, dokler se rezalni priključek ne začne vrteti. Nastavitveni vijak obrnite še za 1/2 obrata.

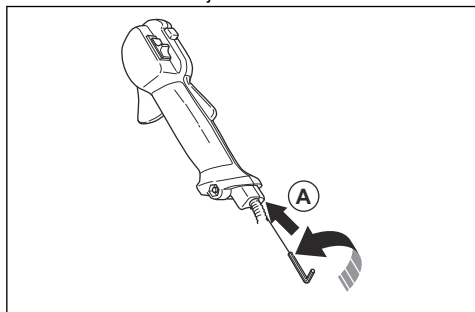

- Če je hitrost plina pri zagonu previsoka, obračajte nastavitveni vijak (A), dokler se rezalni priključek ne zaustavi. Nastavitveni vijak obrnite še za 1/2 obrata.

Prilaganje hitrosti prostega teka

Izdelek Husqvarna je zasnovan in izdelan v skladu s specifikacijami za zmanjševanje škodljivih emisij.

- Pred prilaganjem hitrosti prostega teka zagotovite, da je zračni filter čist in da je nameščen pokrov zračnega filtra.
- Hitrost prostega teka prilagodite s T-vijakom za prilagoditev prostega teka, ki nosi oznako "T".



OPOZORILO: Če se rezalni priključek po spremembi hitrosti v prostem teku ne zaustavi, se obrnite na servisnega zastopnika. Izdelka ne uporabljajte, dokler ni pravilno nastavljen ali popravljen.

- Hitrost prostega teka je nastavljena pravilno, ko motor deluje enakomerno v vsakem položaju. Hitrost prostega teka mora biti nižja od hitrosti, pri kateri se rezalni priključek začne vrteti.

- Vijak za prilaganje obračajte v smeri urinega kazalca, dokler se rezalni priključek ne začne vrteti.

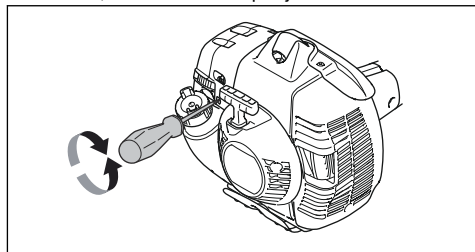

- Vijak za prilaganje obračajte v nasprotni smeri vrtenja urinih kazalcev, dokler se rezalni priključek ne ustavi.

Opomba: Za priporočeno hitrost v prostem teku glejte poglavje *Tehnični podatki na strani 60.*

Brušenje noža in rezila za travo



OPOZORILO: Izklopite motor. Uporabljajte zaščitne rokavice.

- Da boste nož ali rezilo za travo pravilno nabrusili, upoštevajte navodila, ki so priložena rezalnemu priključku.
- Vse robove nabrusite enakomerno, da ohranite ravnovesje.

- Uporabite plosko pilo z enim rezom.

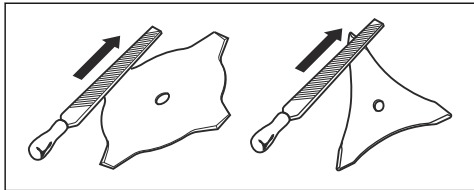

OPOZORILO: Rezilo, ki je poškodovano, vedno obvezno zavržite. Ukrivljenega ali zvitega rezila ne poskušajte poravnati in ponovno uporabiti.

Brušenje lista krožne žage



OPOZORILO: Izklopite motor. Uporabljajte zaščitne rokavice.

- Za pravilno brušenje rezila glejte navodila, ki so priložena rezilu.
- Prepričajte se, da imata izdelek in rezilo pri brušenju zadostno podporo.

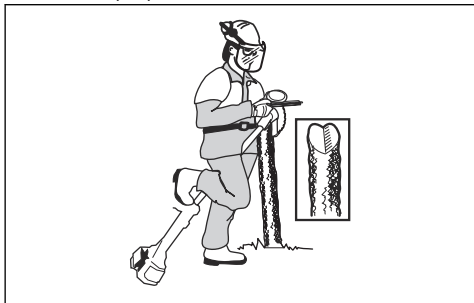

- Uporabite 5,5 mm okroglo pilo z držalom.

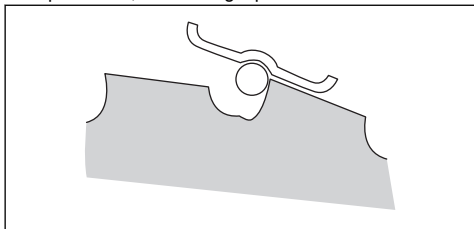

- Pilo držite pod kotom 15°.
- En zob lista krožne žage nabrusite na desno stran, naslednjega pa na levo, kot je prikazano na sliki.

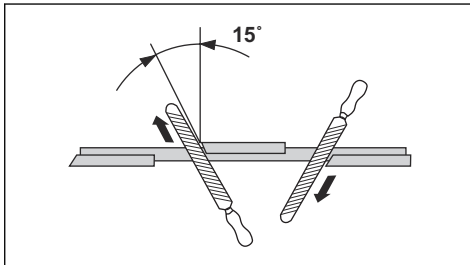

Opomba: Če je rezilo močno obrabljeno, robove zob brusite s plosko pilo. Nato nadaljujte z brušenjem z okroglo pilo.

- Vse robove nabrusite enakomerno, da ohranite ravnovesje rezila.
- Rezilo s priporočenim orodjem za nastavitev nastavite na 1 mm. Upoštevajte navodila, ki so priložena rezilu.

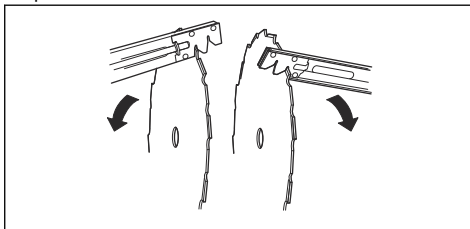

OPOZORILO: Rezilo, ki je poškodovano, vedno obvezno zavržite. Ukrivljenega ali zvitega rezila ne poskušajte poravnati in ponovno uporabiti.

Odpravljanje težav

Motorja ni mogoče zagnati

Kontrola	Možen vzrok	Postopek
Izklopno stikalo.	Prepričajte se, da je izklopno stikalo v položaju za izklop.	Izklopno stikalo naj zamenja pooblaščen servisna delavnica.
Zaskočne kljukice zaganjalnika.	Zaskočne kljukice zaganjalnika se ne morejo prosto premikati.	Odstranite pokrov zaganjalnika in očistite območje zaskočnih kljukic zaganjalnika. Glejte <i>Pregled izdelka na strani 34</i> . Za pomoč prosite pooblaščen servisno delavnico.
Rezervoar za gorivo.	Neprava vrsta goriva.	Izpraznite rezervoar za gorivo in ga napolnite s pravilnim gorivom.
Svečka.	Svečka je umazana ali mokra.	Poskrbite, da je svečka suha in čista.
	Razmak med elektrodama vžigalne svečke ni pravilen.	Očistite svečko. Prepričajte se, da je razmak med elektrodama pravilen. Prepričajte se, da ima svečka zaščito proti motnjam.
		Ustrezen razmak med elektrodama si oglejte v tehničnih podatkih.
	Svečka ni čvrsto nameščena.	Zategnite svečko.

Motor se zažene, vendar se ponovno zaustavi

Kontrola	Možen vzrok	Postopek
Rezervoar za gorivo	Nepravilna vrsta goriva.	Izpraznite rezervoar za gorivo in ga napolnite s pravilnim gorivom.
Zračni filter	Zračni filter je zamašen.	Očistite zračni filter.

Transport skladiščenje in odstranitev

Prevoz in skladiščenje

- Izdelek in gorivo skladiščite in prevažajte tako, da gorivo ali hlapi ne pridejo v stik z iskrami ali odprtim ognjem, na primer iz električnih naprav, električnih motorjev, električnih relejev/stikal ali grelnikov vode.
 - Pri skladiščenju in transportu goriva vedno uporabljajte homologirane, temu namenjene posode.
 - Pri skladiščenju izdelka za daljše obdobje mora biti posoda za gorivo prazna. Na najbližji bencinski
- črpalki se seznanite s postopkom odstranitve odvečnega goriva. Vsebino posode v dobro prezračevanem prostoru pretočite v ustrezne posode.
- Pred dolgotrajnim skladiščenjem poskrbite, da bo izdelek čist in da bo na njem opravljen popoln servis.
 - Pri prevozu ali skladiščenju izdelka mora biti na rezalni priključek vedno nameščena transportna zaščita.
 - Med prevozom naj bo izdelek pritrdjen.

- Za preprečevanje nenamernega zagona izdelka, mora biti med dolgotrajnim skladiščenjem, če izdelek ni skrbno nadzorovan, in pri izvajanju vseh servisnih opravil, pokrovček svečke vedno odstranjen.
- Pred skladiščenjem se mora izdelek ohladiti.

- Vse kemikalije, kot so motorno olje ali gorivo, zavržite na servisnem centru ali na kakšni drugi temu primerni lokaciji.
- Ko izdelka ne uporabljate več, ga pošljite k prodajalcu Husqvarna ali pa ga zavržite na mestu za recikliranje.

Odstranitev

- Upoštevajte lokalne zahteve za recikliranje in ustrezne predpise.

Tehnični podatki

Tehnični podatki

	535RX	535RXT
Motor		
Gibna prostornina valja v cm ³	34,6	24,6
Vrtina valja, mm	38,0	38,0
Globina, mm	30,5	30,5
Število vrtljajev v prostem teku, vrt/min	2900	2900
Priporočeno najvišje število vrtljajev, vrt/min	11.500	11.500
Hitrost pogonske gredi, vrt/min	8220	8220
Najv. moč motorja, v skladu z ISO 8893, kW/vrt/min	1,60/8400	1,6/8400
Dušilnik z katalizatorjem	Da	Da
Vžigalni sistem z regulacijo hitrosti	Da	Da
Vžigalni sistem		
Svečka	Champion RCJ 6Y	Champion RCJ 6Y
Razmak med elektrodama, mm	0,5	0,5
Sistem za gorivo in mazanje		
Prostornina posode za gorivo v litrih	0,6	0,6
Teža		
Brez goriva, rezilnega priključka in ščitnika, kg	6,1	6,7
Emisije hrupa ⁴		
Raven zvočne moči, izmerjena v dB (A)	111	111
Zajamčen nivo zvočne moči, L _{WA} dB (A)	114	114
Nivoji hrupa ⁵		

⁴ Emisije hrupa v okolje, merjene kot moč zvoka (L_{WA}), v skladu z direktivo ES 2000/14/ES. Navedena raven zvočne moči naprave je bila izmerjena z originalnim rezalnim priključkom, ki dosega najvišjo raven. Razlika med zajamčeno in izmerjeno ravnjo zvočne moči je v tem, da zajamčena raven zvočne moči, v skladu z direktivo 2000/14/ES, vključuje tudi razpršitev izmerjenih vrednosti in razlike med različnimi napravami istega modela.

⁵ Zabeleženi podatki za nivo zvočnega tlaka imajo tipično statistično razpršitev (standardni odklon) 1,2 dB(A).

	535RX	535RXT
Ekvivalentna raven zvočnega tlaka pri uporabnikovem ušesu, izmerjena v skladu s standardoma EN ISO 11806 in ISO 22868, dB(A):		
Opremljeno s kosilno glavo (originalno)	95	95
Opremljeno z nožem za travo (originalnim)	95	95
Ravni vibracij⁶		
Ekvivalentne ravni tresljajev ($a_{hv,eq}$) pri ročajih, izmerjene v skladu z EN ISO 11806 in ISO 22867, m/s ² :		
Opremljeno s kosilno glavo (originalno), levo/desno	3,0/3,4	2,4/3,1
Opremljeno z nožem za travo (originalnim), levo/desno	3,4/4,1	2,5/2,7

Dodatna oprema

Pribor 535RX

Odobren pribor	Vrsta pribora	Ščitnik rezalnega priključka, št. izdelka
Središčna odprtina v nožih/rezilih, premer 25,4 mm		
Navoj pogonske gredi M12		
Nož/rezilo za travo	Multi 255-3 (premer 255, 3 zobje)	537 33 16-01
	Grass 255-4 (premer 255, 4 zobje)	537 33 16-01
	Multi 275-4 (premer 275, 4 zobje)	537 33 16-01
	Multi 300-3 (premer 300, 3 zobje)	537 33 16-01
List krožne žage	Scarlet 200-22 (premer 200, 22 zob)	537 38 77-01
Plastična rezila	Tricut s premerom 300 mm (posebna rezila imajo številko dela 531 07 77-15)	537 33 16-01/ 537 34 94-01
Kosilna glava	T35, T35 (vrvica s premerom 2,4–3,0 mm)	537 33 16-01/537 34 94-01
	S35 (vrvica s premerom 2,4–3,0 mm)	537 33 16-01/537 34 94-01
	T45x (vrvica s premerom 2,7–3,3 mm)	537 33 16-01/537 34 94-01
	Trimmy S II (vrvica s premerom 2,4–3,3 mm)	537 33 16-01/537 34 94-01
Podporna skleda	503 89 01-02	-

⁶ Zabeleženi podatki za raven vibracij imajo tipično statistično razpršitev (standardni odklon) v višini 0,2 m/s².

Izjava ES o skladnosti

Izjava ES o skladnosti

Husqvarna AB, SE-561 82 Huskvarna, Švedska, tel: +46-36-146500, izjavlja, da so motorne kose **Husqvarna 535RX, 535RXT in s** serijskimi številkami od leta 2016 dalje (leto izdelave, ki mu sledi serijska številka, je jasno navedeno na tipski plošči), skladne z zahtevami DIREKTIVE SVETA:

- z dne 17. maja 2006, ki se nanaša na stroje, **2006/42/ES**
- z dne 26. februarja 2014 o elektromagnetni združljivosti **2014/30/EU**
- z dne 8. maja 2000 o emisijah hrupa v okolje **2000/14/ES**. Ocena skladnosti z Dodatkom V. Za informacije o emisijah hrupa glejte poglavje Tehnični podatki.
- z dne 8. junija 2011 o omejevanju uporabe nekaterih nevarnih snovi v električni in elektronski opremi **2011/65/EU**.

Uporabljeni so naslednji standardi:

EN ISO 12100:2010, EN ISO 11806-1:2011, ISO 14982:1998, CISPR 12:2007, EN 50581:2012

SMP Svensk Maskinprovning AB, Box 7035, SE-750 07 Uppsala, Sweden, je v imenu družbe Husqvarna AB opravil prostovoljen tipski pregled. Številke certifikatov so: **SEC/09/2135-535RXT, SEC/09/2134-535RX**

Družba SMP Svensk Maskinprovning AB, Box 7035, SE-750 07 Uppsala, Sweden, je tudi preverila skladnost z Dodatkom V direktive sveta 2000/14/ES.

Številka certifikata: **01/164/044, 01/164/046-535RXT, 01/164/045, 01/164/047-535RX**

Huskvarna, 2016-03-30



Per Gustafsson, vodja razvoja (pooblaščen zastopnik družbe Husqvarna AB in odgovorna oseba za tehnično dokumentacijo)

Tri Cut

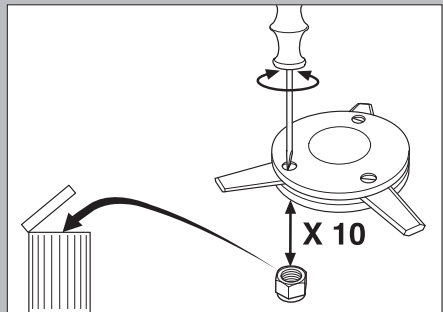
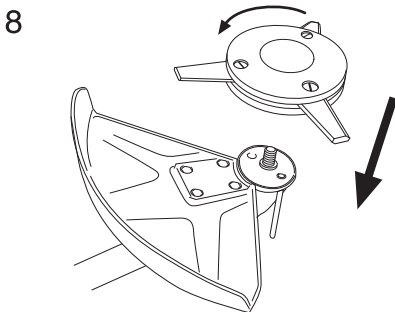
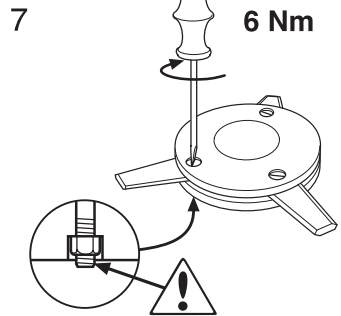
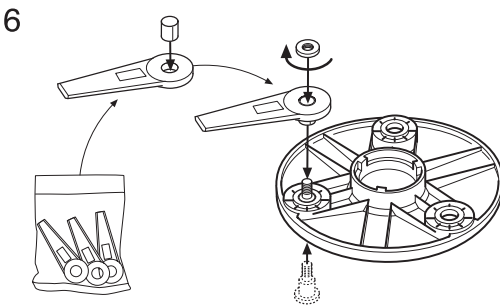
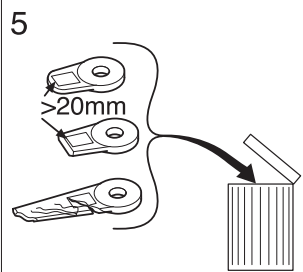
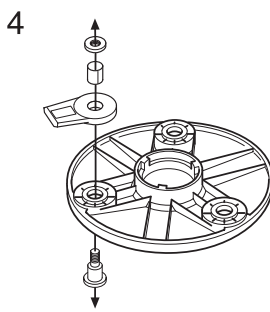
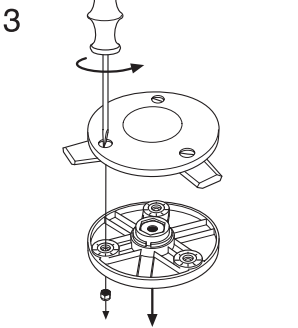
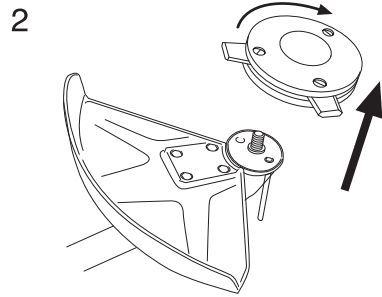
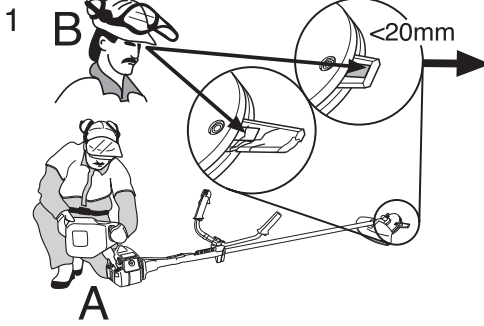

S35



1

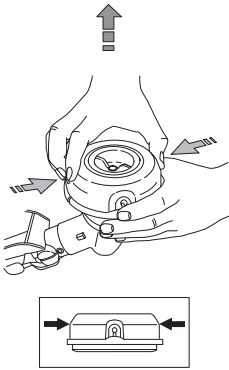

2

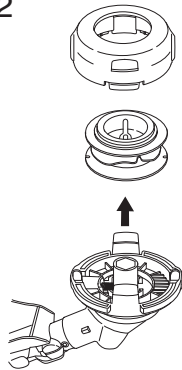

3

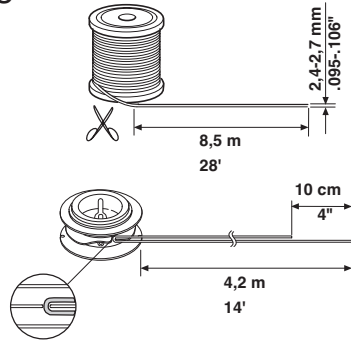

4

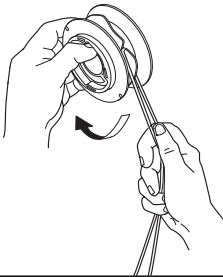

5

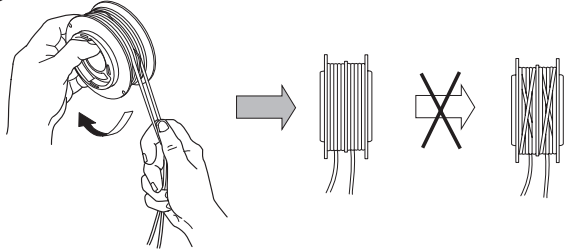

6

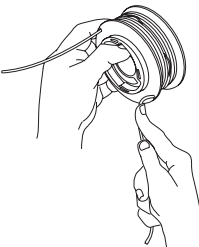

7

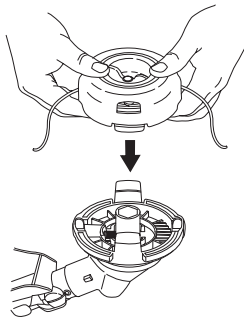

8

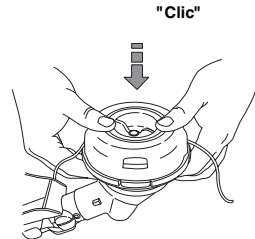

10

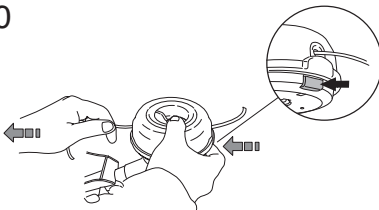

11

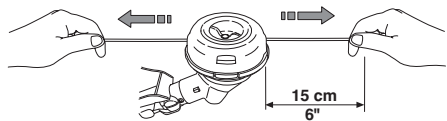

S35



1

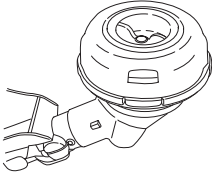

2

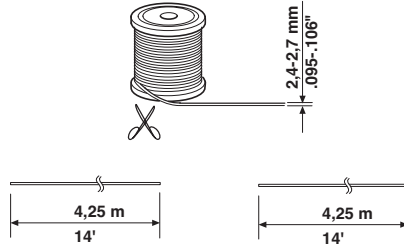

3

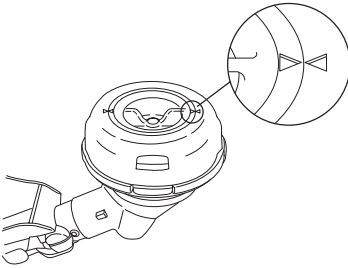

4

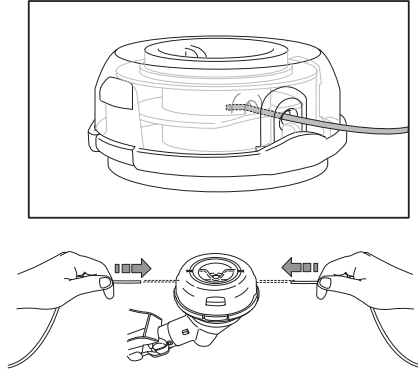

5

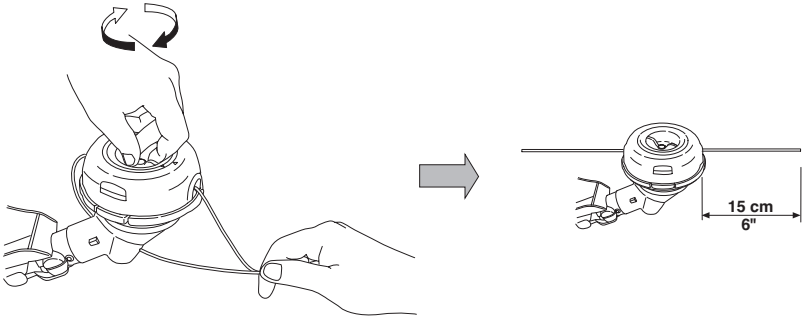

A

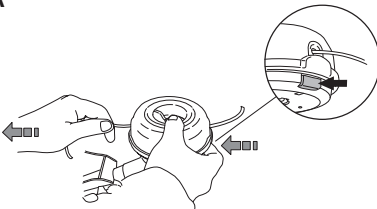

B

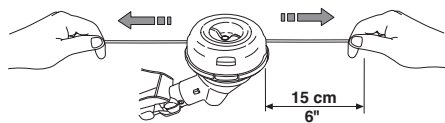

T35, T35x



1

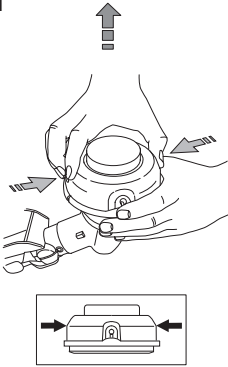

2

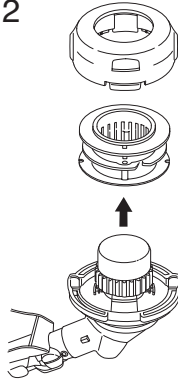

3

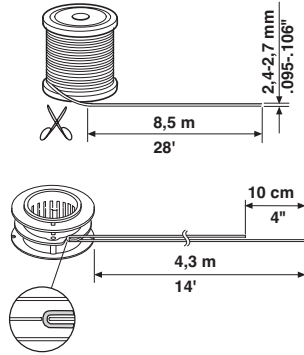

4

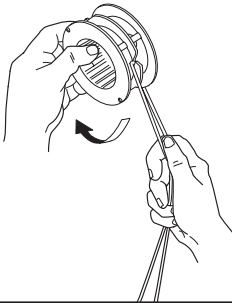

5

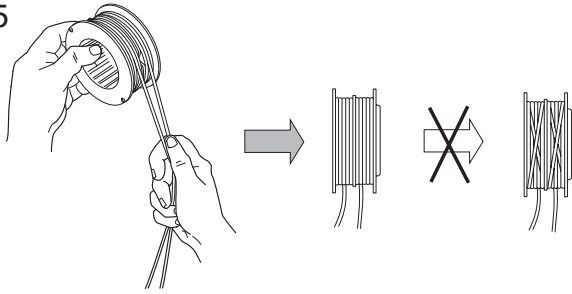

6

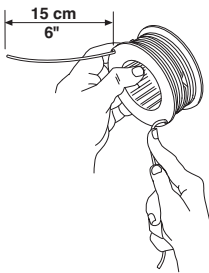

7

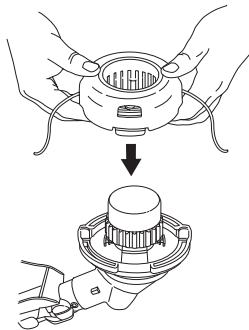

8

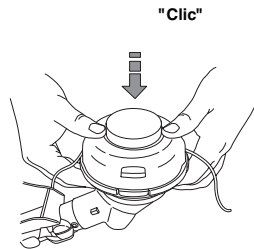

9

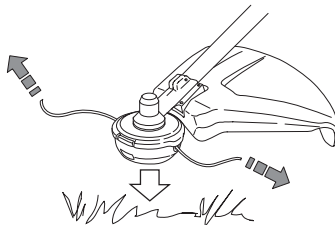

T45, T45x



1

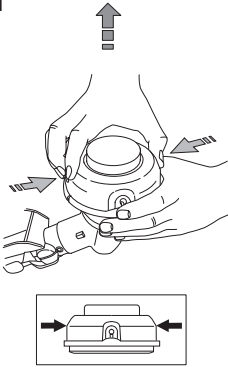

2

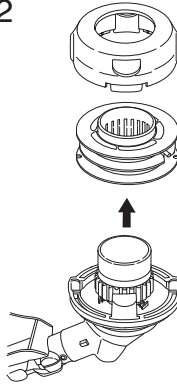

3

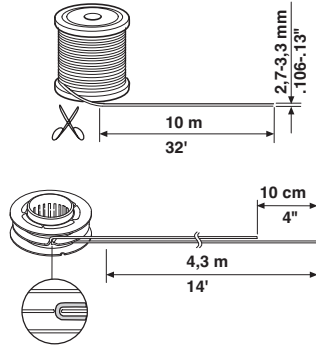

4

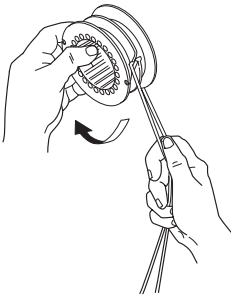

5

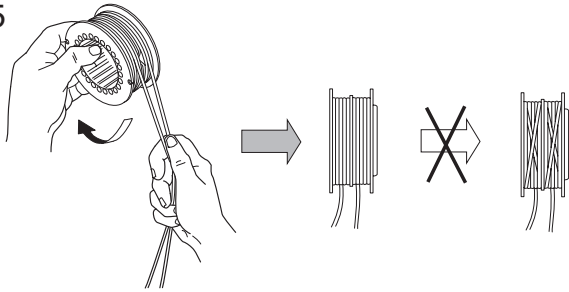

6

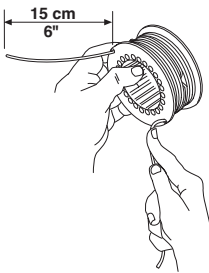

7

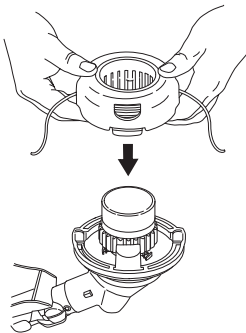

8

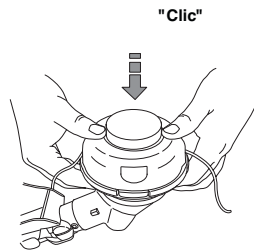

9

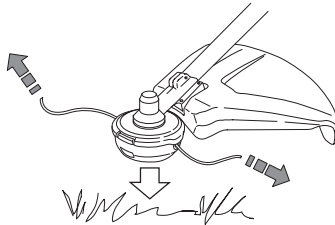

Auto 55



1

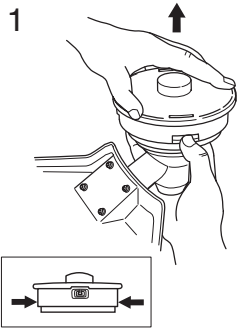

2

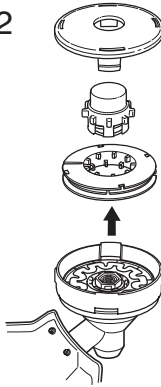

3

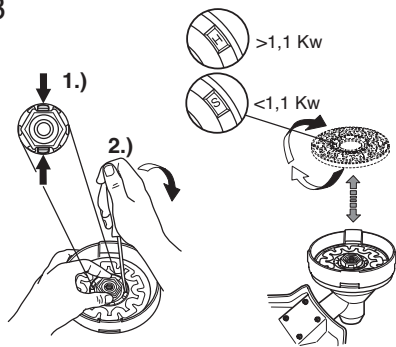

4

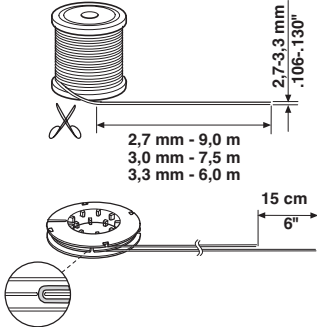

5

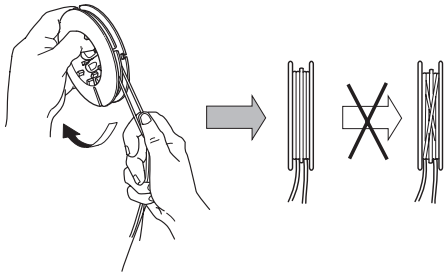

6

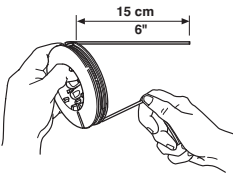

7

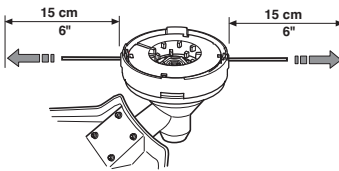

8

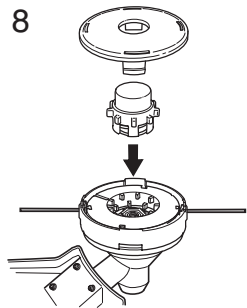

10

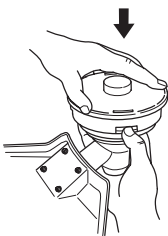

11

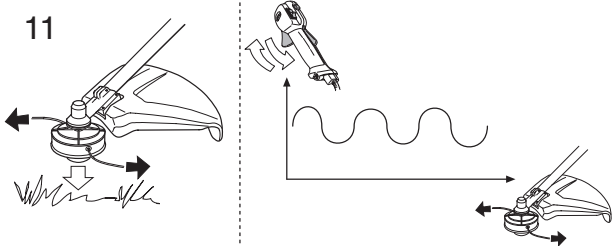

Trimmy SII



1

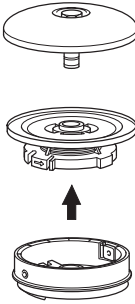
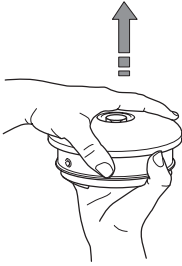

2

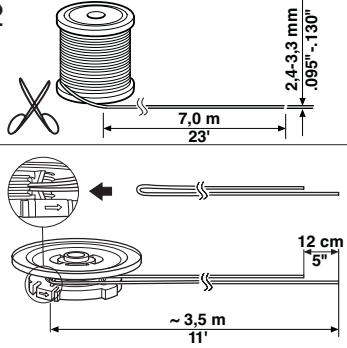

3

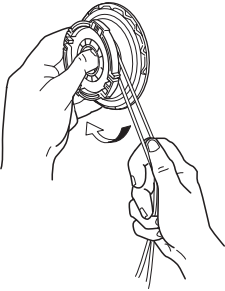

4

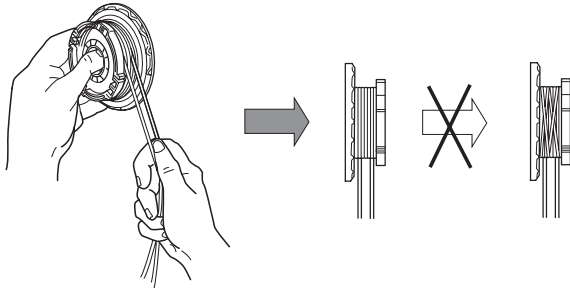

5

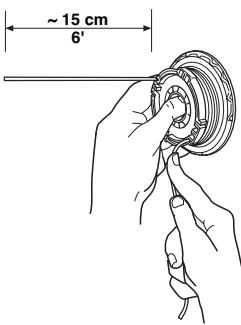

6

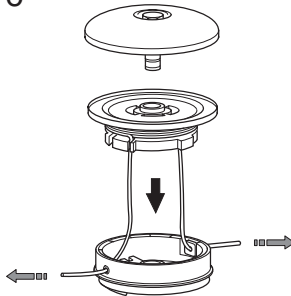

7

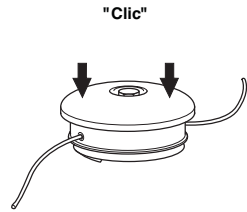

8

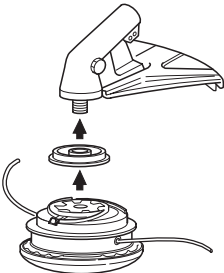

9

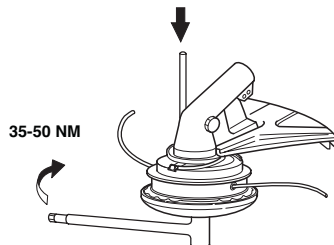

Trimmy SII

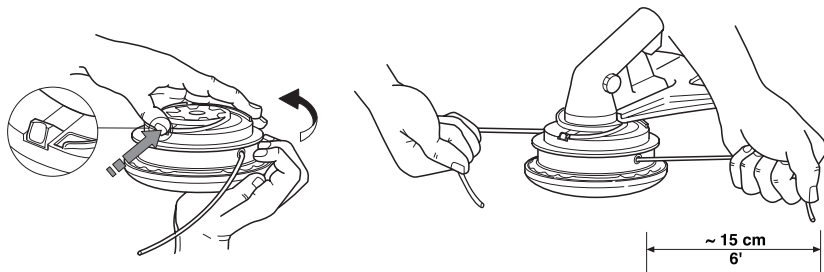

1

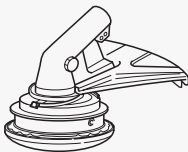

2

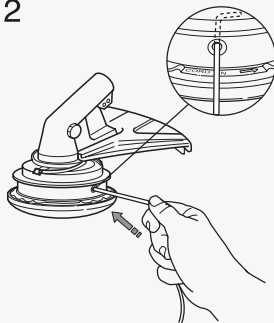

3

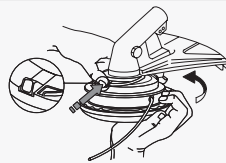

4

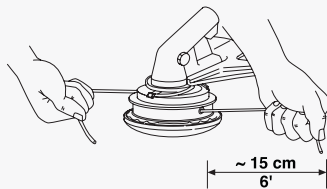



www.husqvarna.com

Originalanweisungen
Izvirna navodila

1156004-45



2019-10-08