

JUWEL[®]

Jardin surélevé « Timber » 3 rangs
Réf. 20471

- Enorme isolation grâce à la structure de paroi mousse en finition bois
- Extensible en longueur et hauteur – assemblage facile grâce au système de connexion
- Grande gamme d'accessoires, comme le barrière anti-limace ou le serre châssis Bio-Protect 130/60 pour une protection en toute saison

Dim. ~ 130 x 60 x 60 cm

Set composto da 3 elementi per aiuole sollevate "Timber"
Art.-Nr. 20471

- Elevato isolamento termico grazie alla struttura schiumata delle pareti, ecologiche e con l'ottica del legno
- Ampliabile in lunghezza ed altezza – costruzione semplice grazie al sistema ad incastro
- Ampliabile in lunghezza ed altezza – costruzione semplice grazie al sistema ad incastro
- Ampio assortimento di accessori, come per es. bordo anti-limache, letto caldo per tutto l'anno Bio-Protect 130/60

Dimensioni ~ 130 x 60 x 60 cm

Verhoogd tuinbed "Timber"
3 rijen-set
Art.-nr. 20471

- Hoge warmte-isolatie door milieuvriendelijke geschuimde wandstructuur in hout-look
- Uitbreidbaar in lengte en hoogte - eenvoudige constructie door het steeksysteem
- Uitgebreide systeemaccessoires bv. de broeikas voor het hele jaar tot de anti-slakken randen

Afmetingen ~ 130 x 60 x 60 cm

Kit de 3 plazas para arriate elevada "Timber"
Art.-Nº: 20471

- Alto aislamiento térmico por estructuras de pared espumosa ecológica con efecto de madera
- Prolongables en longitud y altura montaje sencillo mediante sistema de empalme por enchufe
- Numerosos accesorios para el sistema, p. ej., cantos helicoidales, tabla de mantillo para todo el año, Bio-Protect 130/60

Medidas ~ 130 x 60 x 60 cm

Högbädd "Timber" 3-pack
Art.-nr 20471

- Effektiv värmeisolering tack vare en miljövänlig skumformad väggstruktur i trädesign
- Kan byggas ut både på längden och på höjden – enkel konstruktion tack vare plug-in system
- Omfattande systemtillbehör, t.ex. snigelsäker kant, året om-drivbank Eko-Protect 130/60

Mått ~ 130 x 60 x 60 cm

Viljelylaatikko "Timber" 3:n sarja
Art. nro 20471

- Ympäristöystävällisesti vaahdotettu puujäljittämätön eristää lämpöä tehokkaasti
- Laajennettavissa pituus- ja korkeussuunnassa – helppo koota
- Monipuoliset lisävarusteet, esim. etanaestereuna, kokovuotinen varhaisviljely Bio-Protect 130/60

Mitat ~ 130 x 60 x 60 cm

Koyeseng "Timber" 3er-sett
Art.-nr. 20471

- Høy varmeisolering ved den miljøvennlige skummete veggstrukturen i treoptikk
- Kan utvides i lengde og høyde - kan stilles opp på en enkel måte takket være stikk-systemet
- Omfangrikt systemtilbehør, f.eks. sneglekant, helårlig-mistbank Bio-Protect 130/60

Mål ~ 130 x 60 x 60 cm

Højbed "Timber" Set med 3 stk.
Varenummer 20471

- Høj varmeisolering på grund af miljøvenlig skummet vægstruktur i træimitation
- Kan udvides i længden og højden - enkel montering på grund af stiksystemet
- Omfattende systemtilbehør, f.eks. sneglekant, helårlig-mistbank Bio-Protect 130/60

Dimensioner ~ 130 x 60 x 60 cm

Visoka greda „Timber“ 3-ni set
Art. št. 20471

- Visoka toplotna izolacija vsled okolju prijazne penaste stenke konstrukcije lesenega videza
- Nadgradljivo po dolžini in višini – enostavna postavitev vsled zatičnega sistema
- Obsežen sistemski pribor, npr. obroba proti pošlem, celoletna zapra greda Bio-Protect 130/60

Mere ~ 130 x 60 x 60 cm

Vysoký záhon „Timber“ 3-modulová sada
Vyr. č. 20471

- Vysoká tepelná izolace díky ekologické pěnové struktuře stěny se vzhledem dřeva
- Možnost rozšíření do délky a výšky – jednoduchá montáž díky zasouvacímu systému
- Rozsáhlé systémové příslušenství, např. okraj proti slimákům, celoroční párenišť Bio-Protect 130/60

Rozměry ~ 130 x 60 x 60 cm

Készlet a „Timber“ 3 részes szett
Cikkszám. 20471

- A környezetteremtő habosított anyagból készült, fának latszó felszerelést jó hőszigetelést biztosít
- Hosszban és magasságban bővíthető – a részegységeket egymásba dugva könnyen összeállítható
- Sokféle rendszertartozékkal, mint pl. párkány a csigák ellen, egész éves melegágy Bio-Protect 130/60

Méret ~ 130 x 60 x 60 cm

Visoka ljeha „Timber“ 3-struka-garnitura
Br. artikla 20471

- Visoka toplinska izolacija na osnovu ekološki prikladne pjenušave strukture zida s optikom drveta
- Sposobno za proširenja u dužinu i visinu – jednostavna izgradnja zahvaljujući utičnim sustavom
- Opsežni sustav pribora, npr. rub protiv puževa, cijelogodišnje klizalište Bio-Protect 130/60

Mjere ~ 130 x 60 x 60 cm

Zestaw 3-częściowy wysoki rabat „Timber“
Nr art. 20471

- Dobra izolacja termiczna dzięki ekologicznie spienionej strukturze ścianek o wyglądzie drewna
- Możliwość zwiększenia długości i wysokości – prosty montaż dzięki systemowi wtykowemu
- Bogate wyposażenie systemowe, np. krawędź przeciwko ślimakom, całoletni inspekt Bio-Protect 130/60

Wymiary ~ 130 x 60 x 60 cm

Visoka gredica "Timber" 3-struka-garnitura
Br. artikla 20471

- Visoka toplinska izolacija preko ekološki prikladne pjenušave strukture zida s optikom drveta
- Sposobno za proširenja u dužinu i visinu – jednostavna izgradnja kroz utični sistem
- Opsežan sistem pribora, npr. rub protiv puževa, cijelogodišnje klizalište Bio-Protect 130/60

Mjere ~ 130 x 60 x 60 cm

Vysoký záhon „Timber“ 3-modulový set
Art. č. 20471

- Vysoká tepelná izolácia vďaka ekologickej penevej štruktúre steny s optikou dreva
- Možnosť rozšírenia do dĺžky a výšky – jednoduchá montáž vďaka zasuvaciemu systému
- Rozsiahle systémové príslušenstvo, napr. okraj proti slimákom, celoročný skory záhon Bio-Protect 130/60

Rozměry ~ 130 x 60 x 60 cm

ca. 60 cm
appr. 1.97 ftca. 130 cm
appr. 4.27 ftca. 60 cm
appr. 1.97 ft

Original-Farbe

Das funktioniert

Symbolfoto

Hochbeet **TIMBER** 3er-SetRaised bed **TIMBER** 3 rows | ~ 360 Liter

NORDIC WOOD

Schön wie Holz, langlebig wie Kunststoff und flexibel erweiterbar

Größe ca. 130 x 60 x Höhe 60 cm | Dim. approx. 4.27 x 1.97 x 1.97 ft | Farbe/colour: nordic-wood

- Hohe Wärmeisolierung durch umweltfreundlich geschäumte Wandstruktur in Holzoptik
- Erweiterbar in Länge und Höhe – einfacher Aufbau durch Stecksystem
- Umfangreiches Systemzubehör, z. B. Schneckenkante oder Ganzjahres-Beetsystem Bio-Protect 130/60

- High heat-insulation thanks to eco-friendly foam wall structure in natural look
- Expendable in length and height – easy assembly thanks to an interlock-system
- Extensive accessory system, e.g. slug barrier and cold frame Bio-Protect 130/60

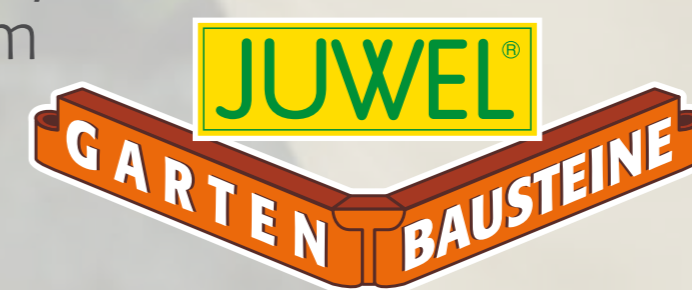

Garantiert
Schwermetall
kein / no

Montageanleitung auf Rückseite | Assembly instructions on backside

MADE IN AUSTRIA

JUWEL – Intelligente Produkte für Garten und Haushalt



JUWEL H. Wüster GmbH
A-6460 Imst, Industriezone 19
D-62467 Carrisch-Patenkirchen,
Bahnhofstraße 31
www.juwel.com

9 901567 204710

Art.-Nr. | art.-no. 20471
Hochbeet „Timber“
3er-Set
Litho-Nr. 880-01-18

D Vor dem Aufbau Anleitung lesen und für spätere Verwendung aufbewahren.
Bestimmungsgemäße Verwendung: Dieses Produkt ist ausschließlich für den privaten Gebrauch bestimmt und nicht für den gewerblichen Bereich geeignet.
Die PE-Verpackung ist kein Kinderspielzeug – Ersttückungsgefahr! Verpackung sofort nach Öffnen in der Wertstoffbox entsorgen. (PE ist umweltfreundlich und ungiftig.)
Pflegehinweise: Das Hochbeet ist aus witterungsbeständigen Materialien gefertigt und kann ohne Weiteres mit einem Gartenschlauch abgespritzt werden. Nicht mit scharfen, rauen Gegenständen oder aggressiven Reinigungsmitteln reinigen.
Achtung – max. 4 Reihen hoch = 80 cm!

GB Before assembly, please read the instructions and then keep them for further reference.
Intended use: This product is intended for private use and not for commercial purposes.
This PE-packaging is not a toy! Risk of suffocation! Please dispose the packaging into the sorting station for plastic immediately after unpacking. (PE is non-polluting and non-toxic.)
Care instructions: This quality product was produced with weatherproof materials and may be washed down with a garden hose. Do not clean with sharp or rough objects or with aggressive detergents.
Attention – max. 4 rows high = 2.62 ft | 80 cm!

F Avant le montage, veuillez lire la présente notice et la ranger soigneusement afin de pouvoir l'utiliser ultérieurement.
Utilisation prévue: Ce produit est conçu un usage privé et non à des fins commerciales.
L'emballage en PE n'est pas de jouet d'enfant! Danger de suffocation! Éliminez les déchets tout de suite après le déballage dans la poubelle de recyclage. (PE est écologique et non toxique.)
Conseils d'entretien: Ce produit de qualité JUWEL a été fabriqué à partir de matériaux résistant aux intempéries. Il est conseillé de l'asperger au jet d'eau pour le nettoyer. N'utilisez pas d'objets afûtés ou rugueux, ou de détergents agressifs.
Attention – max. 4 rangs d'hauteur = 80 cm

I Prima del montaggio, leggere le istruzioni e conservarle per un utilizzo successivo.
La confezione in PE non è un giocattolo – pericolo di soffocamento! Smaltire la confezione subito dopo l'apertura nell'apposito contenitore per i materiali riciclabili. Il PE è ecologico e non velenoso.
Note di preservazione: questo prodotto Juwel di qualità è realizzato in materiali resistenti agli agenti atmosferici e può essere senz'altro irrorato con un tubo flessibile di irrigazione. Non pulire con oggetti acuminati o scabri oppure con detersivi aggressivi.

NL Vóór montage a.u.b. de handleiding doorlezen en voor later gebruik bewaren.
Doelmatig gebruik: Dit product is uitsluitend bedoeld voor privaat gebruik en niet voor commerciële doeleinden geschikt.
De PE-verpakking is geen kinderspeelgoed – verstikkingsgevaar! De verpakking onmiddellijk na openen in de recyclebox verwijderen. (PE is milieuvriendelijk en niet giftig.)
Verzorging: Uw kwaliteitsproduct is van weerbestendig materiaal vervaardigd en kan zonder meer met een tuinslang afgespoten worden. De lijnen kunnen met een ietwat vochtig doekje gereinigd worden. Niet met scherpe, ruwe voorwerpen of agressieve reinigingsmiddelen schoonmaken.

E Antes del montaje deberán leerse las instrucciones y guardárselas para un uso posterior.
El embalaje de polietileno no es un juguete para niños – ¡peligro de asfixia! El embalaje debe eliminarse en la papelera de reciclaje inmediatamente después de abrirse. (El polietileno no es contaminante ni tóxico.)
Indicaciones para el cuidado: Su producto de calidad JUWEL está fabricado con materiales resistentes a la intemperie y puede lavarse sin más con una manguera de jardín. No debe limpiarse con objetos puntiagudos y rugosos o con detergentes agresivos.

SF Lue käyttöohje huolellisesti läpi ennen asennusta ja säilytä se vastaisuuden varalta.
PE-pakkaus ei ole lasten leikkikalua – tukehtumisvaara! Pakkaus hävitettävä välittömästi purkamisen jälkeen kierrätysboksiin. PE on ympäristöystävällinen ja myrkytön!
Hoito-ohjeet: JUWEL laatuotteo on valmistettu säänvaihtelua kestävästä materiaaleista ja se kestää ilman muuta myös puutarhaletkulla ruiskutuksen. Älä käytä puhdistukseen teräviä, karheita esineitä äläkä aggressiivisia puhdistusaineita.

S Läs igenom instruktionerna före montering och spara dem för användning vid ett senare tillfälle.
PE-förpackningen är inte en leksak för barn. Risk att kvävas! Förpackningen ska omedelbart lämnas i soptunnan för återvinningsbart material. PE är miljövänlig och ogiftig.
Skötselavvisningar: Din JUWEL kvalitetsprodukt är tillverkad av väderbeständig material och kan utan vidare spolås av med en trädgårdsslang. Rengör inte med vassa eller grova föremål eller aggressiva rengöringsmedel.

N Les bruksanvisningen før montering og oppbevar den for senere bruk.
PE-emballasjen er intet barneleketøy – kvelningsfare! Emballasjen skal straks bringes i søppelcontainer etter åpning. (PE er miljøvennlig og ugiftig.)
Vedlikehold: Ditt JUWEL-kvalitetsprodukt er laget av værbestandige materialer og kan uten videre avspyles med hageslange. Rengjør ikke med skarpe, ru gjenstander eller aggressive rengjøringsmidler.

HR Prije sastavljanja pročitati uputstvo i sačuvati ga za kasnije korištenje.
PE-pakiranje nije igračka za djecu – opasnost od gušenja! Pakiranje se treba odmah baciti nakon otvaranja u odgovarajući otpad. PE se može reciklirati i nije otrovan.
Upute za njegu: Kvalitetni proizvod JUWEL je napravljen od materijala otpornih na vremenske uvjete i može se bez daljnijega prati vrtnom gumenom cjevii. Ne čistiti ostrim, hrapavim predmetima ili agresivnim sredstvima za čišćenje.

SI Pred postavitvijo natančno preberite navodila ter jih shranite za kasnejšo uporabo.
PE embalaža ni igračka – obstaja nevarnost zadušitve! Embalažo takoj po odprtju odstranite v posodo za reciklažo. PE je okolju prijazen in nestrupen material.
Napotek za vzdrževanje: Vaš izdelek JUWEL je izdelan iz materialov, ki so odporni na vremenske vplive ter ga lahko brez nadaljnje operete s cevjo za zalivanje

SK Pred postavením si prečítajte návod a odložte si ho na neskoršie použitie.
PE obal nie je hračka – Hrozí nebezpečenstvo udusenía! Obal ihneď po otvorení zlikvidujte prostredníctvom separovaného odpadu. PE je ekologický a nejedovatý materiál.
Pokyny na údržbu: Kvalitný výrobok JUWEL je vyrobený z materiálov, ktoré odolávajú vplyvom počasia, a môže bez problémov postrieka záhradnou hadicou. Nečistite ho ostrými a drsnými predmetmi ani agresívnymi čistiacimi prostriedkami.

CZ Před montáží si přečtete návod a uschovejte jej pro pozdější použití.
Obal z PE není hračka na hraní – nebezpečí udusení! Obal po vybalení ihned vyhoďte do tříděného odpadu. PE není jedovatý ani škodlivý pro životní prostředí.
Pokyny pro údržbu: Kvalitní výrobek JUWEL je vyroben z materiálů, odolným proti vlivům počasí, a může být beze všeho ostrikáván záhradní hadicí. Vyhněte se čištění ostrými, drsnými předměty anebo agresivními čistícími prostředky.

BH Prije sastavljanja pročitati uputstvo i sačuvati ga za kasnije korištenje.
PE-pakiranje nije igračka za djecu – opasnost od gušenja! Pakiranje se treba odmah baciti nakon otvaranja u odgovarajući otpad. PE se može reciklirati i nije otrovan.
Upute za njegu: Vaš kvalitetni proizvod JUWEL napravljen je od materijala otpornog na vremenske prilike, i može se bez problema oprati gumenom cjevii za vrt. Ne čistiti ostrim, hrapavim predmetima ili nekim agresivnim sredstvima za čišćenje.

PL Przeczytać przed montażem i zachować do późniejszego wykorzystania.
Opakowanie z PE nie jest zabawką dla dzieci – niebezpieczeństwo uduszenia! Natychmiast po otwarciu należy wyrzucić opakowanie do odpowiedniego pojemnika na surowce wtórne. PE jest nietoksycznym materiałem ekologicznym.
Wskazówki na temat pielęgnacji: Wysokiej jakości produkt JUWEL wykonany jest z materiałów odpornych na wpływy atmosferyczne i może być bez problemu myty przez spryskanie go wodą z węża ogrodowego. Nie czyścić ostrymi, chropowatymi przedmiotami lub agresywnymi środkami do czyszczenia.

HU Az összeszerelés előtt olvassa el az útmutatót, és őrizze meg a későbbi használatához.
A PE csomagolás nem gyermekjáték – fulladásveszély! A kinyitás után a csomagolást azonnal helyezze el a szelektív hulladékgyűjtőben. A PE környezetbarát és nem mérgező.
Ápolási útmutató: A JUWEL minőségi termék, amely az időjárás viszonyaitól is ellenálló, és minden további nélkül locsolható kerti tömlővel. Ne tisztítsa éles, érdes eszközökkel vagy agresszív tisztítószerrel.

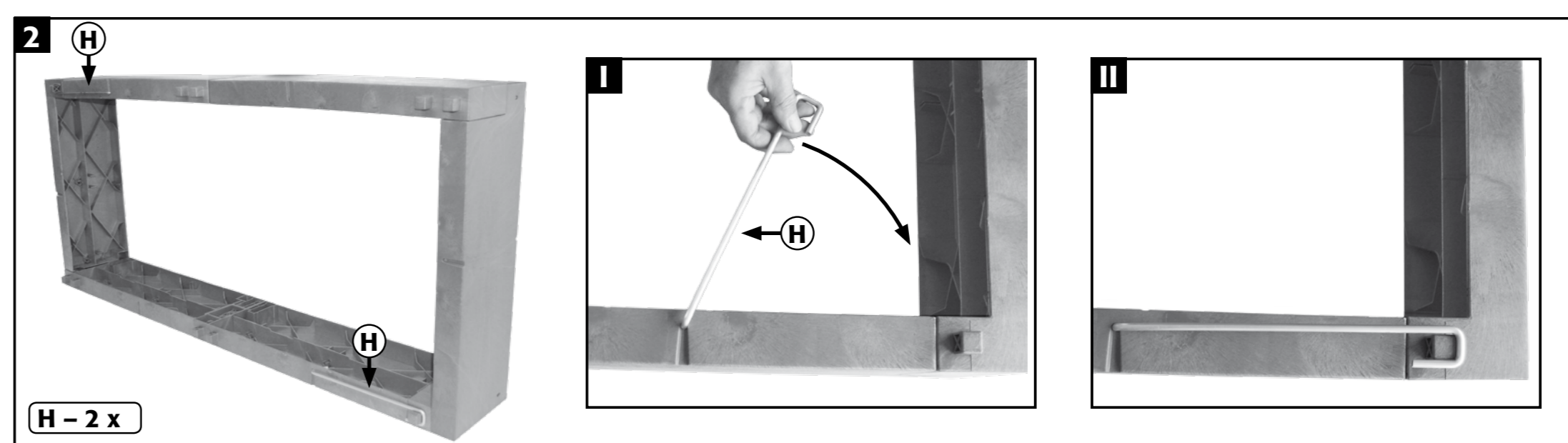
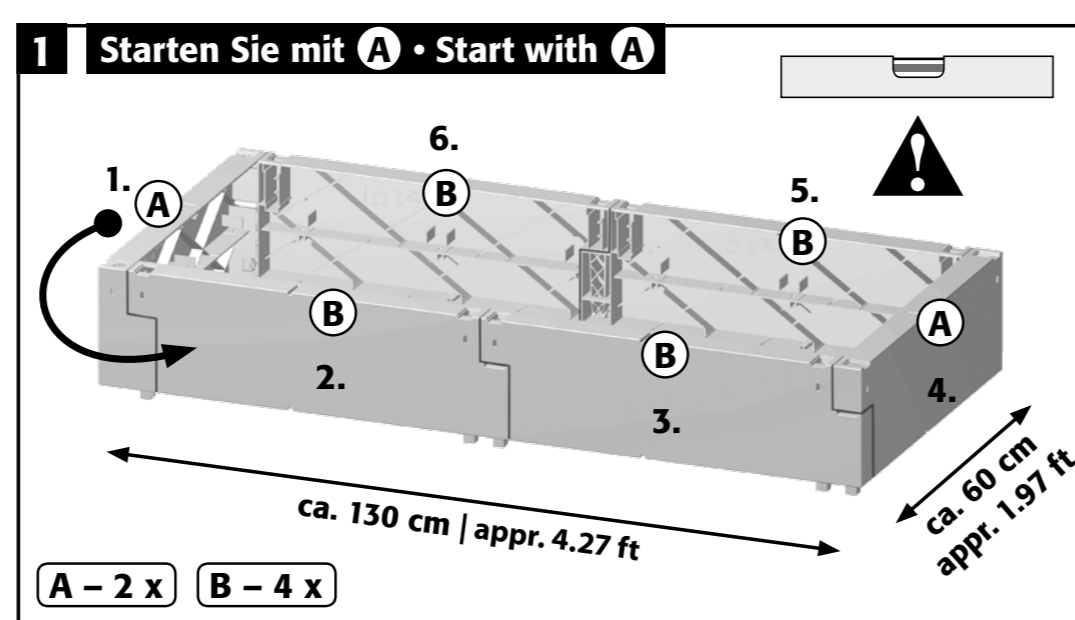
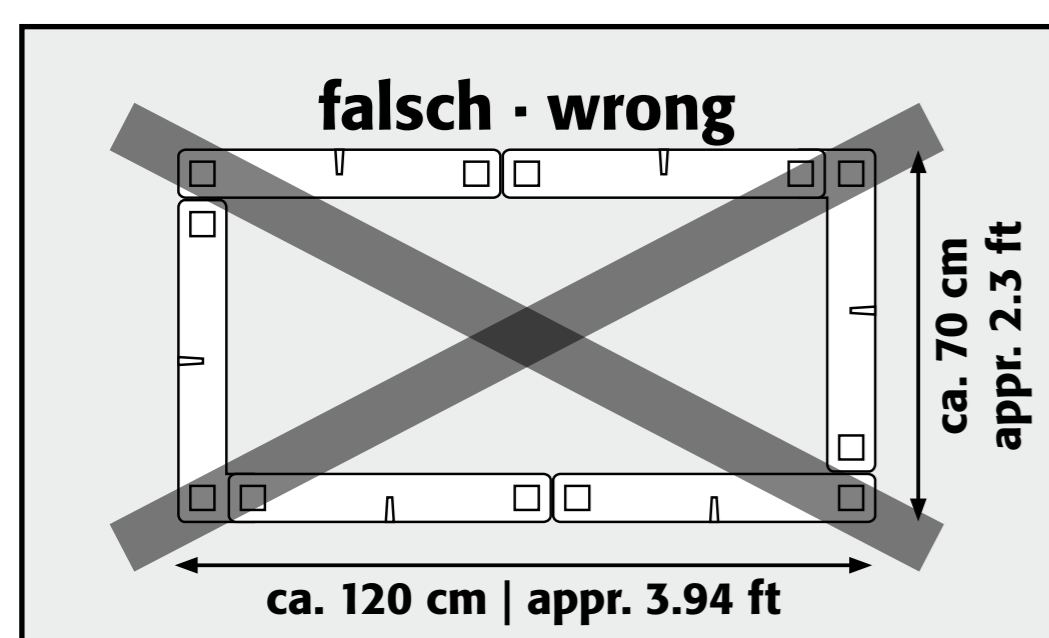
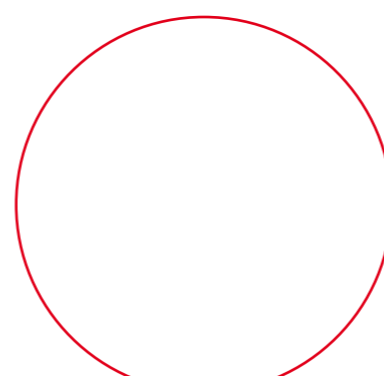

A		6 x	25201 Nr. auf Baustein-Innenseite
B		12 x	25202 Nr. auf Baustein-Innenseite
C	 M 6x30 mm	16 x	26096
D	 M 6	16 x	
E	 ø 5x20 mm	12 x	26104
F		8 x	54793
G		12 x	25405
H		2 x	22809

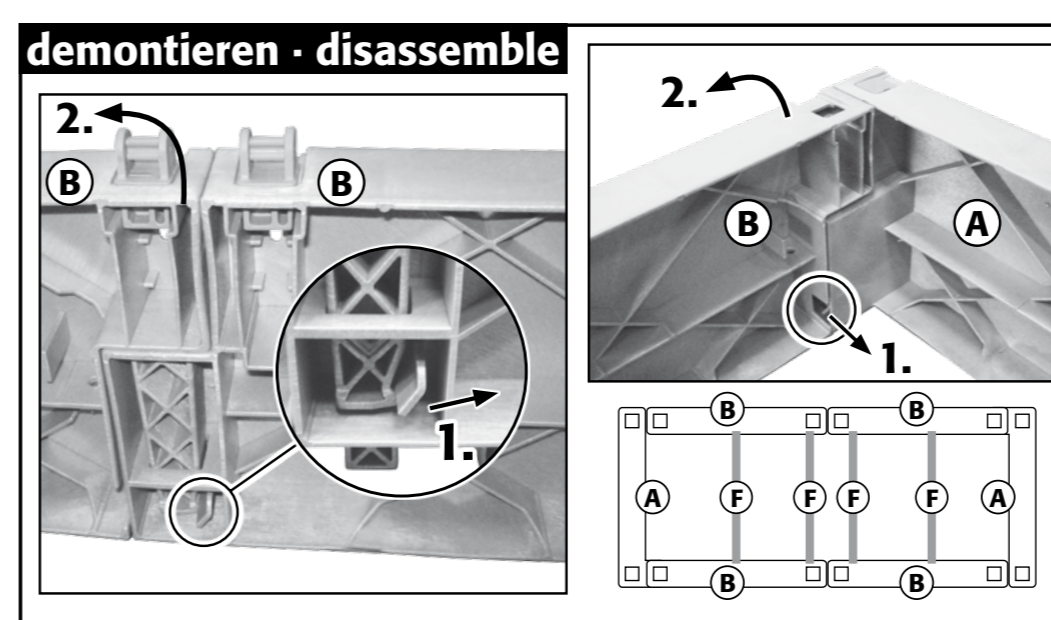
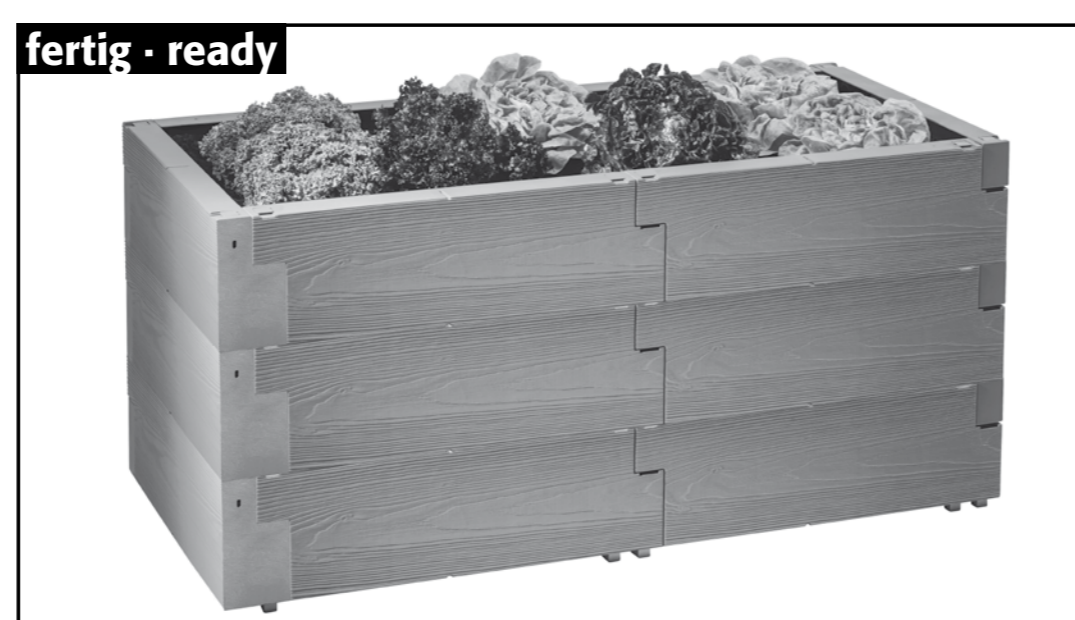
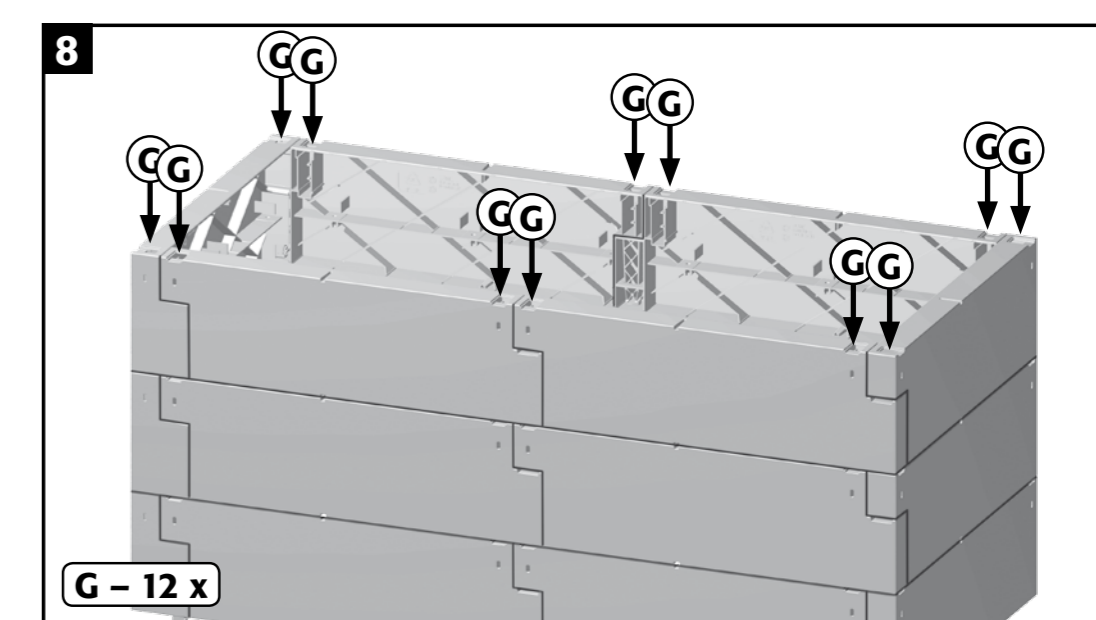
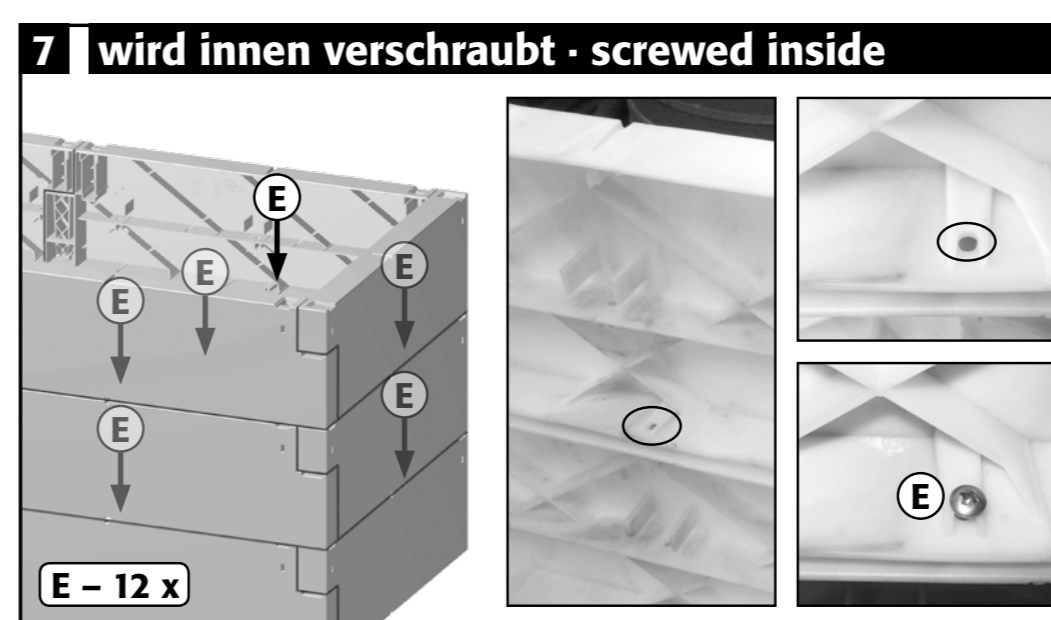
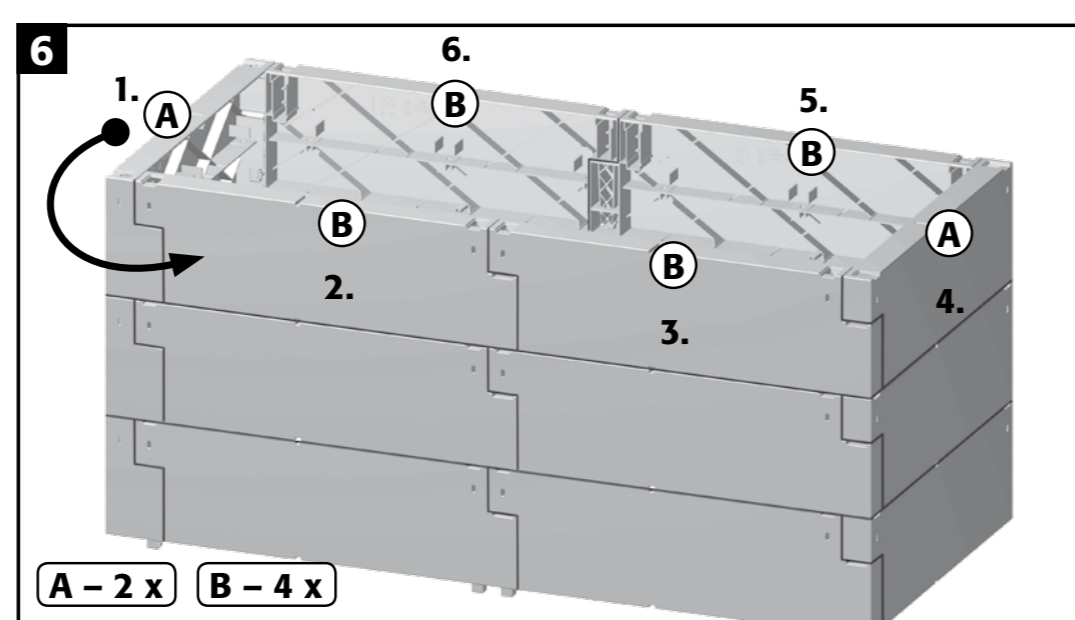
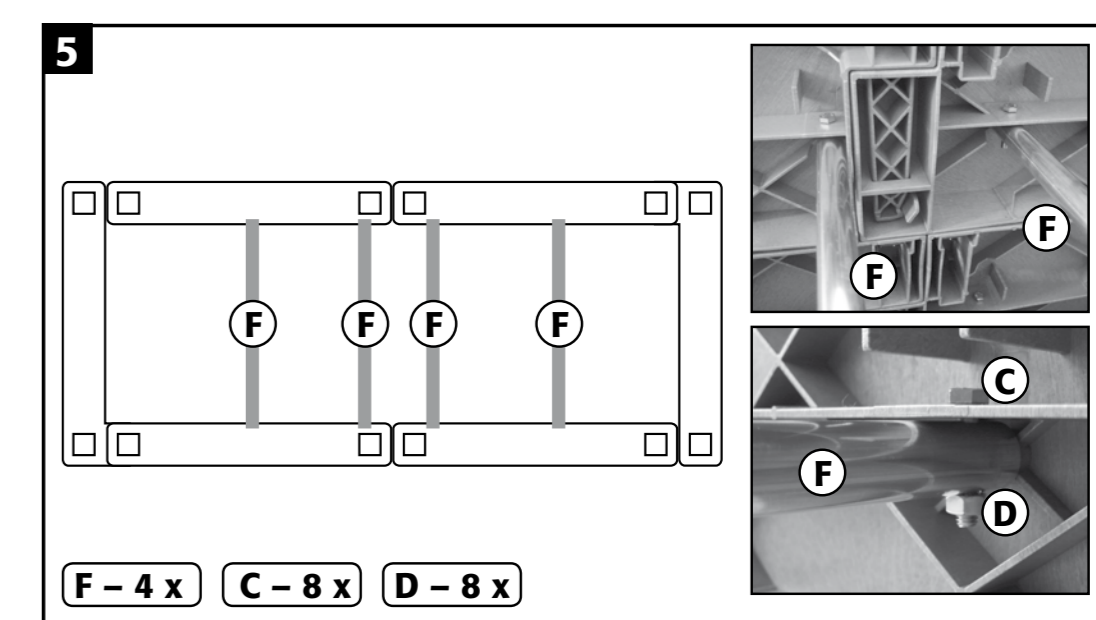
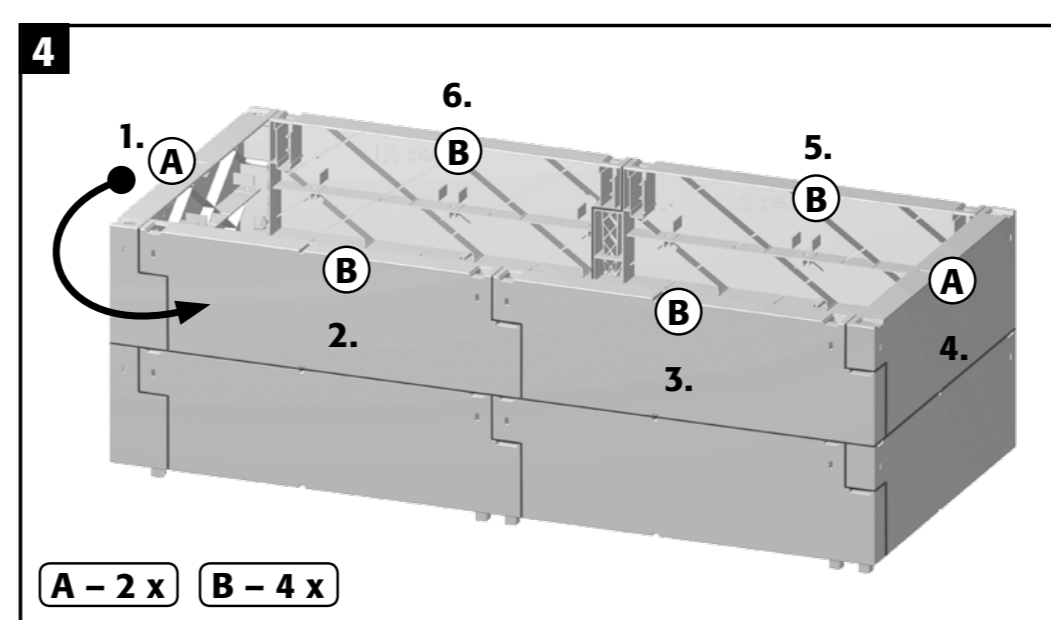
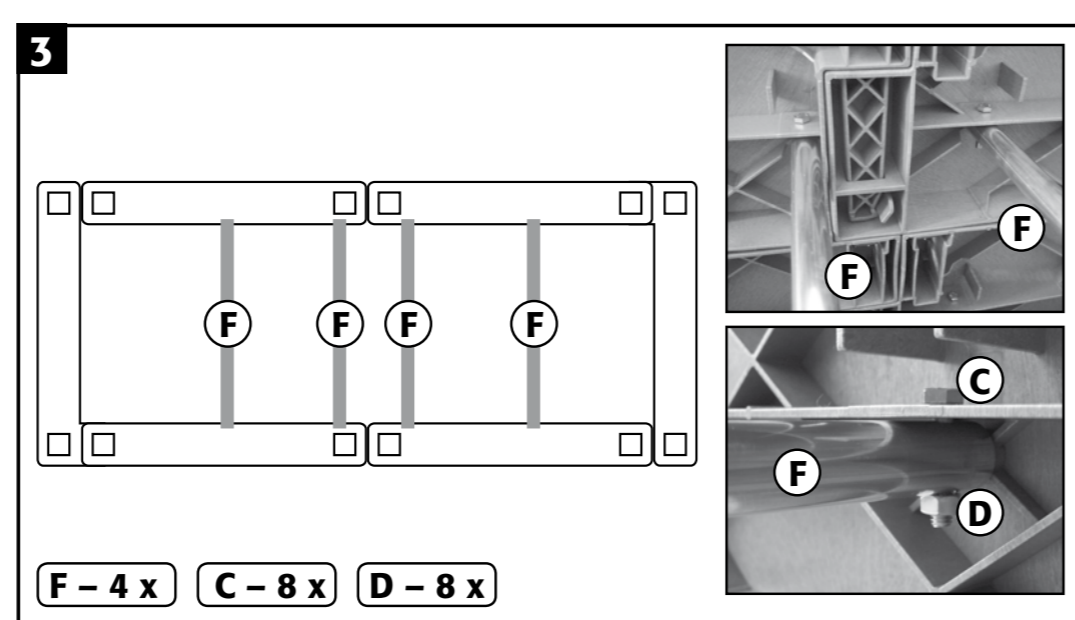

JUWEL H. Wüster GmbH
A-6460 Imst, Industriezone 19 oder
D-82467 Garmisch-Partenkirchen, Bahnhofstr. 31
www.juwel.com · kund@juwel.com