

kugelmann*



E800 | E1200 | E1500

Die revolutionäre Kehr-Saug-Kombination



kugelmänn*



QUALITÄT MADE IN GERMANY

Eingebettet in das hügelige Voralpenland, unweit vom berühmten Schloss Neuschwanstein, werden die qualitativ hochwertigen kugelmänn Produkte in Rettenbach am Auerberg gefertigt.

Immer auf der Suche nach dem Optimum. Immer auf dem Sprung in ein neues Stück Zukunft. Immer mit dem Versprechen, unser Know-how von innovativem Maschinenbau und unseren Anspruch an perfektes Handwerk leidenschaftlich einzusetzen. Bis das letzte Detail perfekt ist. Bis der letzte Schliff eine Maschine zu einer einmaligen Maschine macht: zu einer kugelmänn Maschine.

Sepp Kugelmänn

E 800 | E 1200 | E 1500



KONSEQUENT ASYMMETRISCH

Gute Kehrmaschinen sind Spezialfahrzeuge, adaptive Geräte konnten den Spezialisten bisher nicht das Wasser reichen. Anders die E 800 | E 1200 | E 1500: Der vermeintliche Nachteil des nicht voll integrierten, sondern seitlich verlaufenden Saugschlauchs wird zu einem ganz wesentlichen Vorteil. Erst die daraus resultierende gute Zugänglichkeit ermöglicht, diesen zugleich auch als leistungsstarke Handabsaugung zu verwenden. Die Front aus Besen und aerodynamisch optimiertem Saugmund ist konsequent asymmetrisch aufgebaut, denn Schmutz liegt überwiegend am rechten Fahrbahnrand. Die simple und intuitive Steuerung wird am vorhandenen Fahrzeugjoystick integriert.

Die E 800 | E 1200 | E 1500 Baureihe wurde mit dem Red Dot Design Award 2017 und dem iF Design Award 2017 ausgezeichnet, den renommiertesten und internationalsten Produktdesign Auszeichnungen der Welt.



reddot award 2017
winner



Focus Open 2017
Internationaler Designpreis
Baden-Württemberg





**DORT KEHREN WO DER
SCHMUTZ LIEGT -
AM RECHTEN FAHRBAHN RAND**

ASYMMETRISCHER FRONTBESEN

Geringster Weg für den Schmutz

SYMMETRISCHER FRONTBESEN

Größter Weg für den Schmutz

Die Front aus Besen und aerodynamisch optimiertem Saugmund ist konsequent asymmetrisch aufgebaut, denn Schmutz liegt überwiegend am rechten Fahrbahnrand

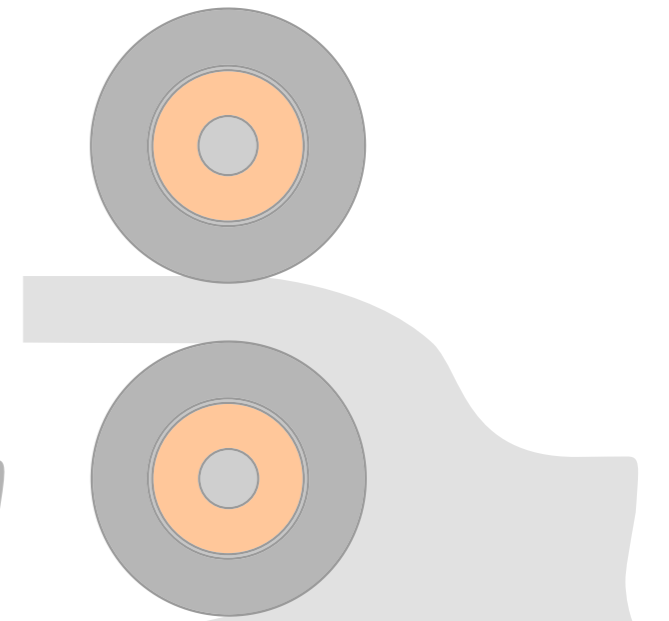
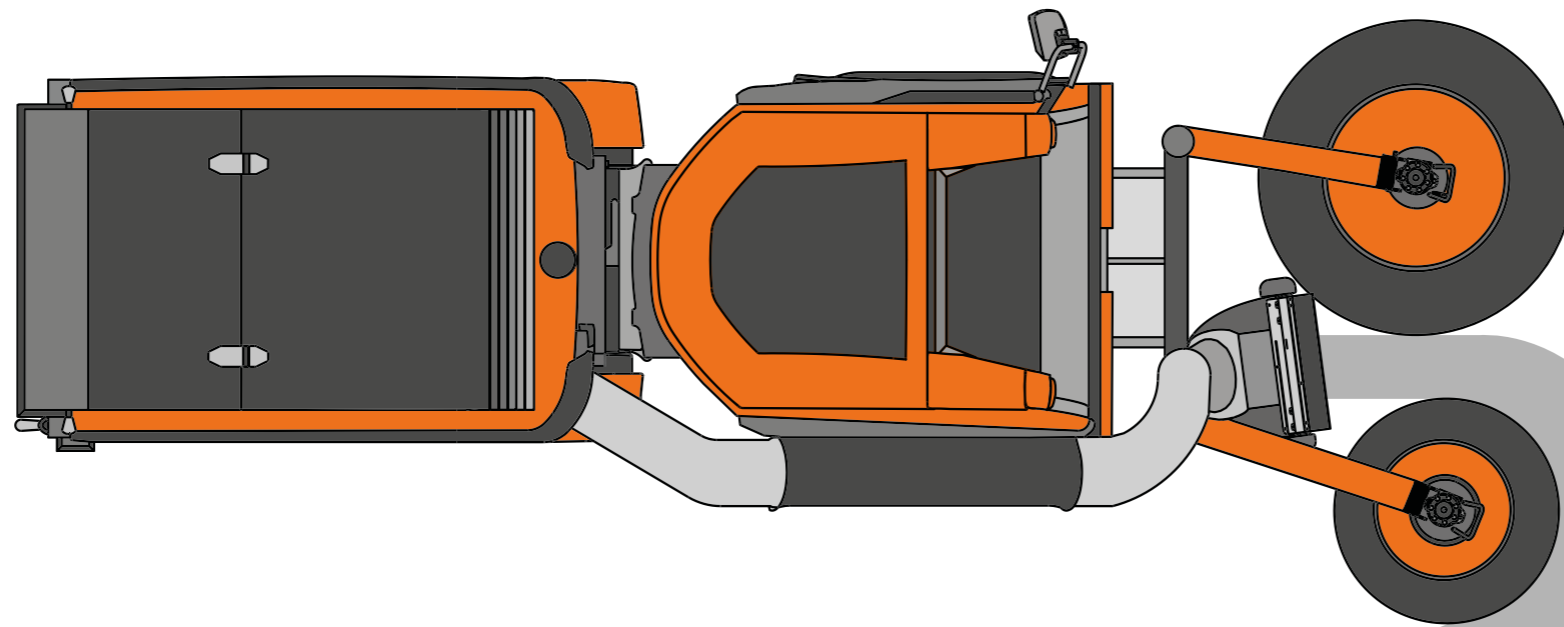



DIE STÄRKSTE HANDABSAUGUNG AM MARKT, PUNKT.

Der vermeintliche Nachteil des nicht voll integrierten, sondern seitlich verlaufenden Saugschlauchs wird zu einem ganz wesentlichen Vorteil. Erst die daraus resultierende gute Zugänglichkeit ermöglicht, diesen zugleich auch als leistungsstarke Handabsaugung zu verwenden.



Mülleimer
leer saugen



Laubhaufen
wegsaugen



Gully
aussaugen

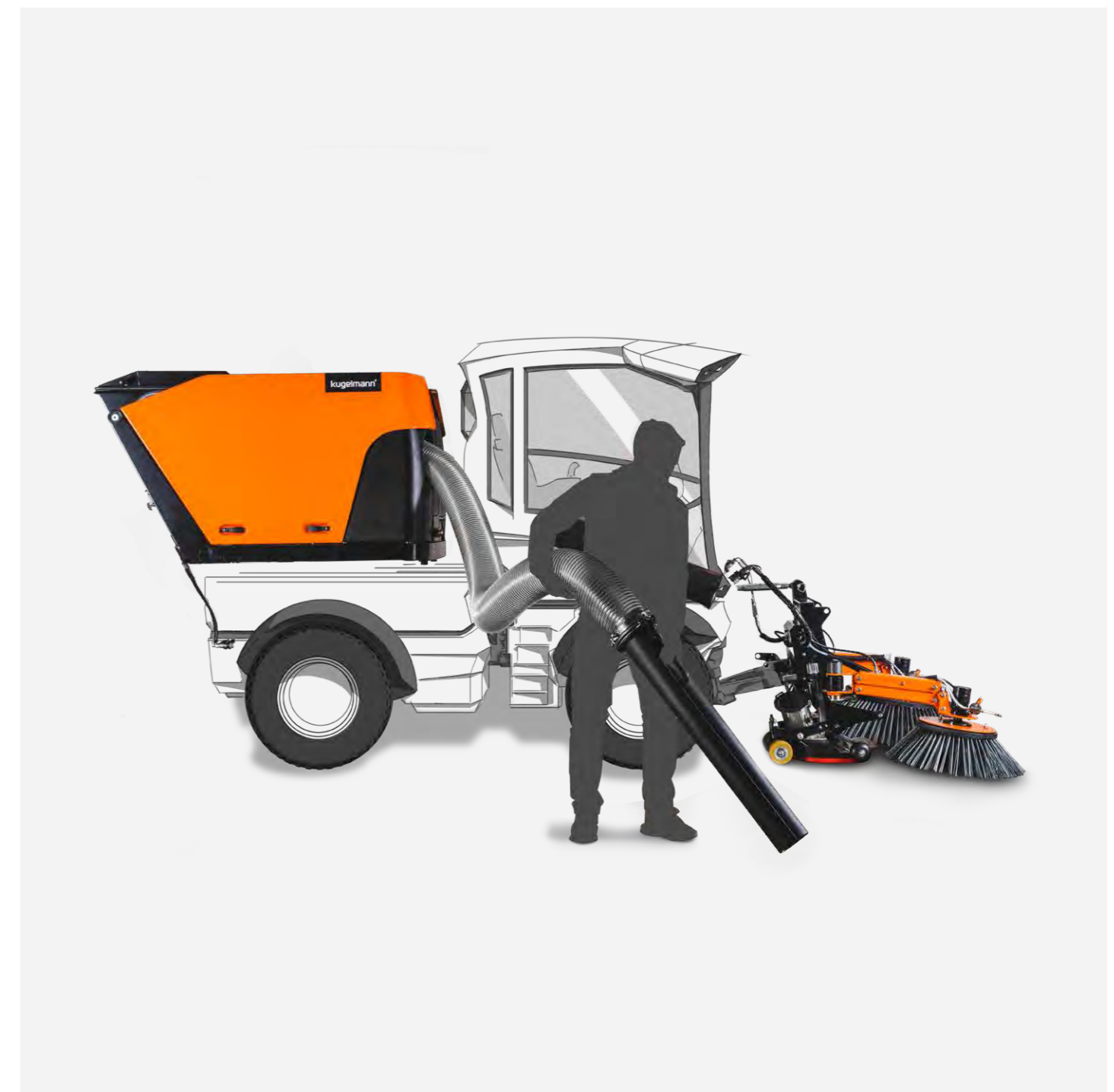



VOLLINTEGRIERTER HOCHDRUCKREINIGER

Optional kann ein Hochdruckreiniger an der rechten Seitenverkleidung vollintegriert angebracht werden. Damit können sämtliche Reinigungsaufgaben erledigt und Pflanzen gewässert werden. Der Bewegungsradius ist dabei dank des 11 m langen Schlauches sehr groß.



Sämtliche
Reinigungsaufgaben



Pflanzen
wässern





EINFACHE UND INTUITIVE STEUERUNG, DIE KEINE WÜNSCHE OFFEN LÄSST.

BEDIENPULT

BETRIEBSART

- 3R** Kehrbesen 3 rechte Seite
- 3L** Kehrbesen 3 linke Seite
- 2R** rechter Kehrbesen
- 2L** linker Kehrbesen
- 0** Parken

Status Anzeige

Zustands- und Fehleranzeige

KEHRBESEN

auswählen Heben/Senken

WASSERDÜSEN

ein-/ausschalten bzw. Wassermenge

AM JOYSTICK MONTIERT

GROBSCHMUTZKLAPPE

Heben/Senken

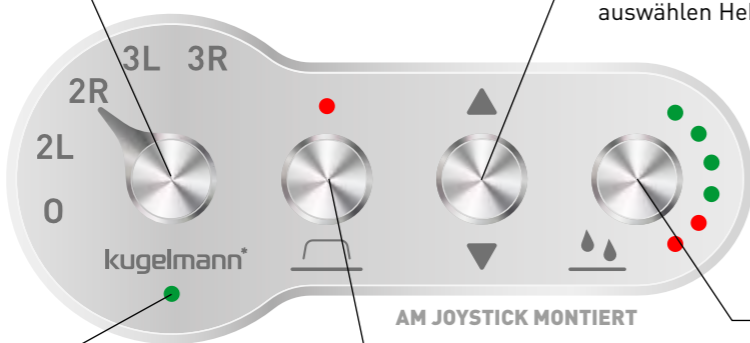

GRUNDEINSTELLUNG KEHRWERK

SAUGMUND

Wasserdüsen an/aus

DREHZAHL | ENTLASTUNG BESEN

3. Kehrbesen

DREHZAHL ENTLASTUNG BESEN

linker Kehrbesen

IN REICHWEITE MONTIERT

DREHZAHL ENTLASTUNG BESEN

rechter Kehrbesen

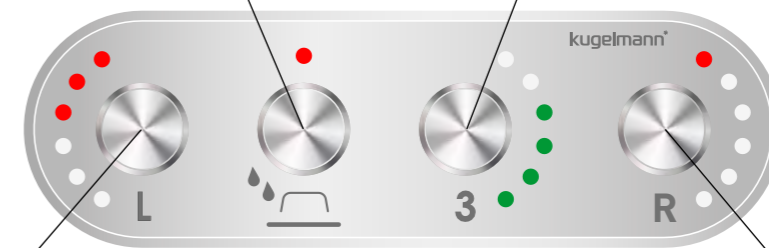



*

VOLLWERTIGER MÄHER

Viel mehr als eine Kehmaschine. Die E 800 | E 1200 | E 1500 ist mit einem Frontsichelmähwerk bestückt, ein vollwertiger Mäher. Der Wechsel von Kehren auf Mähen ist sehr einfach und schnell, da lediglich das Mähaggregat gewechselt wird, Saugstrecke und Heck mit Tank bleiben wie sie sind.

Die Sichelmäher haben sich seit vielen Jahren im praktischen Einsatz bewährt. Sie sind aus Feinkornstahl geschweißt und äußerst stabil, mit gehärteter 35mm Messerwelle und Gußkeilriemenscheiben. Gleitteller an allen Messern verhindern Bodenabschürfungen.

MAXIMALE WARTUNGSFREUNDLICHKEIT. GUTE ZUGÄNGLICHKEIT = EINFACHE UND SICHERE REINIGUNG.



DREI BAUREIHEN E 800 | E 1200 | E 1500

E 800 = 800 Liter Nutzvolumen | 1200 Liter Gesamtvolumen

E 1200 = 1200 Liter Nutzvolumen | 1600 Liter Gesamtvolumen

E 1600 = 1600 Liter Nutzvolumen | 2000 Liter Gesamtvolumen

BAUHÖHE < 2 M MÖGLICH



EDELSTAHLBEHÄLTER

Behälterhochentleerung (1,7 Meter)
Säure-/Laugebeständig
integrierter Schmutzwassertank



REINIGUNGLANZE

Zur einfachen Reinigung
Zur komfortablen Behälteröffnung
(z.B. Mülleimer entleeren)

INTUITIVE UND EINFACHE STEUERUNG

Umfangreiche Maschinenrückmeldung am Bedienteil
(Behälter, Saugstrecke, Gebläse)

VOLLWERTIGER MÄHER

Viel mehr als eine Kehrmaschine. Die E 800 | E 1200 | E 1500 ist mit einem Frontsichelmähwerk (1,65 m Arbeitsbreite) bestückt, ein vollwertiger Mäher. Der Wechsel von Kehren auf Mähen ist sehr einfach und schnell (5 min.), da lediglich das Mähaggregat gewechselt wird, Saugstrecke und Heck mit Tank bleiben wie sie sind.

KONSEQUENT ASYMMETRISCHES FRONTBESENSYSTEM

Verstellbares Zwei-Besensystem
Hydraulische, stufenlose Besenentlastung (aus der Kabine bedienbar)
Stufenlose Einzelbesen-Drehzahleinstellung
Schneller, werkzeugloser An- und Abbau
Integrierter Anfahrtschutz für Tellerbesen
Weitwinkelspiegel zur Saugmundüberwachung
Patentiertes seitliches Schlauchsystem

STUFENLOS REGULIERBARE WASSERDÜSEN

Sichtbar an den Tellerbesen angebracht

GRENZENLOSE OPTIONEN

- Vollintegrierte Handabsaugung
- Laubrechen
- Hochdruckreiniger
- Absetzstativ
- Blitzer/Markierung
- Kamera
 - Rückfahrkamera
 - Saugmundkamera
 - Split-Screen Monitor
- Handarbeitsgerätehalterung (Schaufel, Besen)
- Frontsichelmähwerk

HANDABSAUGUNG

(optional)
Vollintegriert
incl. Wassersprüheinrichtung und Kabinen-Klapprohr
verstopfungsfrei



HOCHDRUCKREINIGER

(optional)
Vollintegriert
für sämtliche Reinigungs- und Gießaufgaben



ZENTRALER WASSER-VERTEILERBLOCK

Einlass 1: Frischwasserbetankung
Einlass 2: Gerätereinigung Gebläse
Einlass 3: Reinigung und Befüllen Umlaufwasser

WASSER RECYCLING ANLAGE

Extrem frischwassersparend
Zusätzliche Schmutzwasserpumpe
215 Liter Frischwassertank



MAXIMALE SICHERHEIT

Sicherer Zugang zu Saugmund & Saugstrecke
Bediener muss sich nicht in Gefahr bringen, muss nicht in Gefahrenbereich unter die Maschine

SAUGMUND MIT GROBSCHMUTZKLAPPE

Automatische und hydraulisch hochstellbare Grobschmutzklappe
Luftspalt werkzeuglos einstellbar
Aerodynamisch optimierter Saugmund

MASCHINEN DIE BEGEISTERN*

Mit Leidenschaft entwickeln und bauen wir zuverlässige und zukunftsweisende Maschinen - wir lieben was wir tun.



SCHNEERÄUMSCHILDER
Sanfte Räumleistung: Saubere Schneeräumung und gleichzeitige Schonung von Straßen und Wegen.

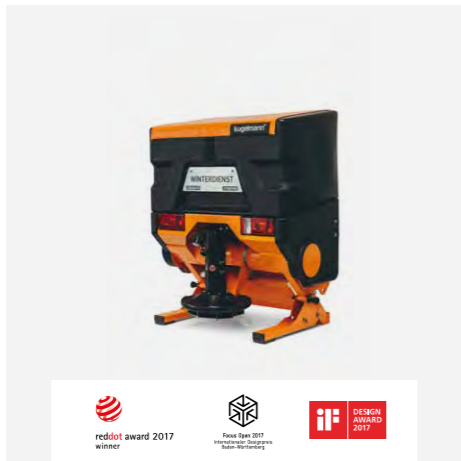

D 301 | D 601
Die neue Einkammer Dreipunktstreuer Generation von kugelmann: Ein echter Meilenstein.

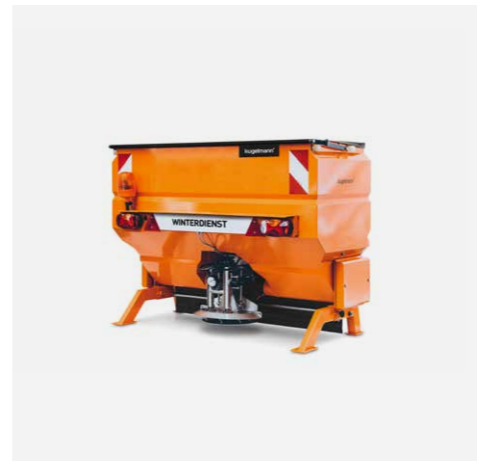

D DUPLEX
Zweikammer Dreipunktstreuer: Der absolute Alleskönner



A 201 - A 1501
Der Einkammer Aufbaustreuer von kugelmann ist da: Revolutionär und richtungsweisend - ein echtes Novum im Markt.



A DUPLEX
kugelmann Zweikammer Aufbaustreuer: Seit Jahrzehnten im gesamten Alpenraum etabliert und bewährt.



E 800 | E 1200 | E 1500
Die revolutionäre Kehr-Saug-Kombination von kugelmann.



WIR LIEBEN SCHNEE ABER NICHT AUF DER STRASSE

kugelmann*

kugelman Maschinenbau e.K.
Gewerbepark 1-5
87675 Rettenbach a.A.
GERMANY

+49 (0) 8860 | 9190-0

office@kugelman.com
www.kugelman.com



kugelman Maschinenbau ist ein familiengeführtes, Allgäuer Unternehmen mit Schwerpunkt und Tradition in der Kommunaltechnik. Mit Leidenschaft entwickeln und bauen wir zuverlässige und zukunftsweisende Maschinen - wir lieben was wir tun.