

**Art.Nr. 00.241.02.0-A02 | Lagerböcke | Standard**

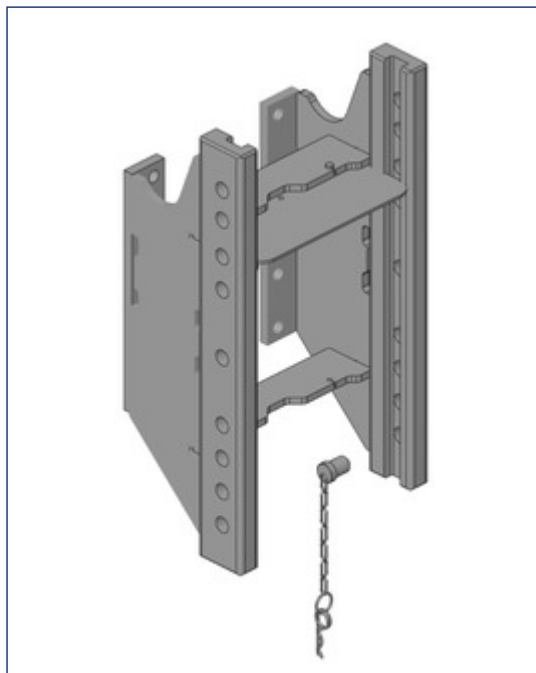

Einbaumaß Cramer (309/22/30)
<b>Farbenvarianten</b>
00.241.02.0-A02 (Schwarz)
<b>Technische Werte*</b>
<b>Max. Zul. D-Wert (kN): 45,8   Max. Zul. Stützlast (kg): 2000</b>
<b>Geeignete Schlepper/Traktoren</b>
<b>Same:</b> Centauro: 70; Centurion: 75;

**Passende Produkte**

<p><b>Art.Nr. 05.6309.16-A02</b> Einsätze</p>	<p><b>Art.Nr. 05.6309.51-A02</b> Einsätze</p>	<p><b>Art.Nr. 07.6309.32-A02</b> Einsätze</p>	<p><b>Art.Nr. 07.6309.42-A02</b> Einsätze</p>	<p><b>Art.Nr. 07.7309.03-A02</b> Einsätze</p>
<p><b>Art.Nr. 07.7309.52-A02</b> Adapterplatten</p>	<p><b>Art.Nr. 03.3091.221-A02</b> Standard mit Adapterplatte</p>	<p><b>Art.Nr. 03.3093.221-A02</b> Standard mit Adapterplatte</p>	<p><b>Art.Nr. 03.3095.01-A02</b> Standard mit Adapterplatte</p>	<p><b>Art.Nr. 03.3095.06-A02</b> Standard mit Adapterplatte</p>
<p><b>Art.Nr. 05.5101.00-A11</b> Standard mit Adapterplatte</p>				