



## USER MANUAL

- 🇺🇸 Instruction manual for owner's use (Translation of the original instructions)
- 🇫🇷 Manuel d'utilisation (Traduction des instructions originales)
- 🇩🇪 Betriebsanleitung (Übersetzung der Originalanleitung)
- 🇳🇱 Gebruikershandleiding (Vertaling van de originele instructies)
- 🇵🇱 Instrukcja obsługi (Tłumaczenie oryginalnej instrukcji)



# HYDRAULIC JACK

## JJ-10/920

REF NO: 72126-1

**UWAGA!**

**PRZED ROZPOCZĘCIEM EKSPLOATACJI DŹWIGNIKA NALEŻY DOKŁADNIE ZAPOZNAĆ SIĘ Z NINIEJSZĄ DOKUMENTACJĄ TECHNICZNO-RUCHOWĄ W CELU POZNANIA BUDOWY, DZIAŁANIA MECHANIZMÓW, OBSŁUGI I ZASAD BEZPIECZEŃSTWA PRACY W CZASIE UŻYTKOWANIA DŹWIGNIKA.**

**PRZEZNACZENIE**

Dźwignik jest przeznaczony do częściowego podnoszenia pojazdów w celu dokonania napraw lub zabiegów konserwacyjnych.

**OPIS BUDOWY**

Dźwignik składa się z trzech zasadniczych zespołów funkcjonalnych: rama – wózek; pompa; ramię nośne.

**Układ podnoszący**

W skład układu podnoszącego wchodzi - dźwignia ręczna (29), dźwignia nożna – pedał (32) z których napęd przenoszony jest na pompę (23). Pompa połączona jest z ramieniem podnoszącym (5), na którym umocowane jest siodełko podporowe (21).

**Układ opuszczania**

W skład układu opuszczania wchodzi zawór spustowy połączony poprzez dźwignię z tarczą przesuwaną. Przesuw tarczy następuje za pomocą końcówki mimośrodowej dźwigni ręcznej połączonej z rączką (R).

**INSTRUKCJA OBSŁUGI**

- Zabezpiecz podnoszony pojazd przed przesunięciem.
- Siodełko podnoszące można unosić szybciej używając pedału nożnego.
- Ustaw siodełko w prawidłowej pozycji w miejscu do tego przeznaczonym, aby nie uszkodzić części pojazdu podnoszonego.
- Poprzez poruszanie dźwigni (dyszla) na dół i do góry siodełko dźwignika będzie podnosił pojazd.
- Zabezpiecz podniesiony pojazd stałą podporą przed opadnięciem.
- Przed opuszczeniem pojazdu usuń stałą podporę.
- Poprzez obrót ręcznej dźwigni w prawo siodełko dźwignika będzie opadać.

**UWAGA!**

- Dźwignik musi być ustawiony na twardym podłożu, aby mógł bez przeszkód wjeżdżać pod podnoszony pojazd.
- Zabrania się pracy przy lub pod podniesionym pojazdem bez zabezpieczenia pojazdu stałą podporą przed opadnięciem.
- Zabrania się zwiększania nominalnej wysokości podnoszenia.
- Zabrania się przeciążania dźwignika.
- Zabrania się przesuwania dźwignika pod obciążeniem.

**KONSERWACJA**

Sprawdzać raz w roku poziom oleju (zbiornik powinien być pełny).

Smaruj ruchome, współpracujące części, szczególnie tuleję pedału (32) i łożyska kółek skrętnych i dużych przy pomocy smarowniczek.

DANE TECHNICZNE		10/920
Maks. udźwig	kN	100
Długość	mm	1238
Szerokość	mm	417
Min. wys. siodełka	mm	239
Maks. wys. siodełka	mm	920
Wysokość dyszla	mm	1007
Masa podnośnika	kg	132
Rodzaj oleju		HV32

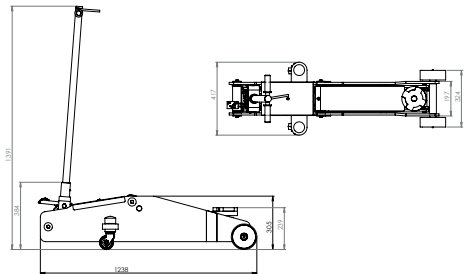
**INSTRUKCJA MONTAŻU DYSZLA**

Odsunąć tarczę (33) i odchylić dźwignię (34) w lewo około 10 mm. Wprowadzić dźwignię ręczną (29) w jarzmo jednocześnie ustawiając go w taki sposób, aby trzpień (38) znalazł się po prawej stronie tarczy (33) – jak widać na rysunku. Następnie wkręcić do oporu wkręt dociskowy (35).

**REGULACJA ZAWORU OPUSZCZANIA**

Poluzować nakrętki (36); dolną nakrętkę ustawić tak aby luz pomiędzy tarczą (33) a dźwignią (34) wynosił 1 do 2 mm, skontrować górną nakrętką.



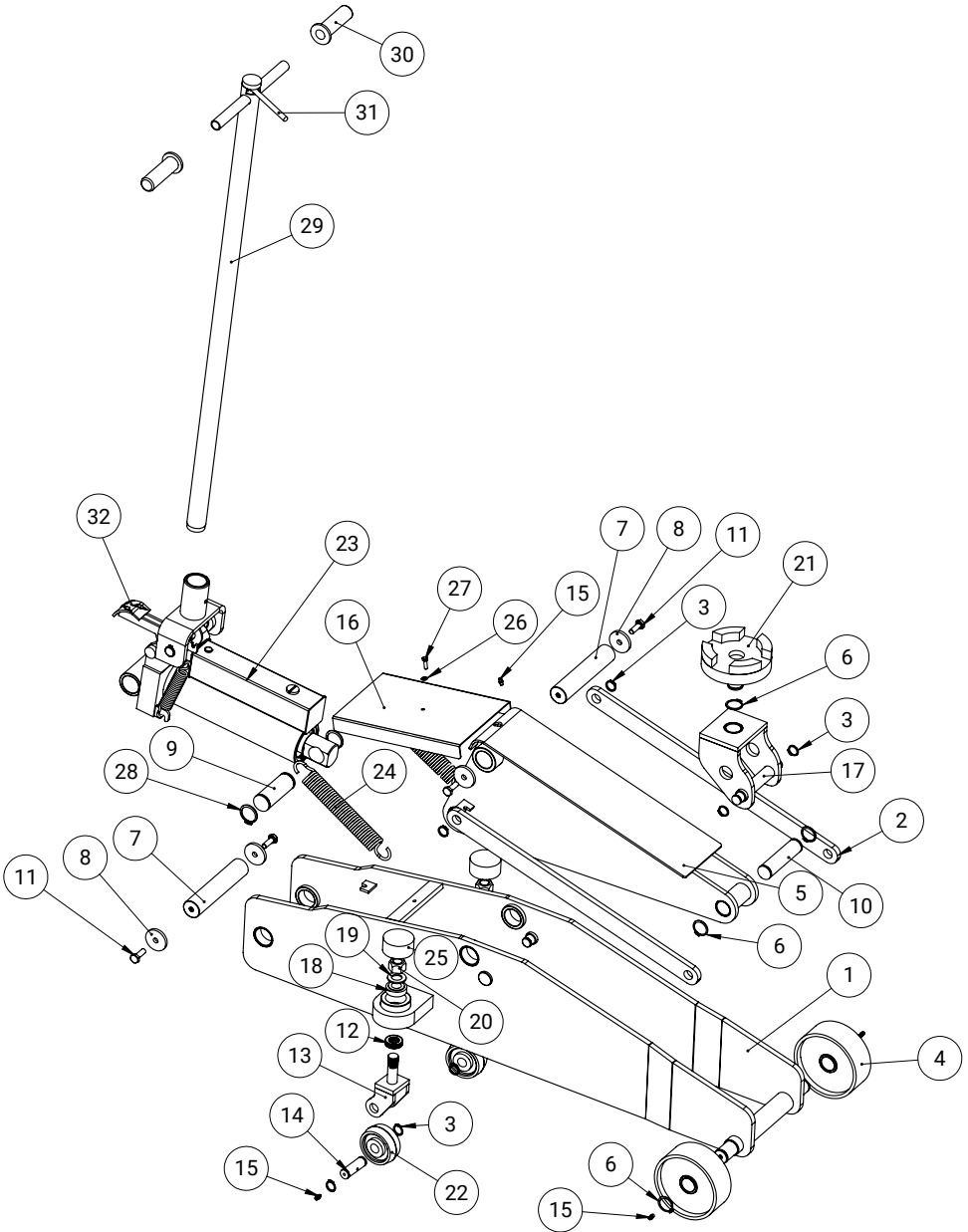

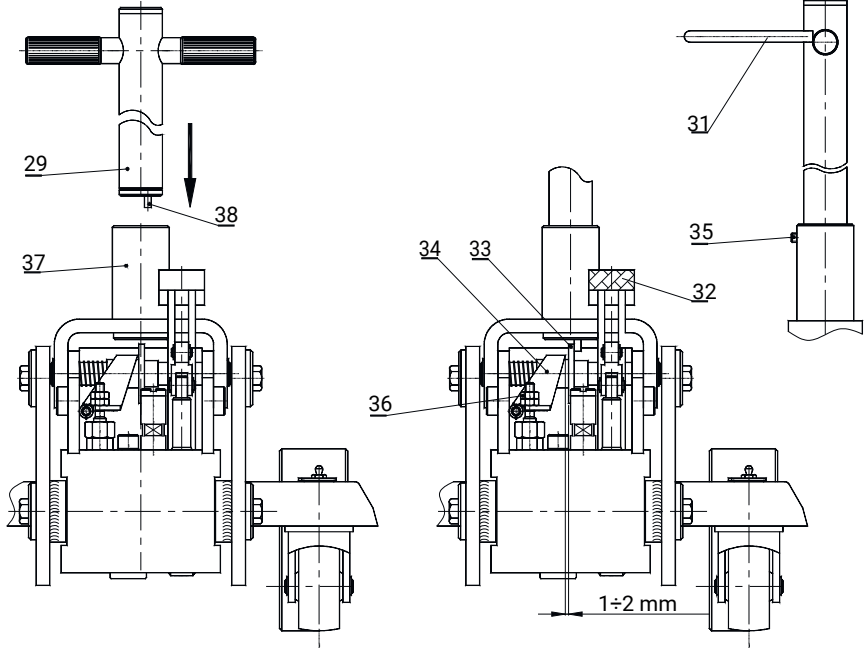

NR ELEMENTU	NUMER CZĘŚCI	ILOŚĆ	NR ELEMENTU	NUMER CZĘŚCI	ILOŚĆ
1	rama	1	20	nakrętka (M20 DIN 985)	2
2	ciągnio	2	21	siodło	1
3	seger zewnętrzny (19 mm, DIN 471)	8	22	małe koło	2
4	koła duże	2	23	pompa hydrauliczna do podnośnika	1
5	ramię podnoszące	1	24	sprężyna (L=260, D=35, d=5)	2
6	seger zewnętrzny (28,6 mm, DIN 471)	5	25	zaślepka (60mm)	2
7	oś pompy	2	26	podkładka (M6 DIN 125)	1
8	podkładka	4	27	śruba (M6x1.0x20 DIN 933)	1
9	oś siłownika	1	28	seger zewnętrzny (34mm DIN 471)	2
10	przednia oś ramienia	1	29	dźwignia ręczna	1
11	śruba (M10x1.5x30 DIN933)	4	30	rączka (21mm)	2
12	tuleja	2	31	dźwignia opuszczania	1
13	widelec	2	32	pedał podnoszenia	1
14	oś małego koła	2	33	tarcza	1
15	smarowniczka (M6 DIN 71412)	5	34	dźwignia	1
16	osłona górna	1	35	wkręt dociskowy	1
17	podstawa siodła	1	36	nakrętka	2
18	łożysko (32004 X-Q)	2	37	jarzmo	1
19	podkładka (M20 DIN 125)	2	38	trzcpień	1

**⚠ CAUTION!**

**BEFORE THE FIRST USE OF THIS HYDRAULIC JACK, READ MANUAL CAREFULLY TO GET FAMILIAR WITH CONSTRUCTION AND RULES ON SAFETY AND PROPER EXPLORATION.**

**INTENDED USE**

Intended use of hydraulic jack is to lift vehicle partially to allow repairs and conservation works.

**CONSTRUCTION**

Hydraulic jack contains three main parts: trolley, actuator and arm.

**Lifting system**

Lifting system contains of hand lever and pedal, from which the energy is transferred to the pump which propel the lifting arm. Load should be placed at a saddle which is at the end of an lifting arm.

**Lowering system**

Lowering system contains of release valve, rod, moving disc and lowering lever.

**USER MANUAL**

- Make sure that the vehicle which is about to be lifted is safe from moving.
- You can speed-up lifting by using the foot lever (pedal).
- Place the saddle in proper place under the vehicle.
- The lifting arm will go up as you pump with the hand or foot lever.
- Use jack stand to avoid falling of vehicle in case of hydraulic jack malfunction.
- Remove additional jackstands before lowering the vehicle
- Turn handle bar clockwise to make arm go down.

**⚠ CAUTION!**

- Hydraulic jack must be placed on a firm, smooth and even surface to allow its movement during lifting of a vehicle.
- Do not work under a vehicle without additional jack stands to prevent vehicle from falling if fault of the hydraulic jack occurs
- Do not extend the nominal lifting range of the jack.
- Do not overload the jack.
- Do not move the jack while it is under load

**MAINTENANCE**

Check the oil level at least once a year (the tank should be full).

Keep the moving parts well lubricated, especially bearings and a bushing of pedal.

TECHNICAL DETAILS		10/920
Max. load	kN	100
Length	mm	1238
Width	mm	417
Lowest saddle position	mm	239
Highest saddle position	mm	920
Hand lever length	mm	1007
Weight	kg	132
Oil type		HV32

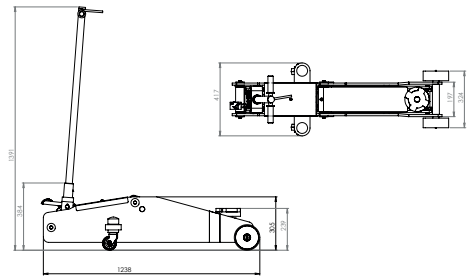
**HAND LEVER MOUNTING INSTRUCTIONS**

Move a disc (33) and a lever (34) about 10 mm to the left. Put hand lever into a base (37) in such way that the bolt (38) is on the right side of a disc - as shown in the drawing above. Block a hand lever in a base by tightening a screw (35)

**REGULATION OF LOWERING SYSTEM VALVE**

Adjust nuts (36) in such way that there will be 1-2 mm distance between a disc (33) and a lever (34).



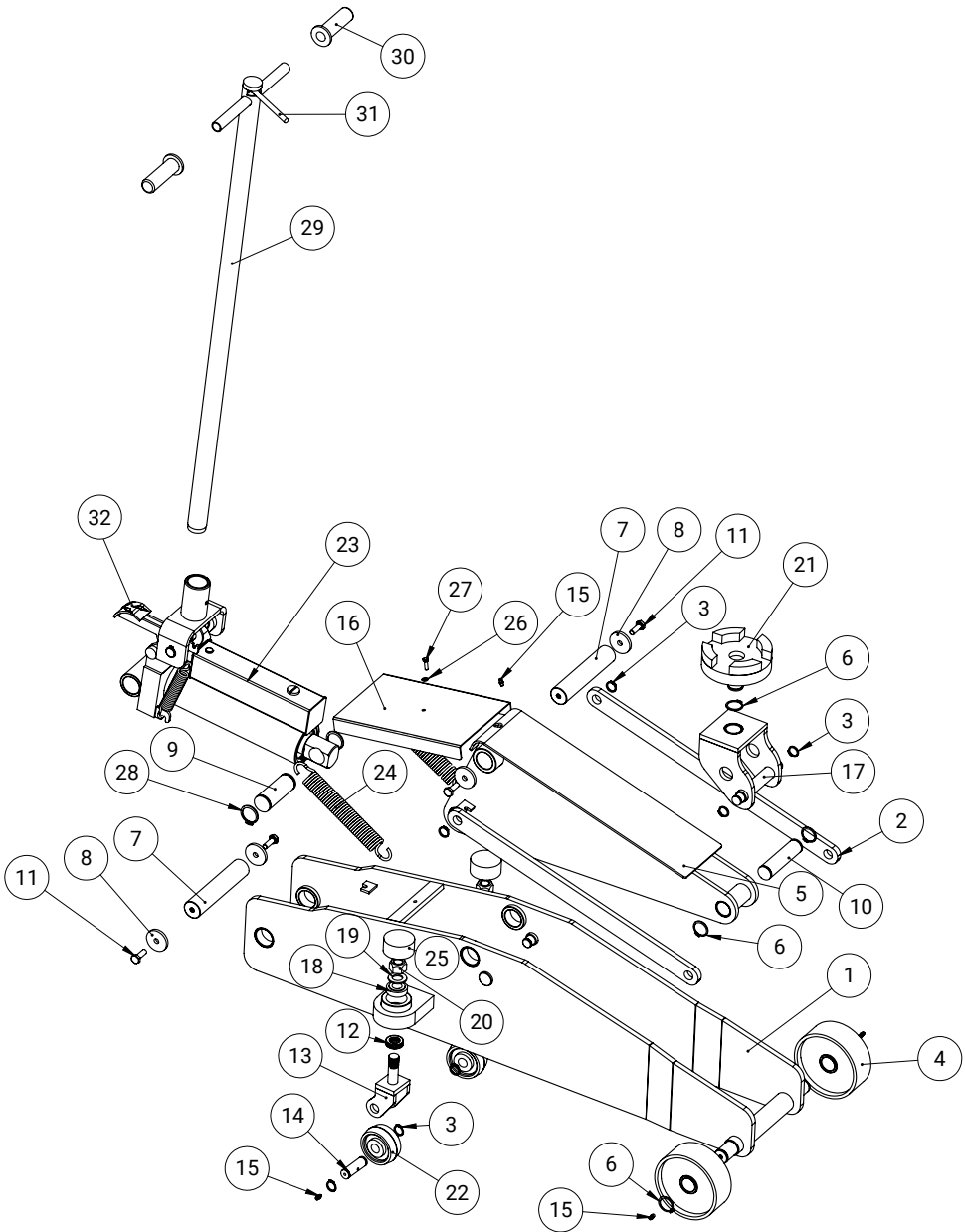

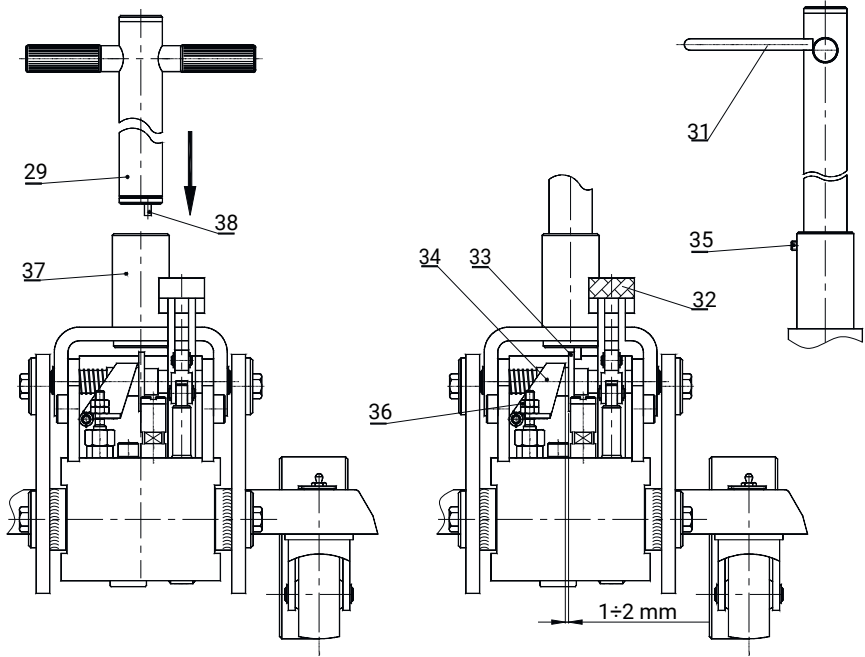

PART NUMBER	DESCRIPTION	QU-ANTI-TY	PART NUMBER	DESCRIPTION	QU-ANTI-TY
1	frame	1	20	nut (M20 DIN 985)	2
2	rod	2	21	saddle	1
3	external Seger ring (19 mm, DIN 471)	8	22	small wheel	2
4	big wheels	2	23	hydraulic pump	1
5	lifting arm	1	24	spring (L=260, D=35, d=5)	2
6	external Seger ring (28,6 mm, DIN 471)	5	25	cover (60 mm)	2
7	pump axle	2	26	washer (M6 DIN 125)	1
8	washer	4	27	screw (M6x1.0x20 DIN 933)	1
9	actuator axle	1	28	external Seger ring (34mm DIN 471)	2
10	front axle of an arm	1	29	hand lever	1
11	screw (M10x1.5x30 DIN933)	4	30	grip (21 mm)	2
12	bushing	2	31	lowering lever	1
13	fork	2	32	lifting pedal	1
14	small wheel axle	2	33	disc	1
15	grease nipple (M6 DIN 71412)	5	34	lever	1
16	top cover	1	35	screw	1
17	saddle support	1	36	nut	2
18	bearing (32004 X-Q)	2	37	base	1
19	washer (M20 DIN 125)	2	38	bolt	1

**! LET OP!**

**WANNEER JE DEZE GARAGEKRIK VOOR HET EERST GAAT GEBRUIKEN, LEES DEZE HANDLEIDING GOED DOOR OM HET APPARAAT VEILIG EN OP EEN CORRECTE MANIER TE KUNNEN BEDIENEN.**

**WAARVOOR TE GEBRUIKEN**

Deze hydraulische krik gebruik je om een voertuig gedeeltelijk op te tillen om reparaties of andere werkzaamheden uit te voeren.

**BOUW**

De hydraulische krik bestaat uit drie hoofdonderdelen: trolley, hefarm en hendel.

**Heffen**

Het hefsysteem bestaat uit een hendel en een hefpedaal, van waaruit de kracht wordt overgebracht naar de pomp die de hefarm omhoog duwt. De last moet op het zadel worden geplaatst dat zich aan het einde van de hefarm bevindt.

**Daalsysteem**

Het daalsysteem bestaat uit een ontlastklep, staaf, schijf en hendel om de hefarm te verlagen.

**GEBRUIKERSHANDLEIDING**

- Zorg ervoor dat het gelifte voertuig niet kan verschuiven.
- Het heffen kan je versnellen door het hefpedaal te gebruiken.
- Plaats het zadel op de juiste plaats onder het voertuig.
- De hefarm gaat omhoog wanneer je pompt met de hendel of met het hefpedaal
- Gebruik assteunen om te voorkomen dat het voertuig valt wanneer er een storing optreedt in de hydraulische krik.
- Verwijder de assteunen wanneer je het voertuig laat zakken.
- Draai de hendel met de klok mee om de hefarm te laten zakken.

**! LET OP!**

- De krik moet op een harde en vlakke ondergrond gebruikt worden, zodat deze niet verschuift tijdens het optillen van een voertuig.
- Wanneer je onder het voertuig gaat werken dien je assteunen te gebruiken om het voertuig te ondersteunen. Zo voorkom je dat het voertuig op je valt wanneer de hydraulische krik het eventueel begeeft.
- Overschrijd nooit het maximale hefbereik van de krik.
- Overbelast de krik niet.
- Verplaats de krik niet wanneer deze belast is.

**ONDERHOUD**

Controleer het oliepeil minimaal één keer per jaar (de tank moet vol zijn).

Houd de bewegende delen goed gesmeerd, vooral de lagers en de bus van het pedaal.

TECHNISCHE DATA		10/920
Max. belasting	kN	100
Lengte	mm	1238
Breedte	mm	417
Laagste positie zadel	mm	250
Hoogste positie zadel	mm	920
Lengte hendel	mm	1007
Gewicht	kg	132
Soort olie		HV32

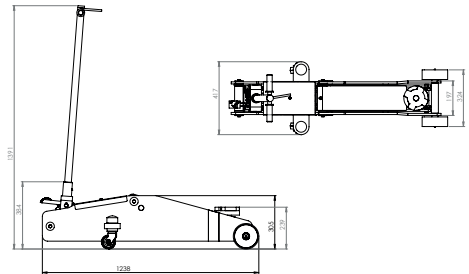
**HENDEL MONTEREN**

Doe de schijf (33) en de hendel (34) ongeveer 10 mm naar links. Doe de hefarm in de basis (37) met de bout (38) aan de rechterzijde van de schijf (zie tekening). Blokkeer de hendel door de schroef aan te draaien (35).

**DAALSYSTEEM INSTELLEN**

Stel de moeren (36) zo af dat er 1-2 mm afstand ontstaat tussen de schijf (33) en de hefarm (34).





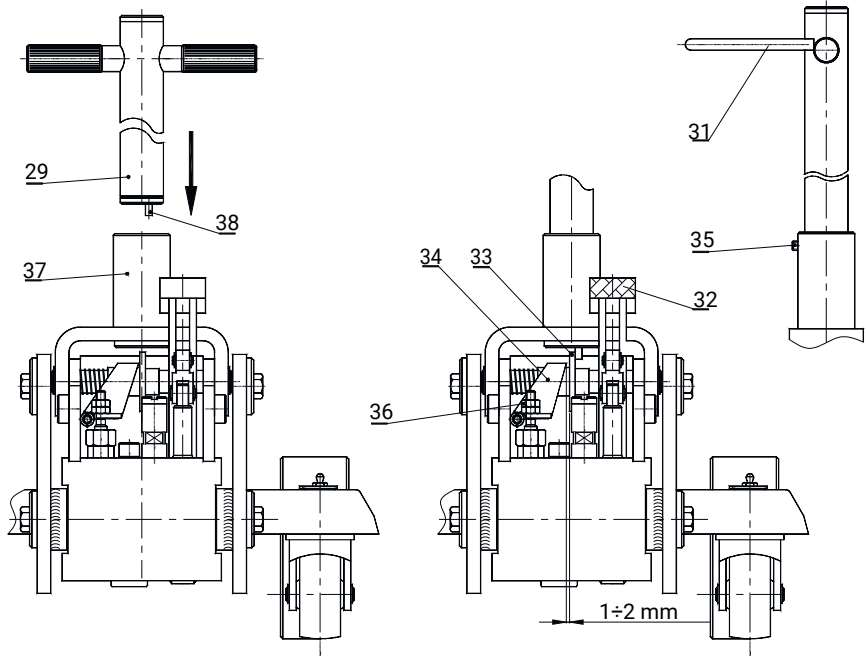

ONDER-DEELNUM-MER	OMSCHRIJVING	AAN-TAL	ONDER-DEELNUM-MER	OMSCHRIJVING	AAN-TAL
1	frame	1	20	Moer (M20 DIN 985)	2
2	Verbindingsstuk	2	21	Zadel	1
3	Externe borgveer (19 mm, DIN 471)	8	22	Kleine wielen	2
4	Grote wielen	2	23	Hydraulische pomp	1
5	Hefarm	1	24	Veer (L=260, D=35, d=5)	2
6	Externe borgveer (28,6 mm, DIN 471)	5	25	Kap (60 mm)	2
7	Pompas	2	26	Sluitring (M6 DIN 125)	1
8	Sluitring	4	27	Schroef (M6x1.0x20 DIN 933)	1
9	Positiestang voor handvat houder	1	28	Externe borgveer (34mm DIN 471)	2
10	Hefarmas	1	29	Handel	1
11	Schroef (M10x1.5x30 DIN933)	4	30	Handvaten (21 mm)	2
12	Schroefbus	2	31	Handel voor verlagen hefarm	1
13	Wielhouder	2	32	Hef pedaal	1
14	As voor het kleine wiel	2	33	Schijf	1
15	Smeernippel (M6 DIN 71412)	5	34	Hefboom	1
16	Bovenkap	1	35	Schroef	1
17	Zadel ondersteuning	1	36	Moer	2
18	Lager (32004 X-Q)	2	37	Basis	1
19	Sluitring (M20 DIN 125)	2	38	Bout	1

**! ACHTUNG!**

**LESEN SIE VOR INBETRIEBNAHME DES WAGENHEBERS DIESE TECHNISCHE BEDIENUNGSANLEITUNG SORGFÄLTIG DURCH, SODASS SIE SICH ÜBER DIE KONSTRUKTION, DIE BEDIENUNG UND DIE GELTEN DEN SICHERHEITSVORSCHRIFTEN INFORMIEREN.**

**VERWENDUNGSZWECK**

Der Wagenheber ist zum kurzzeitigen Anheben von Fahrzeugen bestimmt, sodass Reparaturen oder Wartungsarbeiten durchgeführt werden können.

**KONSTRUKTION**

Der Wagenheber setzt sich aus drei wichtigen Einheiten zusammen: Trolley, Pumpenzylinder und Hubstange.

**Hubsystem**

Das Hubsystem besteht aus einer Hubstange (29), einem Fußpedal (32) - von dem der Antrieb auf den Pumpenzylinder (23) übertragen wird. Die Pumpe ist mit einem Hebearm (5) verbunden, an dem ein Sattel (21) befestigt ist.

**Absenksystem**

Das Absenksystem umfasst ein Entlastungsventil, das über einen Hebel mit der Gleitplatte verbunden ist. Die Scheibe wird durch das Ende des Exzenterhandhebels bewegt, der mit dem Griff (R) verbunden ist.

**BEDIENUNGSANLEITUNG**

- Sichern Sie den Wagenheber gegen Wegrollen.
- Mit dem Fußpedal kann das Fahrzeug schneller angehoben werden.
- Platzieren Sie den Sattel lagerichtig an der dafür vorgesehenen Stelle, um keine Teile des angehobenen Fahrzeugs zu beschädigen.
- Durch Auf- und Abbewegen des Hebels (Hubstange) hebt der Sattel des Wagenhebers das Fahrzeug an.
- Sichern Sie das angehobene Fahrzeug mit Unterstellböcken gegen Absturz.
- Entfernen Sie die Unterstellböcke vor Sie das Fahrzeug senken lassen.
- Durch Drehen des Handhebels im Uhrzeigersinn wird der Wagenhebersattel senken.

**! ACHTUNG!**

- Verwenden Sie den Wagenheber nur auf einem festen, ebenen Untergrund.
- Bei Arbeiten unter dem Fahrzeug sichern Sie dieses mit geeigneten Unterstellböcken ab. Arbeiten unter dem Fahrzeug ohne Unterstellböcke sind nicht erlaubt.
- Überschreiten Sie die vorgeschriebene Hubhöhe nicht.
- Überlasten Sie den Wagenheber nicht.
- Es ist verboten, den Wagenheber unter Last zu bewegen.

**WARTUNG**

Überprüfen Sie den Ölstand einmal jährlich, der Behälter sollte komplett gefüllt sein. Schmieren Sie die beweglichen Teile, wie der Hubarm und die Lager der Schwenk- und großen Räder und Teile mit Schmierrippeln.

TECHNISCHE DATEN		10/920
Maximale Belastung	kN	100
Länge	mm	1238
Breite	mm	417
Minimale Sattelhöhe	mm	239
Maximale Sattelhöhe	mm	920
Hebellänge	mm	1007
Gewicht	kg	132
Öltyp		HV32

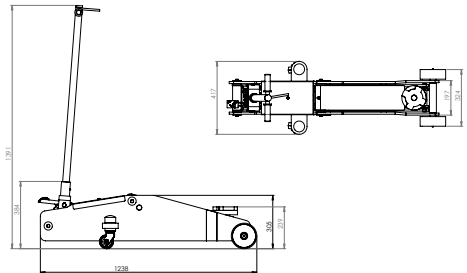
**MONTAGEANLEITUNG FÜR DEICHEL**

Scheibe (33) zur Seite schieben und Hebel (34) ca. 10 mm nach links schwenken. Handhebel (29) in das Joch einführen und dabei so ausrichten, dass der Stift (38) auf der rechten Seite der Scheibe (33) steht - wie in der Abbildung gezeigt. Dann den Gewindestift (35) bis zum Anschlag eindrehen.

**EINSTELLUNG DES SENKVENTILS**

Lösen Sie die Muttern (36); untere Mutter so einstellen, dass der Abstand zwischen Scheibe (33) und Hebel (34) 1 bis 2 mm beträgt, mit oberer Mutter kontern.

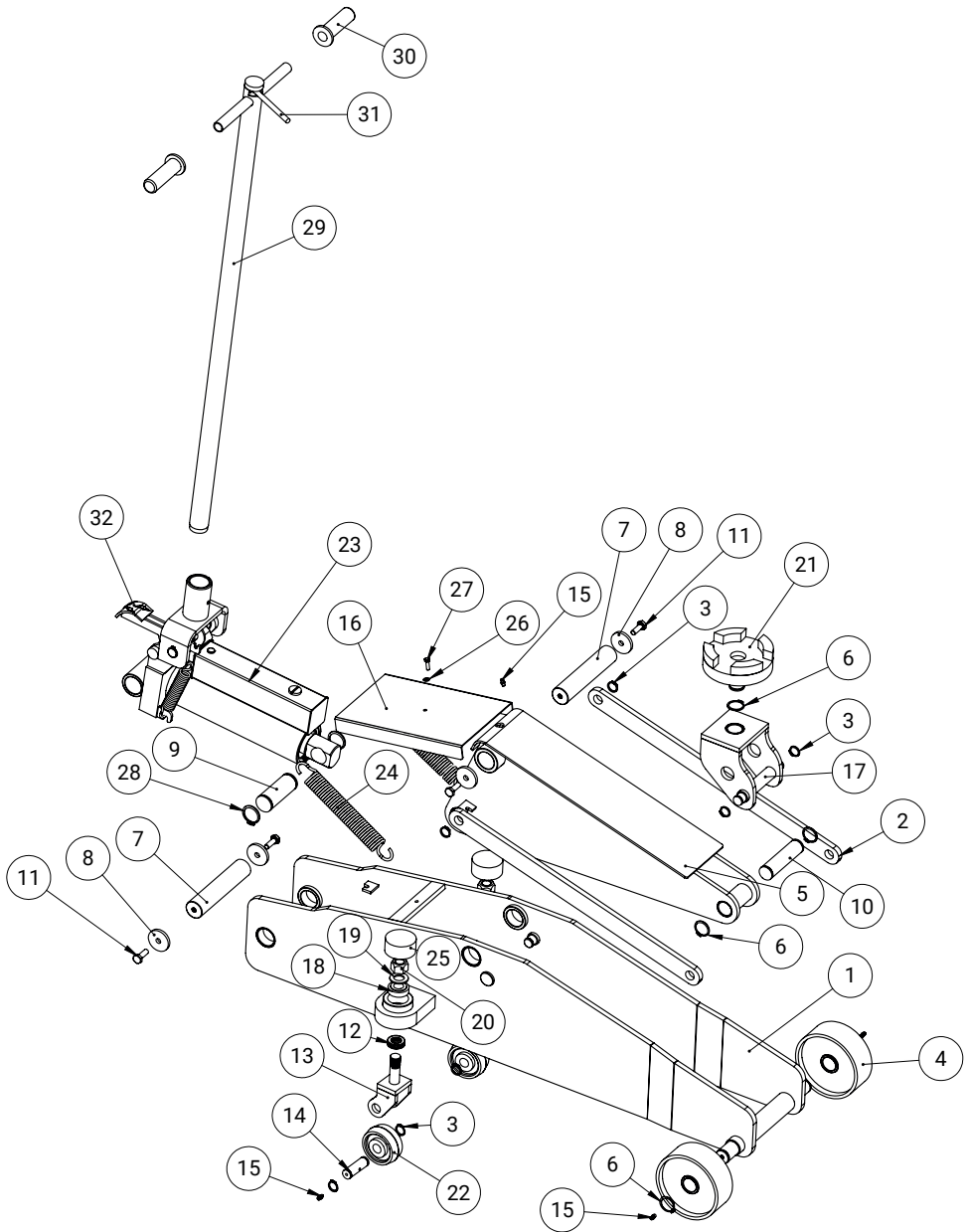

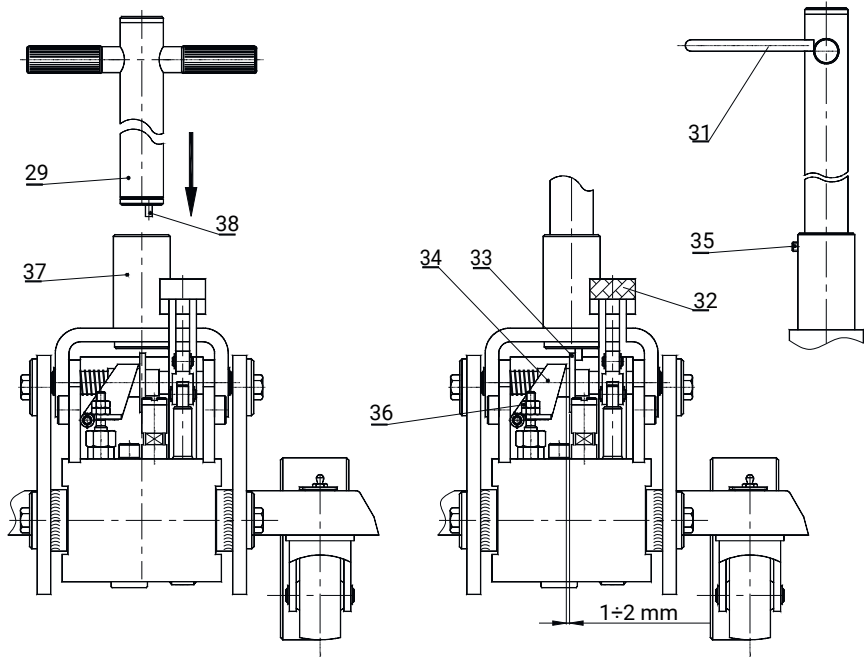

ARTIKEL-NUMMER	BESCHREIBUNG	AN-ZAHL	ARTIKEL-NUMMER	BESCHREIBUNG	AN-ZAHL
1	Rahmen	1	20	Mutter (M20 DIN 985)	2
2	Verbindungsstück	2	21	Sattel	1
3	Externer Sicherungsring (19 mm, DIN 471)	8	22	Kleine Räder	2
4	Große Räder	2	23	Hydraulikpumpe	1
5	Hubarm	1	24	Feder (L=260, D=35, d=5)	2
6	Externer Sicherungsring (28,6 mm, DIN 471)	5	25	Abdeckung (60mm)	2
7	Pumpenachse	2	26	Unterlegscheibe (M6 DIN 125)	1
8	Unterlegscheibe	4	27	Schraube (M6x1.0x20 DIN 933)	1
9	Antriebswelle	1	28	Externer Sicherungsring (34mm DIN 471)	2
10	Vordere Achse des Hubarms	1	29	Hebel	1
11	Schraube (M10x1.5x30 DIN933)	4	30	Griffe	2
12	Gewindehülse	2	31	Hebel für Senkung des Hebearms	1
13	Gabel	2	32	Hubpedal	1
14	Kleine Radachse	2	33	Scheibe	1
15	Schmiernippel (M6 DIN 71412)	5	34	Hebel	1
16	Oberste Abdeckung	1	35	Gewindestift	1
17	Sattelbasis	1	36	Mutter	2
18	Lager (32004 X-Q)	2	37	Joch	1
19	Unterlegscheibe (M20 DIN 125)	2	38	Stift	1

**ATTENTION!**

**AVANT LA PREMIÈRE UTILISATION DE CE CRIC HYDRAULIQUE, VEUILLEZ LIRE ATTENTIVEMENT LE MANUEL AFIN DE VOUS FAMILIARISER AVEC SA FABRICATION ET LES RÈGLES DE SÉCURITÉ AINSI QU'UN USAGE APPROPRIÉ.**

**UTILISATION RECOMMANDÉE**

L'utilisation prévue du cric hydraulique est de lever partiellement le véhicule afin de permettre des travaux de réparation et de conservation.

**CONSTRUCTION**

Le vérin hydraulique contient trois parties principales: le chariot, l'actionneur et le bras.

**Système de levage**

Le système de levage contient un levier à main et une pédale, duquel l'énergie est transférée à la pompe qui pousse le bras de levage. La charge doit être placée sur une selle qui est à l'extrémité du bras de levage.

**Système d'abaissement**

Le système d'abaissement contient une soupape de décharge, une tige, un disque mobile et un levier de descente.

**MANUEL D'UTILISATION**

- Assurez-vous que le véhicule qui est prêt à être levé et qu'il ne risque pas de bouger.
- Vous pouvez accélérer le levage en utilisant la pédale.
- Placez la selle à l'endroit requis sous le véhicule.
- Le bras de levage montera au fur et à mesure que vous pompez à la main ou avec la pédale.
- Utilisez la béquille pour éviter toute chute du véhicule en cas de dysfonctionnement du vérin hydraulique.
- Retirez les chandelles supplémentaires avant d'abaisser le véhicule.
- Tourner le guidon dans le sens des aiguilles d'une montre pour faire redescendre le bras.

**MISE EN GARDE!**

- Le cric hydraulique doit être placé sur une surface ferme, lisse et plane afin de permettre son mouvement lors du levage d'un véhicule.
- Ne travaillez pas sous le véhicule sans chandelles supplémentaires afin d'éviter tout risque de blessure si le véhicule venait à tomber en cas de dysfonctionnement du vérin hydraulique.
- Ne dépassez pas la plage de levage indiquée du cric.
- Ne surchargez pas le cric.
- Ne déplacez pas le cric lorsqu'il est chargé.

**ENTRETIEN**

Vérifier le niveau d'huile au moins une fois par an (le réservoir doit être rempli). Gardez les pièces mobiles bien lubrifiées, en particulier les roulements et la douille de la pédale.

SPÉCIFICATIONS TECHNIQUES		10/920
Charge Maximale	kN	100
Longueur	mm	1238
Largeur	mm	417
Laagste positie zadel Position basse de selle	mm	239
Position haute de selle	mm	920
Longueur du levier	mm	1007
Poids	kg	132
Type d'huile		HV32

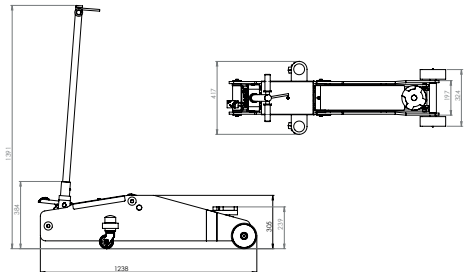
**INSTRUCTIONS DE MONTAGE DU LEVIER MANUEL**

Déplacer le disque (33) et le levier (34) d'environ 10 mm vers la gauche. Placer le levier manuel dans une base (37) de manière à ce que le boulon (38) soit sur le côté droit du disque - comme illustré dans le dessin ci-dessus. Bloquer le levier manuel dans la base en serrant la vis (35).

**RÉGLAGE DE LA VALVE DU SYSTÈME DE DESCENTE**

Régler les écrous (36) de manière à ce qu'il y ait 1-2 mm de distance entre le disque (33) et le levier (34).



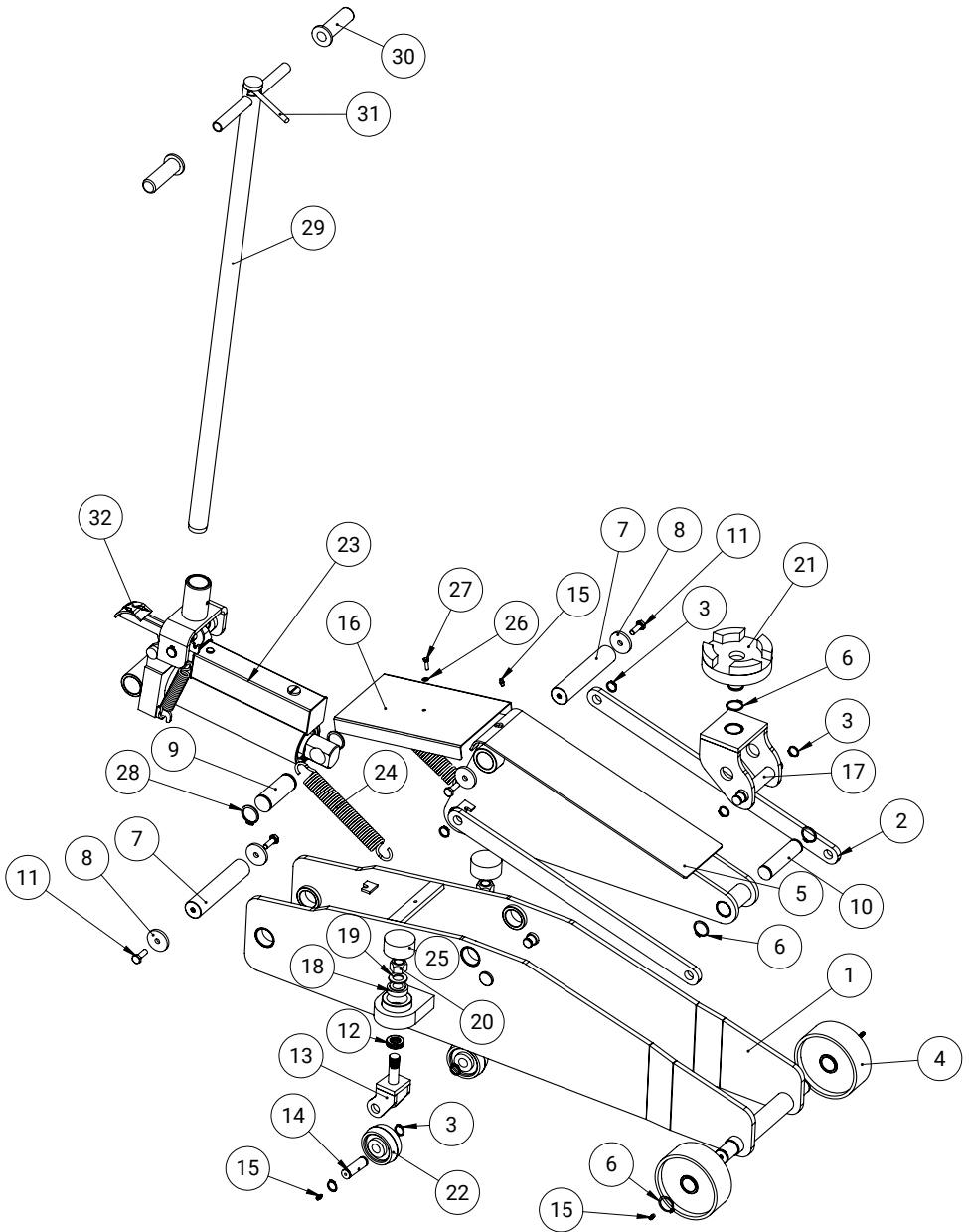

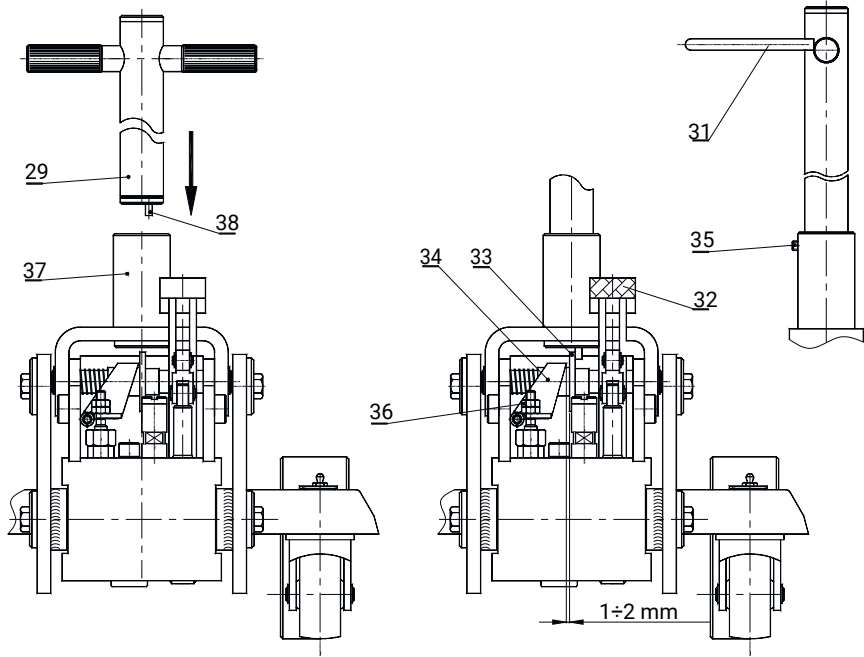

NUMÉRO D'ARTICLE	LA DESCRIPTION	NUMÉRO	NUMÉRO D'ARTICLE	LA DESCRIPTION	NUMÉRO
1	Cadre	1	20	Ecrou (M20 DIN 985)	2
2	Pièce de jonction	2	21	Selle	1
3	Bague externe (19 mm, DIN 471)	8	22	Petite roue	2
4	Grande roue	2	23	Pompe Hydraulique	1
5	Levier Manuel	1	24	Ressort (L=260, D=35, d=5)	2
6	Bague externe (28.6 mm, DIN 471)	5	25	Bouchon (60mm)	2
7	Axe de pompe	2	26	Rondelle (M6 DIN 125)	1
8	Rondelle	4	27	Vis (M6x1.0x20 DIN 933)	1
9	Axe pour poignée	1	28	Bague externe (34mm DIN 471)	2
10	Axe avant du bras	1	29	Levier manuel	1
11	Vis (M10x1.5x30 DIN933)	4	30	Poignée (21 mm)	2
12	Douille à vis	2	31	Levier d'abaissement	1
13	Fourchette	2	32	Pédale de levage	1
14	Axe de petite roue	2	33	Disque	1
15	Graisser (M6 DIN 71412)	5	34	Levier	1
16	Capot supérieur	1	35	Vis	1
17	Support de selle	1	36	Boulon	2
18	Palier (32004 X-Q)	2	37	Base	1
19	Rondelle (M20 DIN 125)	2	38	Verrou	1