

# Bedienungsanleitung für M250 EVO Schneeräumschild

Stand 01.06.2018



**eurosystems Deutschland**  
Motorgeräte Handelsgesellschaft mbH

Im Fuchshau 14  
D-73635 Rudersberg  
Tel: +49 7183/30 590-0  
Fax: +49 7183/30 590-20  
[info@eurosystems.info](mailto:info@eurosystems.info)  
[www.eurosystems.info](http://www.eurosystems.info)

MADE IN ITALY



(EN)

Translation of original user instructions

WARNING: This note of use must be supplemented by reading and observance of the norms, specified in the use and maintenance of the machine.

ASSEMBLY OF SNOW BLADE: Remove the blade from the package and turn the support until it is perpendicular to the blade. (Fig. A) take the spring (2) and insert it on the tilt lever (3) positioned as illustrated. (Fig. B-C) put the lever inside the two brackets on the blade (4) making sure that the hook-shaped end of the spring is positioned as shown. Add the screw (5) with washer (6) and secure with other washer and nut (7). (Fig. D) Firmly pull the spring (2) until it engages the lever (3) as shown in the figure. (Fig. E) Complete the assembly by assembling the accessory on the machine: the engine switched off and in horizontal position, insert the pin into the seating of the quick coupling device (11). Insert the spacer (12) and lock the bolt with the safety pin (13).

EXTENSION TUBE FIXING : (Fig. F) Insert the extension tube (14) in the seating adjustment tube (15) and secure with bolt, washer and nut.

INCLINATION ADJUSTING: The snow shovel has two positions of bank angle. To change position is to press with one hand on the handlebars driving the machine to lift the accessories from the ground and with the other hand grasp the lever tilt (Fig. E - part. 17), lift it so let the end part out (Fig. A - part. 1) from the seat. Rotate the lever until one of the two lateral slots (Fig. G) and lower it to position it inside the slot (18).

BLADE HEIGHT ADJUSTMENT: (Fig. H), you can adjust the height of the blade by loosening the nuts (19). Move the slide (20) up or down until you reach the desired height according to the working requirements. Then tighten the nuts (19) again/back.

BALLAST ASSEMBLY (Optional for 85 cm.) : (Fig. I) Use the ballast to increase the contact of the blade with the ground. Place the ballast (21) on the blade (22) and secure it with the two screws (23), two washers (24) and the two nuts (25).

SPRING FOR UNITS SPRINGS POSITIONING: (Fig. L) For greater safety it is recommended to lock the two springs of P70 (26) to the "x" shaped spring of the blade (27).

MAINTENANCE: (Fig. E) After each use it is necessary to clean and grease the seat of the quick coupling device (11) and the control sleeve using the suitable greaser (16).

(FR)

Traduction du mode d'emploi original

ATTENTION : cette notice d'utilisation doit être intégrée par la lecture et l'observation des normes décrites dans le manuel d'entretien et d'emploi de la machine.

MONTAGE DE LA LAME A NEIGE : Enlever la lame de l'emballage et tourner le support jusqu'à la position perpendiculaire à la lame. (Fig A). Prendre le ressort (2) et l'introduire sur le levier d'inclinaison (3) comme indiqué dans la figure. (Fig B-C) introduire le levier à l'intérieur des 2 étriers sur la lame (4) et faire attention que l'extrémité du ressort à crochet soit dans la position indiquée sur la figure. Ajouter la vis (5) avec rondelle (6) et bloquer avec l'autre rondelle et écrou (7).

(Fig. D). Tirer fort le ressort (2) pour l'accrocher au levier (3) comme indiqué sur la figure. (Fig. E) . Compléter le montage de l'accessoire sur la machine : avec moteur arrêté et en position horizontale, introduire le pivot dans l'attelage rapide (11). Introduire l'entretoise (12) et bloquer le pivot avec l'épingle de sûreté (13). FIXAGE TUYAU DE RALLONGE : (Fig. F) introduire le tuyau de rallonge (14) dans le tuyau de réglage de l'inclinaison (15) et le bloquer avec vis, rondelle et écrou.

REGLAGE DE L'INCLINAISON : la lame à neige est équipée de 2 positions d'inclinaison latérale. Pour changer la position il faut appuyer avec la main sur le guidon de la machine afin de soulever l'accessoire du sol et avec l'autre main empoigner le levier d'inclinaison (Fig E - part 17), et le soulever pour faire sortir l'extrémité (Fig A- part. 1) de son logement. Tourner le levier jusqu'à une des 2 fentes latérales (Fig. G) et baisser le levier pour le positionner à l'intérieur de la fente (18).

REGLAGE HAUTEUR DE LA LAME (Fig. H). Il est possible de régler l' hauteur de la lame desserrant les écrous (19). Déplacer le patin (20) en haut ou en bas pour arriver à l'hauteur souhaitée selon les exigences de travail. Ensuite serrer les écrous (19).

MONTAGE DU LEST (en option pour 85 cm.) (Fig. I) Utiliser le lest pour augmenter le contact entre la lame et le terrain. Positionner le lest (21) sur la lame (22) et le fixer avec les 2 vis (23), les 2 rondelles (24) et les 2 écrous (25).

RESSORT POUR POSITIONNEMENT RESSORTS DE LA MACHINE : (Fig L). Pour plus de sûreté on conseille de accrocher les 2 ressort du P70 (26) au ressort à « X » de la lame (27).

ENTRETIEN : (Fig E). Après chaque utilisation il faut nettoyer et graisser le logement de l'attelage rapide (11) et le manchon de réglage avec les appropriés graisseurs (16).

(SL)

Prevod izvornih navodil za uporabo

POZOR: Ta dodatek o uporabi mora biti dopolnjen z branjem in opazovanjem norm, ki so določene v dokumentu za uporabo in vzdrževanju stroja.

NAMESTITEV SNEŽNEGA PLUGA: Iz paketa odstranite rezila in obračajte podpornik, dokler ni pravokoten na rezilo. (Sl. A) Vzemite vzmet (2) in jo vstavite v ročico za nagib (3), kot je prikazano na sliki. (Sl. B-C) Ročico postavite znotraj dveh nosilcev na rezilu (4) in se prepričajte, da so konci vzmeti v obliki kavčja postavljeni, kot je prikazano na sliki. Dodajte vijak (5) s podložko (6) ter privijte z drugo podložko in matico (7). (Sl. D) Čvrsto povlecite vzmet (2), dokler ne vključi ročice (3), kot je prikazano na sliki. (Sl. E) Dokončajte namestitev z namestitvijo dodatkov na stroj: motor mora biti ugasnjen in v vodoravnem položaju, nato v sedalo naprave za hitro priklopljanje (11) vstavite zaponko. Vstavite vmesnik (12) in pritrdite vijak z varnostno zaponko (13).

PRITRDITEV STRANSKIH CEVK: (Sl. F) Vstavite stranski cevki (14) v cevki za prilagajanje sedala (15) in ju privijte z vijakom, s podložko in z matico.

PRILAGAJANJE NAGIBA: Lopata za sneg ima dva položaja brežnega naklona. Za spreminjanje položaja z eno roko pritisnite na krmilo stroja, da dvignete dodatek od tal, z drugo roko pa primite ročico za nagib (sl. E – št. 17) in jo dvignite, da se bo konec (sl. A – št. 1) snel s sedala. Obračajte ročico do ene ali dveh bočnih rež (sl. G) in jo spustite, da se zatakne v režo (18).

PRILAGAJANJE VIŠINE REZIL: (sl. H) Z rahljanjem matic lahko prilagodite višino rezil. Premaknite drsnik (20) gor ali dol, dokler ne dosežete želene višine, ki ustreza delovnim zahtevam. Nato matice (19) privijte nazaj.

NAMESTITEV BALASTA (neobvezno za 85 cm): (Sl. 1) Balast uporabite za povečanje stika rezila s tlemi. Balast (21) postavite na rezila (22) in ga privijte z dvema vijakoma (23), dvema podložkama (24) in z dvema maticama (25).

VZMET ZA NASTAVITEV VZMETNIH ENOT (sl. L) Za večjo varnost priporočamo namestitev dveh vzmeti P70 (26) na del rezila, ki je v obliki črke x (27).

VZDRŽEVANJE (sl. E) Po vsaki uporabi je treba stroj oprati in s primerno mastjo namastiti sedalo naprave za hitro priklopljanje (11) ter krmilni ščitnik (16).

**Lama frontale da neve 85 - 100 cm. - P 70**  
**Schneeräumschild 85 - 100 cm. Arbeitsbreite - P 70**  
**Front mount snow blade 85 - 100 cm. - P 70**  
**Lame à neige de 85 - 100 cm. - P 70**  
**Sprednji nosilec za snežni plug 85-100 cm – P 70**

**Istruzioni Di Montaggio**  
**Montage- und**  
**Bedienungsanleitung**  
**Operating Instructions**  
**Mode d'emploi**  
**Navodila za delo**

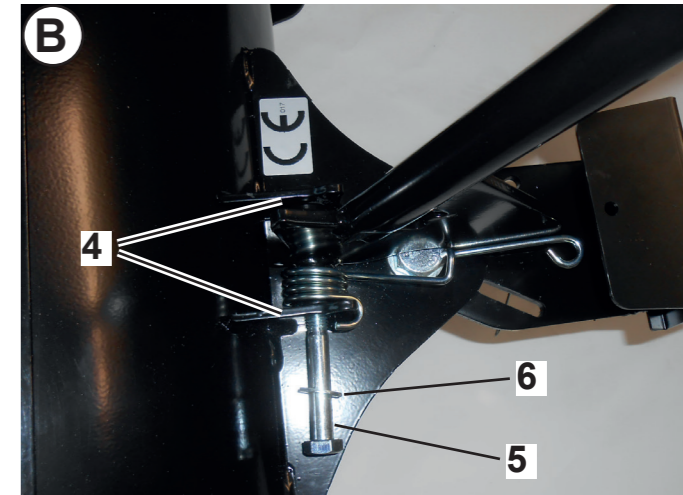
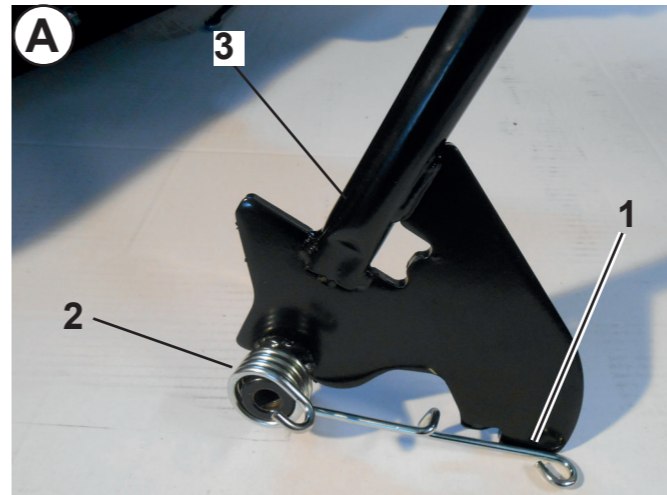
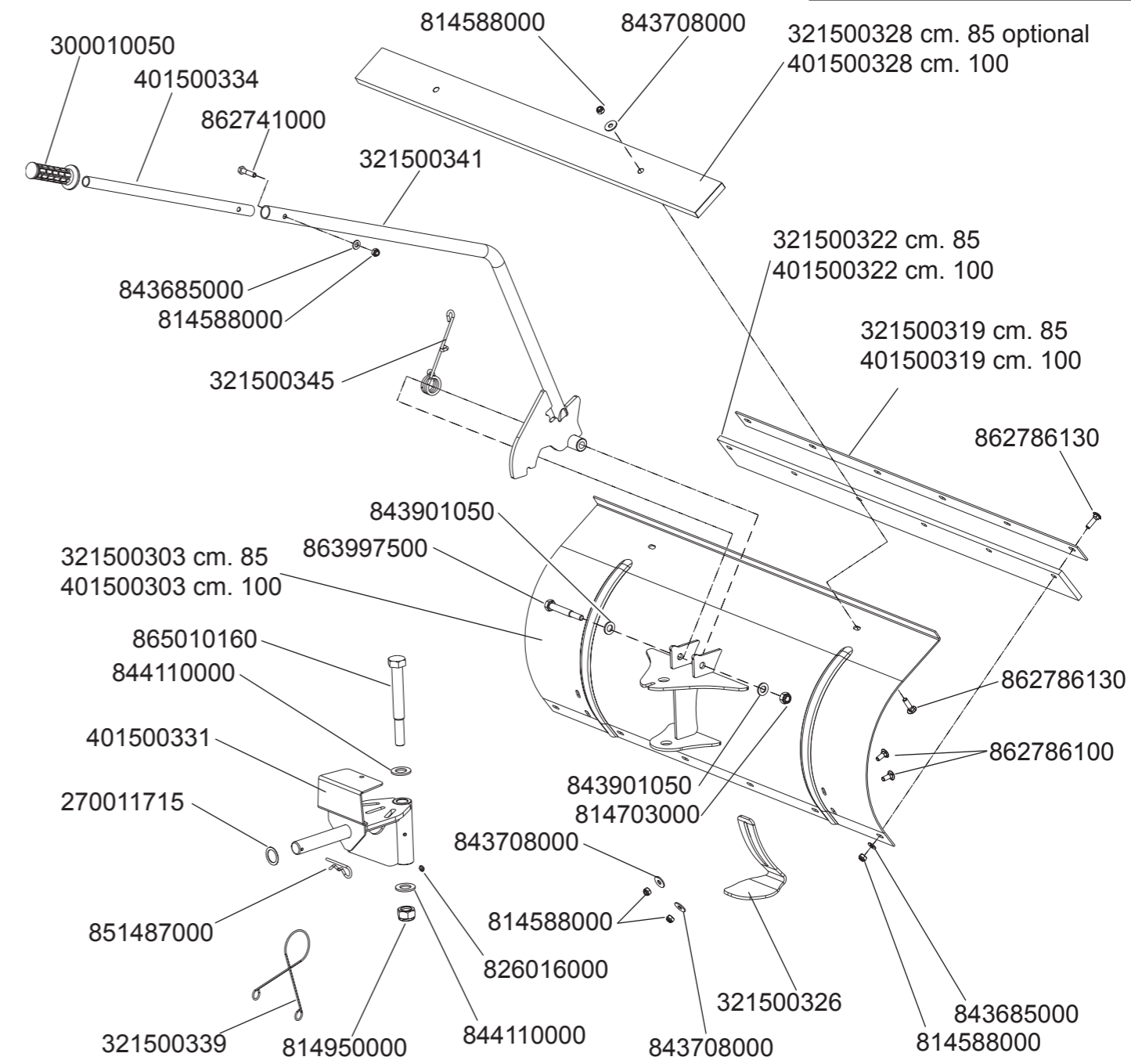

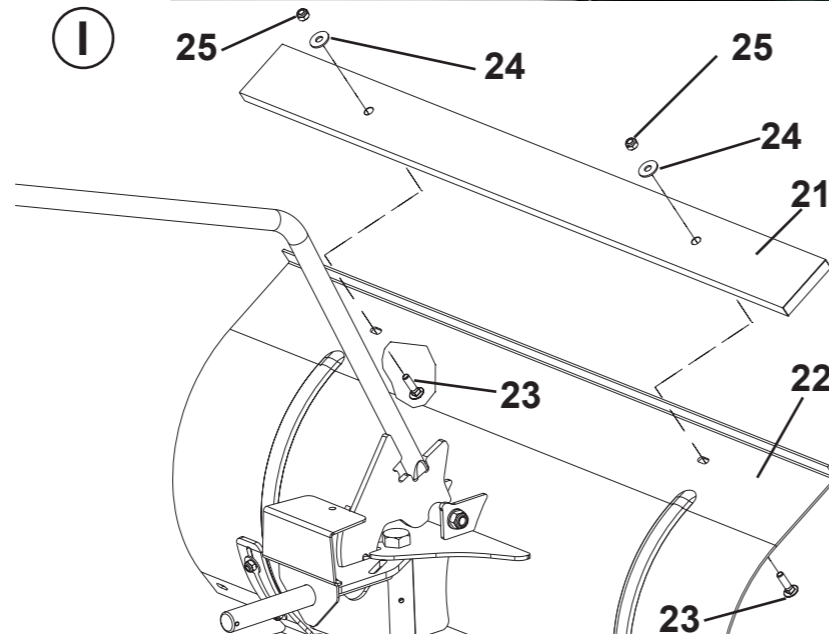
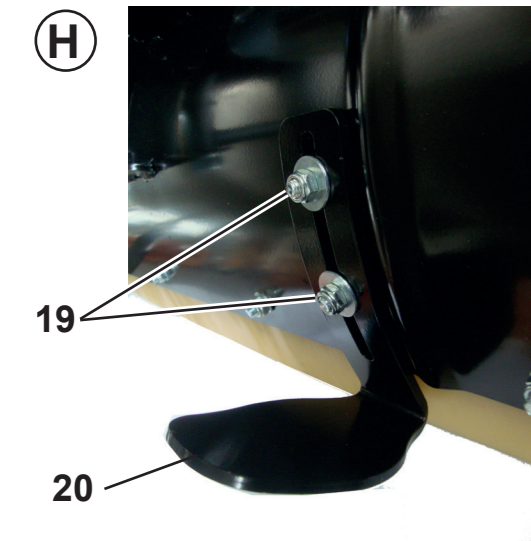
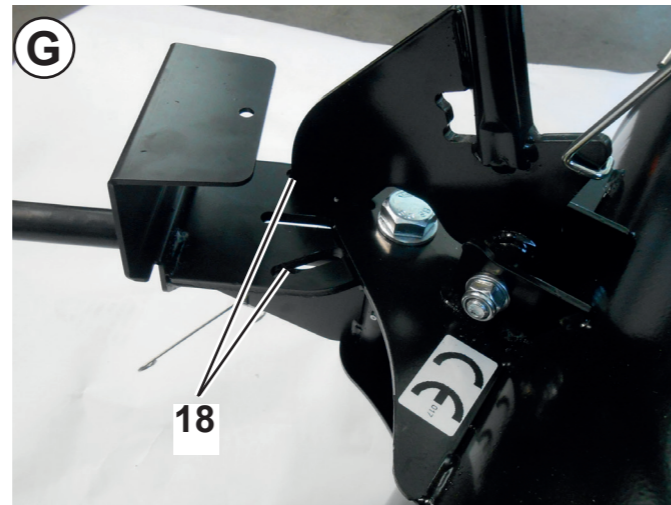
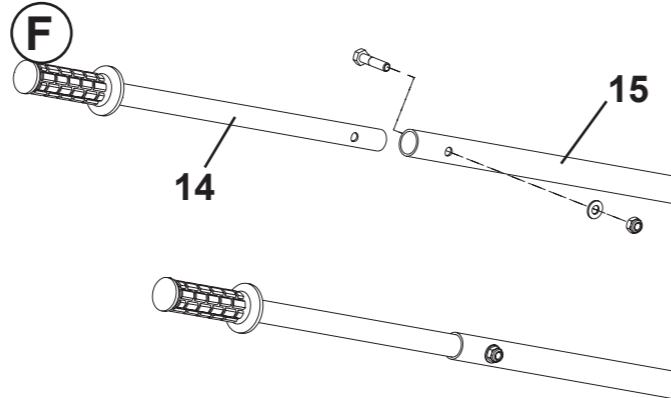
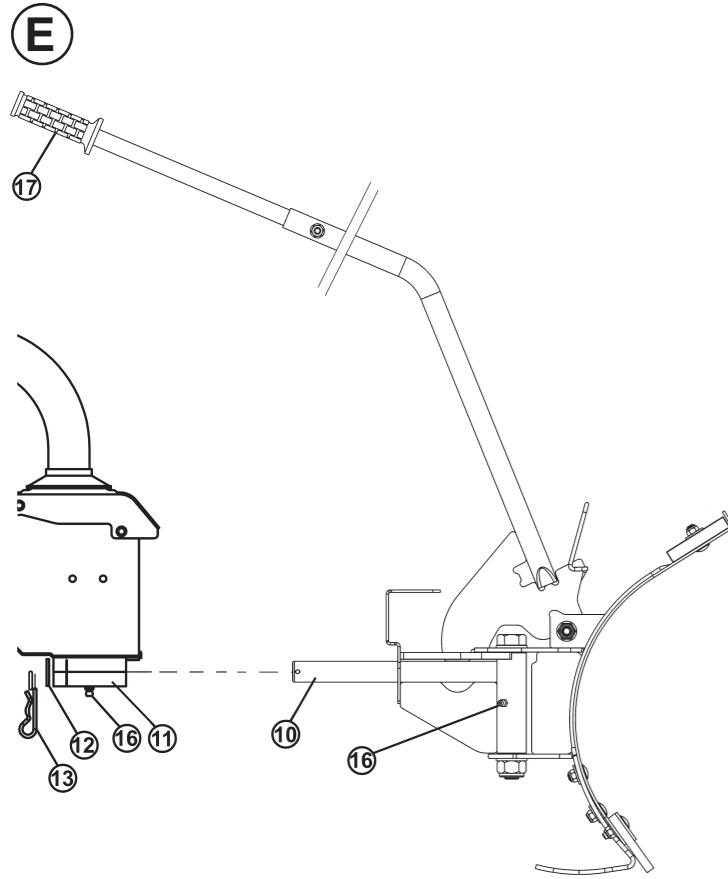
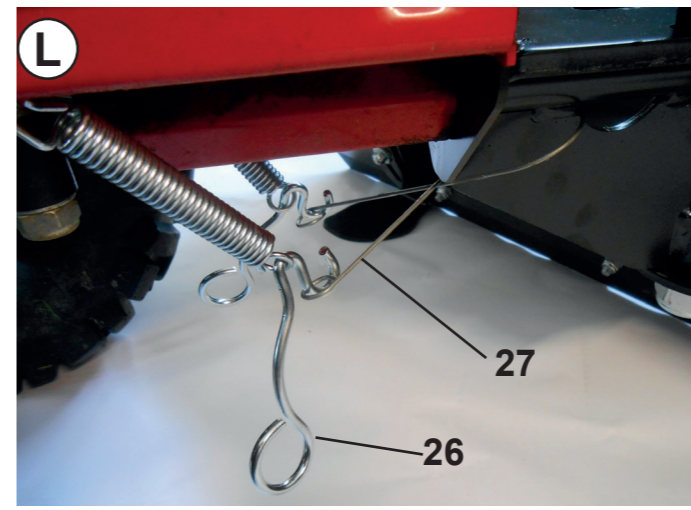
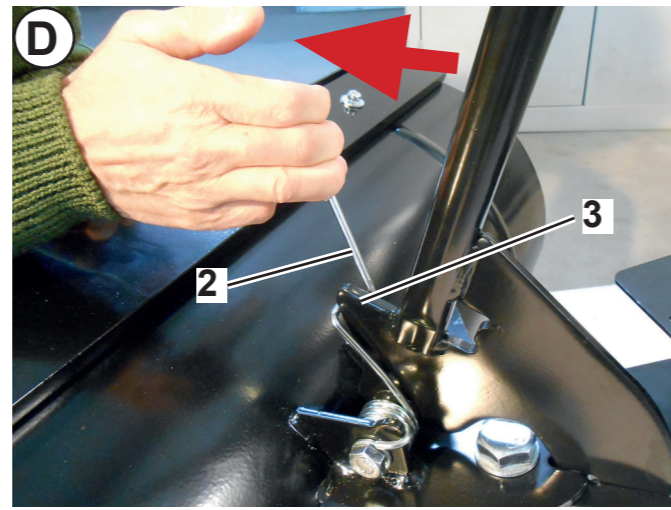
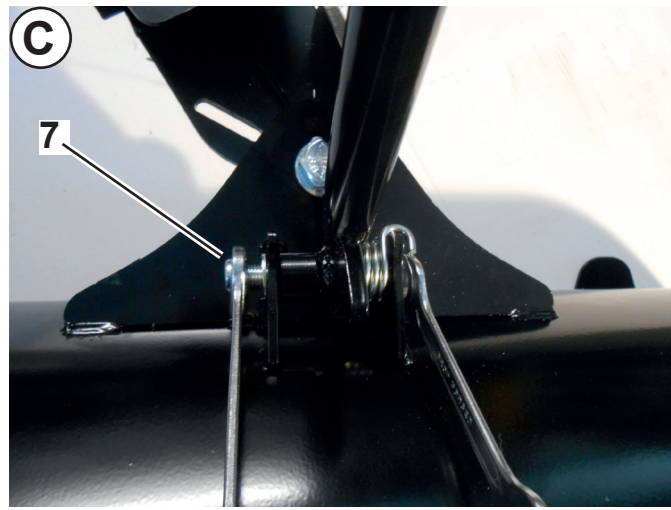

*Istruzioni d'uso originali*

**(IT)**

ATTENZIONE: La presente nota di utilizzo deve essere integrata dalla lettura e dall'osservanza delle norme, prescritte nel manuale uso e manutenzione della macchina.

**MONTAGGIO DELLA LAMA DA NEVE:** Estrarre la pala dall'imballo e ruotare il supporto fino a portarlo in posizione perpendicolare alla lama stessa. (Fig. A) prendere la molla (2) ed inserirla sulla leva d'inclinazione (3) posizionata come in figura. (Fig. B-C) inserire la leva all'interno delle due staffe sulla pala (4) facendo attenzione che l'estremità ad uncino della molla sia posizionata come in figura. Aggiungere la vite (5) con rondella (6) e bloccare con altra rondella e dado (7). (Fig. D) Tirare con forza la molla (2) fino ad agganciarla alla leva (3) come visualizzato in figura. (Fig. E) Completare il montaggio assemblando l'accessorio sulla macchina: a motore spento ed in posizione orizzontale, innestare il perno nella sede dell'attacco rapido (11). Inserire il distanziale (12) e bloccare il perno con la spilla di sicurezza (13).

**FISSAGGIO TUBO DI PROLUNGA:** (Fig. F) Infilare il tubo di prolunga (14) nel tubo di regolazione dell'inclinazione (15) e bloccarlo con vite, rondella e dado.

**REGOLAZIONE DELL'INCLINAZIONE:** La pala da neve è provvista di due posizioni di inclinazione laterale. Per cambiare posizione è necessario premere con una mano sul manubrio di guida della macchina in modo da sollevare l'accessorio dal suolo e con l'altra mano impugnare la leva d'inclinazione (Fig. E - part. 17), sollevarla in modo da far uscire l'estremità (Fig. A - part. 1) dalla sede. Ruotare la leva fino ad una delle due asole laterali (Fig. G) ed abbassarla per posizionarla all'interno dell'asola (18).

**REGOLAZIONE ALTEZZA LAMA:** (Fig. H) è possibile regolare l'altezza della lama allentando i dadi (19). Spostare la slitta (20) in alto o in basso fino a raggiungere l'altezza desiderata in base alle esigenze lavorative. Quindi serrare nuovamente i dadi (19).

**MONTAGGIO ZAVORRA:** (Fig. I) Utilizzare la zavorra per aumentare il contatto della pala col terreno. Posizionare la zavorra (21) sulla pala (22) e fissarla con le due viti (23), le due rondelle (24) ed i due dadi (25).

N.B. Nella versione con lama neve da 85 cm. la zavorra non è inclusa, ma disponibile in kit opzionale.

**MOLLA PER POSIZIONAMENTO MOLLE MACCHINA:** (Fig. L) Per maggiore sicurezza si consiglia di agganciare le due molle del P70 (26) alla molla ad "x" della pala (27).

**MANUTENZIONE:** (Fig. E) Dopo ogni uso è necessario pulire ed ingrassare la sede dell'attacco rapido (11) ed il manicotto di regolazione tramite gli appositi ingrassatori (16).

*Übersetzung der originalen Betriebsanleitung*

**(D)**

ACHTUNG: Diese Betriebsanleitung muss im Zusammenhang mit der Betriebsanleitung der Grundmaschine gelesen und beachtet werden.

**MONTAGE:** Das Schneeräumschild aus der Verpackung nehmen und flach auf einen ebenen Untergrund legen, so dass die Befestigungslaschen nach oben zeigen. Die Feder (2) nehmen und auf den Verstellhebel (3) wie abgebildet aufstecken (Abb. A). Das Querrohr des Verstellhebels zwischen den Befestigungslaschen (4) des Schneeräumschildes positionieren und darauf achten, dass das hakenförmige Ende der Feder wie abgebildet positioniert ist. Die Schraube (5) mit der Unterlegscheibe (6) in die Befestigungslaschen und das Querrohr einführen und mit einer weiteren Unterlegscheibe und der Mutter (7) befestigen (Abb. B-C). Die Feder (2) spannen und mit dem hakenförmigen Ende am Verstellhebel (3) wie abgebildet einhängen (Abb. D). Das Anbaugerät wie folgt mit der Maschine verbinden und so die Montage fertigstellen: Bei abgeschaltetem Motor und in horizontaler Position den Tragzapfen des Schneeräumschildes in das Tragrohr (11) an der Unterseite der Grundmaschine einführen. Die Distanzscheibe (12) aufstecken und mit dem Federstecker (13) sichern (Abb. E).

**MONTAGE DER VERSTELLHEBEL-VERLÄNGERUNG** (Abb. F): Die Verlängerung (14) in den Verstellhebel (15) einführen und mit der zugehörigen Schraube, Unterlegscheibe und Mutter befestigen.

**SEITENVERSTELLUNG:** Das Schneeräumschild kann nach zwei Seiten verstellt werden. Zur Seitenverstellung mit einer Hand den Lenkholm nach unten drücken damit das Anbaugerät sich leicht vom Boden abhebt und mit der anderen Hand den Verstellhebel am Griff (Abb. E (17)) leicht anheben, so dass der untere Teil des Verstellhebels, die Verstellraste (Abb. A (1)) aus der bisherigen Position gelöst wird. Den Verstellhebel in die gewünschte Position schwenken bis die Verstellraste sich über dem passenden Positions-Langloch (Abb. G (18)) befindet. Den Verstellhebel wieder absenken, so dass die Verstellraste (Abb. A (1)) ins Langloch (18) einrastet.

**HÖHENVERSTELLUNG** (Abb. H): Zum Verstellen der Arbeitshöhe die Muttern (19) an den Gleitkufen lösen, die Gleitkufen nach oben oder unten schieben bis die passende Arbeitshöhe erreicht ist. Die Muttern (19) wieder festziehen.

**MONTAGE ZUSATZGEWICHT** (Optional für 85 cm.) (Abb. I): Das Zusatzgewicht (21) dient dazu, den Bodenkontakt zu verbessern. Das Zusatzgewicht (21) auf das Schild auflegen, so dass die Bohrlöcher von Gewicht und Schild übereinstimmen und mit den beiden Schrauben (23), den Unterlegscheiben (24) und den Muttern (25) wie abgebildet befestigen.

**POSITIONIERUNG DER RÜCKHOLFEDERN** (Abb. L): Für mehr Sicherheit wird empfohlen die beiden Rückholfedern (26) der Grundmaschine durch Einhängen in die Drahtschleife (27) am Räumschild zu sichern.

**WARTUNG** (Abb. E): Nach jeder Benutzung ist es notwendig das Tragrohr (11), den Tragzapfen (10) und die Schwenkachse zur Seitenverstellung zu reinigen und über die Schmiernippel (16) mit einem geeigneten Schmierfett zu fetten.