

Produktdatenblatt

Artikelbeschreibung:	SDF 60L BL 2,5KG UN8631 DE-EPDM FOOD 36/CP1HT	Anlagejahr:	2015
Produktgruppe:	Deckelfass < 100l EU	Revision:	2016-01-13
Mauser Artikelnr.:	DE02169000	Seite:	1/2
Kundenpackmittelnr.:	<input type="text"/>		

ABMESSUNGEN

A:	615.00 mm
B:	174.00 mm
C:	398.00 mm
D:	338.00 mm
E:	370.00 mm
Toleranz (+/-):	5 mm

WERKSTOFF

Fasskörper Kunststoff:	2.50 kg
Fasskörper Toleranz (+/-):	5 %
Kunststoff insgesamt:	3.10 kg
Stahl:	0.30 kg

VOLUMINA

Volumen:	60 L
Überlaufvolumen:	63 L / 17 GAL

ZEICHNUNGSNUMMER

Mauser Zeichnungsnummer:	0
Zeichnungsdatum:	./.

KENNZEICHNUNG

Prägung/Label/Druck:	Glas und Gabel
Kennzeichnung:	<input type="text"/>
Kundenspezifikationsnr.:	<input type="text"/>

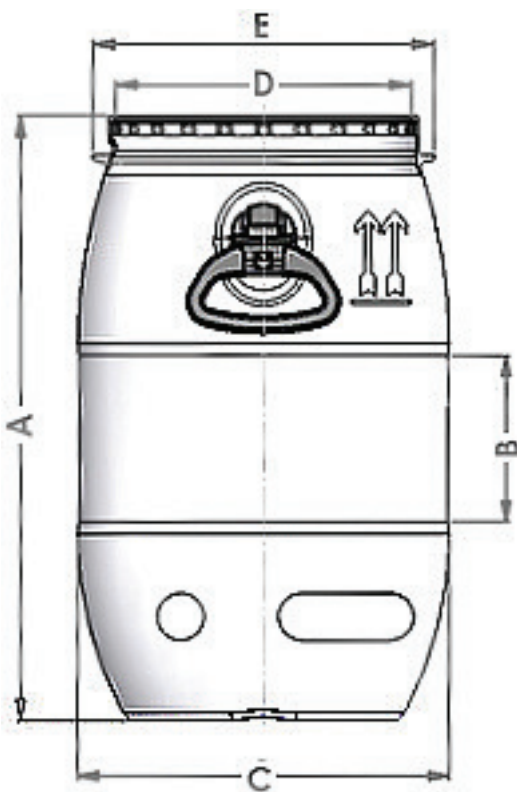

Mauser-Werke GmbH

Industriestraße 37-43 D-69245 Bammental Germany
Phone: +49 (0) 62234850 Fax: +49 (0) 6223485250
Info.de@mausergroup.com
http://www.mausergroup.com

Produktdatenblatt

Artikelbeschreibung:	SDF 60L BL 2,5KG UN8631 DE-EPDM FOOD 36/CP1HT	Anlagejahr:	2015
Produktgruppe:	Deckelfass < 100l EU	Revision:	2016-01-13
Mauser Artikelnr.:	DE02169000	Seite:	2/2

AUSFÜHRUNG / KOMPONENTEN / ANBAUTEILE

Design:	O-Top	Qualität:	FDA
Farbe:	blau	Farbvarianten:	./.
Griffe:	Klick Griff		
Deckelfarbe:	schwarz	Deckeldichtung und Teile:	EPDM Schwammichtung mit Belüftungsstift
Besonderheiten:	./.	Spannring:	1061-02
Qualität:	FDA	Be-/Entlüftung:	./.
Spundverschluss 1:	./.	Spundverschluss 2:	./.
Spundverschluss insert 1:	./.	Spundverschluss insert 2:	./.
Siegelkappe 1:	./.	Siegelkappe 2:	./.

VERSANDEINHEIT

Palettentyp:	CP1 (1000x1200mm)	Palettenmaterial:	Holz, wärmebehandelt
Stück pro Palette:	36	Ladungssicherung:	Haube, natur
Spundorientierung auf der Palette:	./.		
Spundverschluss 1:	./.	Spundverschluss 2:	./.
Siegelkappe 1:	./.	Siegelkappe 2:	./.

VERPACKUNGSGRUPPE

Verpackungsgruppe:	X	max. Dichte:	≤ 1,4 g/cm ³
Innendruck:	keine (nicht-UN)		

STANDARDFÜLLGÜTER

	max. Dampfdruck bei 50C	max. Dampfdruck bei 55C	Dichte VG I	Dichte VG II	Dichte VG III
Feststoff:	./.	./.	1.4	1.4	1.4
Wasser:	./.	./.	./.	./.	./.
Essigsäure:	./.	./.	./.	./.	./.
Netzmittellösung:	./.	./.	./.	./.	./.
Kohlenwasserstoffg.:	./.	./.	./.	./.	./.
N-Butylacetat:	./.	./.	./.	./.	./.
Salpetersäure 55%:	./.	./.	./.	./.	./.
Zulassung:	UN1H2/X88/S/./D/BAM8631-..				
Materialtyp:	HDPE				