

■ Abdeckung Geräteunterseite

für REMKO KWT 180-300 DC



1 Technische Daten

1.1 Geräteabmessungen

		KWT 180 DC	KWT 240-300 DC
Betriebsweise		Abdeckung für die Geräteunterseite von 2-Schlauch Klimageräten	
Abmessungen Höhe	mm	15	15
Abmessungen Breite	mm	740	945
Abmessungen Tiefe	mm	150	150
Gewicht	kg	2,0	2,0
EDV-Nr.		1609255	1609248

1.2 Lieferumfang

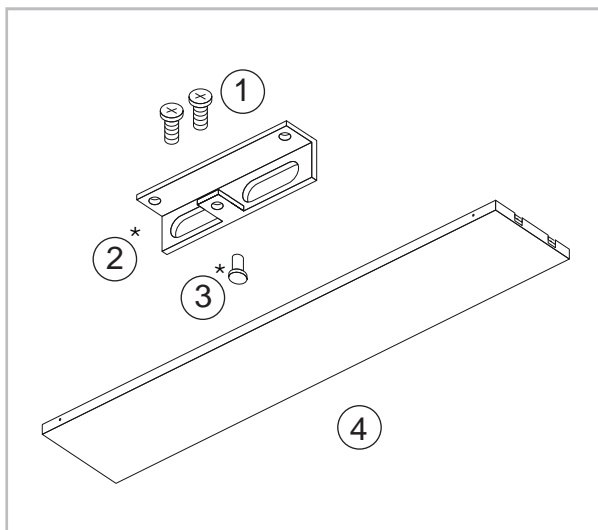

Pos.	Anzahl	Bezeichnung
1	2	Linsenkopfschraube
2	1	Befestigungswinkel*
3	1	Befestigungsclip*
4	1	Abdeckung

*nur KWT 180 DC

Abb. 2: Lieferumfang

2 Montage

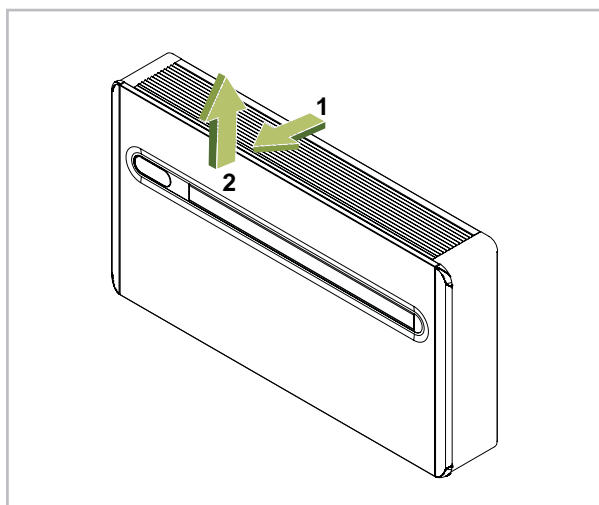

1. ➔ Das Ansauggitter nach vorne ziehen und anschließend von oben entnehmen.

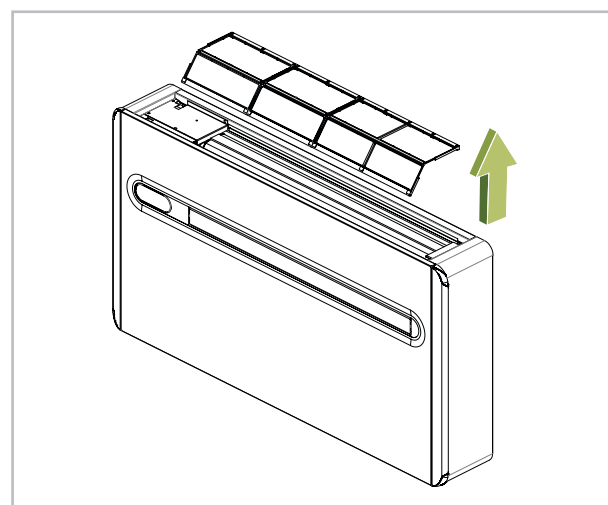

2. ➔ Den Luftfilter von oben rausziehen.

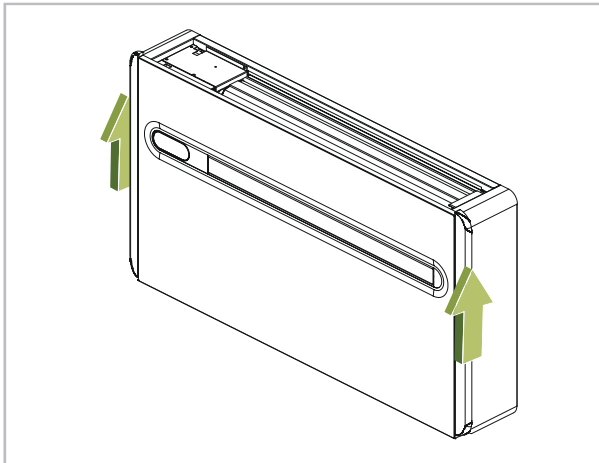

- 3.** Die Seitenleisten nach oben ziehen und entfernen (nur KWT 240 & 300 DC).

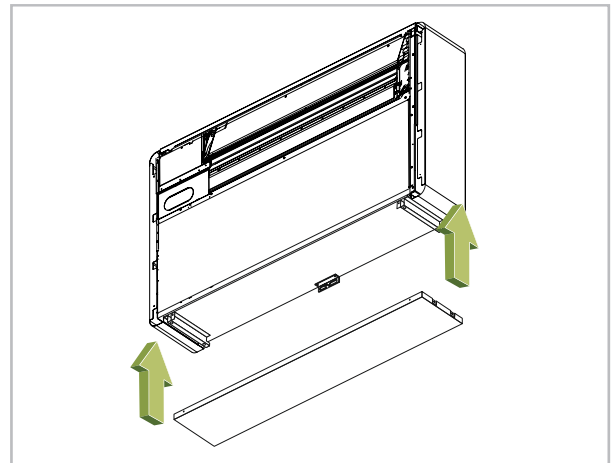

- 6.** Die Abdeckung an der Geräteunterseite anbringen.

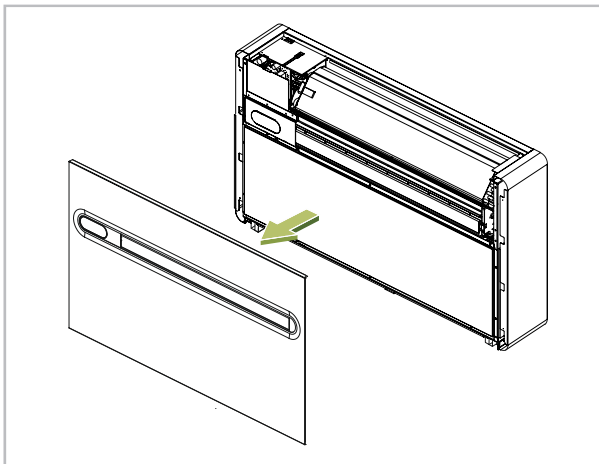

- 4.** Die Gerätefront losschrauben und entfernen.

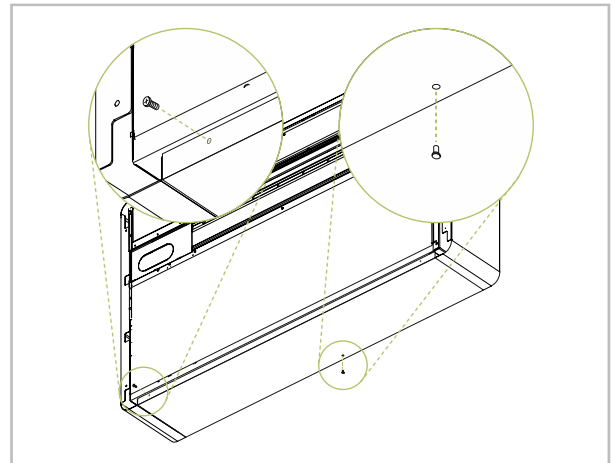

- 7.** Die Abdeckung mit den Linsenkopfschrauben an der Vorderseite des Gerätes verschrauben und auf der Geräteunterseite mit dem Befestigungsclip fixieren (nur KWT 180 DC).

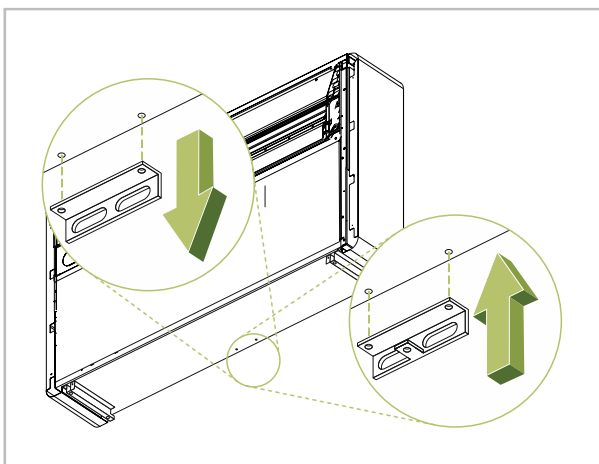

- 5.** Den serienmäßigen Hubschutzbügel an der Geräteunterseite durch den mitgelieferten Befestigungswinkel austauschen (nur KWT 180 DC).

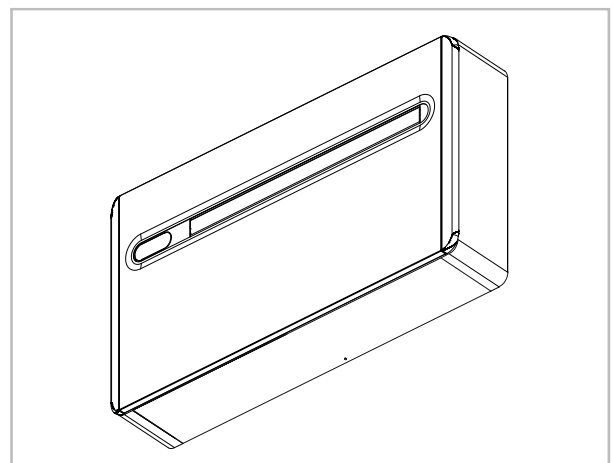

- 8.** Das Gerät in umgekehrter Reihenfolge wieder zusammenbauen.