

# Überströmventil ohne Rückströmung

## Charging Valve without return flow

**434 100**  
Teil 2 / Part 2

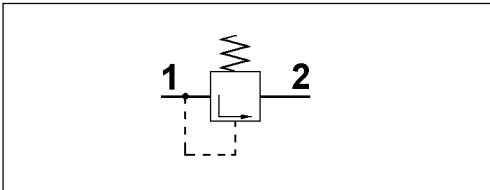

### Technische Daten / Technical Data:

Betriebsdruck Operating Pressure	siehe Tabelle see table
Zulässiges Medium Permissible Medium	Luft / air
Therm. Anwendungsbereich Operating temperature range	-40°C bis/to +80°C
Nennweite Nominal diameter	Ø 8 mm

### Einbaumaße / Installation:

Type A:

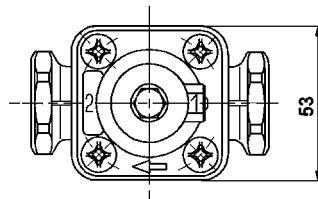
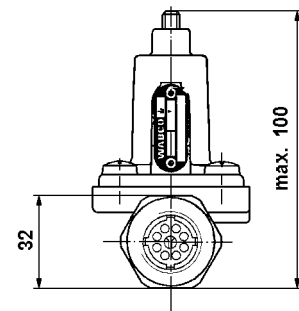
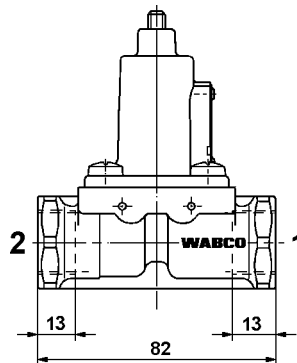

### Anschlüsse / Ports:

- 1 = M 22x1,5 Energiezufuß  
Energy supply
- 2 = M 22x1,5 Energieabfuß  
Energy delivery

### Zweck:

Freigabe des Durchgangs für die Druckluft zu Nebenverbrauchern (Türbetätigung, Hilfs- und Feststellbremsanlage, Servo Kupplung usw.) erst nach Erreichen des Berechnungsdrucks der Bremsanlage im letzten Luftbehälter.

### Einbauempfehlung:

Das Überströmventil kann in beliebiger Lage in die Rohrleitung eingebaut werden. Beim Einbau ist auf dem Gehäuse angebrachten Pfeil zu achten, der die Überströmrichtung angibt.

### Purpose:

The passing of compressed air to auxiliary equipment (door actuation, auxiliary and parking brake systems, servo clutch, etc.) only when the brake system rated pressure has been attained in every air reservoir.

### Installation Requirement:

The charging valve may be installed into the piping. Attention must be paid to the arrow on the body since it indicates the flow-through direction.

Type B:

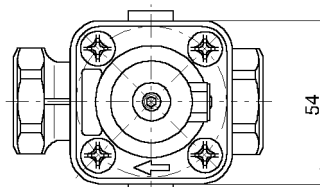
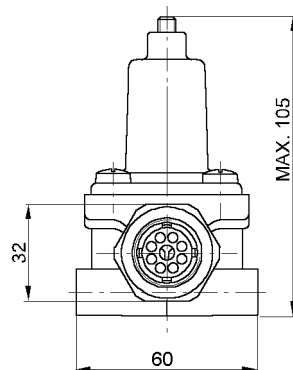
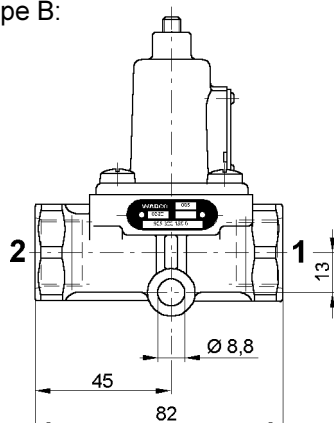

### Anschlüsse / Ports:

- 1 = M 22x1,5 (Parker) Energiezufuß  
Energy supply
- 2 = M 22x1,5 (Parker) Energieabfuß  
Energy delivery

# Überströmventil ohne Rückströmung

## Charging Valve without return flow

**434 100**  
Teil 2 / Part 2

Bestellnummer Part Number	Überströmdruck Operating pressure in bar	Einstellbereich Adjusting range in bar	Schließdruck Closing Pressure set in bar	Betr. Druck Operating pressure in bar	Anschlüsse Ports	Type
434 100 120 0*	3,5 - 0,3	0,5 bis/to 5,2	-	13	M 22x1,5	A
434 100 121 0*	4,0 - 0,3	0,5 bis/to 5,2	-	13	M 22x1,5	A
434 100 122 0*	4,5 - 0,3	0,5 bis/to 5,2	-	13	M 22x1,5	A
434 100 123 0*	5,0 - 0,3	0,5 bis/to 5,2	-	13	M 22x1,5	A
434 100 124 0	5,5 - 0,3	5,3 bis/to 7,0	-	13	M 22x1,5	A
434 100 125 0*	6,0 - 0,3	5,3 bis/to 7,0	-	13	M 22x1,5	A
434 100 126 0	6,5 - 0,3	5,3 bis/to 7,0	-	13	M 22x1,5	A
434 100 127 0	6,7 - 0,3	5,3 bis/to 7,0	-	13	M 22x1,5	A
434 100 128 0	5,3 - 0,3	5,3 bis/to 7,0	-	13	M 22x1,5	A
434 100 129 0	5,2 + 0,3	-	-	13	M 22x1,5	A
434 100 130 0*	7,0 - 0,3	5,3 bis/to 7,0	-	13	M 22x1,5	A
434 100 131 0	7,3 - 0,3	7,3 bis/to 8,5	-	13	M 22x1,5	A
434 100 133 0	7,8 - 0,3	7,3 bis/to 8,5	-	13	M 22x1,5	A
434 100 134 0	8,3 - 0,3	7,3 bis/to 8,5	-	13	M 22x1,5	A
434 100 136 0	10,0 - 0,3	-	-	13	M 22x1,5	A
434 100 137 0*	5,5 - 0,3	5,3 bis/to 7,0	-	13	M 22x1,5	A
434 100 138 0	0,7 - 0,3	0,5 bis/to 5,2	-	13	M 22x1,5	A
434 100 139 0*	8,5 - 0,3		-	13	M 22x1,5	A
434 100 140 0	5,5 - 0,3	5,3 bis/to 7,0	-	13	M 22x1,5	A
434 100 143 0	9,0 - 0,3	-	-	13	M 22x1,5	A
434 100 150 0	6,1 +0,5/-0,2	5,3 bis/to 7,0	5,5 ±0,2	13	M 22x1,5 (Parker)	B
434 100 600 0	8,0 +0,3	7,3 bis/to 8,5	-	13	M 22x1,5	A
434 100 601 0	5,2 - 0,3	0,5 bis/to 5,2	-	13	M 22x1,5	A
434 100 602 0	10,5 +0,5	-	-	13	M 22x1,5	A

\*) Einstellung mit Lack gekennzeichnet / Adjustment marked with paint