



BayWa

# Fachbedarf Katalog 2023/2024





Alle Produkte und aktuelle Preise  
finden Sie auch online unter:  
[baywa-landwirtschaft.de/s/fbk](https://baywa-landwirtschaft.de/s/fbk)

## Für jeden das Richtige dabei!

Von Gartentechnik und Forstgeräten sowie ergänzendem Service, über Haus-, Hof- und Feldgeräte bis hin zu Artikeln für Sonderkulturen und dem passenden Zubehör – unser umfangreiches Produktportfolio in einem Katalog vereint. Lassen Sie sich jetzt inspirieren!

## Ihre Bestellung erreicht uns immer.

 **Im Betrieb vor Ort**  
Finden Sie Ihren nächsten Standort unter:  
[baywa-landwirtschaft.de/s/standorte](http://baywa-landwirtschaft.de/s/standorte)

 **Per Telefon**  
Rufen Sie uns an unter  
+49 (0) 800 10 22 992  
(Kostenfrei aus allen deutschen Netzen)



**Jetzt online – alle Produkte aus dem Katalog und vieles mehr jederzeit auf einen Blick!**

Unser oberstes Ziel ist es Ihnen ein umfangreiches Sortiment an Produkten für den landwirtschaftlichen Alltag oder der heimischen Gartenarbeit zu bieten. Natürlich begleiten wir Sie im Anschluss Ihres Kaufes weiterhin mit einem professionellen Service. An unseren BayWa Standorten und auch online finden Sie ein umfassendes Angebot für jeden Anwendungsbereich.

Uns ist die Transparenz bei den Produktausführungen und -preisen sehr wichtig. Aufgrund von täglichen Veränderungen können die im Katalog angegebenen Preise von den aktuell gültigen Preisen abweichen.

Entdecken Sie deshalb unsere Artikel sowie die aktuellen Preise auch online in unserem BayWa Portal unter:  
[baywa-landwirtschaft.de/s/fbk](http://baywa-landwirtschaft.de/s/fbk)



*Scanne mich*

## Abkürzungsverzeichnis:













Ah:	Amperestunde	kW:	Kilowatt	m <sup>2</sup> :	Quadratmeter
Art. Nr.:	Artikel-Nummer	kWh:	Kilowattstunde	m <sup>2</sup> /h:	Quadratmeter pro Stunde
B × H × T:	Breite × Höhe × Tiefe	L × B × H:	Länge × Breite × Höhe	m <sup>3</sup> /h:	Kubikmeter pro Stunde
B&S:	Briggs & Stratton	l:	Liter	PS:	Pferdestärken
cm:	Zentimeter	m:	Meter	St.:	Stück
cm <sup>3</sup> :	Kubikzentimeter	max.:	Maximal	V:	Volt
db (A):	Dezibel (A-Bewertung der Frequenz)	min.:	Mindestens	W:	Watt
GP:	Grundpreis	min:	Minute	Wh:	Wattstunden
kg:	Kilogramm	min <sup>-1</sup> :	Umdrehungen pro Minute		
		mm:	Millimeter		

 Dieses Zeichen heißt „ohne Abbildung“.

Abbildungen können nicht zum Lieferumfang und Preis gehörende Zubehörteile und Dekorationen enthalten. Typen- und Design-Änderungen durch den Hersteller sind möglich. Alle Preise sind unverbindlich und enthalten die gesetzliche Umsatzsteuer (Nettopreise in Klammern). Sie gelten nur bei Abholung in Betrieben der BayWa AG. Dieser Katalog ist gültig bis 30.6.2024.

Weitere Informationen zu den Versandkosten finden Sie auf Seite 192 und 193.



	Gartentechnik ..... 4–35		Transportgeräte ..... 145–158
	Forsttechnik ..... 36–59		Reinigen und Heizen ..... 159–169
	Hof- und Feldgeräte ..... 60–79		Maschinen und Geräte ..... 170–186
	Haus- und Hofbedarf ..... 80–89		Kinderspielzeug ..... 187–191
	Sonderkulturen ..... 90–101		AGB/Widerrufsbelehrung ..... 192–193
	Tierhaltung ..... 102–144		Stichwortverzeichnis ..... 194–195

## Groß im Service

Bringen Sie uns Ihre Forst- und Gartengeräte zur Inspektion



**Gute Wartung garantiert eine lange Lebensdauer für Ihre wertvollen Geräte.**

Bei Tätigkeiten im Haus, Garten, Forst und auf dem Bau leisten Ihnen modernste Motorgeräte wertvolle Hilfe. Sie erleichtern Ihnen die Arbeit, damit Sie Ihre Zeit effizienter nutzen können. Mit guter Pflege bleiben Ihre Geräte länger erhalten.

### Der BayWa Service für Forst- und Gartentechnik bietet Ihnen:

- ✓ Professionelle Service-Leistungen durch Spezialisten
- ✓ Hohe Verfügbarkeit von Ersatzteilen
- ✓ DGUV V3- und UVV-Sicherheitsprüfungen
- ✓ Hol- und Bringservice

Weitere Serviceangebote  
finden Sie unter  
[baywa.de/s/service](http://baywa.de/s/service)



**Sie suchen fachgerechte Beratung und für jeden Einsatz das richtige Gerät? Sprechen Sie uns an!**



Ihren nächsten BayWa Technik Standort finden Sie unter:  
[baywa-landwirtschaft.de/s/standorte](http://baywa-landwirtschaft.de/s/standorte)

# Akku-Geräte

## Stihl Akku-Geräte

**AS** SYSTEM Vielseitige Gartenarbeiten bequem durchführen.

**STIHL**

Alle Geräte des AS-Systems sind als Einzelgerät oder im Set inkl. Akku AS 2, Ladegerät AL 1 und umfangreichen Zubehör erhältlich.



**Akku-Gehölzschneider GTA 26 Set**  
inkl. Li-Ion Akku AS 2 (10,8 V), Ladegerät AL 1, Light-Führungsschiene 10 cm, 1/4"-PM3-Sägekette, Multiöl Bio 50 ml, Transporttragetasche, 1,2 kg\*.  
**1910621 179,- (150,42)**



**Akku-Strauchschere HSA 26 Set**  
inkl. Li-Ion Akku AS 2 (10,8 V), Ladegerät AL 1, Strauchmesser Schnittlänge 20 cm, Grasmesser Schnittbreite 12 cm, Transporttasche, 0,8 kg\*.  
**1912117 149,- (125,21)**



**Akku-Handsauger SEA 20 Set**  
inkl. Li-Ion Akku AS 2 (10,8 V), Ladegerät AL 1, Fugendüse, Universaldüse, Verlängerungsrohr 49 cm, Saugschlauch, Transporttasche, 1,1 kg\*.  
**2095130 149,- (125,21)**

**AK** SYSTEM Ambitionierte Projekte souverän umsetzen.

Alle Geräte des AK-Systems sind als Set inkl. Akku und Ladegerät oder auch als Einzelgerät erhältlich.



**Akku-Vertikutierer RLA 240**  
Stihl Motor, Li-Ion 36 V, Arbeitsbreite 34 cm, Fangvolumen 50 l, Lüfterwalze, empfohlener Akku AK 30, 15 kg\*.  
**1951737 269,- (226,05)**



**Akku-Blasgerät BGA 60**  
Stihl Motor, Li-Ion 36 V, Luftdurchsatz max. 780 m<sup>3</sup>/h, Runddüse, empfohlener Akku AK 30, 2,3 kg\*.  
**2128057 199,- (167,23)**



**Akku-Rasenmäher RMA 235/RMA 339 C**  
Technische Daten finden Sie auf S. 18.



**Akku-Motorsäge MSA 70 C-B Set**  
Stihl EC-Motor, Li-Ion 36 V, Schienenlänge 30 cm, inkl. Akku AK 30 und Ladegerät AL 101, 2,9 kg\*.  
**2126824 429,- (360,50)**



**Akku-Hochentaster HTA 50**  
Stihl Motor, Li-Ion 36 V, Schienenlänge 25 cm, Gesamtlänge 280 cm, empfohlener Akku AK 20, 3,9 kg\*.  
**2094297 319,- (268,07)**



**Akku-Saughäcksler SHA 56**  
Technische Daten finden Sie auf S. 35.



**Akku-Motorsense FSA 60 R**  
Technische Daten finden Sie auf S. 33.



**Akku Heckenschere HSA 60 Set**  
Stihl EC-Motor, Li-Ion 36 V, Schnittlänge 60 cm, inkl. Akku AK 10 und Ladegerät AL 101, 3,5 kg\*.  
**2123198 369,- (310,08)**



**Akku-Heckenschneider HLA 56**  
Stihl Motor, Li-Ion 36 V, Schnittlänge 45 cm, Gesamtlänge 210 cm, empfohlener Akku AK 20, 3,8 kg\*.  
**2129616 259,- (217,65)**

\* Gewicht ohne Akku.



**Akku-Motorsense FSA 45**  
Mähkopf PolyCut 2-2, 2,3 kg\*.  
**1655471 139,-** (116,81)



**Akku-Heckenschere HSA 45**  
Schnittlänge 50 cm, 2,3 kg\*.  
**1655470 139,-** (116,81)



Die Akku-Geräte der AI-Linie verfügen über einen integrierten Akku, der sich unkompliziert über die Wandsteckdose aufladen lässt.

**Akku-Blasgerät BGA 45**  
Luftdurchsatz max. 420 m³/h, Runddüse, 2,2 kg\*.  
**1657509 139,-** (116,81)



**APIII SYSTEM** Echte Profi-Power, die Tag für Tag voll überzeugt.

**Akku-Trennschleifer TSA 230**  
Stihl EC-Motor, Li-Ion 36 V, Trennscheibe 230 mm, Schnitttiefe bis 70 mm, empfohlener Akku AP 300S, 3,9 kg\*.  
**1534808 449,-** (377,31)

**Akku-Kehrgerät KGA 770**  
Stihl Motor, Li-Ion 36 V, Kehrbreite 77 cm, Behälterinhalt 50 l, empfohlener Akku AP 200, 16 kg\*.  
**1538353 934,-** (784,87)



**Akku-Motorsäge MSA 300**  
Technische Daten finden Sie auf S. 41.



**Akku-Heckenschneider HLA 86**  
Stihl EC-Motor, Li-Ion 36 V, Schnittlänge 50 cm, Gesamtlänge 260 - 330 cm, empfohlener Akku AP 200, 4,8 kg\*.  
**1985644 569,-** (478,15)



**Akku-Spritzgerät SGA 85**  
Stihl Motor, Li-Ion 36 V, Behälterinhalt 17 l, empfohlener Akku AP 200, 6,2 kg\*.  
**2048848 654,-** (549,58)



**Akku-Kombimotor KMA 135 R**  
Technische Daten finden Sie auf S. 31.



**Akku-Hochtaster HTA 86**  
Technische Daten finden Sie auf S. 34.



NEU

**Akku-Heckenschere HSA 100**  
Stihl EC-Motor, Li-Ion 36 V, Schnittlänge 60 cm, empfohlener Akku AP 200, 3,7 kg\*.  
**2121111 399,-** (335,29)



**Akku-Blasgerät BGA 300**  
Stihl EC-Motor, Li-Ion 36 V, Luftdurchsatz max. 970 m³/h, Boost-Funktion, empfohlener Akku AR 3000 L, 7,4 kg\*.  
**2125913 869,-** (730,25)



NEU

**Akku-Motorsense FSA 135**  
Technische Daten finden Sie auf S. 33.



**Akku-Blasgerät BGA 200**  
Stihl EC-Motor, Li-Ion 36 V, Luftdurchsatz 940 m³/h, empfohlener Akku AR 3000 L, 3,2 kg\*.  
**1955550 634,-** (532,77)



**Akku-Rasenmäher RMA 448 PV**  
Technische Daten finden Sie auf S. 18.

\* Gewicht ohne Akku.

# Akku-Geräte

Husqvarna® Akku-Geräte

Leistungsstark, bedienfreundlich und für alle Anforderungen geeignet.



### Ein-Akku-System.

Ein Akku, viele Anwendungen.



### Aktive Akkukühlung.

Sorgt für eine längere Lebensdauer der Akkus.



### Seitlicher Akkuschacht.

Optimaler Schutz vor Verschmutzungen.



### Aktives Einschalten der Maschinen.

Erhöht die Sicherheit.



Jubiläumsset  
100 Jahre BayWa\*



### Husqvarna® Akku-Set Rasentrimmer 115iL + Heckenschere 115iHD45

#### Husqvarna® Akku-Trimmer 115iL

BLDC-Motor (bürstenlos), Li-Ion 36 V, save™-Modus, Schnittbreite 33 cm, Gewicht ohne Akku 3,5 kg.

#### Husqvarna® Akku-Heckenschere 115iHD45

BLDC-Motor (bürstenlos), Li-Ion 36 V, save™-Modus, Messerlänge 45 cm, Gewicht ohne Akku 3,2 kg.

#### Inkl. Akku BLi10 + Ladegerät QC80

1911519

Aktionspreis  
Netto 301,08  
~~484,50~~  
359,-

Alle Geräte der 100i- und 200i-Serie sind wahlweise als Einzelgeräte oder im Set mit Akku und Ladegerät erhältlich.



### Akku-Vertikutierer S138i

Technische Daten finden Sie auf S. 18.



NEU

### Akku-Motorsäge 240i

BLDC (bürstenlos), Li-Ion 36 V, Schienenlänge 35 cm, empfohlener Akku BLi 30, 3,5 kg\*\*.

2127942

299,- (251,26)



### Akku-Trimmer 215iL

Technische Daten finden Sie auf S. 32.

**Gelegentlicher Einsatz – 100i-/200i-Geräte**  
Für den gelegentlichen Einsatz und einfachere Aufgaben in Privatgärten.



### Akku-Rasenmäher LC 142iS

Technische Daten finden Sie auf S. 18.



### Akku-Hochentaster 120iTK4-P

PMDC (2-Bürsten), Li-Ion 36 V, Schienenlänge 25 cm, Gesamtlänge 249-304 cm, Teleskopschaft, einfacher Tragegurt, 3,6 kg\*\*.

1988428

249,- (209,24)



### Akku-Heckenschere 215iHD45

BLDC (bürstenlos), Li-Ion 36 V, save-Modus, Schnittlänge 45 cm, empfohlene Akkus B70, BLi10, B140, BLi20, 3,6 kg\*\*.

2083129

249,- (209,24)



### Akku-Saug-Blasgerät 120iBV

Technische Daten finden Sie auf S. 35.

NEU

\* Solange Vorrat reicht.  
\*\* Gewicht ohne Akku.



**Akku-Motorsäge 340i**  
E-Torq®-Motor, BLDC (bürstenlos), Li-Ion 36 V, savE-Modus, Schienenlänge 35 cm, empfohlene Akkus BLi30, BLi300, 2,8 kg\*.  
**1911544**      **529,-** (444,54)



**Akku-Rasenmäher 347iVX**  
Technische Daten finden Sie auf S. 18.

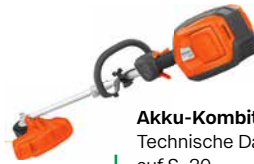

**Akku-Kombitrimmer 325iLK**  
Technische Daten finden Sie auf S. 30.

## Regelmäßiger Einsatz – 300i-Geräte

Geeignet für den häufigen Einsatz in größeren Gärten oder öffentlichen Bereichen.



**Akku-Trimmer 325iL**  
E-Torq®-Motor, BLDC (bürstenlos), Li-Ion 36 V, savE-Modus, 3 einstellbare Leistungsstufen, Trimmerkopf T35B M10, Grasmesser Multi 255-3, Tragegurt Balance 35, empfohlener Akku BLi30, 3,5 kg\*.  
**2127936**      **379,-** (318,49)

NEU\*\*

**B140X    B220X    B360X**



- Neueste Zelltechnologie mit neuen Hochleistungszellen
- Integrierte Bluetooth®-Konnektivität
- Status-LED (rot, gelb, blau) für Fehler, Temperaturwarnung und Bluetooth®



**Akku-Heckenschere 322iHD60**  
BLDC (bürstenlos), Li-Ion 36 V, Schnittlänge 60 cm, 3 einstellbare Leistungsstufen, empfohlene Akkus BLi20, BLi100, BLi200, 3,2 kg\*.  
**2127924**      **399,-** (335,29)



**Akku-Blasgerät 325iB**  
BLDC (bürstenlos), Li-Ion 36 V, Luftdurchsatz max. 780 m³/h, empfohlene Akkus BLi30, BLi200, BLi300, BLi950X, 2,5 kg\*.  
**2083117**      **399,-** (335,29)

NEU

NEU

NEU



**Akku-Rasenmäher LC 551iV**  
BLDC (bürstenlos), Li-Ion 36 V, savE-Modus, Schnittbreite 51 cm, Schnitthöhe 26 - 74 mm, Fangvolumen 65 l, variabler Radantrieb, empfohlener Akku BLi300, 39,5 kg\*.  
**1911528**      **1.599,-** (1.343,70)

**Akku-Motorsäge 540i XP®**  
Technische Daten finden Sie auf S. 37.



**Akku-Motorsense 525iRXT**  
Technische Daten finden Sie auf S. 32.

## Professioneller Einsatz – 500i-Geräte

Kraft und Leistung für den professionellen Vollzeiteinsatz bei hoher Beanspruchung.

NEU



**Akku-Kombitrimmer 525iLK**  
E-TORQ-Motor, BLDC (bürstenlos), Li-Ion 36 V, 3 einstellb. Leistungsstufen, Trimmerkopf T35, empfohlener Akku BLi300, 3,3 kg\*.  
**2127935**      **579,-** (486,55)

NEU



**Akku-Hochentaster 530iPT5**  
Technische Daten finden Sie auf S. 34.



**Akku-Heckenschere 522iHD60**  
Technische Daten finden Sie auf S. 34.



**Akku-Blasgerät 525iB Mark II**  
Technische Daten finden Sie auf S. 35.

\* Gewicht ohne Akku.  
\*\* Verfügbar ab Mitte 2023.



Aktuelle Preise finden Sie online in unserem BayWa Portal. Entweder QR-Code auf S. 1 scannen und Artikel in der Aktionswelt auswählen oder unter [baywa-landwirtschaft.de](http://baywa-landwirtschaft.de) die Artikelnummer in das Suchfeld eingeben.



# Akku-Geräte



**POWER FOR ALL 18V ALLIANCE – eines der größten markenübergreifenden Akku-Systeme. Ein Akku, viele Marken\*, maximale Anwendungsvielfalt.**



Husqvarna® Aspire – die neue 18 V Akku-Serie.

Typ	Technische Daten	Art. Nr. Einzelgerät	Preis Einzelgerät	Art. Nr. Set	Preis Set
1 Akku-Astsäge Aspire P5-P4A	Schienenlänge 12 cm	2127189	119,99 (100,83)	2127190**	179,99 (151,25)
Akku-Rasentrimmer Aspire T28-P4A	Trimmerkopf A 15B, Ø Schneidkreis max. 28 cm	2127182	139,99 (117,64)	2127183**	199,- (167,23)
Akku-Laubbläser Aspire B8X-P4A	Luftdurchsatz 600 m³/h, Luftgeschwindigkeit 40 m/s	2127187	139,99 (117,64)	2127188***	229,- (192,44)
Akku-Heckenschere Aspire H50-P4A	Schnittlänge 50 cm, Ø Ast max. 23 mm	2127185	139,99 (117,64)	2127186**	199,- (167,23)
2 Akku-Hochentaster Aspire PE5-P4A	Schienenlänge 12 cm	2127191	199,- (167,23)	2127192***	289,- (242,86)
3 Akku-Rasenmäher Aspire LC34-P4A	Schnittbreite 34 cm, Schnitthöhe 25 mm – 65 mm	2127193	299,- (251,26)	2127194***	389,- (326,89)



Maximale Flexibilität

Platz sparen. Geld sparen. Umwelt schonen.

**AL-KO 18V**  
BOSCH HOME AND GARDEN COMPATIBLE



2+2 Jahre  
Garantieverlängerung\*\*\*\*\*

**AL-KO**

AL-KO 18 V BOSCH HOME AND GARDEN-Serie

Typ	Technische Daten	Art. Nr. Einzelgerät	Preis Einzelgerät	Art. Nr. Set	Preis Set
Akku-Rasentrimmer GT 1825	Schnittbreite 25 cm	2108371	84,90 (71,34)	2108381*****	159,90 (134,37)
Akku-Laubbläser LB 1860	Luftdurchsatz 450 m³/h, Luftgeschwindigkeit 45 m/s	2108369	84,90 (71,34)	2108379*****	159,90 (134,37)
4 Akku-Astsäge CSM 1815	Schienenlänge 15 cm, komfortable Kettenschmierung	2128168	89,90 (75,55)	2128169*****	169,90 (142,77)
5 Akku-Handsäge PS 1815	Schnittlänge 150 mm, Ø Ast max. 80 mm	2108370	89,90 (75,55)	2108380*****	164,90 (138,57)
Akku-Heckenschere HT 1845	Schnittlänge 45 cm, Ø Ast max. 15 mm	2108367	94,90 (79,75)	2108377*****	169,90 (142,77)
6 Akku-Hochdruckreiniger PW 1850	Betriebsdruck max. 22 bar	2108375	119,90 (100,76)	2108385*****	189,90 (159,58)
Akku-Rasenmäher 38.2 Li Comfort	Schnittbreite 38 cm, Schnitthöhe 20 – 75 mm	2108364	309,90 (260,42)	2108353*****	419,90 (352,86)

\* Bosch, AL-KO, Flymo, Gardena, Gloria, Husqvarna uvm.  
\*\* Set mit Akku B45 (2,5 Ah) und Ladegerät C70 (3,0 A)  
\*\*\* Set mit Akku B72 (4,0 Ah) und Ladegerät C70 (3,0 A)

\*\*\*\* Set mit Akku B50 Li (2,5 Ah) und Ladegerät C50 Li (3,0 A)  
\*\*\*\*\* Set mit 2 x Akku B75 Li (4,0 Ah) und Ladegerät C50 Li (3,0 A)  
\*\*\*\*\* Es gelten die allgemeinen Geschäftsbedingungen des Herstellers.

# Mähroboter – BayWa Leistungen und Service

BayWa Technik – Ihre Experten für Mähroboter



Gartentechnik

## Mit kompetenter Beratung zum passenden Mähroboter

- Umfangreiche Produktauswahl
- Beratung vor Ort
- Flexible Finanzierungsangebote
- Umfassendes Sortiment an Original-Zubehör und Zusatzleistungen (z. B. Versicherung)

## Mit fachgerechter Installation zur entspannten Rasenpflege

- Installation durch unser geschultes Fachpersonal
- Detaillierte Einweisung in alle Funktionen des Mähroboters

## Mit dem Service-Plus der BayWa zur vollen Leistung in der Mähseason

- + Vor Ort Service für zuverlässiges Mähen
- + Komfortabler Hol- und Bring-Service
- + Online-Service – Gerät bequem von zu Hause aus zum Service versenden
- + Software-Update zur effizienteren Gerätefunktion
- + Schnelle und zuverlässige Ersatzteilversorgung durch unser Logistikzentrum
- + Attraktive Inspektionsangebote „Winterschlaf“



## Unsere „Winterschlaf“-Servicepakete\*

	Basispaket	Pluspaket	Premiumpaket
<b>Kompletter Kundendienst</b>	✓	✓	✓
<b>Software-Update</b>	✓	✓	✓
<b>Neue Mähmesser</b>	✓	✓	✓
<b>Eintagerung</b>		✓	✓
<b>Wartungsladung des Akkus</b>		✓	✓
<b>Hol- und Bring-Service</b>			✓
<b>Überprüfung der Ladestation</b>			✓

\*Paketpreis auf Anfrage.



## Mit uns bleiben Sie flexibel!

Finanzierungs- und Leasingangebote Ihrer BayWa Technik.

### Für Privatkunden:

Wir bieten Ihnen in Zusammenarbeit mit Consors Finanz attraktive Finanzierungsangebote zu günstigen Konditionen. Gerne unterbreiten wir Ihnen ein individuelles Angebot.

### Für Gewerbetreibende und Kommunen:

Zusammen mit der LV Kommunal bieten wir Ihnen maßgeschneiderte Leasing-Konzepte, abgestimmt auf Ihre Bedürfnisse und Anforderungen.



Weitere Informationen unter [baywa-landwirtschaft.de/maehroboter](http://baywa-landwirtschaft.de/maehroboter)

# Mähroboter

Husqvarna® Mähroboter Automower®



Mit einem Husqvarna Automower® haben Sie endlich wieder mehr Freizeit. Anstatt den Rasen zu mähen, können Sie Zeit mit Ihrer Familie und mit Freunden verbringen. Und dabei bleibt Ihr Rasen gleichzeitig in einem perfekten Zustand. Leise und mühelos, bei Regen oder Sonnenschein.

Die vielen Modelle der umfangreichen Automower®-Serie decken alle Flächen ab. Von kleineren Gärten in der Stadt bis hin zu anspruchsvollen Flächen mit einer Größe von bis zu 5.000 m<sup>2</sup>.

Ausgestattet sind sie mit besonderen Merkmalen wie:

- **Wettertimer** – Passt die Mähfrequenz an das Wachstum des Rasens an.
- **Frostsensor** – Mähprogramm wird bei Frost ausgesetzt, um den Rasen zu schützen.
- **Passagenerkennung** – Ermöglicht schnelles Durchqueren und schönes Mähergebnis.
- **TargetHeight** – Verbessert die Rasenqualität durch stufenweises Reduzieren der Rasenhöhe innerhalb von 10 Tagen.
- **Automower® Connect Modul** - Bequeme Steuerung des Mähroboters mit der kostenlosen Husqvarna® App (z.B. Start-, Stopp- und Parkbefehle, Ansicht und Veränderung der Mäheinstellungen, Ortung via GPS).



Jubiläumssets  
100 Jahre BayWa\*



## Husqvarna® Mähroboter Automower 105 Sets

Kompakter Mähroboter, ideal für kleine Rasenflächen mit wenigen Hindernissen bis 600 m<sup>2</sup>. Flächenleistung 43 m<sup>2</sup>/h, max. Steigung 25 %, Akku-Ladezeit 50 min, Akku-Laufzeit 65 min.

### Set 1

Automower® 105  
+ Installationskit S\*\*  
**2129621**

Aktionspreis  
Netto 629,<sup>41</sup>  
~~938,<sup>99</sup>~~  
**749,-**

### Set 1

Automower® 105  
+ Installationskit S\*\*  
+ Automower® Garage  
**2129621 + 11280808**

Aktionspreis  
Netto 671,<sup>43</sup>  
~~1.217,<sup>99</sup>~~  
**799,-**



Typ	1 Aspire R4	2 305	310 Mark II	315 Mark II	3 405X
Für Flächen bis	400 m <sup>2</sup>	600 m <sup>2</sup>	1.000 m <sup>2</sup>	1.500 m <sup>2</sup>	600 m <sup>2</sup>
Flächenleistung	45 m <sup>2</sup> /h	60 m <sup>2</sup> /h	60 m <sup>2</sup> /h	65 m <sup>2</sup> /h	63 m <sup>2</sup> /h
Steigung max.	25 %	40 %	40 %	40 %	40 %
Akku-Lade-/Laufzeit	-	60/70 min	60/70 min	60/70 min	60/50 min
Schallleistungspegel	58 dB(A)	58 dB(A)	58 dB(A)	60 dB(A)	61 dB(A)
Hinderniserkennung	-	-	-	-	-
GPS-unterstützte Navigation	-	-	-	-	✓
Elektrische Höhenverstellung	-	-	-	-	✓
Kabellose Installation (optional)***	-	-	-	-	-
Ausstattung	<ul style="list-style-type: none"> <li>▪ Wettertimer</li> <li>▪ Frostsensor</li> <li>▪ Passagenerkennung</li> </ul>	<ul style="list-style-type: none"> <li>▪ Wettertimer</li> <li>▪ Frostsensor</li> <li>▪ Passagenerkennung</li> </ul>	<ul style="list-style-type: none"> <li>▪ Wettertimer</li> <li>▪ Frostsensor</li> <li>▪ Passagenerkennung</li> </ul>	<ul style="list-style-type: none"> <li>▪ Wettertimer</li> <li>▪ Frostsensor</li> <li>▪ Passagenerkennung</li> </ul>	<ul style="list-style-type: none"> <li>▪ Wettertimer</li> <li>▪ Frostsensor</li> <li>▪ LED-Scheinwerfer</li> <li>▪ Automower® Connect Modul</li> <li>▪ TargetHeight</li> </ul>
Art. Nr.	2127168	1911525	2083121	2083122	1988400
Preis****	949,- (797,48)	1.399,- (1.175,63)	1.749,- (1.469,75)	2.049,- (1.721,85)	2.149,- (1.805,88)

\* Solange Vorrat reicht!

\*\* Bestehend aus 150 m Kabel, 300 Klammern, 3 Kabelverbindern, 5 Anschlussklemmen.

\*\*\* Epos Modul Nera wird zusätzlich benötigt (Seite 12).

\*\*\*\* Alle Preise inkl. Ladestation und 9 Ersatzmesser. Ohne Begrenzungskabel, Klammern und Kabelverbinder.



## Husqvarna® Automower® NERA - Die neue Mähroboter Generation ohne Begrenzungskabel

Ultraleise Mähroboter mit optionaler drahtloser Installation und erweiterter Mähintelligenz. Dank dem kabellosen Satellitennavigationssystem EPOS arbeiten sie mit einer Präzision von 2-3 cm. Dafür müssen die Mähroboter der NERA-Serie lediglich um ein EPOS Modul ergänzt werden, das als separates Zubehör erhältlich ist.



**Optionale kabellose Installation**  
EPOS Modul als Zubehör erhältlich.



**Objektvermeidung**  
Erkennung von Objekten die sich vom Rasen abheben via Radar.

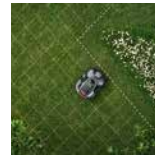

**Automower® Intelligent Mapping (AIM) Technologie**  
Flexible Flächenbearbeitung durch Erstellung von Arbeitsbereichen mit individuellen Einstellungen über die Automower® Connect-App.



**Verbesserte Leistung im (unwegsamen) Gelände**  
Verbesserte Steigleistung von bis zu 50%.

NEU

NEU



415X	1 320 NERA	2 430X NERA	3 435X AWD	2 450X NERA
1.500 m <sup>2</sup>	2.200 m <sup>2</sup>	3.200 m <sup>2</sup>	3.500 m <sup>2</sup>	5.000 m <sup>2</sup>
63 m <sup>2</sup> /h	90 m <sup>2</sup> /h	130 m <sup>2</sup> /h	146 m <sup>2</sup> /h	210 m <sup>2</sup> /h
40 %	50 %	50 %	70 %	50 %
60/50 min	75/180 min	40/145 min	30/100 min	40/195 min
61 dB(A)	58 dB(A)	55 dB(A)	60 dB(A)	58 dB(A)
-	-	Radar	Ultraschall	Radar
✓	✓	✓	✓	✓
✓	✓	✓	✓	✓
-	✓	✓	-	✓
<ul style="list-style-type: none"> <li>Wettertimer</li> <li>Frostsensoren</li> <li>Passagenerkennung</li> <li>LED-Scheinwerfer</li> <li>Automower® Connect Modul</li> <li>TargetHeight</li> </ul>	<ul style="list-style-type: none"> <li>Wettertimer</li> <li>Frostsensoren</li> <li>Passagenerkennung</li> <li>TargetHeight</li> </ul>	<ul style="list-style-type: none"> <li>Wettertimer</li> <li>Frostsensoren</li> <li>Passagenerkennung</li> <li>LED-Scheinwerfer</li> <li>Automower® Connect Modul</li> <li>TargetHeight</li> </ul>	<ul style="list-style-type: none"> <li>Wettertimer</li> <li>Passagenerkennung</li> <li>LED-Scheinwerfer</li> <li>Automower® Connect Modul</li> </ul>	<ul style="list-style-type: none"> <li>Wettertimer</li> <li>Frostsensoren</li> <li>Passagenerkennung</li> <li>LED-Scheinwerfer</li> <li>Automower® Connect Modul</li> <li>TargetHeight</li> </ul>
<b>1988416</b>	<b>2127925</b>	<b>2127926</b>	<b>1810871</b>	<b>2127927</b>
<b>2.649,-</b> (2.226,05)	<b>2.899,-</b> (2.436,13)	<b>3.799,-</b> (3.192,44)	<b>5.499,-</b> (4.621,01)	<b>4.999,-</b> (4.200,84)



Aktuelle Preise finden Sie online in unserem BayWa Portal. Entweder QR-Code auf S. 1 scannen und Artikel in der Aktionswelt auswählen oder unter [baywa-landwirtschaft.de](http://baywa-landwirtschaft.de) die Artikelnummer in das Suchfeld eingeben.

# Mähroboter



## Zubehör für Husqvarna® Automower®

Artikelbezeichnung	Passend für	Art. Nr.	Preis
<b>1</b> Installationskit S, UV-beständig: 150 m Kabel, 300 Klammern, 3 Kabelverbinder, 5 Anschlussklemmen	sämtliche Modelle	<b>1911522</b>	<b>139,99</b> (117,64)
Installationskit M, UV-beständig: 250 m Kabel, 400 Klammern, 3 Kabelverbinder, 5 Anschlussklemmen	sämtliche Modelle	<b>1911523</b>	<b>209,-</b> (175,63)
Installationskit L, UV-beständig: 400 m Kabel, 600 Klammern, 5 Kabelverbinder, 5 Anschlussklemmen	sämtliche Modelle	<b>1911524</b>	<b>309,-</b> (259,66)
<b>2</b> Messerpack Endurance, 6 St., besonders langlebig	sämtliche Modelle	<b>1814746</b>	<b>29,99</b> (25,20)
<b>3</b> Hybrid-Gras-Kit, 1 × 1 m: Verhindert, dass der Mähroboter an Hängen oder anderen Stellen anhält	sämtliche Modelle	<b>1952017</b>	<b>49,99</b> (42,01)
Reparatur Kit: 5 m Kabel, 6 Kabelverbinder, 10 Klammern	sämtliche Modelle	<b>1921902</b>	<b>17,99</b> (15,12)
<b>4</b> FlexiFence Kit: Schafft temporäre Sperrzonen	sämtliche Modelle	<b>2127912</b>	<b>149,99</b> (126,04)
Automower® Connect Kit, Simkarten-Gültigkeit 10 Jahre	Automower® 305, 310 Mark II, 315 Mark II, 420, 440	<b>2107944</b>	<b>349,-</b> (293,28)
<b>5</b> EPOS Modul Nera: EPOS Aufsatz und Referenzstation	Automower® 320 NERA, 430X NERA, 450X NERA	<b>2127977</b>	<b>1.499,-</b> (1.259,66)
<b>6</b> Automower® Garage	Automower® 305, 310, 315, 315X, 405X, 415X	<b>11280808</b>	<b>279,-</b> (234,45)
<b>7</b> Automower® Garage	Automower® 320 NERA, 430X NERA, 450X NERA	<b>2127918</b>	<b>279,-</b> (234,45)
Automower® Garage	Automower® 435X AWD	<b>1911459</b>	<b>279,-</b> (234,45)

## Working Robots Mährobotergaragen



- ✓ Mährobotergaragen schützen vor Wind, Wetter und Vandalismus
- ✓ Hochwertige Verarbeitung
- ✓ Schlichtes und elegantes Design, passt optisch in jeden Garten

### **8** Mährobotergarage Original

PC (Polycarbonat)/Kunststoff/  
Edelstahl, silbergrau  
L × B × H: 103 × 77 × 47 cm.  
Für Husqvarna, Automower®,  
Stihl iMow® und solo® by AL-KO  
Robolinho®.

**2046740** **199,-**  
(167,23)

### **9** Mährobotergarage Acryl Line

Acryl, schwarz,  
L × B × H: 80 × 67 × 47 cm. Für  
Husqvarna Automower®.

**2046752** **248,-**  
(208,40)

### **10** Mährobotergarage Premium

Aluminium, anthrazit  
L × B × H: 80 × 67 × 47 cm. Für  
Husqvarna Automower® und Stihl  
iMow®.

**2046741** **248,-**  
(208,40)

Sonderposten  
zu Aktions-  
preisen\*

\* Solange der Vorrat reicht.



## Stihl Mähroboter iMow®

### Die neue Generation iMow® 5, iMow® 6, iMow® 7:

- ✓ Steuerung mittels My iMow®-App
- ✓ Einbindung in Smart Home-Systeme
- ✓ Sprachausgabe
- ✓ Visuelle Kommunikation über LED-Streifen
- ✓ Intelligente Heimfahrfunktion
- ✓ Effizientes Lademanagement

### Exklusiv bei iMow® 5 EVO, iMow® 6 EVO, iMow® 7 EVO:

- ✓ Steigungen/Gefälle bis zu 45 %, mit Upgrade Kit 10 bis 60 %
- ✓ Flexible Steuerung über WLAN, Bluetooth® und Mobilfunk möglich
- ✓ LED-Matrix zur benutzerfreundlichen Kommunikation



Typ	Für Flächen bis	Aktivzeit (h/Woche)	Steigung max.	Akku-Ladezeit 80/100 % (min)	Akku-Laufzeit 80/100 % (min)	App Zugriff	Art. Nr.	Preis**
iMow® RMI 422	800 m <sup>2</sup>	40	35 %	80/95	30/40	–	2026198	1.099,- (923,53)
<b>1</b> iMow® RMI 422 P	1.500 m <sup>2</sup>	80	40 %	100/125	60/80	–	2030819	1.429,- (1.200,84)
iMow® RMI 422 PC	1.700 m <sup>2</sup>	80	40 %	100/125	60/80	✓	2080130	1.649,- (1.385,71)
<b>2</b> iMow® 5 <b>NEU</b>	1.500 m <sup>2</sup>	75	40 %	30/140	35/65	✓	2123774	1.999,- (1.679,83)
<b>3</b> iMow® 5 EVO <b>NEU</b>	1.500 m <sup>2</sup>	60	45/60* %	30/140	35/65	✓	2123775	2.599,- (2.184,03)
iMow® 6 <b>NEU</b>	3.000 m <sup>2</sup>	110	40 %	60/200	100/150	✓	2123776	2.699,- (2.268,07)
iMow® 6 EVO <b>NEU</b>	3.000 m <sup>2</sup>	90	45/60* %	60/200	100/150	✓	2123777	3.299,- (2.772,27)
iMow® 7 <b>NEU</b>	5.000 m <sup>2</sup>	160	40 %	60/200	155/230	✓	2123778	3.799,- (3.192,44)
iMow® 7 EVO <b>NEU</b>	5.000 m <sup>2</sup>	125	45/60* %	60/200	155/230	✓	2123779	4.399,- (3.696,64)



#### **4** Stihl Mährobotergarage

Optimaler Schutz vor Witterungseinflüssen und Verschmutzung für iMow® 5, 5 EVO, 6, 6 EVO, 7, 7 EVO.

**12493833**      **209,-**  
(175,63)

#### **5** Upgrade Kit 10 iMow®

Zur besseren Geländegängigkeit auf unebenen Rasenflächen und zur Bewältigung von Steigungen bis 60 %. Für iMow® 5 EVO, 6 EVO, 7 EVO.

**12493832**      **79,90**  
(67,14)

#### My iMow® App

- ✓ Besonders einfache Bedienung des Mähroboters
- ✓ Dank intuitiver Gestaltung komplette Konfiguration und Steuerung mit nur wenigen Klicks
- ✓ Das Wichtige auf einem Blick – Mähstatus, Akku-Ladestand und nächster geplanter Einsatz des Mähroboters.



#### Ausgewählte Funktionen der My iMow® App:

- ✓ Mähpläne erstellen und anpassen
- ✓ Mähbereiche (Zonen) definieren
- ✓ Schnitthöhe des Mähsystems festlegen
- ✓ Empfindlichkeit des Regensensors einstellen

Die My iMow® App ist für iOS oder Android sowie als Web-Anwendung verfügbar.

\* Bei den iMow® EVO-Modellen kann die maximale Steigung mit dem Upgrade Kit 10 iMow® auf 60 % erhöht werden.

\*\* Alle Preise inkl. Dockingstation, ohne Installation, Begrenzungsdraht, Klemmstecker, Drahtverbinder und Fixiernägel.



# Mähroboter

solo® by AL-KO Mähroboter Robolinho®

**solo**<sup>®</sup>  
by AL-KO

## Vorteile eines Robolinho®

- ✓ Modus zum effektiven Mähen enger Passagen
- ✓ Parkposition des Robolinho® auch außerhalb der Mähfläche möglich
- ✓ Bedienung des Robolinho® sowohl über das Gerätedisplay, als auch per App-Steuerung via WLAN möglich
- ✓ Verknüpfung via IFTTT und Amazon Alexa möglich
- ✓ 2+2 Jahre Garantieverlängerung\*



Typ	Für Flächen bis	Akku-Lade-/ Laufzeit	Steigung max.	Art. Nr.	Preis**
1 Robolinho® 520 W	500 m <sup>2</sup>	45/50 min	35 %	2126003	799,90 (672,18)
2 Robolinho® 822 W	800 m <sup>2</sup>	50/60 min	45 %	2126004	1.199,90 (1.008,32)
Robolinho® 1423 W	1.400 m <sup>2</sup>	90/140 min	45 %	2126005	1.729,90 (1.453,70)
3 Robolinho® 2323 W	2.300 m <sup>2</sup>	170/240 min	45 %	2126006	1.999,90 (1.680,59)

4 AL-KO Mährobotergarage  
Für alle Robolinho®-Modelle geeignet.

2112204 129,90 (109,16)

**Kress**

## Kress® Mähroboter

Mähroboter Mission – Mähen mit Begrenzungskabel

Mähroboter Mission RTK<sup>n</sup> – Mähen ohne Begrenzungskabel



Für jeden Rasen der passende Mähroboter. Angefangen von kompakten, robusten Mährobotern für kleine und einfache Rasenflächen bis hin zu Mährobotern, die teamfähig, effizient, smart und professionell sind, perfekt für große, parkähnliche Flächen und gewerbliche Nutzung. Für Flächen zwischen 600 m<sup>2</sup> und 6.000 m<sup>2</sup>.

Rasenmanagement für den Profi. Die Mission RTK<sup>n</sup> Mähroboter schaffen je nach Modell eine Rasenfläche von 3.000 m<sup>2</sup> bis zu 36.000 m<sup>2</sup>.



**OAS System – Obstacle Avoidance System**  
Weicht Hindernissen aus dank Ultraschallsensoren

✓ Akkurates, autonomes Mähen ohne Begrenzungskabel und Referenzantenne



**RBS – Recharging Brake System**  
Bremst den Mähroboter an Neigungen automatisch ab und lädt mit der gewonnenen Bremsenergie den Akku wieder auf.

✓ Schnelle, kabellose Installation

✓ Mit der Kress-App haben Sie Ihren Mäher immer unter Kontrolle



**STT – Side Trim Technology**  
Durch die seitliche Anordnung des Mähwerks werden Rasenränder effektiv gemäht.

✓ MAP™ Technologie: Ermittelt automatisch den effizientesten Weg auf der Mähfläche und ermöglicht eine unabhängige Pflege verschiedener Mähbereiche

✓ Teamwork-Technologie: Zusammenarbeit mehrerer Mäher im gleichen Mähbereich

\* 2+2 Jahre Garantieverlängerung bei Registrierung. Es gelten die allgemeinen Geschäftsbedingungen des Herstellers.

\*\* Alle Preise inkl. Basisstation, ohne Bodennägel und Begrenzungskabel.

## Benzin-Rasenmäher für den kleinen bis mittleren Garten

### Husqvarna® Benzin-Rasenmäher



**1 LC 140SP**  
HS 123A, 123 cm<sup>3</sup>, 1,95 kW (2,7 PS) bei 3.000 min<sup>-1</sup>, Schnittbreite 40 cm, Schnitthöhe 25 – 75 mm, Fangvolumen 50 l, Radantrieb\*, 26,8 kg.

**1988424** **449,- (377,31)**



**2 LC 247S**  
HS 139A, 139 cm<sup>3</sup>, 2,2 kW (3,0 PS) bei 2.900 min<sup>-1</sup>, Schnittbreite 47 cm, Schnitthöhe 20 – 75 mm, Fangvolumen 55 l, Radantrieb\*, 29,5 kg.

**2083134** **649,- (545,38)**



**3 LC 253S**  
HS 166A, 166 cm<sup>3</sup>, 2,75 kW (3,7 PS) bei 2.900 min<sup>-1</sup>, Schnittbreite 53 cm, Schnitthöhe 20 – 75 mm, Fangvolumen 60 l, Radantrieb, 33 kg.

**2083214** **749,- (629,41)**

## Stihl Benzin-Rasenmäher



**4 RM 248**  
Stihl EVC 200.3, 139 cm<sup>3</sup>, 2,1 kW (2,8 PS) bei 2.800 min<sup>-1</sup>, Schnittbreite 46 cm, Schnitthöhe 25 – 75 mm, Fangvolumen 55 l, 26 kg.

**2080286** **349,- (293,28)**



**5 RM 248 T**  
Stihl EVC 200.3, 139 cm<sup>3</sup>, 2,1 kW (2,8 PS) bei 2.800 min<sup>-1</sup>, Schnittbreite 46 cm, Schnitthöhe 25 – 75 mm, Fangvolumen 55 l, Radantrieb, 28 kg.

**2080287** **469,- (394,12)**



**6 RM 253 T**  
Stihl EVC 200.3, 139 cm<sup>3</sup>, 2,1 kW (2,8 PS) bei 2.800 min<sup>-1</sup>, Schnittbreite 51 cm, Schnitthöhe 25 – 75 mm, Fangvolumen 55 l, Radantrieb\*, Leichtstartsystem, 29 kg.

**2080294** **589,- (494,96)**

## solo® by AL-KO Benzin-Rasenmäher



**7 4212 P-A**  
AL-KO Pro 125 QSS, 123 cm<sup>3</sup>, 1,9 kW (2,6 PS) bei 2.850 min<sup>-1</sup>, Schnittbreite 42 cm, Schnitthöhe 25 – 75 mm, Fangvolumen 65 l, 3in1 (Mähen, Fangen, Mulchen), 2+2 Jahre Garantieverlängerung\*\*, 26,7 kg.

**2126139** **329,90 (277,23)**



**8 4238 SP-A**  
AL-KO Pro 145 QSS, 139 cm<sup>3</sup>, 2,1 kW (2,9 PS) bei 2.850 min<sup>-1</sup>, Schnittbreite 42 cm, Schnitthöhe 30 – 75 mm, Fangvolumen 65 l, Radantrieb, 3in1 (Mähen, Fangen, Mulchen), 2+2 Jahre Garantieverlängerung\*\*, 30,5 kg.

**2126137** **499,90 (420,08)**

**solo**  
by **AL-KO**



engineered in GERMANY  
made in AUSTRIA



**9 TECTROL Eco Benzin 4**  
5 Liter-Kanister mit Kindersicherung. Schadstoffreduzierter Sonderkraftstoff für den Einsatz in 4-Takt-Motoren. Durch die Verwendung hochwertiger Grundstoffe werden Mensch, Gesundheit, Umwelt und Maschine geschont. GP 4,70 €/l.

**1634365** **23,49 (19,74)**

\* Auch als Modell ohne Radantrieb erhältlich.

\*\* Es gelten die AGB des Herstellers. Ausgenommen sind Gewaltschäden, Verschleißteile, sowie gewerbliche Nutzung. Vorausgesetzt wird die regelmäßige Wartung (mind. 1 x jährlich).



Aktuelle Preise finden Sie online in unserem BayWa Portal. Entweder QR-Code auf S. 1 scannen und Artikel in der Aktionswelt auswählen oder unter [baywa-landwirtschaft.de](http://baywa-landwirtschaft.de) die Artikelnummer in das Suchfeld eingeben.

# Rasenmäher

Benzin-Rasenmäher für den mittleren bis größeren Garten

Husqvarna® Benzin-Rasenmäher



**1 LC 347V\***  
HS 166A, 166 cm<sup>3</sup>, 2,7 kW (3,7 PS) bei 2.900 min<sup>-1</sup>,  
Schnittbreite 47 cm, Schnitthöhe 20 – 75 mm,  
Fangvolumen 55 l, variabler Radantrieb, 30,5 kg.

**2083135** **749,-** (629,41)



**2 LC 353V\***  
HS 166A, 166 cm<sup>3</sup>, 2,7 kW (3,7 PS) bei 2.900 min<sup>-1</sup>,  
Schnittbreite 53 cm, Schnitthöhe 20 – 75 mm,  
Fangvolumen 60 l, variabler Radantrieb, 32 kg.

**2083108** **849,-** (713,45)



**3 LC 353AWD**  
Honda GCVx 170, 166 cm<sup>3</sup>, 3,6 kW (4,9 PS) bei  
3.200 min<sup>-1</sup>, Schnittbreite 53 cm, Schnitthöhe  
25 – 102 mm, Fangvolumen 65 l, Allradantrieb,  
41,7 kg.

**1911548** **1.029,-** (864,71)

## Stihl Benzin-Rasenmäher



**4 RM 443**  
Stihl EVC 200.3 C, 139 cm<sup>3</sup>, 2,1 kW (2,8 PS) bei  
2.800 min<sup>-1</sup>, Schnittbreite 41 cm, Schnitthöhe  
25 – 75 mm, Fangvolumen 55 l, Leichtstart-  
system, 25 kg.

**2080131** **539,-** (452,94)



**5 RM 448 TC**  
Stihl EVC 200.3 C, 139 cm<sup>3</sup>, 2,1 kW (2,8 PS) bei  
2.800 min<sup>-1</sup>, Schnittbreite 46 cm, Schnitthöhe  
25 – 75 mm, Fangvolumen 55 l, Radantrieb,  
Leichtstartsystem, Komfortlenker, 28 kg.

**2074862** **629,-** (528,57)



**6 RM 448 PC**  
Stihl EVC 300.0, 166 cm<sup>3</sup>, 2,6 kW (3,5 PS) bei  
2.800 min<sup>-1</sup>, Schnittbreite 46 cm, Schnitthöhe  
25 – 75 mm, Fangvolumen 55 l, Radantrieb,  
Leichtstartsystem, Komfortlenker, 29 kg.

**2080290** **694,-** (583,19)



## solo® by AL-KO Benzin-Rasenmäher



**solo®**  
by AL-KO



engineered in GERMANY  
made in AUSTRIA

✓ Effizienter mähen dank MaxAirflow-Technologie ✓ 2+2 Jahre Garantieverlängerung\*\*

Typ	4712 P-A	7 4712 SP-A	8 4731 VSI-A	9 4852 VS ALU
<b>Motor</b>	AL-KO Pro 125 QSS, 123 cm <sup>3</sup> , 1,9 kW (2,6 PS) bei 2.850 min <sup>-1</sup>	AL-KO Pro 145 QSS, 139 cm <sup>3</sup> , 2,1 kW (2,9 PS) bei 2.850 min <sup>-1</sup>	AL-KO Pro 170 QSS E-Start, 166 cm <sup>3</sup> , 2,6 kW (3,6 PS) bei 2.800 min <sup>-1</sup>	AL-KO Pro 170 QSS, 166 cm <sup>3</sup> , 2,6 kW (3,6 PS) bei 2.800 min <sup>-1</sup>
<b>Schnittbreite</b>	46 cm	46 cm	46 cm	47 cm
<b>Schnitthöhe</b>	30 – 80 mm	30 – 80 mm	30 – 80 mm	30 – 85 mm
<b>Fangvolumen</b>	60 l	60 l	70 l	75 l
<b>Ausstattung</b>	▪ 3in1 (Mähen, Fangen, Mulchen)	▪ Radantrieb ▪ 3in1 (Mähen, Fangen, Mulchen)	▪ Radantrieb mit Vario Speed ▪ 4in1 (Mähen, Fangen, Mulchen, Seitenauswurf)	▪ Radantrieb mit Vario Speed ▪ 4in1 (Mähen, Fangen, Mulchen, Seitenauswurf)
<b>Gewicht</b>	28,5 kg	32,8 kg	36,3 kg	49,1 kg
<b>Art. Nr.</b>	<b>2126140</b>	<b>2126141</b>	<b>2107234</b>	<b>2126138</b>
<b>Preis</b>	<b>369,90</b> (310,84)	<b>459,90</b> (386,47)	<b>829,90</b> (697,39)	<b>989,90</b> (831,85)

\* Auch erhältlich als Modell mit Elektrostart.

\*\* Es gelten die AGB des Herstellers. Ausgenommen sind Gewaltschäden, Verschleißteile, sowie gewerbliche Nutzung. Vorausgesetzt wird die regelmäßige Wartung (mind. 1 x jährlich).



## Benzin-Rasenmäher für den großen Garten und professionellen Einsatz

### Husqvarna® Benzin-Rasenmäher



#### 1 KLIPPO LB 553SQe

Robuster BioClip®-Mulchmäher für gewerblichen Einsatz.

HS 166AP, 166 cm<sup>3</sup>, 2,75 kW (3,8 PS) bei 2.900 min<sup>-1</sup>, Schnittbreite 53 cm, Schnitthöhe 28 – 65 mm, Frontantrieb, 39 kg.

**2126818** **1.499,-** (1.259,66)



#### 2 LC 551SP\*

Kawasaki FJ180KAI, 179 cm<sup>3</sup>, 2,9 kW (3,9 PS) bei 2.800 min<sup>-1</sup>, Schnittbreite 51 cm, Schnitthöhe 26 – 74 mm, Fangvolumen 65 l, Radantrieb, 48,5 kg.

**2126819** **1.399,-** (1.175,63)



#### 3 LC 551VBP

Kawasaki FJ180KAI, 179 cm<sup>3</sup>, 2,9 kW (3,9 PS) bei 2.800 min<sup>-1</sup>, Schnittbreite 51 cm, Schnitthöhe 26 – 74 mm, Fangvolumen 65 l, variabler Radantrieb, Messerkupplung, seitlicher Stoßschutz, 53 kg.

**1911496** **1.799,-** (1.511,76)

### Stihl Benzin-Rasenmäher



#### 4 RM 545 VE

Stihl EVC 300.0 E, 166 cm<sup>3</sup>, 2,6 kW (3,5 PS) bei 2.800 min<sup>-1</sup>, Schnittbreite 43 cm, Schnitthöhe 25 – 80 mm, Fangvolumen 60 l, Vario-Radantrieb, Elektrostart, Mulchkit, 31 kg.

**2080284** **1.189,-** (999,16)



#### 5 RM 650 V

Kohler HD775 OHV SC, 173 cm<sup>3</sup>, 2,6 kW (3,5 PS) bei 2.800 min<sup>-1</sup>, Schnittbreite 48 cm, Schnitthöhe 25 – 85 mm, Fangvolumen 70 l, Vario-Radantrieb, Leichtstartsystem, Mulchfunktion, 46 kg.

**1814228** **1.129,-** (948,74)



#### 6 RM 655 V

Kohler HD775 OHV SC, 173 cm<sup>3</sup>, 2,6 kW (3,5 PS) bei 2.800 min<sup>-1</sup>, Schnittbreite 53 cm, Schnitthöhe 25 – 85 mm, Fangvolumen 70 l, Vario-Radantrieb, Leichtstartsystem, Mulchfunktion, 46 kg.

**1814347** **1.359,-** (1.142,02)

**STIHL**

### solo® by AL-KO Benzin-Rasenmäher



#### 7 5210 SP-A

AL-KO Pro 145 QSS, 139 cm<sup>3</sup>, 2,1 kW (2,9 PS) bei 2.850 min<sup>-1</sup>, Schnittbreite 51 cm, Schnitthöhe 30 – 80 mm, Fangvolumen 60 l, Radantrieb, 4in1 (Mähen, Fangen, Mulchen, Seitenauswurf), 2+2 Jahre Garantieverlängerung\*\*, 35,2 kg.

**2107537** **549,90** (462,10)



#### 8 5231 SP-H

Honda GCVx 170, 167 cm<sup>3</sup>, 3,2 kW (4,3 PS) bei 2.900 min<sup>-1</sup>, Schnittbreite 51 cm, Schnitthöhe 30 – 80 mm, Fangvolumen 70 l, Radantrieb, 4in1 (Mähen, Fangen, Mulchen, Seitenauswurf), 2+2 Jahre Garantieverlängerung\*\*, 36,5 kg.

**2109900** **759,90** (638,57)



#### 9 5252 VS-B

B&S 750EX™, 163 cm<sup>3</sup>, 2,7 kW (3,7 PS) bei 2.800 min<sup>-1</sup>, Schnittbreite 51 cm, Schnitthöhe 30 – 80 mm, Fangvolumen 70 l, Radantrieb mit Vario Speed, 4in1 (Mähen, Fangen, Mulchen, Seitenauswurf), 2+2 Jahre Garantieverlängerung\*\*, 39,6 kg.

**2110336** **989,90** (831,85)

**solo**  
by **AL-KO**



engineered in GERMANY  
made in AUSTRIA

\* Auch als Modell mit variabler Antriebsgeschwindigkeit erhältlich.

\*\* Es gelten die AGB des Herstellers. Ausgenommen sind Gewaltschäden, Verschleißteile, sowie gewerbliche Nutzung. Vorausgesetzt wird die regelmäßige Wartung (mind. 1 x jährlich).



Aktuelle Preise finden Sie online in unserem BayWa Portal. Entweder QR-Code auf S. 1 scannen und Artikel in der Aktionswelt auswählen oder unter [baywa-landwirtschaft.de](http://baywa-landwirtschaft.de) die Artikelnummer in das Suchfeld eingeben.

# Rasenmäher/Vertikutierer

Akku-Rasenmäher – Benutzerfreundliche Mäher mit einfacher Bedienung und Wartung für den geräuscharmen Einsatz.

Husqvarna® Akku-Rasenmäher



**1 LC 137i Set mit BLi20 und C80\***  
BLDC (bürstenlos), Li-Ion 36 V, savE-Modus, Schnittbreite 37,5 cm, Schnitthöhe 25 – 75 mm, Fangvolumen 40 l, Set mit Akku BLi20 und Ladegerät C80, 15 kg\*\*\*.

**2121354** **499,-** (419,33)



**2 LC 142is Set mit BLi20 und C80\***  
BLDC (bürstenlos), Li-Ion 36 V, savE-Modus, Schnittbreite 42 cm, Schnitthöhe 25 – 75 mm, Fangvolumen 50 l, Set mit Akku BLi20 und Ladegerät C80, Radantrieb, 19 kg\*\*\*.

**2083051** **689,-** (578,99)



**3 LC 347iVX**  
BLDC (bürstenlos), savE-Modus, Schnittbreite 47 cm, Schnitthöhe 20 – 75 mm, Fangvolumen 55 l, variabler Radantrieb, Einzelgerät ohne Akku und Ladegerät, empfohlener Akku B140, 26 kg\*\*\*.

**1813802** **829,-** (696,64)

## Stihl Akku-Rasenmäher



**4 RMA 235 Set mit AK 20 und AL 101\***  
Stihl Motor, Li-Ion 36 V, Schnittbreite 33 cm, Schnitthöhe 25 – 65 mm, Fangvolumen 30 l, Set mit Akku AK20 und Ladegerät AL 101, 14 kg\*\*\*.

**2123767** **359,-** (301,68)



**5 RMA 339 C Set mit AK 20 und AL 101\***  
Stihl Motor, Li-Ion 36 V, Schnittbreite 37 cm, Schnitthöhe 30 – 70 mm, Fangvolumen 40 l, Set mit Akku AK20 und Ladegerät AL 101, 16 kg\*\*\*.

**1730539** **519,-** (436,13)



**6 RMA 448 PV\*\***  
Stihl EC-Motor, Li-Ion 36 V, Schnittbreite 46 cm, Schnitthöhe 25 - 75 mm, zwei aktive Akkuschächte, Fangvolumen 55 l, Vario-Radantrieb, Einzelgerät ohne Akku und Ladegerät, empfohlener Akku AP 300 S, 24 kg\*\*\*.

**1987083** **749,-** (629,41)

## Vertikutierer – Lassen den Rasen atmen



**7 Husqvarna® Akku-Vertikutierer S138i Set mit B140 und C80\***  
BLDC (bürstenlos), Li-Ion 36 V, savE-Modus, Arbeitsbreite 37,5 cm, 2-in-1-Funktion (Moosrechen und Vertikutierer), einfacher Klängenwechsel, klappbarer Handgriff, 2 aktive Akkufächer, Fangvolumen 45 l, Set mit Akku B140 und Ladegerät C80, 19,5 kg\*\*\*.

**2129561** **549,-** (461,34)



**8 Stihl Benzin-Vertikutierer RL 540**  
Kohler HD675 OHV SC, 149 cm<sup>3</sup>, 2,2 kW 3,0 PS bei 2.800 min<sup>-1</sup>, Arbeitsbreite 38 cm, Fangvolumen optional 50 l. Motor mit Leichtstartsystem, einfache Messerzuschaltung, Arbeitstiefeneinstellung am Holm, 33 kg.

**1814350** **839,-** (705,04)

**9 Stihl Fangkorb AFK 050**  
Für Stihl Benzin-Vertikutierer RL 540. 50 l Volumen.

**11926931** **94,-** (78,99)

\* Auch als Einzelgerät ohne Akku und Ladegerät erhältlich.

\*\* Auch im Set mit Akku und Ladegerät erhältlich.

\*\*\* Gewicht ohne Akku.

## BayWa Technik – Ihr Service Plus:

- + Der BayWa Technik Profi-Service sorgt für schnelle Diagnose und unkomplizierte Instandsetzung.
- + Vorführgeräte zum Testen
- + Akku-Check mit modernster Diagnosetechnik



Aktuelle Preise finden Sie online in unserem BayWa Portal. Entweder QR-Code auf S. 1 scannen und Artikel in der Aktionswelt auswählen oder unter [baywa-landwirtschaft.de](http://baywa-landwirtschaft.de) die Artikelnummer in das Suchfeld eingeben.



### 1 TC 112

Husqvarna® 413, 1-Zylinder, 413 cm<sup>3</sup>, 8,0 kW (10,9 PS) bei 2.800 min<sup>-1</sup>, Hydrostat-Getriebe pedalgesteuert, Schnittbreite 95 cm, Schnitthöhe 30 – 100 mm, Fangvolumen 200 l, 211 kg.

- Doppelscheinwerfer
- Automatischer Choke

**2127964**

**2.999,-**  
(2.520,17)



### 2 TC 114

Husqvarna® 452, 1-Zylinder, 452 cm<sup>3</sup>, 9,0 kW (12,2 PS) bei 2.800 min<sup>-1</sup>, Hydrostat-Getriebe pedalgesteuert, Schnittbreite 95 cm, Schnitthöhe 30 – 100 mm, Fangvolumen 250 l, 213 kg.

- Doppelscheinwerfer
- Automatischer Choke
- Elektrische Messerzusaltung

**2127965**

**3.499,-**  
(2.940,34)



### 3 TC 238T

Husqvarna® 656, 2-Zylinder, 656 cm<sup>3</sup>, 10,1 kW (13,7 PS) bei 2.600 min<sup>-1</sup>, Hydrostat-Getriebe pedalgesteuert, Schnittbreite 97 cm, Schnitthöhe 38 – 102 mm, Fangvolumen 320 l, 263 kg.

- Automatischer Choke
- Betriebsstundenzähler
- Manuelle Messerzusaltung

**1911491**

**4.499,-**  
(3.780,67)



### 4 TC 238TX

Husqvarna® 656, 2-Zylinder, 656 cm<sup>3</sup>, 10,1 kW (13,7 PS) bei 2.600 min<sup>-1</sup>, Hydrostat-Getriebe pedalgesteuert, Schnittbreite 97 cm, Schnitthöhe 38 – 102 mm, Fangvolumen 320 l, 265 kg.

- LED-Scheinwerfer
- Stahlstoßstange
- BioClip®-Zuschaltung vom Sitz
- Elektrische Messerzusaltung

**1911493**

**5.499,-**  
(4.621,01)



### 5 TC 242T

Husqvarna® 656, 2-Zylinder, 656 cm<sup>3</sup>, 10,1 kW (13,7 PS) bei 2.600 min<sup>-1</sup>, Hydrostat-Getriebe pedalgesteuert, Schnittbreite 108 cm, Schnitthöhe 38 – 102 mm, Fangvolumen 320 l, 287 kg.

- Automatischer Choke
- Betriebsstundenzähler
- Manuelle Messerzusaltung

**1911492**

**4.999,-**  
(4.200,84)



### 6 TC 242TX

Kawasaki FR Serie, 2-Zylinder, 726 cm<sup>3</sup>, 14,1 kW (19,2 PS) bei 2.600 min<sup>-1</sup>, Hydrostat-Getriebe pedalgesteuert, Schnittbreite 108 cm, Schnitthöhe 38 – 102 mm, Fangvolumen 320 l, 287 kg.

- LED-Scheinwerfer
- Stahlstoßstange
- BioClip®-Zuschaltung vom Sitz
- Elektrische Messerzusaltung

**1911494**

**5.999,-**  
(5.041,18)

\* Verfügbar ab Mitte 2023.



# Aufsitzmäher

Husqvarna® Rider – Eine vielseitige Lösung für jede Jahreszeit.



Einzigartige Manövrierfähigkeit dank Knicklenkung.



Mäht überall durch frontmontiertes Mähdeck.



Stabilität und Komfort.



Typ	1 Akku R112iC	2 Akku R 200iX	3 R 112C	4 R 214C	5 R 214TC	6 R 216T AWD
<b>Motor</b>	E-Motor/BLDC (bürstenlos), Li-Ion 50,4 V (2,0 kWh)	E-Motor/BLDC (bürstenlos), Li-Ion 50,4 V (2,0 kWh)	HS 413AE, 1-Zylinder, 413 cm <sup>3</sup> , 8,4 kW (11,4 PS) bei 3.400 min <sup>-1</sup>	HS 413AE, 1-Zylinder, 413 cm <sup>3</sup> , 8,4 kW (11,4 PS) bei 3.000 min <sup>-1</sup>	HV 586AE, 2-Zylinder, 586 cm <sup>3</sup> , 12,0 kW (16,3 PS) bei 2.900 min <sup>-1</sup>	HV 586AE, 2-Zylinder, 586 cm <sup>3</sup> , 11,3 kW (15,4 PS) bei 2.900 min <sup>-1</sup>
<b>Getriebe</b>	–	–	Hydrostat	Hydrostat	Hydrostat	Hydrostat
<b>Schnittbreite</b>	85 cm	94/103 cm**	85 cm	94 cm	94 cm	94/103**
<b>Schnitthöhe</b>	25 – 75 mm	25 – 75 mm	25 – 70 mm	25 – 75 mm	25 – 75 mm	25 – 75 mm
<b>Ausstattung</b>	<ul style="list-style-type: none"> <li>savE-Modus</li> <li>Inkl. Mähdeck Combi 85</li> </ul>	<ul style="list-style-type: none"> <li>savE-Modus</li> <li>Serviceposition</li> <li>Lieferung ohne Mähdeck</li> <li>Optional mit zwei Akkus verwendbar – für längere Laufzeit</li> </ul>	<ul style="list-style-type: none"> <li>Inkl. Mähdeck Combi 85</li> </ul>	<ul style="list-style-type: none"> <li>Serviceposition</li> <li>Inkl. Mähdeck Combi 94</li> </ul>	<ul style="list-style-type: none"> <li>Serviceposition</li> <li>Inkl. Mähdeck Combi 94</li> </ul>	<ul style="list-style-type: none"> <li>Allradantrieb</li> <li>LED-Scheinwerfer</li> <li>Serviceposition</li> <li>Lieferung ohne Mähdeck</li> </ul>
<b>Gewicht</b>	134 kg*	186 kg*	154 kg*	191 kg*	207 kg*	225 kg*
<b>Art. Nr.</b>	1911498	2127974	1815169	2032916	2083164	2083165
<b>Preis</b>	6.299,- (5.293,28)	7.299,- (6.133,61)	3.699,- (3.108,40)	4.799,- (4.032,77)	5.499,- (4.621,01)	6.299,- (5.293,28)



\* Ohne Mähdeck.  
\*\* Je nach verbautem Mähdeck.



Ganzjähriger Einsatz möglich mit großer Auswahl an Zubehör.

Effiziente Sammelfunktion (Modelle RC).

Qualität und einfache Wartung dank Serviceposition Mähdeck.



1 R 320X AWD	2 R 316TX AWD	3 R 316TsX AWD	4 RC 320Ts AWD	5 R 420TsX AWD
HS 546E, 1-Zylinder, 546 cm <sup>3</sup> , 10,3 kW (14,0 PS) bei 2.900 min <sup>-1</sup>	Kawasaki V-Twin FS481V, 2-Zylinder, 603 cm <sup>3</sup> , 9,6 kW (13,0 PS) bei 2.900 min <sup>-1</sup>	Kawasaki V-Twin FS481V, 2-Zylinder, 603 cm <sup>3</sup> , 9,7 kW (13,2 PS) bei 3.100 min <sup>-1</sup>	HS 635E, 2-Zylinder, 635 cm <sup>3</sup> , 12,7 kW (17,3 PS) bei 2.900 min <sup>-1</sup>	Kawasaki FS651V, 2-Zylinder V-Twin, 726 cm <sup>3</sup> , 14,0 kW (19,0 PS) bei 3.000 min <sup>-1</sup>
Hydrostat	Hydrostat	Hydrostat	Hydrostat	Hydrostat
94/112 cm**	94/112 cm**	94/112 cm**	103/112 cm**	103/112/122 cm**
25 – 75 mm	25 – 75 mm	25 – 75 mm	25 – 75 mm	25 – 75 mm
<ul style="list-style-type: none"> <li>Allradantrieb</li> <li>Schnellwechselsystem</li> <li>LED-Scheinwerfer</li> <li>Serviceposition</li> <li>Lieferung ohne Mähdeck</li> </ul>	<ul style="list-style-type: none"> <li>Allradantrieb</li> <li>Schnellwechselsystem</li> <li>LED-Scheinwerfer</li> <li>Serviceposition</li> <li>Lieferung ohne Mähdeck</li> </ul>	<ul style="list-style-type: none"> <li>Allradantrieb</li> <li>Schnellwechselsystem</li> <li>LED-Scheinwerfer</li> <li>Servolenkung</li> <li>Serviceposition</li> <li>Lieferung ohne Mähdeck</li> </ul>	<ul style="list-style-type: none"> <li>Allradantrieb</li> <li>Schnellwechselsystem</li> <li>LED-Scheinwerfer</li> <li>Servolenkung</li> <li>Serviceposition</li> <li>Sammelfunktion</li> <li>Lieferung ohne Mähdeck</li> </ul>	<ul style="list-style-type: none"> <li>Allradantrieb</li> <li>Schnellwechselrahmen X-Change</li> <li>Servolenkung</li> <li>Hydraulischer Geräteheber</li> <li>LED-Scheinwerfer</li> <li>Serviceposition</li> <li>Lieferung ohne Mähdeck</li> </ul>
234 kg*	240 kg*	251 kg*	327 kg*	316 kg*
<b>2127929</b>	<b>2083215</b>	<b>2083075</b>	<b>2127963</b>	<b>1815173</b>
<b>7.999,-</b> (6.721,85)	<b>8.999,-</b> (7.562,18)	<b>9.999,-</b> (8.402,52)	<b>10.999,-</b> (9.242,86)	<b>15.499,-</b> (13.024,37)



## Mähdecks für Husqvarna® Rider

Bezeichnung	Passend für	Art. Nr.	Preis
Combi 94i <b>NEU</b>	R 200iX	<b>2127975</b>	<b>1.449,-</b> (1.217,65)
Combi 103i <b>NEU</b>	R 200iX	<b>2127976</b>	<b>1.549,-</b> (1.301,68)
Combi 94	R 216T AWD	<b>1395369</b>	<b>1.249,-</b> (1.049,58)
Combi 103	R 216T AWD	<b>1391972</b>	<b>1.349,-</b> (1.133,61)
Combi 103	R 316TX AWD, R 316TsX AWD, R 320X AWD	<b>1408470</b>	<b>1.749,-</b> (1.469,75)
Combi 112	R 316TX AWD, R 316TsX AWD, R 320X AWD	<b>1409440</b>	<b>1.949,-</b> (1.637,82)
RC Combi 103	RC 320Ts AWD	<b>1911530</b>	<b>1.749,-</b> (1.469,75)
RC Combi 112	RC 320Ts AWD	<b>1911531</b>	<b>1.949,-</b> (1.637,82)
Combi 103	R 420TsX AWD	<b>1815174</b>	<b>2.049,-</b> (1.721,85)
Combi 112	R 420TsX AWD	<b>1815175</b>	<b>2.349,-</b> (1.973,95)
Combi 122	R 420TsX AWD	<b>1815176</b>	<b>2.599,-</b> (2.184,03)

\* Ohne Mähdeck.

\*\* Je nach verbautem Mähdeck.



Aktuelle Preise finden Sie online in unserem BayWa Portal. Entweder QR-Code auf S. 1 scannen und Artikel in der Aktionswelt auswählen oder unter [baywa-landwirtschaft.de](http://baywa-landwirtschaft.de) die Artikelnummer in das Suchfeld eingeben.

# Zubehör Rasentraktoren/Aufsitzmäher



## Zubehör für Husqvarna® Rasentraktoren/Rider Gartentechnik

Bezeichnung	Passend für	Art. Nr.	Preis
Mulchstopfen	TC 112, TC 114	2132337	139,- (116,81)
Mulchstopfen	TC 138, TC 138L, TC 238T, TC 242T	1501023	169,- (142,02)
Deflektor	TC 112, TC 114	2132338	129,- (108,40)
Deflektor	TC 138, TC 138L, TC 238T, TC 242T, TC 238TX, TC242TX	1439819	129,- (108,40)
1 Anhänger Promo	Alle Modelle; kippbar, Heckklappe, L × B × H: 108 × 83 × 31 cm, Tragkraft 150 kg	1385144	349,- (293,28)
2 Anhänger 275	Alle Modelle; kippbar, Heckklappe, L × B × H: 125 × 83 × 31 cm, Tragkraft 225 kg	1175826	399,- (335,29)
3 Anhänger Profi	Alle Modelle; kippbar, Heckklappe, L × B × H: 125 × 91 × 30 cm, Tragkraft 225 kg	653271	699,- (587,39)
4 Streuwagen 30	Alle Modelle; für kleinere Flächen, Streubreite 1,2-3 m, Fassungsvermögen 30 l	1747473	199,- (167,23)
5 Rasenkehrmaschine	Alle Modelle; Fangvolumen 705 l, Arbeitsbreite 112 cm	1487404	849,- (713,45)
6 Rasenwalze	Alle Modelle; Arbeitsbreite 91 cm, B × H: 107 × 46 cm, Gewicht mit Wasser 164 kg	1215727	399,- (335,29)

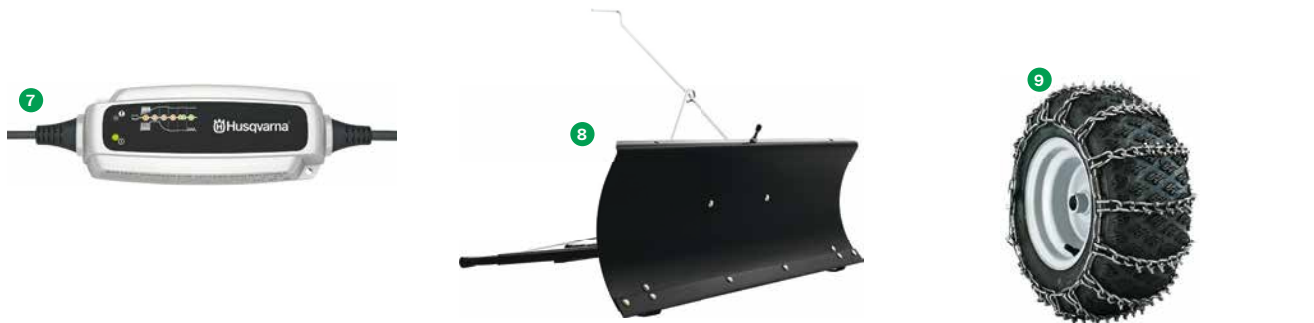

## Zubehör für Husqvarna® Rasentraktoren/Rider Wintertechnik

Bezeichnung	Passend für	Art. Nr.	UVP
7 Batterieladegerät BC 0.8	Alle Modelle	1423082	75,- (63,02)
8 Schneeschild 107 cm	R 214C, R 214TC	1143856	589,- (494,96)
Gummischürfleiste	Schneeschild 107 cm	1152714	85,- (71,42)
Schneeschild 120 cm	R 214C, R 214TC, R 216T AWD	1055466	649,- (545,38)
Schneeschild 120 cm	R 318X, R 320X AWD, R 316TX, R 316TX AWD, R 316TsX AWD	1205487	699,- (587,39)
Gummischürfleiste 120 cm	Schneeschild 120 cm	1003810	90,- (75,62)
Schneeschild SB122	Alle Rasentraktoren, außer TC 112, TC 114	301092	699,- (587,39)
Gummischürfleiste 122 cm	Schneeschild SB122	1178291	100,- (84,03)
9 Schneeketten mit Spikes 18×8.5-8	TC 138L, TC 138, TC 238T, TC 242T	10074065	199,- (167,23)
Schneeketten mit Spikes 18×9.5-8	TC 238TX	10469941	229,- (192,44)
Heckgewicht 25 kg	TC 138L, TC 138, TC 238T, TC 242T, TC 238TX	1487408	219,- (184,03)

Weiteres Zubehör auf Anfrage bei Ihrem BayWa Betrieb erhältlich.



# Aufsitzmäher und Rasentraktoren

Stihl Aufsitzmäher und Rasentraktoren – Kombinieren hohe Qualität mit modernster Technik

**STIHL**

Gartentechnik



- Elektronische Messerkupplung
- Fangleitsystem
- 1-Pedal-Fahrtrieb
- Einfache Korbentleerung



Gefederter und verstellbarer Sitz

Synchronmähwerk für konstante Schnittqualität



Niedriger Durchstieg



Typ	1 RT 4082	2 RT 5097 Z*	3 RT 6127 ZL
<b>Motor</b>	Stihl EVC 4000, 1-Zylinder, 452 cm <sup>3</sup> , 8,2 kW (11,1 PS) bei 2.700 min <sup>-1</sup>	Stihl EVC 7000, 2-Zylinder, 635 cm <sup>3</sup> , 12,2 kW (16,6 PS) bei 2.700 min <sup>-1</sup>	Stihl EVC 8000, 2-Zylinder, 764 cm <sup>3</sup> , 15,6 kW (21,2 PS) bei 3.000 min <sup>-1</sup>
<b>Getriebe</b>	Hydrostat	Hydrostat	Hydrostat
<b>Schnittbreite</b>	80 cm	95 cm	125 cm
<b>Schnitthöhe</b>	35–90 mm	30–100 mm	30–110 mm
<b>Fangvolumen</b>	250 l	250 l	350 l
<b>Ausstattung</b>	<ul style="list-style-type: none"> <li>▪ 1-Pedal-Fahrtrieb</li> <li>▪ Elektromagnetische Messerkupplung</li> </ul>	<ul style="list-style-type: none"> <li>▪ 1-Pedal-Fahrtrieb</li> <li>▪ Elektromagnetische Messerkupplung</li> </ul>	<ul style="list-style-type: none"> <li>▪ 1-Pedal-Fahrtrieb</li> <li>▪ Elektromagnetische Messerkupplung</li> <li>▪ Synchronmähwerk</li> <li>▪ Tempomat</li> </ul>
<b>Gewicht</b>	203 kg	237 kg	281 kg
<b>Art. Nr.</b>	1986976	2047922*	2080127
<b>Preis</b>	<b>3.749,-</b> (3.150,42)	<b>4.669,-</b> (3.923,53)	<b>6.549,-</b> (5.503,36)

\* Auch als Stihl RT 5097 mit 1-Zylinder-Motor erhältlich (Art.Nr. 1986977).



**Ihr Service-Plus der BayWa bei Rasentraktoren**

- + Betriebsbereite Übergabe
- + Hol- und Bring-Service
- + Professionelle Einweisung in das Gerät



Aktuelle Preise finden Sie online in unserem BayWa Portal. Entweder QR-Code auf S. 1 scannen und Artikel in der Aktionswelt auswählen oder unter [baywa-landwirtschaft.de](http://baywa-landwirtschaft.de) die Artikelnummer in das Suchfeld eingeben.

# Aufsitzmäher und Rasentraktoren

solo by AL-KO Aufsitzmäher und Rasentraktoren  
Qualität, die überzeugt! Entwickelt in Deutschland – Produziert in Österreich.



**Exklusives Jubiläumsset 100 Jahre BayWa\***

**T22-103.9 HD-A V2 Set**  
AL-KO Pro 700, 2-Zylinder, 700 cm<sup>3</sup>, 12,2 kW (16,6 PS) bei 2.450 min<sup>-1</sup>, Fußhydrostat, Schnittbreite 103 cm, Schnitthöhe 30–80 mm, Fangvolumen 220 l, 293 kg, 5 Jahre Garantie\*\*.

**Inkl. Anhängerkupplung und kippbarem Anhänger. 2116567**

**Aktionspreis**  
Netto 3.192,44  
~~4.599,90~~  
**3.799,-**



**Exklusives Jubiläumsset 100 Jahre BayWa\***

**T15-93.7 HD-A Set**  
AL-KO Pro 450, 1-Zylinder, 452 cm<sup>3</sup>, 7,7 kW (10,5 PS) bei 2.600 min<sup>-1</sup>, Fußhydrostat, Schnittbreite 93 cm, Schnitthöhe 30–80 mm, Fangvolumen 220 l, 227 kg, 5 Jahre Garantie\*\*.

**Inkl. AL-KO Akku-Trimmer GT 1825 18V-Set\*\*\* 2116566**

**Aktionspreis**  
Netto 2.352,10  
~~3.159,80~~  
**2.799,-**





✓ Effizientes Mähen dank MaxAirflow Technologie ✓ 2+2 Jahre Garantieverlängerung\*\*

Typ	3 R 7-65.8 HD	4 T 15-93.3 HD-A	T 16-103.3 HD V2	T 22-103.HD-A V2	5 T 16-105.6 HD V2	6 T 22-110.0 HDH-A V2
<b>Motor</b>	B&S 950E™, 1-Zylinder, 224 cm <sup>3</sup> , 4,0 kW (5,4 PS) bei 3.000 min <sup>-1</sup>	AL-KO Pro 450, 1-Zylinder, 452 cm <sup>3</sup> , 7,7 kW (10,5 PS) bei 2.600 min <sup>-1</sup>	B&S 7160 Intek™, 2-Zylinder, 656 cm <sup>3</sup> , 9,1 kW (12,4 PS) bei 2.450 min <sup>-1</sup>	AL-KO Pro 700, 2-Zylinder, 700 cm <sup>3</sup> , 12,2 kW (16,6 PS) bei 2.450 min <sup>-1</sup>	B&S 7160 Intek™ OHV, 2-Zylinder, 656 cm <sup>3</sup> , 9,1 kW (12,4 PS) bei 2.450 min <sup>-1</sup>	AL-KO Pro 700, 2-Zylinder, 708 cm <sup>3</sup> , 13,4 kW (18,2 PS) bei 2.900 min <sup>-1</sup>
<b>Getriebe</b>	Fußhydrostat T1	Fußhydrostat T3	Fußhydrostat T3	Fußhydrostat T3	Fußhydrostat T3	Fußhydrostat T3
<b>Schnittbreite</b>	62 cm	93 cm	103 cm	103 cm	105 cm	110 cm
<b>Schnitthöhe</b>	25–75 mm	30–80 mm	30–80 mm	30–80 mm	30–90 mm	30–90 mm
<b>Fangvolumen</b>	130 l	250 l	250 l	250 l	310 l	–
<b>Ausstattung</b>	<ul style="list-style-type: none"> <li>• Akustisches Füllstandssignal</li> <li>• Elektrostart</li> <li>• Hand-Seilstarter</li> </ul>	<ul style="list-style-type: none"> <li>• Füllstandsanzeige</li> <li>• Elektrostart</li> </ul>	<ul style="list-style-type: none"> <li>• LED Scheinwerfer</li> <li>• Füllstandsanzeige</li> <li>• Elektrostart</li> </ul>	<ul style="list-style-type: none"> <li>• LED-Scheinwerfer</li> <li>• Akustisches Füllstandssignal</li> <li>• Elektostart</li> <li>• Stahlstoßstange</li> </ul>	<ul style="list-style-type: none"> <li>• Mulchfunktion</li> <li>• LED Scheinwerfer</li> <li>• Akustisches Füllstandssignal</li> <li>• Elektrostart</li> </ul>	<ul style="list-style-type: none"> <li>• LED-Scheinwerfer</li> <li>• Elektrostart</li> <li>• Hochgrasmähddeck</li> <li>• 3-Kreuzmesser-Technologie</li> <li>• Ackerstollenreifen hinten</li> </ul>
<b>Gewicht</b>	120 kg	227 kg	242 kg	293 kg	256 kg	310 kg
<b>Art. Nr.</b>	2105843	2125657	2125658	2125659	1676053	2085645
<b>Preis</b>	2.299,90 (1.932,69)	3.099,90 (2.604,96)	4.199,90 (3.529,33)	4.299,90 (3.613,36)	4.999,90 (4.201,60)	5.699,90 (4.789,83)

\* Solange der Vorrat reicht!

\*\* Es gelten die AGB des Herstellers. Ausgenommen sind Gewaltschäden, Verschleißteile, sowie gewerbliche Nutzung. Vorausgesetzt wird die regelmäßige Wartung (mind. 1x jährlich).

\*\*\* Bosch Home und Garden 18 V Akkusystem inkl. Akku (2,5 Ah) und Ladegerät C50 L im Wert von 159,90 € (UVP des Herstellers inkl. MwSt.).



# Zubehör Rasentraktoren/Hochgrasmäher

## Tielbürger Zubehör für Rasentraktoren

Bezeichnung	Dazu wird benötigt				Art. Nr.	Preis
	A	B	C	D		
1 Anbaukehrmaschine tk520 inkl. Kehrgutbehälter	✓	✓	✓		551213	2.199,- (1.847,90)
Universal-Kehrbürste für tk520					1007821	319,- (268,07)
Schmutz-Kehrbürste für tk520					1007822	309,- (259,66)
2 Schneeschild ts 125	✓	✓			551212	849,- (713,45)
Schneeketten 18x8.50-8					867071	229,- (192,44)
Schneeketten 18x9.50-8					867035	229,- (192,44)



Gartentechnik

## Tielbürger Schnellwechselsystem für Rasentraktoren

Bezeichnung	Art. Nr.	Preis
Schnellwechselsystem mit Antrieb	A 1286634	249,- (209,24)
Schnellwechselsystem ohne Antrieb	B 551227	99,- (83,19)

A = Schnellwechselsystem mit Antrieb      B = Schnellwechselsystem ohne Antrieb  
C = Anbaurahmen      D = Antriebssatz

## Tielbürger Anbaurahmen und Antriebssätze für Rasentraktoren

Passend für	Anbaurahmen		Antriebssatz	
	C Art. Nr.	Preis	D Art. Nr.	Preis
<b>solo by AL-KO</b>				
T 15-93.7 HD-A	1482122	349,- (293,28)	11620422	269,- (226,05)
T 15-93.3 HD-A				
T 16-103.3 HD V2				
T 16-105.6 HD V2				
T 22-103.9 HD V2				
T 22-103.3 HD V2				
T 22-110.0 HDH-A V2	1482122	349,- (293,28)	-	
<b>Husqvarna® Rasentraktoren</b>				
TC 112, TC 114	*		*	
TC 138, TC 238T	1558402	399,- (335,29)	1589786	279,- (234,45)
TC 238TX	1558402	399,- (335,29)	1589787	279,- (234,45)
TC 242T	1558402	399,- (335,29)	2118784	399,- (335,29)
TC 242TX	1558402	399,- (335,29)	12163730	399,- (335,29)
<b>Stihl Rasentraktoren</b>				
RT 5097 Z	2083639	379,- (318,49)	12303389	309,- (259,66)
RT 6127 ZL	2083639	379,- (318,49)	2100011	339,- (284,87)

**Die geniale Universalkupplung – startklar in nur 3 Sekunden!**  
Kehrmachine vor den Rasentraktor fahren, Kehrmachine werkzeuglos ankuppeln, Schnellverriegelung einrasten – fertig!



## AS-Motor Hochgrasmäher

AS-Motor Allmäher®

Wiesenmäher mit Sichelmäherwerk und Mulchfunktion



Die Allmäher® sind gemacht für dicht bewachsene Flächen mit hohem Gras, Unkraut und Gestrüpp in steilem und schwierigen Gelände.

## AS-Motor Aufsitzmäher

Stärker als jeder Rasentraktor



Die Aufsitzmäher kombinieren den Komfort und die Flächenleistung eines Rasentraktors mit der Schnittkraft und Geländetauglichkeit der bekannten AS-Motor Allmäher®.

**AS**  
MOTOR

\* Daten stehen ab Markteinführung der neuen Modelle 2023 unter baywa-landwirtschaft.de/s/fbk zur Verfügung.



Aktuelle Preise finden Sie online in unserem BayWa Portal. Entweder QR-Code auf S. 1 scannen und Artikel in der Aktionswelt auswählen oder unter [baywa-landwirtschaft.de](https://www.baywa-landwirtschaft.de) die Artikelnummer in das Suchfeld eingeben.



## Vari® Gestrüppmäher



Jubiläumsmodell  
100 Jahre BayWa\*



**1 Vari® Gestrüppmäher BDR-720D Adela Pro**  
Honda GCV200, 201 cm<sup>3</sup>, 4,8 kW (6,5 PS), 4-Gang Schaltgetriebe (4V/1R), Schnittbreite 70 cm, 86 kg.

- Höhen- und seitenverstellbarer Lenkholm

Aktionspreis  
Netto 1.847,<sup>90</sup>  
~~2.698,-~~  
2.199,-



Jubiläumsmodell  
100 Jahre BayWa\*



**2 Vari® Gestrüppmäher BDR-620DH Dorothea**  
Honda GCV 200, 201 cm<sup>3</sup>, 4,8 kW (6,5 PS), 2-Gang-Schneckengetriebe, Schnittbreite 62 cm, 67 kg.

- Versteifte Befestigung der 4 Messerklingen T-Bar
- Unabhängiges Einschalten der Rad- und Mähantriebe
- Erhöhte Hangtauglichkeit des Motors bis zu 20° in allen Richtungen

Aktionspreis  
Netto 1.511,<sup>96</sup>  
~~2.179,-~~  
1.799,-

### 3 Vari® Gestrüppmäher BRD-620DZ Dorothea

Vari XP-200A, 196 cm<sup>3</sup>, 3,5 kW (4,7 PS), 1-Gang-Schneckengetriebe, Schnittbreite 62 cm, 67 kg.

- Versteifte Befestigung der 4 Messerklingen T-Bar
- Unabhängiges Einschalten der Rad- und Mähantriebe
- Erhöhte Hangtauglichkeit des Motors bis zu 20° in allen Richtungen

1991169 **1.998,-**  
(1.678,99)



## Vari® Kombigerät

### 4 Vari® Kombigerät Raptor Hydro

Kohler Command Pro® CV224, OHV, 224 cm<sup>3</sup>, 5,7 kW (7,75 PS), Hydrogetriebe mit autom. Differenzialsperre, 74 kg.

- Mehrzweck-Geräteträger
- Ergonomische Bauweise
- Sehr gut ausbalanciert
- Vielseitig einsetzbar durch eine breite Palette von Anbaugeräten

1912622 **2.960,-**  
(2.487,39)



### Zubehör für Vari® Kombigerät Raptor Hydro

Bezeichnung	Art. Nr.	Preis
5 Mulchmäherwerk RMS 600, Arbeitsbreite 60 cm	1730142	1.039,- (873,11)
6 Gestrüppmäherwerk RBS 700D, Arbeitsbreite 70 cm	1730143	998,- (838,66)
7 Heuwender ROP 115, Arbeitsbreite 90 cm	1729013	2.249,- (1.889,92)
8 Anhängesitz AV 650, Nutzlast 120 kg	1436771	539,- (452,94)
9 Kippanhänger ANV 200 inkl. Sitz, Nutzlast Anhänger 200 kg	1729012	1.398,- (1.174,79)
10 Kehrbürste RSR 1000, Arbeitsbreite 100 cm	1729014	698,- (586,55)
10 Kehrbürste RKV-1000, Arbeitsbreite 100 cm	1833372	2.049,- (1.721,85)
11 Kehrgutbehälter BS-100 (zu Kehrbürste Nr. 10)	1830601	619,- (520,17)
Vorbau-Schneeschild ROR-1000, Arbeitsbreite 100 cm (zu Kehrbürste Nr. 10)	1833373	288,- (242,02)



### 12 Vari® Gestrüppmäher Hurricane mit Mulchmesser F-550Z

Vari XP-200A, 196 cm<sup>3</sup>, 4,1 kW (5,5 PS), 2-Gang-Getriebe (vorwärts), Arbeitsbreite 58 cm, Schnitthöhe 4 – 9 cm, 56 kg.

- Patentierte Gleitkufe
- Höhenverstellbarer Lenkholm

2081802 **1.749,-**  
(1.469,75)

### X Vari® Gestrüppmäher Hurricane mit Mulchmesser F-550

Honda GCV200, 201 cm<sup>3</sup>, 4,5 kW (6,0 PS), 2-Gang-Getriebe (vorwärts), Arbeitsbreite 58 cm, Schnitthöhe 4 – 9 cm, 56 kg.

- Patentierte Gleitkufe
- Höhenverstellbarer Lenkholm

2080381 **1.949,-**  
(1.637,82)

\* Solange der Vorrat reicht!

# Hochgrasmäher/Motorhacken

agria



Gartentechnik

Exklusives Jubiläumsmodell\*  
100 Jahre BayWa

**1 Agria Motorhacke 0800 MH 85**  
B&S 950™, 4-Takt, 208 cm³, 4,1 kW (5,6 PS) bei 2.600 min⁻¹, 2-Gang-Kettengetriebe mit Keilriemenkupplung, 61 kg.

- Bis 1.000 m² empfohlene Fläche
- Hackmesser aus gehärtetem Stahl
- Werkzeuglos höhen- und seitenverstellbarer Lenkholm
- Arbeitsbreite flexibel einstellbar (30, 55 und 85 cm)

**Aktionspreis**  
~~Netto 797,-~~  
**1.297,-**  
**949,-**

**1438988**

**Eine Agria. Viele Möglichkeiten!**  
Seit 75 Jahren produziert Agria in Mockmühl professionelle Motorgeräte für den privaten Anwender, den Garten- und Landschaftsbau und die öffentliche Hand.  
Die Einsatzgebiete der Geräte liegen in den Bereichen der Grünflächenpflege, der Bodenbearbeitung und der Arealpflege.

**4 Agria Gestrüppmäher 8000 comfort**  
Honda GCV, 200 cm³, 4,2 kW (5,7 PS), 1-Gang-Schneckengetriebe mit Keilriemenkupplung, Arbeitsbreite 64 cm, 65 kg.

- Robuster Tragegriff
- Leichter Transport dank geringem Eigengewicht
- Seitliche Schutzbleche für max. Sicherheit
- Geringer Wartungsaufwand

**1086248**      **2.799,-**  
(2.352,10)

**5 Agria Gestrüppmäher 8000 premium**  
B&S 875iS™ InStart, 190 cm³, 4,3 kW (5,8 PS), stufenloser Variator-Fahrantrieb, Arbeitsbreite 64 cm, 63 kg.

- Elektrostart per Knopfdruck
- Robuster Tragegriff
- Einfache, werkzeuglose Holmhöhenverstellung
- Seitliche Schutzbleche für max. Sicherheit
- Geringer Wartungsaufwand

**1992403**      **3.249,-**  
(2.730,25)

**2 Agria Einachsgerät 3600**  
Honda GX160, 163 cm³, 4,1 kW (5,6 PS), Zahnrad-Schaltgetriebe 4-Gang (2 V/2 R), 51,5 kg, **nur Grundgerät ohne Bereifung und Zubehör.**

- Kompakte und leichte Bauweise, daher auch in beengtem Gelände besonders wendig
- Schnellkupplungssystem für werkzeugloses Wechseln der Anbaugeräte

**1751735**      **3.599,-**  
(3.024,37)



**Zubehör für Agria Einachsgerät 3600**

Bezeichnung	Mähen	Hacken	Art. Nr.	Preis
Hack- und Fräseinrichtung 40 – 60 cm	-	✓	<b>1197116</b>	<b>1.349,-</b> (1.133,61)
Mäheinrichtung (Schwingenmähantrieb)	✓	-	<b>1113801</b>	<b>1.849,-</b> (1.553,78)
Universalmähbalken 117 cm	✓	-	<b>391872</b>	<b>809,-</b> (679,83)
Kommunalmähbalken 117 cm	✓	-	<b>140710</b>	<b>1.219,-</b> (1.024,37)
Paar Triebräder 4,00-8 AS	✓	✓	<b>391873</b>	<b>559,-</b> (469,75)
Paar Triebräder 4,00-10 AS	-	✓	<b>1162422</b>	<b>669,-</b> (562,19)
Paar Triebräder 16x6.50-8 AS	✓	-	<b>1309702</b>	<b>669,-</b> (562,19)

**6 Agria Balkenmäher 5300**  
Honda GX200 1-Zyl. OHV, 4-Takt, 196 cm³, 4,8 kW (6,5 PS), 2-Gang-Schneckengetriebe mit Keilriemenkupplung, (1 V/1 R), 3,50-6 AS, 70 kg.

- Einhandwendeschaltung
- Motor wartungsarm, langlebig und startfreudig
- Hohe Sicherheit durch selbsthemmendes Getriebe
- **Inkl. Bereifung, jedoch ohne Mähbalken**

**1926766**      **4.699,-**  
(3.948,74)



Sicheres Schalten durch Einhand-Wendeschaltung

**Zubehör für Agria Balkenmäher 5300**

	Art. Nr.	Preis
Universalmähbalken 122 cm	<b>1109653</b>	<b>1.049,-</b> (881,51)
<b>7</b> Kommunalmähbalken 105 cm	<b>195707</b>	<b>1.099,-</b> (923,53)
Paar Zwillingräder 3.50-6AS	<b>308410</b>	<b>669,-</b> (562,19)
Schneeschild 100 cm	<b>195709</b>	<b>799,-</b> (671,43)
Kunststoffscharleiste	<b>1272011</b>	<b>119,-</b> (100,-)
Paar Schneeketten für 3.50-6AS	<b>570839</b>	<b>226,-</b> (189,92)

\* Solange der Vorrat reicht!

# Kombigeräte

Eurosystems Kombigeräte



Jubiläumsmodell 100 Jahre BayWa\*

## 1 Eurosystems Kombigerät M 250 (P70) EVO mit Gestrüppmähwerk

B&S 850™, 190 cm³, 4,8 kW (6,5 PS) bei 2.800 min⁻¹, Bereifung 15×6.00-6, Außenspurbreite 55 cm, 59 kg.  
1756732 + 11799141



Aktionspreis  
Netto 1.511,57  
~~2.930,-~~  
1.799,-



## Eurosystems Kombigeräte M 250 (P70) EVO Grundgeräte

Bereifung 15×6.00-6, Außenspurbreite 55 cm, 58/59\*\* kg.

Motor	2 B&S 1000 PXi™, 223 cm³, 5,5 kW (7,5 PS) bei 2.600 min⁻¹	LONGCIN LC1P75F, 224 cm³, 4,4 kW (6 PS) bei 2.500 min⁻¹
Art. Nr.	1996234	2122394
Preis	1.649,- (1.385,71)	1.478,- (1.242,02)



Weitere Anbaugeräte auf Anfrage erhältlich.

## Zubehör für M 250 (P70) EVO

Bezeichnung	Art. Nr.	Preis
3 Sichel-Mulchmähwerk 63 cm	1652994	585,- (491,60)
Gestrüppmähwerk 64 cm***	11799141	755,- (634,45)
Schwadtuch für Gestrüppmähwerk	1620720	48,- (40,34)
4 Doppelmesser-Schwingerantrieb	1849810	409,- (343,70)
ESM Doppelmesserbalken 87 cm	1756384	509,- (427,73)
5 ESM Doppelmesserbalken 107 cm	1756100	535,- (449,58)
Motor-Pendel-Ausgleichsgewicht****	1620823	150,- (126,05)
6 Anbaufräse (Heckanbau) 55 cm	11169184	449,- (377,31)
Kehrmaschine inkl. Kombiwalze und Sammelbehälter, 88 cm	2009138	1.189,- (999,16)
7 Schneeschild inkl. Scheuerleiste und Gleitsohlen, 85 cm	1756763	309,- (259,66)
Schneeschild inkl. Scheuerleiste und Gleitsohlen, 100 cm	1609761	339,- (284,87)



## 8 Eurosystems Kombigerät M 210 BM

B&S 625EXi™, 150 cm³, 3,7 kW (5,0 PS) bei 2.800 m¹, 1-Gang Ölbadgetriebe (2,2 km/h), 62 kg. Komplett mit Doppelmessermähelantrieb und Universal-Doppelmesserbalken 87 cm.

1729018	1.459,- (1.226,05)
---------	-----------------------

\* Solange der Vorrat reicht!

\*\* Gerät mit B&S Motor.

\*\*\* Besonders geeignet zum Hochgrasmähen, Heu- und Futter machen, außerdem für leichtes Gestrüpp.

\*\*\*\* Für Mäharbeiten über 25° Seitenneigung erforderlich.



Aktuelle Preise finden Sie online in unserem BayWa Portal. Entweder QR-Code auf S. 1 scannen und Artikel in der Aktionswelt auswählen oder unter [baywa-landwirtschaft.de](http://baywa-landwirtschaft.de) die Artikelnummer in das Suchfeld eingeben.



# Kehrmaschinen/Schneefräsen

Kehrmaschinen – Große Flächen schnell und gründlich reinigen.

**tielbürger**

**agria**



NEU



Gartentechnik

**1 Tielbürger Kehrmaschine tk17**  
B&S 575EX™ OHV, 140 cm<sup>3</sup>, 2,5 kW (3,4 PS), Flächenleistung max. 2.000 m<sup>2</sup>/h, Arbeitsbreite 70 cm, inkl. Universal-Kehrbürste, Ø Kehrwalze 30 cm, 1 Vorwärtsgang, 60 kg.

**1443808** **1.669,-**  
(1.402,52)

**2 Tielbürger Akku-Kehrmaschine tk38professional**  
EGO Li-Ion 56 V, Arbeitsbreite 80 cm, inkl. Universalbürste mit Doppelbesatz, Ø Kehrwalze 40 cm, 3 Vorwärtsgang, 1 Rückwärtsgang, empfohlene Akkus 2x 12 Ah/56 V, Akku-Laufzeit max. 135 min, 97 kg\*.

**2131601** **3.759,-**  
(3.158,82)

**3 Agria Kehrmaschine 7100 Cleanstar premium Grundgerät\*\***  
Honda GCvX 170, 170 cm<sup>3</sup>, 3,6 kW (4,9 PS), 94 kg.

**1921568** **4.199,-**  
(3.528,57)

## Zubehör für Tielbürger Kehrmaschinen

Bezeichnung	Passend für	Art. Nr.	Preis
Kehrgutbehälter	tk17	<b>1007858</b>	<b>369,-</b> (310,08)
Kehrgutbehälter	tk38professional	<b>2132405</b>	<b>529,-</b> (444,54)
EGO Akku 12 Ah/56 V	tk38professional	<b>2131602</b>	<b>699,-</b> (562,18)
EGO Schnellladegerät	EGO Akku 12 Ah/56 V	<b>2131603</b>	<b>109,-</b> (91,60)

## Zubehör für Agria Kehrmaschine

Bezeichnung	Art. Nr.	Preis
Bereifung Ackerstolle 3.50-6 AS	<b>796245</b>	<b>416,-</b> (349,58)
Bereifung Rasen 13x5.0-6	<b>845080</b>	<b>464,-</b> (389,92)
<b>4</b> Bürstenpaar grob, 100 cm, zum Kehren von Schmutz und Schnee	<b>818405</b>	<b>214,-</b> (179,83)
Bürstenpaar fein, 100 cm, zum Kehren von Schmutz und Staub	<b>818354</b>	<b>238,-</b> (200,-)
<b>5</b> Bio-Bürstenpaar grob, 100 cm, aus biologisch abbaubarer Stärke	<b>1921478</b>	<b>321,-</b> (269,75)
Bio-Bürstenpaar fein, 100 cm, aus biologisch abbaubarer Stärke	<b>1920483</b>	<b>345,-</b> (289,92)
<b>6</b> Moosbürste 100 cm	<b>1729083</b>	<b>595,-</b> (569,75)
Kehrgutbehälter 100 cm	<b>607915</b>	<b>678,-</b> (570,-)
Schneeschild 100 cm	<b>607916</b>	<b>464,-</b> (389,92)

Schneefräsen – Die effizienteste und kraftschonendste Art Schnee zu räumen.



**AL-KO**



**Husqvarna**



**ARIENS**

**7 AL-KO Schneefräse 620 E II**  
AL-KO, 212 cm<sup>3</sup>, 4,4 kW (6,0 PS) bei 2.000 min<sup>-1</sup>, Räumbreite 62 cm, optional zuschaltbarer Radantrieb, Griffheizung, Arbeitsscheinwerfer, 83 kg.

**2109355** **1.049,90**  
(882,27)

**8 Husqvarna® Schneefräse ST 227**  
Husqvarna® Premium, 252 cm<sup>3</sup>, 5,8 kW (7,8 PS) bei 3.600 min<sup>-1</sup>, Räumbreite 68 cm, Servolenkung, Reibradgetriebe, Arbeitsscheinwerfer, 97,5 kg.

**2054946** **2.149,-**  
(1.805,88)

**9 Ariens Schneefräse ST 28 DLE Pro**  
Ariens AX OHV, 420 cm<sup>3</sup>, Räumbreite 71 cm, Griffheizung, Disc-O-Matic Antrieb, Autoturn für müheloses Wenden, 139,3 kg.

**2111741** **4.390,-**  
(3.689,08)

\* Gewicht ohne Akku. \*\* Grundgerät ohne Bereifung und Bürsten.



Aktuelle Preise finden Sie online in unserem BayWa Portal. Entweder QR-Code auf S. 1 scannen und Artikel in der Aktionswelt auswählen oder unter [baywa-landwirtschaft.de](http://baywa-landwirtschaft.de) die Artikelnummer in das Suchfeld eingeben.

# Kombigeräte

## Husqvarna® Kombisystem

Vielseitig einsetzbar – Größtmögliche Flexibilität bei der Arbeit durch verschiedene Kombi-Anbauteile.



1



2

### 1 Husqvarna® Kombitrimmer 535LK

Leistungsstarker, professioneller Kombitrimmer mit langlebigem X-Torq®-Motor, Anti-Vibrationssystem und Soft-Handgriffen für komfortables Arbeiten auch bei langen Einsätzen. Inkl. Trimmerkopf T35. 34,6 cm³, 1,5 kW (2,0 PS), 5,8 kg.

2101389

849,-  
(713,45)

### 2 Husqvarna® Akku Kombitrimmer 325iLK

Kraftvolles, sehr gut ausgewogenes Akku-Kombigerät für anspruchsvolle Nutzer. Inkl. Trimmerkopf T35. E-TORQ-Motor, BLDC (bürstenlos), Li-Ion 36 V, savE-Modus, 3,4 kg\*.

2111064

499,-  
(419,33)

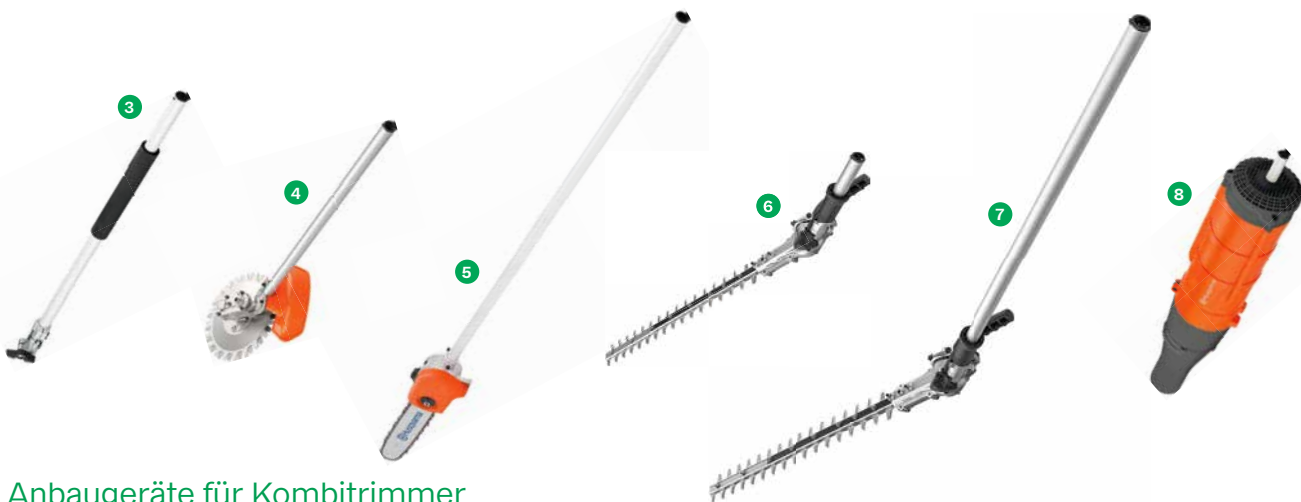

## Anbaugeräte für Kombitrimmer

Bezeichnung	Technische Daten	Art. Nr.	Preis
3 Verlängerung EX780	Verlängert den Schaft um ca. 80 cm	1519702	110,- (92,43)
Sensenvorsatz BCA850	Mit Kombischutz und Grasmesser Multi 255-4	2107948	189,- (158,82)
Kantenschneidervorsatz ESA850	Für genaue Kanten an Grasflächen, Fußwegen und Blumenbeeten	1911516	209,- (175,63)
4 Grasschervorsatz RA850	Entfernen von Unkraut und zum Schneiden der Rasenkante	1815016	499,- (419,33)
Hochtastervorsatz PAX730	Schneidet bis zu 15 cm dicke Äste, Länge 73 cm	2083144	389,- (326,89)
5 Hochtastervorsatz PAX1100	Schneidet bis zu 15 cm dicke Äste, Länge 110 cm	2083145	399,- (335,29)
6 Heckenschervorsatz HA200	Messerbalken 55 cm, Rohrlänge 11 cm	2101371	409,- (343,70)
7 Heckenschervorsatz HA860	Messerbalken 55 cm, Rohrlänge 85 cm	2083142	429,- (360,50)
8 Blasergerätevorsatz BA101	Leistungsstarkes Blasergerät	1519350	209,- (175,63)
Hackvorsatz CA230	Ideal für Bodenarbeiten in empfindlichen Bereichen	1588060	349,- (293,28)
Vertikutiervorsatz DT600	Befreit den Rasen von Moos für besseres Wachstum	1588061	499,- (419,33)
Kehrwälzenvorsatz SR600-2	Gummibürste zum effektiven Beseitigen von Sand und Kies	1526183	499,- (419,33)
Kehrbürstenvorsatz BR600	Ideal zum Befreien von Dreck, sogar aus tiefen Fugen	1519351	499,- (419,33)

\* Gewicht ohne Akku.

## Stihl Kombisystem

So vielfältig die Aufgaben. So einzigartig der Motor.

Leistungsstarke Kombimotoren und praktische Kombiwerkzeuge für unterschiedliche Aufgaben.



1

### 1 Stihl Kombimotor KM 131 R

Für professionelle Einsätze mit hohen Leistungsanforderungen. 4-Mix\*-Motor, 36,3 cm<sup>3</sup>, 1,4 kW (1,9 PS), automatische Dekompression, Rundumgriff, Tragegurt, 4,4 kg.

1653110

729,-  
(612,61)



2

### 2 Stihl Akku Kombimotor KMA 135 R

Leistungsstarker Akku-Kombimotor, Stihl EC-Motor, Li-Ion 36 V, Einhand-Multifunktionsgriff mit Drehzahlregulierung und LED-Anzeige, Rundumgriff, Tragegurt, Einzelgerät ohne Akku und Ladegerät, empfohlener Akku AP 300 S, 3,4 kg\*.

1988384

469,-  
(394,12)



## Kombiwerkzeuge

Bezeichnung	Technische Daten	Gewicht	Art. Nr.	Preis
3 Sense FS-KM	Mähkopf AutoCut C 25-2	1,2 kg	11737623	164,- (137,82)
4 Sense FS-KM	Grasschneideblatt GrassCut 230-2	1,2 kg	11286674	164,- (137,82)
Kantenschneider FCB-KM	Für exakte Rasenkanten, einstellbare Arbeitstiefe	2,3 kg	11308776	194,- (163,03)
5 Kreiselschere RG-KM	Kreiselschere mit 26 mm Zahnabstand	2,5 kg	12043670	374,- (314,29)
6 Hochentaster HT-KM	Schienenlänge 30 cm	1,3 kg	12216088	394,- (331,09)
Heckenschneider HL-KM 0°	Schnittlänge 50 cm	1,7 kg	11598029	299,- (251,26)
Heckenschneider HL-KM 145°	Verstellgetriebe stufenweise justierbar, Schnittlänge 50 cm	2,3 kg	11598030	464,- (389,92)
7 Heckenschneider HL-KM 145°	Verstellgetriebe stufenweise justierbar, Schnittlänge 60 cm	2,3 kg	1956302	479,- (402,52)
Schaftverlängerung 50 cm	Aus Aluminium, für HT-KM, HL-KM	0,6 kg	10934595	84,- (70,59)
8 Schaftverlängerung 100 cm	Aus Carbon, Hohlwelle Aluminium, für HT-KM, HL-KM	0,9 kg	11903974	139,- (116,81)
Schaftverlängerung 100 cm	Aus Stahl, für HT-KM	1,4 kg	10156593	94,- (78,99)
Gestrüppschneider FH-KM 145°	Schnittlänge 25 cm	2,1 kg	11598031	459,- (385,71)
9 Blasgerät BG-KM	Leistungsstarkes Blasgerät	1,8 kg	1956306	204,- (171,43)
Bodenfräse BF-KM	Zum Durchlüften und Kultivieren von Böden, Arbeitsbreite 22 cm	4,1 kg	1956305	344,- (289,08)
Kehrwalze KW-KM	Mit Gummilamellen, ideal zum Kehren von Gehwegen und Straßen, Arbeitsbreite 60 cm	7,4 kg	1956303	589,- (494,96)
Kehrbürste KB-KM	Entfernt Schmutz auch aus tiefen Rillen und Furchen, Arbeitsbreite 60 cm	6,4 kg	1956304	419,- (352,10)

\* Gewicht ohne Akku.



# Freischneider

Husqvarna® Freischneider



**1 122C**  
Leichter Trimmer mit gebogenem Führungsholm. 21,7 cm³, 0,6 kW (0,8 PS), Trimmerkopf mit Spritzschutz, 4,4 kg.

**1313120** **229,-**  
(192,44)



**2 215iL Set mit B140 und C80\* Akku**  
Leichter Akku-Trimmer, perfekt zum Kantenschneiden oder für leichte Graspflegearbeiten. BLDC (bürstenlos), Li-Ion 36 V, savE-Modus, halbautomatischer Trimmerkopf R25B, Set inkl. Akku B140 und Ladegerät C80, 2,9 kg\*\*.

**2083125** **379,-**  
(318,49)



**3 325iR Akku**  
Leistungsstarke Akku-Motorsense mit digitalem Bedienfeld und 3 einstellbaren Leistungsstufen. E-Torq®-Motor, BLDC (bürstenlos), Li-Ion 36 V, savE-Modus, Trimmerkopf T35B M10, Grasmesser Multi 255-3, Tragegurt Balance 35, Einzelgerät ohne Akku und Ladegerät, empfohlener Akku BLi30, 3,5 kg\*\*.

**2127937** **429,-**  
(360,50)



**4 525iRXT Akku**  
Robuste und leistungsstarke Akku-Motorsense mit digitalem Bedienfeld und 3 einstellbaren Leistungsstufen. E-Torq®-Motor, BLDC (bürstenlos), Li-Ion 36 V, Trimmerkopf ErgoFeed E35B M12, Dickichtmesser Multi 255-4, Tragegurt Balance XB, Einzelgerät ohne Akku und Ladegerät, empfohlener Akku BLi300, 4,2 kg\*\*.

**2127932** **549,-**  
(461,34)



**5 525RX Mark II\*\*\*\***  
Kraftvolle, leichte und komfortable Motorsense. X-Torq®-Motor, 25,4 cm³, 1,0 kW (1,36 PS), SmartStart®, Trimmerkopf T35, Grasschneideblatt 255, Tragegurt Balance 35, 5,5 kg.

**2128845** **649,-**  
(545,38)



**6 135R**  
Vielseitiger Freischneider ideal für Privatanwender. X-Torq®-Motor, 34,6 cm³, 1,4 kW (1,9 PS), Trimmerkopf, Grasmesser, Standard-Doppelschultergurt, 6,8 kg.

**2100034** **799,-**  
(671,43)



**7 336FR**  
Motorsense und Forstfreischneider in einem Gerät. X-Torq®-Motor, 34,6 cm³, 1,4 kW (1,9 PS), Trimmerkopf T35, Grasschneideblatt 300, Kreissägeblatt 200, Tragegurt Balance 35, 7,0 kg.

**2100033** **899,-**  
(755,46)



**8 535RX\*\*\*\***  
Leistungsstarke und wendige Motorsense. X-Torq®-Motor, 34,6 cm³, 1,6 kW (2,2 PS), Low-Vib®, Trimmerkopf T35, Grasschneideblatt 255, Tragegurt Balance 35, 6,1 kg.

**2099910** **899,-**  
(755,46)



**9 545RXT AutoTune™**  
Hochleistungsfreischneider für den Profi. X-Torq®-Motor, 45,7 cm³, 2,2 kW (3,0 PS), Low-Vib®, Trimmerkopf T45x, Dickichtmesser 300, Tragegurt Balance XT, 8,6 kg.

**2098333** **1.399,-**  
(1.175,63)

\* Auch als Einzelgerät ohne Akku und Ladegerät erhältlich.

\*\* Gewicht ohne Akku.

\*\*\* Verfügbar ab Mitte 2023.

\*\*\*\* Auch als Modell RXT mit LowVib® erhältlich.

## Stihl Freischneider



**1 FS 38**  
Leichteste Motorsense von Stihl mit einstellbarem Rundumgriff. Ideal zum Trimmen von Graskanten. Stihl 2-Mix-Motor, 27,2 cm<sup>3</sup>, 0,65 kW (0,9 PS), Mähkopf AutoCut C 6-2, 4,2 kg.

**1912099** **219,-**  
(184,03)



**2 FS 55\***  
Vielseitige Motorsense mit Zweihandgriff und Tragegurt zum ergonomischen Flächenmähen. Stihl 2-Mix-Motor, 27,2 cm<sup>3</sup>, 0,75 kW (1,0 PS), Grasschneideblatt GSB 230-2, 4,9 kg.

**1814242** **289,-**  
(242,86)



**3 FSA 60 R Set mit AK 20 und AL 101\*\* Akku**  
Akku-Motorsense für die Rasen- und Rasenkantenpflege mit Rundumgriff. Stihl EC-Motor, Li-Ion 36 V, Mähkopf AutoCut C 6-2, Set mit Akku AK 20 und Ladegerät AL 101, 3,1 kg\*\*\*\*.

**1988386** **359,-**  
(301,68)

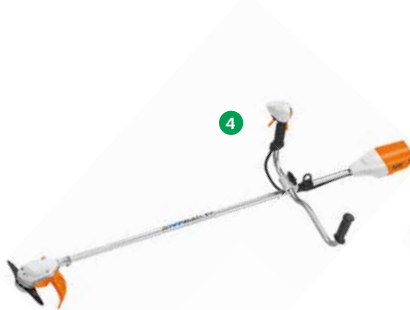

**4 FSA 90\*\*\* Akku**  
Leistungsstarke Akku-Motorsense für Flächenarbeiten in zähem Gras mit ECOSPEED. Stihl EC-Motor, Li-Ion 36 V, Grasschneideblatt GSB 260-2, Doppelschultergurt, ohne Akku und Ladegerät, empfohlener Akku AP 300, 3,2 kg\*\*\*\*.

**1536339** **459,-**  
(385,71)



**5 FSA 135 Akku**  
Robuste und leistungsstarke Akku-Motorsense zum Mähen von Gras und Gestrüpp. Mit Einhand-Multifunktionsgriff mit Drehzahlregulierung und LED-Anzeige.

Stihl EC-Motor, Li-Ion 36 V, Grasschneideblatt 260-2, mit Doppelschultergurt, Einzelgerät ohne Akku und Ladegerät, empfohlener Akku AP 300S, 4,9 kg\*\*\*\*.

**1988382** **629,-**  
(528,57)



**6 FS 131**  
Besonders leistungsstarke Motorsense für Flächenarbeiten in zähem Gras. Stihl 4-Mix-Motor, 36,3 cm<sup>3</sup>, 1,4 kW (1,9 PS), Grasschneideblatt GSB 230-2, Doppelschultergurt, 5,8 kg.

**1652716** **834,-**  
(700,84)

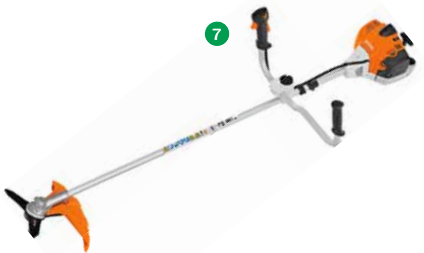

**7 FS 261 C-E**  
Benzin-Motorsense für anspruchsvolle Mäh- und Flächenarbeiten mit ErgoStart. Stihl 2-Mix-Motor, 41,6 cm<sup>3</sup>, 2,0 kW (2,7 PS), Dickichtmesser 300-3, Doppelschultergurt, 7,8 kg.

**2113537** **1.059,-**  
(889,92)



**8 FS 361 C-EM**  
Kraftvoller Freischneider mit M-Tronic und ErgoStart. Stihl 2-Mix-Motor, 37,7 cm<sup>3</sup>, 1,7 kW (2,3 PS), Dickichtmesser 300-3, Universalgurt Advance Plus, 8,6 kg.

**2088368** **1.179,-**  
(990,76)



**9 FS 461 C-EM**  
Sehr starker, komfortabler, langlebiger und robuster Freischneider mit M-Tronic und ErgoStart. Stihl 2-Mix-Motor, 45,6 cm<sup>3</sup>, 2,2 kW (3,0 PS), Dickichtmesser 300-3, Universalgurt Advance Plus, 8,7 kg.

**2084173** **1.469,-**  
(1.234,45)

\* Auch erhältlich mit Rundgriff (R).

\*\* Auch als Einzelgerät ohne Akku und Ladegerät erhältlich.

\*\*\* Auch im Set mit Akku und Ladegerät erhältlich.

\*\*\*\* Gewicht ohne Akku.



Aktuelle Preise finden Sie online in unserem BayWa Portal. Entweder QR-Code auf S. 1 scannen und Artikel in der Aktionswelt auswählen oder unter [baywa-landwirtschaft.de](http://baywa-landwirtschaft.de) die Artikelnummer in das Suchfeld eingeben.

# Heckenscheren/Hochentaster

Husqvarna® Heckenscheren



## 1 Husqvarna® Benzin-Heckenschere 122HD60

Besonders leise und leichte Heckenschere, die sich hervorragend für den Einsatz im heimischen Garten eignet.

21,7 cm<sup>3</sup>, 0,6 kW (0,8 PS), Schnittlänge 60 cm, SmartStart®, Griff drehbar, 4,9 kg.

**1239714** **439,-**  
(368,91)



NEU

## 2 Husqvarna® Akku Heckenschere 522iHD60

Leistungsstarke Akku-Heckenschere mit digitalem Bedienfeld und drei einstellbaren Leistungsstufen. BLDC (bürstenlos), Li-Ion 36 V, savE-Modus, Schnittlänge 60 cm, Griff drehbar, Einzelgerät ohne Akku und Ladegerät, empfohlene Akkus BLi100, BLi200, BLi950X, 3,6 kg\*.

**2127921** **649,-**  
(545,38)



## 3 Husqvarna® Benzin-Heckenschere 522HDR75X

Doppelseitige Heckenschere mit hohem Drehmoment für Rückschnitte.

21,7 cm<sup>3</sup>, 0,6 kW (0,8 PS), Schnittlänge 75 cm, Griff drehbar, 5,2 kg.

**1814244** **949,-**  
(797,48)

# Stihl Heckenscheren



NEU

## 4 Stihl® Akku Heckenschere HSA 50 Set mit AK 10 und AL 101\*\*\*

Leichte und leise Akku-Heckenschere zum Trimmen von Büschen, Sträuchern sowie mittelgroßen Hecken. Stihl Motor, Li-Ion 36 V, Schnittlänge 50 cm, Set mit Akku AK 10 und Ladegerät AL 101, 2,9 kg\*.

**2119852** **289,-**  
(242,86)



## 5 Stihl® Benzin-Heckenschere HS 45

Einsteigermodell für die Gehölzpflege im Hausgarten.

Stihl 2-Mix-Motor, 27,2 cm<sup>3</sup>, 0,75 kW (1,0 PS), Schnittlänge 60 cm, Seilzugstarter mit Elastostart, Griff starr, 5 kg.

**1914153** **399,-**  
(335,29)

## 6 Stihl® Benzin-Heckenschere HS 82 R\*\*

Profi-Gerät mit niedriger Messergeschwindigkeit für einen kräftigen Schnitt.

Stihl 2-Mix-Motor, 22,7 cm<sup>3</sup>, 0,7 kW (1,0 PS), Schnittlänge 60 cm, Griff drehbar, 5,3 kg.

**1813808** **854,-**  
(717,65)

# Hochentaster



## 7 Stihl® Akku Hochentaster HTA 86

Stihl EC-Motor, Li-Ion 36 V, Schienenlänge 30 cm, Gesamtlänge 270 – 390 cm, ohne Akku und Ladegerät, empfohlener Akku AP 200, 5,0 kg\*.

**1988402** **679,-**  
(570,59)



## 8 Husqvarna® Akku Hochentaster 530iPT5

E-TORQ/BLDC (bürstenlos), Li-Ion 36 V, Schienenlänge 25 cm, Gesamtlänge 280 – 400 cm, ohne Akku und Ladegerät, empfohlene Akkus BLi200 und BLi300, 5,0 kg\*.

**2107952** **749,-**  
(629,41)

\* Gewicht ohne Akku.

\*\* Auch als Modell HS 82 T, mit hoher Messergeschwindigkeit, für einen feinen Schnitt erhältlich.

\*\*\* Auch als Einzelgerät ohne Akku und Ladegerät erhältlich.



## Husqvarna® Blasgeräte



**1 Husqvarna® Benzin-Blasgerät 125B**  
28,0 cm³, 0,8 kW (1,1 PS) bei 8.000 min⁻¹, Luftdurchsatz max. 720 m³/h, Rund- und Flachdüse, 4,3 kg.

**291500** **349,-**  
(293,28)

NEU\*



**2 Husqvarna® Akku Blas-Sauggerät 120iBV Set mit B140 und C80\*\***  
BLDC (bürstenlos), Li-Ion 36 V, Blaskraft 8,0 N, Fangvolumen 30 l, Runddüse, Set mit Akku B140 und Ladegerät C80, 4,1 kg\*\*\*.

**2127973** **399,-**  
(335,29)



**3 Husqvarna® Akku Blasgerät 525iB Mark II**  
BLDC (bürstenlos), Li-Ion 36 V, Luftdurchsatz max. 840 m³/h, Einzelgerät ohne Akku und Ladegerät, empfohlene Akkus BLi200, BLi300 und BLi950X, 2,5 kg\*\*\*.

**2083116** **529,-**  
(444,54)



Gartentechnik

## Stihl Blasgeräte



**4 Stihl® Akku Blasgerät BGA 86**  
Stihl EC-Motor, Li-Ion 36 V, Luftdurchsatz 710 – 780 m³/h, Runddüse, ohne Akku und Ladegerät, empfohlener Akku AP 300 S, 2,8 kg\*\*\*.

**1912113** **354,-**  
(297,48)



**5 Stihl® Akku Saughäcksler SHA 56 Set mit AK 20 und AL 101\*\***  
Stihl Motor, Li-Ion 36 V, Luftdurchsatz max. 510 m³/h, Fangvolumen 40 l, Runddüse, Set mit Akku AK 20 und Ladegerät AL 101, 4,2 kg\*\*\*.

**2128653** **429,-**  
(360,50)

NEU



**6 Stihl Benzin-Blasgerät BG 86**  
Stihl 2-Mix Motor, 27,2 cm³, Luftdurchsatz 755 m³/h, Rund- und Flachdüse, Antivibrationssystem, ElastoStart, 4,4 kg.

**1854803** **524,-**  
(440,34)



**7 TECTROL Sägekettenöl 5 l**

- Gut haftend
- Extremer Verschleißschutz
- Universell einsetzbar
- Günstiges Viskositätsverhalten

**1874406** **28,50**  
(23,95)



**8 TECTROL Eco Benzin 2 Plus**  
Gebrauchsfertiges Sonderkraftstoffgemisch für 2-Takt-Motoren mit den Mischungsverhältnissen 1:25 bis 1:100. Schont Umwelt und Gesundheit. Optimierte Zündwilligkeit und effiziente Verbrennung erhöhen Leistung und Lebensdauer der Motoren. Inhalt 5 l. GP 4,70 (3,95) €/l.

**1634364** **23,49**  
(19,74)



**9 TECTROL Multi Spray XL**  
Hochwertiges, universell einsetzbares Multifunktionspray mit PTFE zur vielseitigen Anwendung im Werkstattbereich und in der industriellen Anwendung. Geeignet für Wartung und Service (Fahrrad, Motorrad, Auto, LKW und für die gesamte Landwirtschaft), sowie in Haus und Garten, bei Sport und Hobby. 400 ml. GP 25,20 (21,18) €/l.

**1654295** **10,08**  
(8,47)



**Ihr Service Plus der BayWa – wir bieten Ihnen:**

- + Fachgerechte Beratung
- + Für jeden Einsatz das richtige Gerät
- + Sicherheit durch persönliche Einweisung
- + Qualifizierter Reparaturservice in Ihrer Nähe



**Gute Wartung garantiert eine lange Lebensdauer für Ihre wertvollen Geräte.**

\* Verfügbar ab Mitte 2023.

\*\* Auch als Einzelartikel ohne Akku und Ladegerät erhältlich.

\*\*\* Gewicht ohne Akku.



Aktuelle Preise finden Sie online in unserem BayWa Portal. Entweder QR-Code auf S. 1 scannen und Artikel in der Aktionswelt auswählen oder unter [baywa-landwirtschaft.de](http://baywa-landwirtschaft.de) die Artikelnummer in das Suchfeld eingeben.

# Motorsägen

Husqvarna® Motorsägen

Benzin-Motorsägen zum Brennholzsägen und für die Grundstückspflege



## 1 120 Mark II

Allround-Einstiegssäge für Hausbesitzer. Low-Kickback-Schneidausrüstung für erhöhte Sicherheit. 38,2 cm³, 1,4 kW (1,9 PS), Schienenlänge 35 cm, Air Injection™, X-Torq®, LowVib®, 4,9 kg\*.

<b>1779059</b>	<b>229,-</b> (192,44)
----------------	--------------------------



## 2 130

Zum Brennholzsägen, Entasten und Fällen von kleineren Bäumen. Einfach zu starten und leicht zu handhaben. 38 cm³, 1,5 kW (2,0 PS), Schienenlänge 35 cm, Air Injection™, X-Torq®, LowVib®, 4,7 kg\*.

<b>1729021</b>	<b>319,-</b> (268,07)
----------------	--------------------------



## 3 135 Mark II

Robuste, zuverlässige und einfach zu bedienende Säge – perfekt für den anspruchsvollen Privatanwender. 38 cm³, 1,6 kW (2,2 PS), Schienenlänge 35 cm, Air Injection™, X-Torq®, LowVib®, SmartStart®, 4,7 kg\*.

<b>1813511</b>	<b>379,-</b> (318,49)
----------------	--------------------------

## Benzin-Motorsägen für Landwirtschaft und Gartenbau



## 4 435 Mark II

Leichte und effiziente Allroundsäge mit gutem Handling. Mit Kraftstoffpumpe und automatischem Start-/Stoppschalter. 40,9 cm³, 1,6 kW (2,2 PS). Schienenlänge 38 cm, Air Injection™, X-Torq®, LowVib®, 4,2 kg\*.

<b>2113153</b>	<b>529,-</b> (444,54)
----------------	--------------------------



## 5 540 XP® Mark III

Leistungsstarke Säge mit herausragender Manövrierbarkeit und Ergonomie. 39,1 cm³, 1,9 kW (2,6 PS), Schienenlänge 36 cm, AutoTune™, Air Injection™, X-Torq®, SmartStart®, 4,1 kg\*.

<b>2130133</b>	<b>899,-</b> (755,46)
----------------	--------------------------



## 6 545 Mark II

Kraftvolle, langlebige und leicht zu manövrierende Säge zum Fällen und Entasten kleiner und mittlerer Bäume. 50,1 cm³, 2,7 kW (3,7 PS), Schienenlänge 38 cm, AutoTune™, Air Injection™, X-Torq®, LowVib®, SmartStart®, 5,3 kg\*.

<b>1815178</b>	<b>1.049,-</b> (881,51)
----------------	----------------------------

## Husqvarna® Kombikanister

Kraftstoff/Öl	Art. Nr.	Preis
7 5,0/2,5 l	<b>1444617</b>	<b>64,99</b> (54,61)
8 6,0/2,5 l	<b>317252</b>	<b>59,99</b> (50,41)



\* Gewicht ohne Schiene/Kette.  
\*\* Verfügbar ab Mitte 2023.

## Benzin-Motorsägen für die Forstwirtschaft



### 1 550 XP®/XP®G Mark II

Effiziente, zuverlässige und komfortable Bedienung durch innovative Funktionen. 50,1 cm<sup>3</sup>, 3,0 kW (4,1 PS), AutoTune™, Air Injection™, X-Torq®, LowVib®, 5,3 kg\*.

Schienenlänge	Art. Nr.	Preis
38 cm	<b>1815181</b>	<b>1.129,-</b> (948,74)
38 cm**	<b>1815184</b>	<b>1.229,-</b> (1.032,77)
45 cm	<b>1815182</b>	<b>1.149,-</b> (965,55)

### 2 560 XP®/XP®G

Mit X-Torq® und RevBoost™ Motorentechnologie für hohe Leistung bei weniger Emissionen. 59,8 cm<sup>3</sup>, 3,5 kW (4,7 PS), AutoTune™, Air Injection™, LowVib®, SmartStart®, 5,9 kg\*.

Schienenlänge	Art. Nr.	Preis
45 cm	<b>1986325</b>	<b>1.439,-</b> (1.209,24)
45 cm***	<b>1988835</b>	<b>1.539,-</b> (1.293,28)

### 3 572 XP®/XP®G

Profisäge mit einem Top-Leistungsgewicht, ausgezeichneter Kühlleistung und Hochleistungsfiltration. 70,6 cm<sup>3</sup>, 4,3 kW (5,9 PS), AutoTune™, Air Injection™, X-Torq®, LowVib®, SmartStart®, 6,6 kg\*.

Schienenlänge	Art. Nr.	Preis
45 cm	<b>1717994</b>	<b>1.649,-</b> (1.385,71)
50 cm****	<b>1717995</b>	<b>1.749,-</b> (1.469,75)

## Motorsägen zur professionellen Baumpflege



### 4 T535i XP\*\*\*\*\* Akku

E-Torq®-Motor, BLDC (bürstenlos), Li-Ion 36 V, savE™, Schienenlänge 30 cm, ohne Akku und Ladegerät, empfohlene Akkus BLi200X und BLi300, 2,4 kg\*\*\*\*\*.

<b>1815015</b>	<b>599,-</b> (503,36)
----------------	--------------------------

### 5 T540i XP\*\*\*\*\* Akku

E-Torq®-Motor, BLDC (bürstenlos), Li-Ion 36 V, savE™, Schienenlänge 35 cm, ohne Akku und Ladegerät, empfohlene Akkus BLi200 und BLi300, 2,5 kg\*\*\*\*\*.

<b>2127939</b>	<b>879,-</b> (738,66)
----------------	--------------------------

### 6 T540 XP® Mark III\*\*\*\*\*

39,1 cm<sup>3</sup>, 1,9 kW (2,6 PS), Schienenlänge 36 cm, AutoTune™, Air Injection™, X-Torq®, SmartStart®, 3,8 kg\*.

<b>2130132</b>	<b>989,-</b> (831,09)
----------------	--------------------------

## Akku-Motorsägen



### 7 225i Akku

BLDC (bürstenlos), Li-Ion 36 V, savE™, Schienenlänge 35 cm, ohne Akku und Ladegerät, empfohlene Akkus B140, BLi20, BLi30, 2,9 kg\*\*\*\*\*.

<b>2127930</b>	<b>269,-</b> (226,05)
----------------	--------------------------

### 8 535i XP® Akku

E-Torq®-Motor, BLDC (bürstenlos), Li-Ion 36 V, savE™, Schienenlänge 35 cm, ohne Akku und Ladegerät, empfohlene Akkus BLi200 und BLi300, 2,6 kg\*\*\*\*\*.

<b>1815014</b>	<b>549,-</b> (461,34)
----------------	--------------------------

### 9 540i XP® Akku

E-Torq®-Motor, BLDC (bürstenlos), Li-Ion 36 V, savE™, Schienenlänge 40 cm, ohne Akku und Ladegerät, empfohlener Akku BLi300, 2,9 kg\*\*\*\*\*.

<b>2127940</b>	<b>849,-</b> (713,45)
----------------	--------------------------

\* Gewicht ohne Kette/Schiene.

\*\* Modell XP®G mit Griffheizung. Gewicht ohne Schiene/Kette 5,5 kg.

\*\*\* Modell XP®G mit Griffheizung. Gewicht ohne Schiene/Kette 6,1 kg.

\*\*\*\* Modell XP®G mit Griffheizung. Gewicht ohne Schiene/Kette 6,8 kg.

\*\*\*\*\* Beim Kauf Sachkundenachweis erforderlich!

\*\*\*\*\* Gewicht ohne Akku.



Aktuelle Preise finden Sie online in unserem BayWa Portal. Entweder QR-Code auf S. 1 scannen und Artikel in der Aktionswelt auswählen oder unter [baywa-landwirtschaft.de](http://baywa-landwirtschaft.de) die Artikelnummer in das Suchfeld eingeben.



# Schutzkleidung

Husqvarna® Classic  
– Ideal für Privatanwender!

## Forsthelme

**1 Husqvarna® Forsthelm Classic**  
Preis **69,99** (58,82)  
(1398456)



Husqvarna® Technical  
– Ideal für den professionellen  
Einsatz im Forstbereich!



**2 Husqvarna® Forsthelm Technical**  
Preis **169,-** (142,02)  
(1455895)



## Handschuhe

**3 Husqvarna® Handschuh  
Functional Light Comfort**  
Größen 6 – 12  
Preis **24,99** (21,00)  
(z. B. 2080744)



**4 Husqvarna® Schnitenschutz-  
handschuh Technical**  
Größen 8 – 10  
Preis **64,99** (54,61)  
(z. B. 2109885)



## Jacken

**5 Husqvarna® Forstjacke  
Classic**  
Größen S – XXL  
Preis **89,99** (75,62)  
(z. B. 1713825)



- ✓ Gute Sichtbarkeit durch reflektierende Logos
- ✓ Bequemes Arbeiten



**6 Husqvarna® Forstjacke  
Functional**  
Größen S – XXL  
Preis **179,-** (150,42)  
(z. B. 1667807)



- ✓ Praktische Details wie Taschen und Belüftungseinsätze
- ✓ Bequemes Arbeiten



## Hosen

**7 Husqvarna® Schnitenschutz-  
Bundhose Classic 20 A**  
Größen 44 – 64  
Preis **145,-** (121,85)  
(z. B. 2080667)



- ✓ Schnitenschutzklasse 1
- ✓ Gute Belüftung durch Reißverschlüsse auf der Hosenbeinrückseite
- ✓ Höhere Haltbarkeit durch zusätzliche Verstärkungen



**8 Husqvarna® Schnitenschutz-  
Latzhose Classic 20 A**  
Größen 44 – 64  
Preis **159,-** (133,61)  
(z. B. 2080308)



**9 Husqvarna® Schnitenschutz-  
Bundhose Functional 20 A**  
Größen 46 – 62  
Preis **219,-** (184,03)  
(z. B. 2080658)



- ✓ Schnitenschutzklasse 1
- ✓ Vorgeformte Kniepartie für größeren Komfort und bessere Beweglichkeit
- ✓ Bequemes 4-Wege-Stretchmaterial



**10 Husqvarna® Schnitenschutz-  
Latzhose Functional 20 A**  
Größen 46 – 62  
Preis **229,-** (192,44)  
(z. B. 2107957)



## Motorsägenstiefel mit Schnitenschutz

**11 Husqvarna® Schnitenschutz-  
Lederstiefel Classic 20**  
Größen 39 – 47  
Preis **259,-** (217,65)  
(z. B. 2042348)



**12 Husqvarna® Schnitenschutz-  
Stiefel Functional 24**  
Größen 37 – 47  
Preis **129,-** (108,40)  
(z. B. 1856626)



## Forsthelme

**1 Stihl Forsthelm Function Basic**  
 Preis 47,- (39,50)  
 (12022872)



**2 Stihl Forsthelm Function Universal**  
 Preis 72,- (60,50)  
 (12016518)



## Handschuhe

**3 Stihl Handschuh Function SensoTouch**  
 Größen 9 – 11  
 Preis 4,70 (3,95)  
 (z. B. 12130432)



**4 Stihl Schnitzzschutzhandschuh Dynamic Vent**  
 Größen 8 – 11  
 Preis 18,90 (15,88)  
 (z. B. 12385834)



## Stihl Function Universal

– Für Einsteiger und Gelegenheitsanwender!

**5 Stihl Forstjacke Function Universal**  
 Größen S – XXL  
 Preis 72,- (60,50)  
 (z. B. 11948374)



- ✓ Robuste und atmungsaktive Hightech-Fasern
- ✓ Mit hohem Warnfarbenanteil für bessere Sichtbarkeit
- ✓ Praktische Details wie Taschen und Belüftungseinsätze

**7 Stihl Schnitzzschutzbundhose Function Universal**  
 Größen XS – 3XL, auch in Kurz- und Langgrößen verfügbar  
 Preis 103,99 (87,39)  
 (z. B. 11937066)



- ✓ Schnitzzschuttklasse 1
- ✓ Dornenschutz am vorderen und hinteren Teil des Beinbereichs
- ✓ Atmungsaktives Material mit hohem Tragekomfort und Bewegungsfreiheit



**8 Stihl Schnitzzschutzbundhose Function Universal**  
 Größen XS – 3XL, auch in Kurz- und Langgrößen verfügbar  
 Preis 118,- (99,16)  
 (z. B. 12004387)



## Stihl Function Ergo

– Die ergonomische Modellreihe!

**6 Stihl Forstjacke Function Ergo**  
 Größen XS – XXL  
 Preis 118,- (99,16)  
 (z. B. 12010604)



- ✓ Robustes Material für lange Haltbarkeit
- ✓ Modernes und attraktives Design
- ✓ Verstärkungen an den Ellenbogen
- ✓ Reflexstreifen und hoher Warnfarbenanteil für bessere Sichtbarkeit

**9 Stihl Schnitzzschutzbundhose Function Ergo**  
 Größen XS – 3XL, auch in Kurz- und Langgrößen verfügbar  
 Preis 138,- (115,97)  
 (z. B. 11983548)



- ✓ Schnitzzschuttklasse 1
- ✓ Reflexeinsätze für gute Sichtbarkeit
- ✓ Verstärkungen an den Knien



**10 Stihl Schnitzzschutzbundhose Function Ergo**  
 Größen S – 3XL, auch in Kurz- und Langgrößen verfügbar  
 Preis 148,- (124,37)  
 (z. B. 11990156)



## Motorsägenstiefel mit Schnitzzschutz

**11 Stihl Schnitzzschutzbundhose Function Ergo**  
 Größen 39 – 47  
 Preis 234,- (196,64)  
 (z. B. 12035966)



**12 Stihl Schnitzzschutzbundhose Function Ergo**  
 Größen 36 – 50  
 Preis 234,- (196,64)  
 (z. B. 11944453)



Aktuelle Preise finden Sie online in unserem BayWa Portal. Entweder QR-Code auf S. 1 scannen und Artikel in der Aktionswelt auswählen oder unter [baywa-landwirtschaft.de](http://baywa-landwirtschaft.de) die Artikelnummer in das Suchfeld eingeben.

# Motorsägen

## Stihl Motorsägen

Benzin-Motorsägen zum Brennholzsägen und zur Grundstückspflege

**STIHL**



### 1 MS 162

Einstiegsmodell zum Brennholzsägen und für kleinere Pflegearbeiten.  
30,1 cm<sup>3</sup>, 1,2 kW (1,6 PS), Schienenlänge 30 cm, 3/8" P, 4,5 kg\*\*\*\*.

**2069849** **199,-**  
(167,23)



NEU

### 2 MS 182

Kompakte und vielseitige Benzin-Motorsäge zum Brennholzsägen und für die Grundstückspflege.  
35,8 cm<sup>3</sup>, 1,6 kW (2,2 PS), Schienenlänge 35 cm\*\*, 3/8" P, 4,6 kg\*\*\*\*.

**2128269** **411,-**  
(345,38)



NEU

### 3 MS 212

Leistungsstarke und vielseitig einsetzbare Benzin-Motorsäge von der Grundstückspflege bis hin zum Fällen kleinerer Bäume.  
38,6 cm<sup>3</sup>, 1,8 kW (2,4 PS), Schienenlänge 35 cm\*\*, 3/8" P, 4,6 kg\*\*\*\*.

**2128398** **511,-**  
(429,41)

## Benzin-Motorsägen für Landwirtschaft und Gartenbau – Vielseitig und robust



### 4 MS 231

Ideal zum Brennholzsägen oder Fällen kleinerer Bäume.  
42,6 cm<sup>3</sup>, 2,0 kW (2,7 PS), Schienenlänge 35 cm\*\*, 3/8" P, 4,8 kg\*\*\*\*.

**1444226** **591,-**  
(496,64)



### 5 MS 271

Vielseitige Motorsäge für die Brennholzernte.  
50,2 cm<sup>3</sup>, 2,6 kW (3,5 PS). Schienenlänge 40 cm\*\*, .325", 5,6 kg\*\*\*\*.

**1910741** **729,-**  
(612,61)



### 6 MS 261 C-M\*

Robuste Benzin-Motorsäge für forstwirtschaftliche Arbeiten in schwachen und mittelstarken Beständen.  
50,2 cm<sup>3</sup>, 3,0 kW (4,1 PS). Schienenlänge 40 cm\*\*, .325", 4,9 kg\*\*\*\*.

**1912083** **1.199,-**  
(1.007,56)



### 7 MS 201 TC-M\*\*\*

Tophandle-Säge für Baumpflege-Profis mit herausragender Leistung und durchdachter Ergonomie.  
35,2 cm<sup>3</sup>, 1,8 kW (2,4 PS). Schienenlänge 35 cm\*\*, 3/8" P, 3,7 kg\*\*\*\*.

**1883032** **1.044,-**  
(877,31)

## Stihl Kombikanister

### Stihl Kombikanister Standard

Für 5 l Kraftstoff und 3 l Sägekettenöl. Mit UN-Zulassung.

Ausführung	Art. Nr.	Preis
8 orange	10129065	35,10 (29,50)
9 transparent	10129069	35,10 (29,50)

### Stihl Kombikanister Prof

Profiausführung mit zusätzlichen Köchern für Werkzeug und Einflusssystem.

Ausführung	Art. Nr.	Preis
10 orange	10129066	41,10 (34,54)
11 transparent	10129070	41,10 (34,54)



\* Auch mit Griff- und Vergaserheizung (VW) erhältlich.  
\*\* In weiteren Schienenlängen erhältlich.  
\*\*\* Bei Kauf Sachkundenachweis erforderlich!  
\*\*\*\* Gewicht ohne Schiene/Kette.



Benzin-Motorsägen für die Forstwirtschaft – Maximale Leistung, minimales Gewicht

Forsttechnik



### 1 MS 201 C-M

Leichteste Profi-Motorsäge von Stihl, ideal für Entastungsarbeiten.

35,2 cm<sup>3</sup>, 1,8 kW (2,4 PS), Schienenlänge 35 cm\*\*\*, 3/8" P, 4,0 kg\*\*\*\*.

<b>1856804</b>	<b>1.034,-</b> (868,91)
----------------	----------------------------



### 2 MS 362 C-M\*\*

Sehr gut für Arbeiten in mittelstarken Beständen.

59,0 cm<sup>3</sup>, 3,5 kW (4,8 PS). Schienenlänge 45 cm\*\*\*, 3/8", 5,6 kg\*\*\*\*.

<b>2130017</b>	<b>1.481,-</b> (1.244,54)
----------------	------------------------------



### 3 MS 462 C-M\*\*

Extern wendige Motorsäge mit hervorragender Beschleunigung. Zum Fällen und Entasten in mittelstarken und starken Beständen.

72,2 cm<sup>3</sup>, 4,4 kW (6,0 PS). Schienenlänge 50 cm\*\*\*, 3/8", 6,0 kg\*\*\*\*.

<b>1716479</b>	<b>1.799,-</b> (1.511,76)
----------------	------------------------------



### 4 MS 500i\*

Erste Motorsäge mit elektronisch gesteuerter Kraftstoffeinspritzung Stihl Injection. Bestes Leistungsgewicht am Markt. Ideal geeignet für die Starkholzernte dank Leichtbaukonzept und hervorragender Beschleunigung.

79,2 cm<sup>3</sup>, 5,0 kW (6,8 PS). Schienenlänge 50 cm\*\*\*, 3/8", 6,2 kg\*\*\*\*.

<b>1812343</b>	<b>2.007,-</b> (1.686,55)
----------------	------------------------------



### 5 MS 661 C-M\*

Starkholzsäge für härteste Einsätze im Forstbereich.

91,1 cm<sup>3</sup>, 5,4 kW (7,3 PS), Schienenlänge 63 cm\*\*\*, 3/8", 7,4 kg\*\*\*\*.

<b>1986365</b>	<b>2.037,-</b> (1.711,76)
----------------	------------------------------

Akku-Motorsägen – Leise, leicht und leistungsstark



### 6 MSA 161 T\*\*\*\*\* Akku

Profi-Akku-Motorsäge für die Baumpflege. Stihl EC-Motor, Li-Ion 36 V, Schienenlänge 30 cm\*\*\*, 1/4" P PM3, ohne Akku und Ladegerät, empfohlener Akku AP 200, 2,5 kg\*\*\*\*\*.

<b>1775264</b>	<b>479,-</b> (402,52)
----------------	--------------------------



### 8 MSA 220 C-B Akku

Robuste und leistungsstarke Akku-Motorsäge für vielseitige Anwendungen. Stihl EC-Motor, Li-Ion 36 V, Schienenlänge 40 cm\*\*\*, 3/8", ohne Akku und Ladegerät, empfohlener Akku AP 300 S, 3,1 kg\*\*\*\*\*.

<b>2128268</b>	<b>519,-</b> (436,13)
----------------	--------------------------



### 7 MSA 200 C-B Akku

Leichte Akku-Motorsäge für filigrane Sägearbeiten und schwierige Schnitte. Stihl EC-Motor, Li-Ion 36 V, Schienenlänge 35 cm\*\*\*, 1/4" P, ohne Akku und Ladegerät, empfohlener Akku AP 300 S, 3,1 kg\*\*\*\*\*.

<b>2127760</b>	<b>459,-</b> (385,71)
----------------	--------------------------



### 9 MSA 300\*\*\*\*\* Akku

Stärkste Profi-Akku-Motorsäge im Stihl-Sortiment. Stihl EC-Motor, Li-Ion 36 V, Schienenlänge 35 cm\*\*\*, Bedien- und Benachrichtigungscockpit mit LED-Anzeige, ohne Akku und Ladegerät, empfohlener Akku AP 500 S, 5,4 kg\*\*\*\*\*.

<b>2108727</b>	<b>857,-</b> (720,17)
----------------	--------------------------

\* Auch mit Griffheizung (W) erhältlich.

\*\* Auch mit Griff- und Vergaserheizung (VV) erhältlich.

\*\*\* In weiteren Schienenlängen erhältlich.

\*\*\*\* Gewicht ohne Schiene/Kette.

\*\*\*\*\* Gewicht ohne Akku.

\*\*\*\*\* Bei Kauf Sachkundenachweis erforderlich!

\*\*\*\*\* Auch als Modell MSA 300 C-O mit Ölsensor erhältlich.



Aktuelle Preise finden Sie online in unserem BayWa Portal. Entweder QR-Code auf S. 1 scannen und Artikel in der Aktionswelt auswählen oder unter [baywa-landwirtschaft.de](http://baywa-landwirtschaft.de) die Artikelnummer in das Suchfeld eingeben.



BayWa Sondermodell

BayWa Sondermodell

**X Posch „SpaltAxt 6“**  
 Robuster Kurzholzspalter. Spalthub einstellbar, Holzdurchmesser bis 40 cm. Antrieb mit E-Motor 3,0 kW/400 V/S6, CEE-Stecker 5-polig 16 A.

- Spaltkraft 6 t
- Scheitlänge max. 55 cm
- Zylinderhub 54 cm
- Stempelvorlauf 5 cm/s
- Gewicht 134 kg (M6153N)

<b>1787173</b>	<b>2.650,-</b> (2.226,89)
----------------	------------------------------

**1 Posch „SpaltAxt 8 Turbo“**  
 Kurzholzspalter mit erhöhter Spaltkraft. Holzhaltespitze zur leichten Fixierung von dünn oder schräg geschnittenem Holz. Antrieb mit E-Motor, 5,5 kW/400 V/S6, CEE-Stecker 5-polig 16 A.

- Spaltkraft 7,2 t
- Scheitlänge max. 55 cm
- Zylinderhub 54 cm
- Stempelvorlauf 7 cm/s
- Gewicht 158 kg (M6140N)

<b>1775241</b>	<b>3.075,-</b> (2.584,03)
----------------	------------------------------

**X Posch „SpaltAxt 10 Turbo“**  
 Der Kraftprotz mit längerem Spaltkeil. Spalthub einstellbar. Holzhaltespitze zum sicheren Fixieren von dünn oder schräg geschnittenem Holz. Antrieb mit E-Motor 5,5 kW/400 V/S6, CEE-Stecker 5-polig 16 A.

- Spaltkraft 8 t
- Scheitlänge max. 55 cm
- Zylinderhub 54 cm
- Stempelvorlauf 7 cm/s
- Gewicht 191 kg (M6175N)

<b>1786906</b>	<b>3.785,-</b> (3.180,67)
----------------	------------------------------

**2 Posch „HydroCombi 13“**  
 Gelenkwellenantrieb, Gelenkwelle erforderlich, Dreipunktbau Kat. 1/2, Graugusspumpe.

- Spaltkraft 13 t
- Kraftbedarf min. 14 kW
- Scheitlänge max. 110 cm
- Stempelvorlauf Stufe 1/2: 11/23 cm/s
- Gewicht 356 kg (M2822M)

<b>1286970</b>	<b>5.095,-</b> (4.281,51)
----------------	------------------------------

**3 Posch BayWa Sondermodell „HydroCombi 17 MR“**  
 Gelenkwellenantrieb, Gelenkwelle erforderlich, Dreipunktbau Kat. 1/2, Graugusspumpe.

- Spaltkraft 17 t
- Scheitlänge max. 110 cm
- Stempelvorlauf Stufe 1/2: 11/18 cm/s
- Gewicht 436 kg (M6212MR)

<b>1285782</b>	<b>5.695,-</b> (4.785,71)
----------------	------------------------------

**4 Posch BayWa Sondermodell „HydroCombi 17 MR“**  
 Wie 1285782, jedoch mit „Seilwinde 500“, handbetätigt.

- Länge Seil 20 m
- Zugkraft 500 kg
- Seilauszug max. 80 cm/s
- Gewicht 500 kg (M6212MHCR)

<b>1568810</b>	<b>7.800,-</b> (6.554,62)
----------------	------------------------------

**5 Posch BayWa Sondermodell „HydroCombi 24 MR“**  
 Gelenkwellenantrieb, Gelenkwelle erforderlich, Dreipunktbau Kat. 1/2, Ölpumpe fix montiert.

- Spaltkraft 24 t
- Scheitlänge max. 110 cm
- Stempelvorlauf Stufe 1/2: 10/22 cm/s
- Gewicht 562 kg (M6245MR)

<b>1285783</b>	<b>6.900,-</b> (5.798,32)
----------------	------------------------------

**6 Posch BayWa Sondermodell „HydroCombi 24 MR“**  
 Wie 1285783, jedoch mit Seilwinde „750“, hydraulisch.

- Zugkraft 750 kg
- Gewicht 684 kg
- Länge Seil 40 m
- Seilauszug max. 80 cm/s (M6245MHWR)

<b>1646770</b>	<b>9.795,-</b> (8.231,09)
----------------	------------------------------

Absenkbarer Zylinder für einfachen Transport und platzsparende Lagerung.

Fixomatic-System serienmäßig: durch die Auslösung des integrierten Holzniederhalters im geteilten Spaltmesser wird der Holzsechit komfortabel positioniert. Die integrierten Rollen im Spaltmesser verhindern ein Verklemmen des Weichholzes im Retourlauf.

Die große, leise laufende Industrie-Grauguss-Pumpe sorgt für sicheren Dauerbetrieb.

Patentierter Holzhaltespitze fixiert mühelos dünnes oder schräg abgeschnittenes Holz.

Die serienmäßige mechanische Stammhebevorrichtung bringt das Spaltgut mühelos in Spaltposition. Hydraulische Stammhebevorrichtung für mehr Bedienkomfort als Sonderausrüstung.

Das optimal dimensionierte Hydrauliksystem mit Rücklaufilter und integriertem Sicherheitsöltank mit doppeltem Boden sorgt für höchste Betriebssicherheit und lange Lebensdauer.

Große Stahlbodenplatte für sichere Standfestigkeit. Optionales Bodengitter für sicheres Arbeiten bei Schnee und Eis.

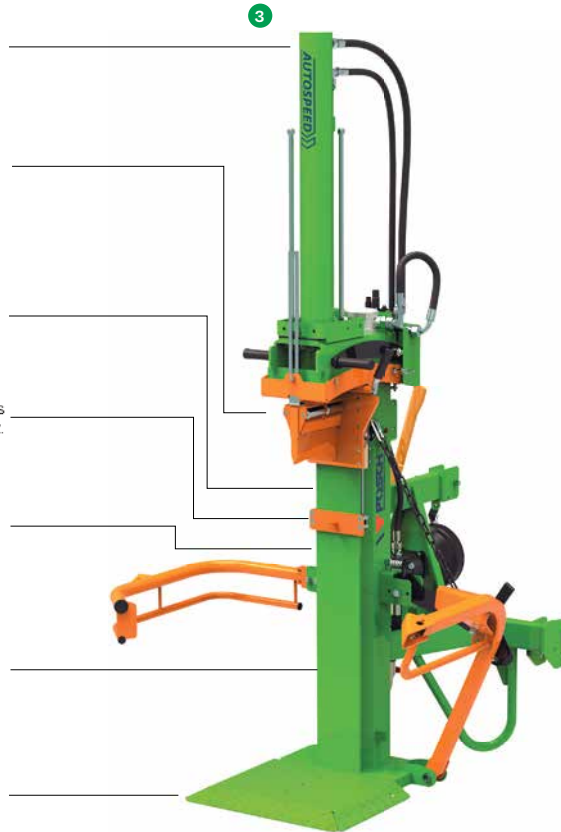

**BayWa Sondermodell**



**BayWa Sondermodell**



**7 Posch® „Oscar“**

Liegendspalter mit sicherer Einhandbedienung, Antrieb mit E-Motor 3,0 kW/400 V/S6, CEE-Stecker 16 A.

- Spaltkraft 6 t
- Scheitlänge max. 50 cm
- Stammdurchmesser bis 30 cm
- Mit zusätzlicher, bedienseitiger Holzablage
- Stempelvorlauf Stufe 1/2: 6/12 cm/s

▪ Gewicht 166 kg (M6790NRL) Abbildung zeigt Sonderausstattung 4-fach Wendespaltkreuz, optional erhältlich, Art. Nr. 2078021

<b>2078566</b>	<b>3.725,-</b> (3.130,25)
----------------	------------------------------

**X Posch® „Oscar“ NEU**

Wie 2878566, jedoch 5,5 kW.

- Spaltkraft 8 t
- Stempelvorlauf Stufe 1/2: 8/22 cm/s
- Gewicht 180 kg (M6860NRL)

<b>2078567</b>	<b>4.075,-</b> (3.424,37)
----------------	------------------------------



Aktuelle Preise finden Sie online in unserem BayWa Portal. Entweder QR-Code auf S. 1 scannen und Artikel in der Aktionswelt auswählen oder unter [baywa-landwirtschaft.de](http://baywa-landwirtschaft.de) die Artikelnummer in das Suchfeld eingeben.



# Kreissägen



## Posch® Wipp-Kreissägen

Leistungsstarke Wipp-Kreissägen für den Brennholzschnitt in Ganzstahlausführung. Sehr leichtgängige, kugelgelagerte Wippbetätigung mit verbesserter Dämpfung und höhenverstellbarem Wippengriff für komfortables Arbeiten.

- 700 mm-Hartmetall-Sägeblatt
- Schnitttiefe max. 24 cm
- Zwei Vollgummiräder 30 cm

**Norm EN 1870-6.**

## Posch® Rolltisch-Kreissägen

Robuste Rolltisch-Kreissägen in Ganzstahlausführung. Kugelgelagerte Tischführung für komfortables Arbeiten.

- 700 mm-Hartmetall-Sägeblatt
- Schnitttiefe max. 24 cm
- Zwei Vollgummiräder 30 cm
- Tischgröße L × B: 150 × 85 cm

**Norm EN 1870-6.**

### 1 Posch® Wipp-Kreissäge „WE“ mit Elektro-Direktantrieb

Antrieb mit E-Motor 400 V/5,5 kW/S6. Gewicht 156 kg.

OTN/HTN	Art. Nr.	Preis
M1361HSW	1554797	2.695,- (2.264,71)

### 2 Posch® Wipp-Kreissäge „WKE“ mit Elektro-Keilriemenantrieb

Antrieb mit E-Motor 400 V/5,5 kW/S6. Gewicht 174 kg.

OTN/HTN	Art. Nr.	Preis
M1356HSW	1582288	3.190,- (2.680,67)

### 3 Posch® Wipp-Kreissäge „WZ“ mit Gelenkwellenantrieb

Winkelgetriebe und Keilriemen. Dreipunktbau Kat. 1 und 2. Gewicht 214 kg.

OTN/HTN	Art. Nr.	Preis
M1365HSW	1554798	3.745,- (3.147,06)

### 4 Posch® Rolltisch-Kreissäge „RE“ mit Elektro-Direktantrieb

Antrieb mit E-Motor 400 V/5,5 kW/S6. Gewicht 172 kg.

OTN/HTN	Art. Nr.	Preis
M1117HSW	1772695	2.870,- (2.411,76)

### 5 Posch® Rolltisch-Kreissäge „RKE“ mit Elektro-Keilriemenantrieb

Antrieb mit E-Motor 400 V/5,5 kW/S6. Gewicht 190 kg.

OTN/HTN	Art. Nr.	Preis
M1027HSW	1772297	3.415,- (2.869,75)

### X Posch® Rolltisch-Kreissäge „RZ“ mit Gelenkwellenantrieb

Winkelgetriebe und Keilriemen. Dreipunktbau Kat. 1 und 2. Gewicht 254 kg.

OTN/HTN	Art. Nr.	Preis
M1017HSW	1772295	4.430,- (3.722,69)

Zubehör und Ersatzteile, unter:  
[www.baywa.de/de/marken/posch/](http://www.baywa.de/de/marken/posch/)



## Posch® Wippkreissäge „WZ700“ mit 4 m-Förderband

- Arbeitsweise: manuell
- Schnittdurchmesser max. 24 cm
- Scheitlänge max. 200 cm
- Ø Sägeblatt: 70 cm, Hartmetall.
- Kugelgelagerte Sicherheitswippe mit ergonomischer Entriegelung
- Exakte Schnittlänge durch stufenweisen Holzanschlag
- Schnittlängen in 1 cm-Schritten von 20 – 52 cm einstellbar
- Keilriemenantrieb: Für optimale Schnittgeschwindigkeit und Schnittleistung
- Manuell verstellbares Förderband, Auswurfhöhe 170 – 290 cm
- Mögliche Jahresmenge: 250 Raummeter

<b>1977162</b>	<b>8.450,-</b> (7.100,84)
----------------	------------------------------



## Posch® Schneidstation „EasyCut“

- Arbeitsweise: Halbautomatisch
- Schnittdurchmesser max. 20 cm
- Ø Hartmetall-Sägeblatt: 70 cm
- Zügiges Schneiden durch kugelgelagerte Holzlade mit Endlagendämpfung
- Exakte Schnittlänge durch stufenweisen Holzanschlag
- Schnittlängen einstellbar:  
15/18/20/25/27/30/33/35/40/45/50/52 cm
- Keilriemenantrieb: Für optimale Schnittgeschwindigkeit und höhere Schnittleistung
- Automatischer Holzhalter
- Späneabsauganschluss 10 cm serienmäßig
- Mögliche Jahresmenge: 250 Raummeter
- Abbildung zeigt Art. Nr. 11260438 (M1470F4)



## Posch® Schneidstation „SmartCut“

- Arbeitsweise: Vollautomatisch
- Schnittdurchmesser max. 20 cm
- Scheitlänge max. 120 cm
- Ø Sägeblatt Hartmetall: 70 cm – verstärkte Ausführung
- Zügiges Schneiden durch hydraulische Holzlade mit Holzhaltevorrichtung
- Exakte Schnittlänge durch stufenweisen Holzanschlag
- Schnittlängen einstellbar:  
15/18/20/25/27/30/33/35/40/45/50/52 cm  
(optional mit Anschlag im 1 cm-Raster, werkzeuglos verstellbar)
- Keilriemenantrieb: Für optimale Schnittgeschwindigkeit und Schnittleistung
- EasyStop: Stressfreies Beladen und automatisches Schneiden
- Hydraulisches Förderband mit Neigung von 25 – 35°
- Späneabsauganschluss 10 cm serienmäßig
- Mögliche Jahresmenge: 500 Raummeter
- Abbildung zeigt Art. Nr. 11631714 (M1474F4)



Aktuelle Preise finden Sie online in unserem BayWa Portal. Entweder QR-Code auf S. 1 scannen und Artikel in der Aktionswelt auswählen oder unter [baywa-landwirtschaft.de](http://baywa-landwirtschaft.de) die Artikelnummer in das Suchfeld eingeben.

# Kreissägen/Sägeblätter



## 1 Widl® Wipp-Kreissäge „W-SEC M80“

Höhenverstellbarer Wippengriff, Wippverlängerungen links/rechts, Fahrwerk, 700 mm-Hartmetall-Langsnchnitt-Flachzahn-Sägeblatt, Schnitttiefe max. 250 mm, Elektromotor P1 S6 40 % ED 400 V/8,0 kW.

**1833818** **1.440,-**  
(1.210,08)



## X Widl® Wipp-Kreissäge „W-SEC M55“

Höhenverstellbarer Wippengriff, Wippverlängerungen links/rechts, Fahrwerk, 700 mm-Hartmetall-Langsnchnitt-Flachzahn-Sägeblatt, Schnitttiefe max. 250 mm, Elektromotor P1 S6 40 % ED 400 V/5,5 kW.

**1833817** **1.355,-**  
(1.138,66)

## X Widl® Kreissägeblatt „AFZ“, Hartmetall

Für Längs- und Trennschnitte in Naturhölzer. Langsnchnitt-Flachzahn. Besonders geräuscharm. Durchmesser 700 mm, Bohrung 30 mm, Stärke 3,2/4,2 mm, Zähne 42.

**1577552** **173,-**  
(145,38)

## 2 Widl® Zugdeichsel

Für Wipp-Kreissäge „W-SEC M55“ und „W-SEC M80“.

**1174964** **35,90**  
(30,17)

## 3 Widl® Kreissägeblatt „KV“, Chromstahl

Für einfache, grobe Holzsnchnitte. Wolfszahn.

Durchmesser	Zähne	Bohrung	Stärke	Art. Nr.	Preis
315 mm	56	30 mm	1,8 mm	<b>1153571</b>	<b>37,90</b> (31,85)
400 mm	56	30 mm	2,0 mm	<b>571196</b>	<b>49,-</b> (41,18)
450 mm	56	30 mm	2,2 mm	<b>571197</b>	<b>68,-</b> (57,14)
500 mm	56	30 mm	2,5 mm	<b>571200</b>	<b>75,-</b> (63,03)
600 mm	56	30 mm	2,8 mm	<b>571203</b>	<b>109,-</b> (91,60)
700 mm	56	30 mm	3,2 mm	<b>571204</b>	<b>139,-</b> (116,81)

## 4 Widl® Kreissägeblatt „LFZ“, Hartmetall

Für Längs- und Trennschnitte in Naturholz. Langsnchnitt-Flachzahn.

Durchmesser	Zähne	Bohrung	Stärke	Art. Nr.	Preis
500 mm	36	30 mm	2,8/4,0 mm	<b>571206</b>	<b>97,-</b> (81,51)
600 mm	36	30 mm	2,8/3,8 mm	<b>571208</b>	<b>143,-</b> (120,17)
700 mm	42	30 mm	3,2/4,2 mm	<b>571209</b>	<b>171,-</b> (143,70)
750 mm	46	30 mm	3,5/4,5 mm	<b>840415</b>	<b>305,-</b> (256,30)

## 5 Widl® Kreissägeblatt „LWZ“, Hartmetall

Für feine Längs- und Querschnitte in Naturholz. Langsnchnitt-Wechselzahn.

Durchmesser	Zähne	Bohrung	Stärke	Art. Nr.	Preis
315 mm	28	30 mm	2,2/3,2 mm	<b>1149379</b>	<b>57,49</b> (48,31)
400 mm	36	30 mm	2,5/3,5 mm	<b>1149380</b>	<b>78,60</b> (66,05)
500 mm	44	30 mm	2,8/4,0 mm	<b>1149381</b>	<b>135,-</b> (113,45)
600 mm	54	30 mm	2,8/3,8 mm	<b>1149612</b>	<b>169,-</b> (142,02)
700 mm	42	30 mm	3,2/4,2 mm	<b>1149613</b>	<b>185,-</b> (155,46)



## 6 Widl® Kreissägeblatt „SWZ“, Hartmetall

Speziallegierter HM-Zahn und spezielle Zahngeometrie für feine Trenn- und Längsschnitte in Bauholz, Kunststoff, Mischmaterialien und Aluminium. Super-Wechselzahn. Geeignet zum Trennen von festsitzenden Nägeln.

**Vorsicht bei herausragenden Metallteilen und Betonresten!**

Durchmesser	Zähne	Bohrung	Stärke	Art. Nr.	Preis
600 mm	78	30 mm	2,8/4,0 mm	<b>571235</b>	<b>219,-</b> (184,03)
700 mm	84	30 mm	3,2/4,2 mm	<b>571236</b>	<b>196,-</b> (164,71)

## 7 Widl® Schälblatt, Chromstahl

Zum Zuspitzen und Schälen von Holzstämmen in Tischkreissägen. Mit 4 Messern.

Durchmesser	Bohrung	Stärke	Art. Nr.	Preis
350 mm	30 mm	3,0 mm	<b>571240</b>	<b>112,-</b> (94,12)
450 mm	30 mm	3,2 mm	<b>571242</b>	<b>160,-</b> (134,45)
600 mm	30 mm	4,0 mm	<b>571246</b>	<b>225,-</b> (189,08)

## X Widl® Reduzierung

Von 30 auf 28 mm Bohrung.

**648242** **6,49**  
(5,45)

## 8 Widl® Zuführtrisch

Bei Verwendung von Schälblättern. Verringert den Kraftaufwand.

**140392** **55,-**  
(46,22)







**1 Düvelsdorf Rückezange „Kombi“**  
Dreipunktbau Kat. 2/Euro-Aufnahme. Greifzange pendelnd und drehbar durch Kreuzgelenk aufgehängt. Werkzeugloser Umbau auf starre Version durch Einsetzen von zwei Verriegelungsbolzen. Kleinster Stammdurchmesser 200 mm. 1 x DW Steuergerät und min. 44 kW erforderlich, Öffnungsweite ca. 1.560 mm, Schließkraft 9,0 t, Gewicht 285 kg.

<b>1093154</b>	<b>4.095,-</b> (3.441,18)
----------------	------------------------------

**X Düvelsdorf Hydraulikmotor**  
Zum hydraulischen Drehen der Forstzange "Kombi". 1 x DW-Anschluss erforderlich.

<b>356734</b>	<b>509,-</b> (427,73)
---------------	--------------------------

**2 Düvelsdorf Rückezange „Kombi“ mit Endlosrotator, Öffnungsweite 1.560 mm,**  
Dreipunktbau Kat. 2/Euro-Aufnahme. Greifzange pendelnd und durch Endlosrotator drehbar aufgehängt. 2 x DW Steuergerät erforderlich, Öffnungsweite ca. 1.560 mm, Tragkraft Endlosrotator 4,5 t.

<b>2125964</b>	<b>5.275,-</b> (4.432,77)
----------------	------------------------------

**3 Düvelsdorf Holzgreifer**  
Zweifach hydraulischer Oberarm. Zum Holzrücken, Poltern und Verladen von Rundstämmen. 1 DW-Anschluss erforderlich. Euro-Aufnahme, Tragkraft 1.600 kg, Öffnungsweite 140 – 1.250 mm, Gewicht 300 kg.

<b>1570132</b>	<b>2.890,-</b> (2.428,57)
----------------	------------------------------

**4 Düvelsdorf Obergreifer „ISO“**  
Für Stapleraufnahme ISO FEM 2. Für Holzstämmen bis zu 3 m Länge. 1 DW-Anschluss erforderlich. Öffnungsweite 300 – 1.300 mm, Schließkraft 2.000 kg, Gewicht 68 kg.

<b>1560001</b>	<b>1.095,-</b> (920,17)
----------------	----------------------------

**5 Nestle Sägebock „Holzmichel“**  
Für bis zu 0,33 Raummeter Meterholz, Rungen aus Alu, zerlegbar, inkl. Zurrgerät. B x H x T 82 x 113 x 46,5 cm, Gewicht 15 kg. Made in Germany.

<b>1300921</b>	<b>299,-</b> (251,26)
----------------	--------------------------

**6 Rückewagen „Holztrolley“**  
Meterholzstämmen bis zu 50 cm Durchmesser oder Holzbündel, L x B x H 1.290 x 634 x 806 mm, Gewicht 20 kg, Tragkraft 350 kg.

<b>1586321</b>	<b>355,-</b> (298,32)
----------------	--------------------------





Weitere Produkte finden Sie in unserer Forsttechnik-broschüre, erhältlich bei Ihrer BayWa.

BayWa

Erstklassige Technik für Forstprofis  
Kompetent. Verlässlich. Nah.



## Pfanzelt Getriebeseilwinden

	1 „S-line S150“	„S-line S160“	2 „S-line S172“
<b>Zugkraft</b>	5,0 t	6,0 t	7,2 t
<b>Zugkraft oberste Seillage</b>	4,0 t	4,7 t	5,6 t
<b>Spezialforstseil Serie</b>	hochverdichtet 70 m/10 mm	hochverdichtet 70 m/11 mm	hochverdichtet 60 m/12 mm
<b>Seileinzugs-geschwindigkeit</b>	0,57 m/s	0,57 m/s	0,57 m/s
<b>Breite Schild</b>	1,50 m	1,50 m	1,80 m
<b>Gewicht</b>	470 kg	490 kg	580 kg
<b>Art. Nr.</b>	<b>11446330</b>	<b>11443948</b>	<b>11446331</b>
<b>Preis</b>	<b>9.419,-</b> (7.915,-)	<b>10.939,-</b> (9.192,-)	<b>12.429,-</b> (10.445,-)

Die S-line Getriebeseilwinde ist konzipiert für den Einsatz bei Waldbauern und Semiprofi-Betrieben und bildet den preiswerten Einstieg in die Getriebeseilwindentechnik.

Das Komplettpaket beinhaltet die einsatzfähige Seilwinde inkl. Profi-Funksteuerung, Gelenkwelle, Seil mit Gleithaken und Rangierkupplung.

- Präzisionsantrieb und exaktes Bremsen über Lamellenkupplung und Lamellenbremse
- Serienmäßig mit Funksteuerung
- PPS-Controller zur Vorwahl der Überschneidung für unterschiedliche Arbeitsbedingungen

### Zubehör für Forstprofis (optional):

- Seilverteilung und Seileinlaufbremse für optimale Seilwickelqualität
- Seilausstoß (nur in Verbindung mit Seilverteilung und Seileinlaufbremse)
- Langseilpaket
- Verschiedene Schildbreiten

## Pfanzelt Rückewagen

	3 „S-line S6“	„S-line S8“
<b>Zulässiges Gesamtgewicht auf öffentlichen Straßen</b>	bis zu 6,0 t	bis zu 8,0 t
<b>Nutzlast auf nicht öffentlichen Straßen</b>	6,0 t	6,0 t
<b>Hubmoment Kran</b>	27 kNm	35 kNm
<b>Bremsanlage</b>	hydraulisch	hydraulisch
<b>Reichweite Kran</b>	6,34 m	6,70 m
<b>Bedienstand auf der Deichsel</b>	Serie	Serie
<b>TÜV-Zulassung bis 25 km/h</b>	Serie	Serie
<b>Art. Nr.</b>	<b>11446329</b>	<b>12473247</b>
<b>Preis</b>	<b>22.789,-</b> (19.150,-)	<b>26.659,-</b> (22.403,-)

Die Pfanzelt S-line Rückeanhänger sind speziell für den Einsatz bei Privatwaldbesitzern und Semiprofi-Betrieben ausgelegt. Dabei hat die Zuverlässigkeit der Technik natürlich den selben Stellenwert wie beim Profi. Die Aufgabenstellung ist jedoch eine andere. Technische Details die überzeugen:

- Nutzlast im Wald 6 t
- Doppelrahmen aus Spezialstahl
- Betriebserlaubnis für öffentliche Straßen
- Moderne und leistungsstarke Forstkrane
- Eigenölversorgung mit geschützt in der Deichsel verbauter Kolbenpumpe (optional)
- Die S-line Rückeanhänger verfügen serienmäßig über eine schwenkbare Deichsel

Zubehör für Forstprofis: kombinierte Auflaufbremse mit hydraulischer Zusatzbremse, Druckluftbremsanlage (nur S8), Schnittgutwanne, Kranseilwinde



Forsttechnik

### Holzknicht Forstseilwinde mit mechanischem Kettenantrieb

Antrieb über stark dimensionierte Einfach- (HS 135, 145, 150) oder Duplex-Rollenkette (HS 155) auf leicht schaltbare Einscheiben-Trockenkupplung

- Ziehen der Bedienungsleine presst Trommel an die Kupplungsscheibe
- Totmannschaltung (automatische Bremse)
- Um 180° schwenkbarer Seileinlauf ermöglicht Ziehen aus jeder Richtung
- Extrem geringes Eigengewicht
- Einzugs geschwindigkeit 40 m/min

Typ	„HS 135“	„HS 145“	1 „HS 150“	„HS 155“
<b>Zugkraft</b>	3,5 t	4,5 t	5,0 t	5,5 t
<b>Zugkraft oberste Seillage</b>	2,0 t	3,0 t	3,0 t	3,8 t
<b>Delivered Seil</b>	50 m/10 mm, gehämmert	60 m/10 mm, gehämmert	70 m/10 mm, gehämmert	70 m/11 mm, gehämmert
<b>Seilaufnahme max.</b>	60 m/10 mm	80 m/10 mm	80 m/10 mm	100 m/10 mm
<b>Breite Schild</b>	1,00 m	1,25 m	1,50 m	1,60 m
<b>Höhe Seileinlaufrolle</b>	1,15 m	1,20 m	1,25 m	1,35 m
<b>Kraftbedarf min.</b>	10 kW	10 kW	20 kW	25 kW
<b>Gewicht</b>	155 kg	170 kg	210 kg	280 kg
<b>Art. Nr.</b>	1581841	1582152	1582153	1582154
<b>Preis</b>	2.640,- (2.218,49)	3.125,- (2.626,05)	3.515,- (2.953,78)	4.025,- (3.382,35)

### Holzknicht Forstseilwinde mit Getriebe-Kettenantrieb

Getriebe-Kettenantrieb, klappbares Schutzgitter. Inkl. Seilverteiler, hydraulischem Seilausstoß, Seileinlaufbremse, Funk „Autec“ und Kipp-Stop. Geringes Eigengewicht.

Typ	2 „HS 5 Classic“	„HS 550“	3 „HS 650“	„HS 750“	„HS 850“
<b>Zugkraft</b>	5 t	5,5 t	6,5 t	7,5 t	8,5 t
<b>Zugkraft oberste Seillage</b>	3 t	3,5 t	4,5 t	5,2 t	5,7 t
<b>Einzugs geschwindigkeit</b>	33 m/min	26 m/min	26 m/min	26 m/min	26 m/min
<b>Delivered Seil</b>	70 m/10 mm, gehämmert	80 m/10 mm, gehämmert	80 m/11 mm, gehämmert	80 m/12 mm, gehämmert	80 m/12 mm, gehämmert
<b>Seilaufnahme max.</b>	80 m/10 mm, 100 m/9 mm	85 m/11 mm, 100 mm/10 mm	85 m/11 mm, 100 mm/10 mm	85 m/13 mm, 100 mm/12 mm	85 m/13 mm, 100 mm/12 mm
<b>Breite Schild</b>	1,50 m	1,60 m	1,75 m	1,90 m	2,10 m
<b>Höhe Seileinlaufrolle</b>	1,25 m	1,15 mm	1,20 m	1,30 m	1,35 m
<b>Kraftbedarf min.</b>	20 kW	20 kW	30 kW	40 kW	50 kW
<b>Gewicht</b>	290 kg	370 kg	440 kg	490 kg	540 kg
<b>Art. Nr.</b>	1876098	1874128	1738095	1876099	1775402
<b>Preis</b>	8.260,- (6.941,18)	9.950,- (8.361,34)	10.795,- (9.071,43)	12.125,- (10.189,08)	12.995,- (10.920,17)

### 4 Holzknicht Seileinlaufrolle unten

Für HS 135, 145, 150, 155.

**315902** **309,-**  
(259,66)

### X Holzknicht Seileinlaufrolle unten, verstärkt

Für HS 5 Classic, HS 550, 650, 750, 850.

**828424** **330,-**  
(277,31)

### 5 Holzknicht Anhängervorrichtung

Für HS 135, 145, 150, 155.

**315178** **205,-**  
(172,27)

### X Holzknicht Anhängervorrichtung

Für HS 5 Classic, HS 550, HS 650, HS 750, HS 850.

**11872102** **205,-**  
(172,27)

### 6 Holzknicht Nachrüstsatz Kipp-Stop

Aktive Sicherheitseinrichtung, zur Vermeidung von Unfällen durch Aufbäumen und Umstürzen von Zugfahrzeugen mit Funkseilwinden. Für Forstseilwinden mit elektrischer Steuerung.

**1733272** **265,-**  
(222,69)

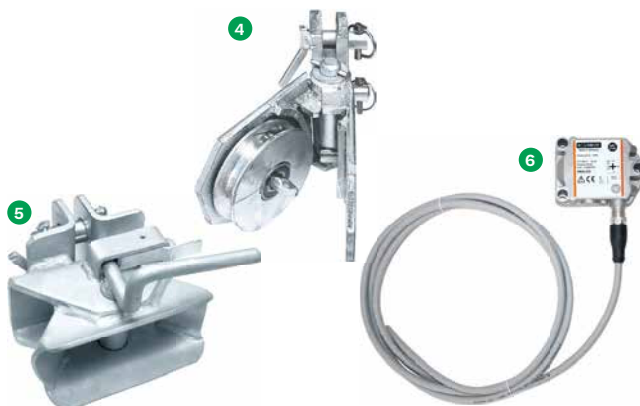

Aktuelle Preise finden Sie online in unserem BayWa Portal. Entweder QR-Code auf S. 1 scannen und Artikel in der Aktionswelt auswählen oder unter [baywa-landwirtschaft.de](http://baywa-landwirtschaft.de) die Artikelnummer in das Suchfeld eingeben.



# Ketten/Windenseile

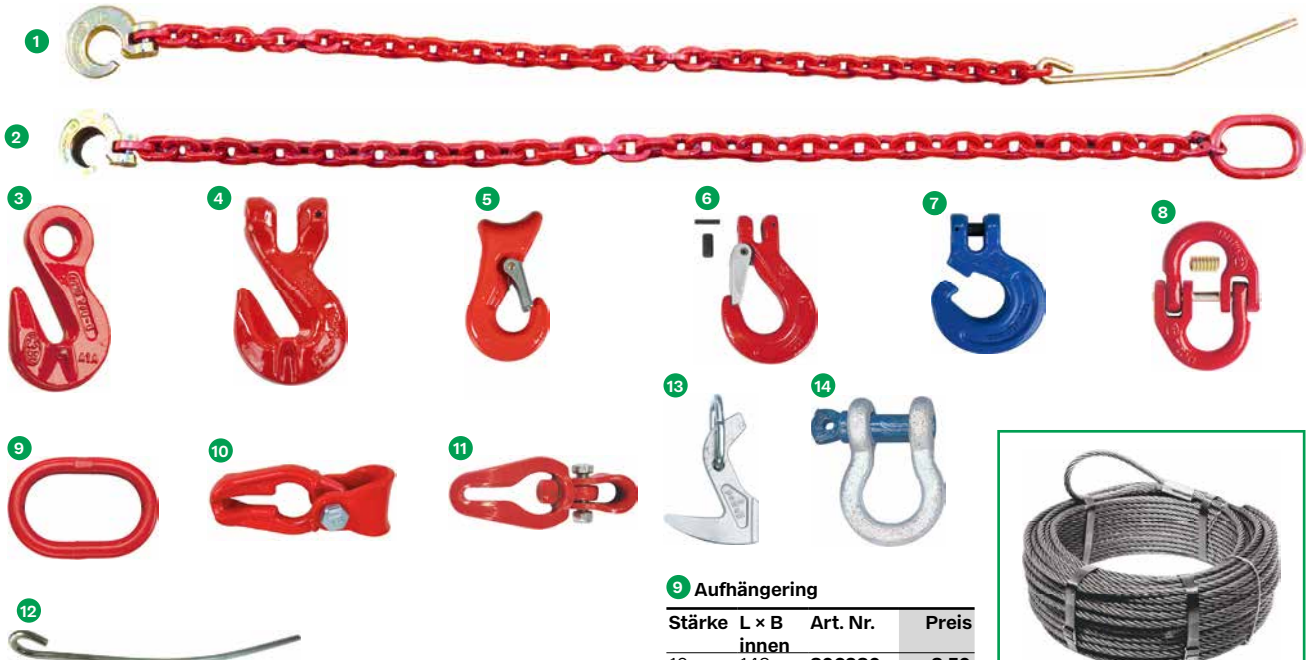

## 1 Chokerkette Vierkantstahl

Mit Schlinghaken und Durchstecknadel. Mindestbruchlast 78,45 kN/7,8 t (8 mm), 104,93 kN/10,5 t (9 mm).

Länge	Ge- wicht	Art. Nr.	Preis
Stärke 8 mm			
2,0 m	3,54 kg	1491170	36,50 (30,67)
2,5 m	4,24 kg	1583058	41,50 (34,87)
3,0 m	4,65 kg	1729864	46,50 (39,08)
Stärke 9 mm			
2,0 m	4,25 kg	1448825	42,60 (35,80)
2,5 m	5,13 kg	1448863	48,50 (40,76)
3,0 m	6,06 kg	1445447	54,50 (45,80)

## 2 Rückekette Vierkantstahl

Mit Aufhänge- und Verbindungsglied, Schlinghaken. Mindestbruchlast 78,45 kN/7,8 t (8 mm), 104,93 kN/10,5 t (9 mm).

Länge	Ge- wicht	Art. Nr.	Preis
Stärke 8 mm			
2,0 m	3,7 kg	1552383	47,90 (40,25)
2,5 m	4,3 kg	1552384	52,50 (44,12)
Stärke 9 mm			
2,0 m	4,8 kg	1552385	55,95 (47,02)
2,5 m	5,7 kg	1552386	58,95 (49,54)

## 3 Parallelhaken mit Öse

Nenn- größe	Ge- wicht	Art. Nr.	Preis
8	285 g	1445448	5,90 (4,96)
10	624 g	1552388	9,- (7,56)

## 4 Parallelhaken

Mit Gabel, inkl. Bolzen und Stift.

Nenn- größe	Ge- wicht	Art. Nr.	Preis
8	560 g	806993	9,50 (7,98)
10	782 g	1268882	13,90 (11,68)

## Seilgleithaken mit Sicherung

Ø Seil max.	Art. Nr.	Preis
13 mm	1985596	9,95 (8,36)
16 mm	2067784	14,49 (12,18)

## 6 Lasthaken

Mit Gabel und Sperrklinke. Inkl. Bolzen und Stift.

Nenngröße	Art. Nr.	Preis
8	806988	13,99 (11,76)
10	1552387	24,50 (20,59)

## 7 Nordforest Schlinghaken „FTF“

Für den Anbau an Chokerketten.

Nenn- größe	Zug- kraft Winde max.	Art. Nr.	Preis
10	6,0 t	1910199	7,50 (6,30)
10	8,5 t	1871526	12,90 (10,84)

## 8 Connexglied

Für Verbindungen zwischen Aufhänggliedern und Ketten.

Nenn- größe	Min- dest- bruch- kraft	Art. Nr.	Preis
8	8,0 t	806985	9,95 (8,36)
10	12,5 t	806982	12,50 (10,50)

## 9 Aufhängering

Stärke	L × B innen	Art. Nr.	Preis
16 mm	143 × 94 mm	806980	8,50 (7,14)
18 mm	169 × 143 mm	806979	10,50 (8,82)

## 10 Seilgleitbügel mit Einhängöse

Für Seile bis 16 mm und Ketten von 8 mm Durchmesser.

1945389	16,50 (13,87)
---------	------------------

## 11 Seilgleitbügel, drehbare Öse

Für Forstwindenseile bis 14 mm und Rundstahlketten bis 8 mm Stärke.

1519348	17,90 (15,04)
---------	------------------

## 12 Durchstecknadel

Für 6 mm-Forstketten. Gewicht 80 g.

1552389	3,25 (2,73)
---------	----------------

## 13 Pewag Blochstreifhaken

Mit Kettenschweißglied zum Einschlagen in das Holz.

Kette	Gewicht	Art. Nr.	Preis
8 mm	610 g	1018851	20,50 (17,23)
10 mm	980 g	806965	22,95 (19,29)

## 14 Schäkel

Hochfester Stahl, Bügel feuerverzinkt, Bolzen galvanisch verzinkt und blau lackiert. 6-fache Sicherheit (Tragkraft).

Trag- kraft	Lichte Weite	Art. Nr.	Preis
3,25 t	27 mm	653044	6,90 (5,80)
4,75 t	31 mm	1083755	9,95 (8,36)
6,50 t	36 mm	807000	16,90 (14,20)
8,50 t	43 mm	1330612	23,90 (20,08)



## 15 Forstseil\*

Mit Schlaufe gepresst, 6 × 19, Seale-Machart, sZ mit Stahleinlage, Oberfläche blank.

Ø Seil	Länge	Art. Nr.
9 mm	50 m	10262643
10 mm	50 m	10262646
10 mm	60 m	10262647
10 mm	70 m	10262648
10 mm	80 m	10262649
11 mm	50 m	10262661
11 mm	60 m	10262662
11 mm	70 m	10262663
12 mm	50 m	10262666
12 mm	60 m	10262667
12 mm	70 m	10262668

## 16 Forstseil „FKT 36 WV“\*

Mit Schlaufe gepresst, verdichtet, blank, 1.960 N/mm<sup>2</sup>, Kreuzschlag sZ, Seale-Machart mit robusten Außenbränden, mit Stahleinlage (SES).

Ø Seil	Länge	Art. Nr.
9 mm	60 m	10262687
9 mm	70 m	10262688
10 mm	60 m	10262692
10 mm	70 m	10262693
10 mm	80 m	10262694
10 mm	100 m	10262690
11 mm	60 m	10262697
11 mm	70 m	10262698
11 mm	80 m	10262699
11 mm	100 m	10262695
12 mm	60 m	10262702

\* Preise unter:  
[www.baywa-landwirtschaft.de](http://www.baywa-landwirtschaft.de)

Weitere Forstseile und  
Zubehör finden Sie online





**1 Umlenkrolle „SRL-IF“**  
Rotierende und lackierte Seitenteile, geschlossene Lager.

Typ	„SRL-IF 14“	„SRL-IF 16“
<b>Nutzlast</b>	50 kN	100 kN
<b>Ø Rolle</b>	140 mm	175 mm
<b>Ø Seil max.</b>	15 mm	16 mm
<b>Gewicht</b>	4,30 kg	7,30 kg
<b>Art. Nr.</b>	<b>1381899</b>	<b>1381898</b>
<b>Preis</b>	<b>129,-</b> (108,40)	<b>155,-</b> (130,25)

**2 Umlenkrolle „IF“**  
Mit Seitenöffnungen und rotierendem Haken, verzinkte Seilrolle mit Lager.

Typ	„IF 4000“	„IF 6000“
<b>Nutzlast</b>	40 kN	60 kN
<b>Ø Rolle</b>	160 mm	190 mm
<b>Ø Seil max.</b>	12 mm	12 mm
<b>Gewicht</b>	5,7 kg	9,2 kg
<b>Art. Nr.</b>	<b>1382002</b>	<b>1381901</b>
<b>Preis</b>	<b>165,-</b> (138,66)	<b>185,-</b> (155,46)

**3 Umlenkrolle „SRL-SA“**  
Automatisches Aushängen bzw. Abnehmen des Seils, automatische Änderung der Zugrichtung möglich. Korrosionsschutz, geschlossene Lager, lackierte Seitenteile. Nutzlast 50 kN, Ø Seil max. 12 mm, Ø Rolle 175 mm, Gewicht 6,55 kg.

<b>1381900</b>	<b>189,-</b> (158,82)
----------------	--------------------------

**4 Umlenkrolle „SRS F13“**  
Stahlrolle, drehbare Seitenteile. Verschluss durch flachliegenden Schäkel – dadurch automatische Drehung in Seilrichtung. Extra starkes Kugellager. Einsetzbar für Seilwinden bis 65 kN (6,5 t). Nutzlast 13 t, Ø Rolle 130 mm, Ø Seil max. 12 mm, Gewicht 7,8 kg.

<b>1099402</b>	<b>295,-</b> (247,90)
----------------	--------------------------

**X Flachgurt 2,0 m x 100 mm**  
Aus Polyester, für Bäume bis ca. 50 cm Durchmesser und Seilwinden bis 65 kN (6,5 t) Zuglast, Nutzlast max. 130 kN (13 t), Gewicht 1,76 kg.

<b>1257452</b>	<b>71,90</b> (60,42)
----------------	-------------------------

**5 Umlenkrolle „SRL-B“**  
Drehbare Seitenteile, kugelgelagerte Stahlrolle 145 mm/175 mm. Nutzlast 12 t, Ø Seil max. 16 mm, Gewicht 7,1 kg.

<b>1021238</b>	<b>229,-</b> (192,44)
----------------	--------------------------

**6 Umlenkrolle „SRL-F“**  
Drehbare Seitenteile, kugelgelagerte Stahlrolle 105 mm/130 mm. Nutzlast 5 t, Ø Seil max. 14 mm, Gewicht 3,5 kg.

<b>1172416</b>	<b>155,-</b> (130,25)
----------------	--------------------------

**X Rundschnur 2 m**  
Aus Polyester, Zugkraft direkt/umgelegt 3/6 t. 4 m Umfang des Hebelbandes, 2 m Nutzlänge, 21 t direkte Bruchkraft.

<b>1300010</b>	<b>11,95</b> (10,04)
----------------	-------------------------

**7 Umlenkrolle „SRL-K“**  
Aufklappbares Seitenteil, kugelgelagerte Stahlrolle 176 mm, Ø Rolle innen 125 mm. Nutzlast 8 t, Ø Seil max. 14 mm, Gewicht 8,3 kg.

<b>1314322</b>	<b>299,-</b> (251,26)
----------------	--------------------------

**8 Spillwinde „1800“**  
**Zum Ziehen, Heben und Senken**  
Funktion:

- Zugseil fünfmal um die Spilltrommel legen und unter der Gasrolle weiterführen
- Durch Ziehen am Zugseil beschleunigt der Motor und das Spill beginnt sich zu drehen
- Beim Loslassen des Zugseiles läuft der Motor im Leerlauf weiter, das Spill steht und die Last wird gehalten

Zugkraft:

- 1. Gang 1.800 kg = 12 m/min
- 2. Gang 900 kg = 24 m/min
- Mit Umlenkrolle an der Last bis zu 3,6 t

2-Gang-Planetengeräte, kugelge-

lagert, 2-Takt-Motor Active 65 cc, 3,3 kW (4,5 PS), für Seile von 12 – 14 mm Durchmesser, Einzugs-geschwindigkeit 12/24 m/min, Gewicht 13,2 kg.

**Lieferung ohne Seil und Befestigungsgurt.**

<b>1259848</b>	<b>2.749,-</b> (2.310,08)
----------------	------------------------------

**9 Spillwindenseil 90 m**  
Ø 12 mm, Bruchlast 4,8 t. GP 4,61 (3,87)/m.

<b>1507233</b>	<b>415,-</b> (348,74)
----------------	--------------------------

**10 Zugausrüstung**  
Für Spillwinde „1800“.

- 1 x Zugseil 12 mm
- 1 x Seilkausche
- 1 x Unilock Verbindungsglied
- 1 x Lasthaken mit Sperrklinke
- 1 x Einhängelasche
- 1 x Umlenkrolle
- 1 x Rundschnur
- 1 x Chokerkette
- 1 x Seilrucksack

Länge Seil	Art. Nr.	Preis
60 m	<b>1823274</b>	<b>685,-</b> (575,63)
90 m	<b>1787930</b>	<b>799,-</b> (671,43)

Weiteres Forst-Zubehör finden Sie online



# Forstwerkzeuge



## 1 Schäleisen, bayerische Form

Schäleisen mit hohler Schneide, bester Stahl, praxisbewährt. Länge 220 mm, Breite 125 mm.

<b>232100</b>	<b>34,95</b> (29,37)
---------------	-------------------------

## X Schäleisenstiel

Eschenholz, rund. Ø 25 mm.

Länge	Art. Nr.	Preis
120 cm	<b>1919828</b>	<b>7,95</b> (6,68)
135 cm	<b>1917044</b>	<b>8,95</b> (7,52)
150 cm	<b>1917043</b>	<b>10,95</b> (9,20)

## 2 Stubai Zugmesser

Aus hochwertigem Stahl geschmiedet, gehärtet und geschliffen. Schneide mit Hohlschliff. Breite Schneide 240 mm, Breite 450 mm, Gewicht 600 g.

<b>232103</b>	<b>31,95</b> (26,85)
---------------	-------------------------

## 3 Stubai Nachsetzkeil

Aus PA (Polyamid), mit Querrillen, frostbeständig bis -25 °C, schlagfest.

Länge 200 mm, Höhe 40 mm, Breite Schneide 60 mm, Gewicht 300 g.

<b>232084</b>	<b>23,50</b> (19,75)
---------------	-------------------------

## 4 Stubai Fällkeil „Bison“

Aus PVC (Polyvinylchlorid), mit Querrillen.

Ge-wicht	L x B	Art. Nr.	Preis
180 g	185 x 65 mm	<b>232189</b>	<b>10,50</b> (8,82)
300 g	240 x 70 mm	<b>232083</b>	<b>12,50</b> (10,50)

## 5 Stubai Fällheber

Verstellbarer Wendehaken aus hochfestem Vierkantrrohr, Schaft verstärkt für höchste Sicherheit.

**KWF-geprüft.**

Länge	Ge-wicht	Art. Nr.	Preis
760 mm	2,4 kg	<b>232093</b>	<b>59,95</b> (50,38)
1.300 mm	4,9 kg	<b>232094</b>	<b>87,95</b> (73,91)

## 6 Stubai Holzaxt

Rheinische Form. Stiel Eschenholz 650 mm, Breite Schneide 130 mm, Gewicht 1.250 g.

<b>232226</b>	<b>50,95</b> (42,82)
---------------	-------------------------

## 7 Stubai Sappie Aluminium

Ergonomisch geformt, bruchsticher Stiel. Extrem leicht. Gummimanschette am Griff für besseren Halt.

**KWF-geprüft.**

Ge-wicht	Länge	Art. Nr.	Preis
450 g	500 mm	<b>1051217</b>	<b>76,95</b> (64,66)
540 g	700 mm	<b>1051218</b>	<b>83,95</b> (70,55)
760 g	900 mm	<b>1577636</b>	<b>99,95</b> (83,99)

## 8 Stubai Handsappie mit Schneide

Geschwungener Kunststoffstiel, für ergonomisch richtigen Griff, für beide Anwendungen. KWF geprüft. Stiel 600 mm, Gewicht 850 g.

<b>11880487</b>	<b>99,95</b> (83,99)
-----------------	-------------------------

## 9 Handpackzange

Zum Heben und Rücken von Schicht- und Faserholz. Mit Doppelgelenk. **KWF-geprüft.**

Öff-nungs-weite	Ge-wicht	Art. Nr.	Preis
190 mm	500 g	<b>232090</b>	<b>25,95</b> (21,81)
260 mm	950 g	<b>232091</b>	<b>41,95</b> (35,25)

## 10 Vortieferzange

Kein Bücken mehr, Griff 90° gedreht, Öffnungsweite 270 mm, Länge 720 mm, Gewicht 1.400 g.

**KWF-geprüft**

<b>1180304</b>	<b>54,95</b> (46,18)
----------------	-------------------------

## 11 Handsappie

Zum Heben und Rücken von Holz. Stiel Hickoryholz 700 mm, Gewicht Kopf 600 g.

<b>232089</b>	<b>44,95</b> (37,77)
---------------	-------------------------

## 12 Kombikanister

Aus Polyethylen, amtlich zugelassen, unempfindlich gegen Stöße und Druck. Mit Ausgießstutzen. Gewicht 650 g. Tankinhalt Kraftstoff/Öl 6,0/3,0 l.

<b>232267</b>	<b>22,95</b> (19,29)
---------------	-------------------------

## X Ausgießstutzen

Für Kombikanister.

<b>232268</b>	<b>4,95</b> (4,16)
---------------	-----------------------

## 13 Canad Fällheber

Fäll- und Wendehilfe, verstellbarer Wendehaken, ergonomischer Kunststoffgriff, durchgehend gehärtet. Länge 1.300 mm, Gewicht 3,3 kg. **KWF-geprüft.**

<b>1288263</b>	<b>82,95</b> (69,71)
----------------	-------------------------

## 14 Anreißmeter

Stiel Eschenholz lackiert, Länge 1.000 mm, Gewicht 700 g.

<b>232208</b>	<b>34,95</b> (29,37)
---------------	-------------------------





**1 Spencer Forstmaßband**  
Automatischer Rücklauf, Karabinerhaken zur Befestigung am Gürtel, Haken zur Befestigung am Stammende und Auslösehaken.

Länge	Art. Nr.	Preis
15 m	232201	47,95 (40,29)
20 m	232106	51,95 (43,66)
25 m	232202	55,95 (47,02)
30 m <b>NEU</b>	2125415	59,95 (50,38)

**2 Lyra Signierkreide 12 St.**  
Für nasses und trockenes Holz. Lichtecht, wetterbeständig, Länge 120 mm.

Farbe	Art. Nr.	Preis
blau	232214	11,95 (10,04)
rot	232212	11,95 (10,04)

**3 Kreidehalter mit Rückzug**  
Mit Klammer für Gürtelbefestigung. Alu-Aufnahme für 12 mm-Kreide, selbstaufrollende Schnur. Ohne Kreide.

1560765	24,95 (20,97)
---------	------------------

**4 Kreidehalter mit Etui**  
Für Kreiden bis 12 mm Durchmesser. Mit Etui. Ohne Kreide.

232211	14,95 (12,56)
--------	------------------

**5 Lyra Markierungsspray**  
Extrem kurze Trockenzeit, hohe Deckkraft, leuchtende Farben. Universelle Sprühhvorrichtung für das Arbeiten in alle Richtungen. Inhalt 500 ml. Grundpreis 13,90 (11,68) €/ l.

Farbe	Art. Nr.
blau	232114
gelb	232109
grün	232112
orange	232111
pink	2125416
rot	232110

Preis	6,95 (5,84)
-------	----------------

**Gefahr**

H222  
H229  
H336

Extrem entzündbares Aerosol. Behälter steht unter Druck: Kann bei Erwärmung bersten. Kann Schläfrigkeit und Benommenheit verursachen.

**6 Viiala Sägekettenfeile**  
Schwedenstahl, runde, parallele Form, spiralförmiger Spezialhieb. In Plastiktasche. Inhalt 3 St.

Ø	Länge	Art. Nr.
3,2 mm	150 mm	232243
3,5 mm	150 mm	232241
4,0 mm	200 mm	232242
4,5 mm	200 mm	232244
4,8 mm	200 mm	232240
5,1 mm	200 mm	232245
5,5 mm	200 mm	232239

Preis	4,95 (4,16)
-------	----------------

**X Viiala Sägekettenfeile**  
Wie Pos. 6, jedoch 6 St. und im Karton.

Ø	Länge	Art. Nr.
3,5 mm	150 mm	1429652
4,0 mm	200 mm	1429559
4,5 mm	200 mm	1429558
4,8 mm	200 mm	1429560
5,1 mm	200 mm	1713822
5,5 mm	200 mm	1429561
Preis		6,95 (5,84)

**7 Feilengriff mit Winkelangabe**  
30/35°, Kunststoff, für alle Sägekettenfeilen.

232246	2,95 (2,48)
--------	----------------

**8 Spaltkeil**  
Aluminium, Länge 25 cm, Gewicht 800 g.

2125418	29,95 (25,17)
---------	------------------

**9 Schweizer Ziehgerät**  
Mit Gertelhaken und Ledergriff.

	Länge Klinge	Art. Nr.	Preis
klein	220 mm	1714822	20,95 (17,61)
groß	430 mm	232117	23,95 (20,13)

**10 Duralumin-Leichtkeil**  
Mit Aluring und Keilholz aus Weißbuche. Gewicht 1.040 g.

232078	33,95 (28,53)
--------	------------------

**X Keilholz für 232078**  
232077 3,95  
(3,32)

**X Aluring für 232078**  
232183 5,95  
(5,-)

**11 Canad Forstkeil 3er-Set**  
Zum Fällen und Spalten. Aus PVC, mit Rillen und Widerhaken. Länge 14, 19, 23 cm.  
1910191 19,95  
(16,76)

**12 Spaltkeil**  
Stahl, mit Mittelrinne, geschmiedet.  
**Gewicht Länge Art. Nr. Preis**  
2.000 g 220 mm 1108535 13,95  
(11,72)  
3.000 g 300 mm 232185 17,95  
(15,08)

**13 Drehspaltkeil Stahl 2.000 g**  
L x B 210 x 40 mm.  
1458357 17,95  
(15,08)

**14 Canad Handsappie**  
Zum Bewegen und Aufnehmen von Holzstämmen. Stiel Eschenholz lackiert. Länge Kopf 180 mm.  
**Gewicht Länge Art. Nr. Preis**  
**Kopf Stiel**  
800 g 380 mm 1301023 26,95  
(22,65)  
1.000 g 500 mm 2124227 29,95  
(25,17)  
**NEU**  
1.050 g 800 mm 1236614 34,95  
(29,37)

# Forstwerkzeuge



## 1 Schleppzange

Zughaken mit Wirbel. Drehwirbel zum einfachen Rangieren.

Tragkraft	Ø Stamm max.	Gewicht	Art. Nr.	Preis
1.500 kg	520 mm	4,6 kg	<b>232098</b>	<b>99,-</b> (83,19)
2.000 kg	700 mm	6,0 kg	<b>232099</b>	<b>139,-</b> (116,81)

## 2 Verladezange 3-armig

Mit drei Greifarmen, gegen Verdrehen des Stammes. Für mehr Sicherheit beim Verladen. Tragkraft 1.500 kg, Stammdurchmesser bis 520 mm, Gewicht 7,7 kg.

<b>1713832</b>	<b>199,-</b> (167,23)
----------------	--------------------------

## 3 Hinweisschild „FORSTBETRIEB“

Mit Saugnapf für die Windschutzscheibe.

<b>232122</b>	<b>6,95</b> (5,84)
---------------	-----------------------

## 4 Hinweisschild „LANDWIRT IM EINSATZ“

Mit Saugnapf für die Windschutzscheibe.

<b>1632236</b>	<b>6,95</b> (5,84)
----------------	-----------------------

## 5 Warnbanner „Forstarbeiten“

Aus Folie, 4-fach geöst, licht- und wetterfest. B × H: 450 × 550 mm.

<b>1419004</b>	<b>23,95</b> (20,13)
----------------	-------------------------

## 6 Messkluppe Aluminium

Flachprofil 25 × 5 mm, beidseitige Maßeinteilung in Zentimeter, Kunststoff-Schiebegriff, Alu-Maßschenkel, ungeeicht. Messbereich 50 cm.

<b>232107</b>	<b>85,95</b> (72,23)
---------------	-------------------------

## 7 Canad Haushaltsbeil

Eschenstiel lackiert 380 mm, Gewicht 800 g.

<b>1754650</b>	<b>18,95</b> (15,92)
----------------	-------------------------

## 8 Canad Spalthammer

Eschenstiel 950 mm, Stielschutzhülle aus Gummi, Breite Schneide 70 mm, Gewicht 3.000 g.

<b>1809886</b>	<b>43,95</b> (36,93)
----------------	-------------------------

## 9 Nordforest Absperrband rot/weiß

Im Abrollkarton, schwarzer Aufdruck: Holzfällung – Betreten verboten – Lebensgefahr. 80 mm × 500 m, Gewicht 1.450 g.

<b>2080486</b>	<b>18,50</b> (15,55)
----------------	-------------------------

## 10 Halder Simplex Spalthammer

Zum materialschonenden Einschlagen von Spaltkeilen und Holzpfählen. Mit Hickorystiel 850 mm, Gewicht Kopf 4.100 g.

<b>1150479</b>	<b>134,-</b> (112,61)
----------------	--------------------------

## X Nordforest Absperrband rot/weiß auf Handabroller 100 m

Schwarzer Aufdruck: Holzfällung – Betreten verboten – Lebensgefahr.

<b>289279</b>	<b>9,50</b> (7,98)
---------------	-----------------------

## BAHCO Messkluppe

Alu-Flachprofil eloxiert 20 × 10 mm, beidseitige Maßeinteilung in Zentimeter, Gewicht 200 g. / 300 g.

Messbereich	Art. Nr.	Preis
<b>11</b> bis 32 cm	<b>1507553</b>	<b>28,50</b> (23,95)
bis 50 cm	<b>1024336</b>	<b>33,90</b> (28,49)

## 12 Wendehaken „Mammut“

Extra stabil, konische Stielhülse, verlängerte Stiefelfeder, Zahnleiste. Haken gesenkgeschmiedet, Eschenstiel unlackiert.

Länge 1.300 mm, 4.100 g.	<b>1435746</b>	<b>159,-</b> (133,61)
--------------------------	----------------	--------------------------

## 13 Waldstein Markierungsspray „Neon“

Extreme Leuchtkraft – auch aus der Ferne gut erkennbar! Frostsicher bis -20 °C, wasser- und wetterfest, mit Ergo-Düse. Inhalt 500 ml. Grundpreis 14,98 (12,59) € / l.

Farbe	Art. Nr.
neonblau	<b>1352957</b>
neongelb	<b>1352954</b>
neongrün	<b>1352956</b>
neonorange	<b>1352955</b>
neonpink	<b>1352953</b>
neonrot	<b>1352959</b>
neonweiß	<b>1352952</b>
<b>Preis</b>	<b>7,49</b> (6,29)

Gefahr



H222/H229 Extrem entzündbares Aerosol./Behälter steht unter Druck: Kann bei Erwärmung bersten.

## 13 Waldstein Markierungsspray „Langzeit“



Langjährige, gute Sichtbarkeit. Frostsicher bis -20 °C, wasser- und wetterfest, mit Ergo-Düse. Inhalt 500 ml. Grundpreis 14,98 (12,59) € / l.

Farbe	Art. Nr.
blau	<b>1352964</b>
gelb	<b>1352961</b>
grün	<b>1352962</b>
orange	<b>1352965</b>
rot	<b>1352963</b>
weiß	<b>1352960</b>
<b>Preis</b>	<b>7,49</b> (6,29)

Gefahr



H222/H229 Extrem entzündbares Aerosol./Behälter steht unter Druck: Kann bei Erwärmung bersten.

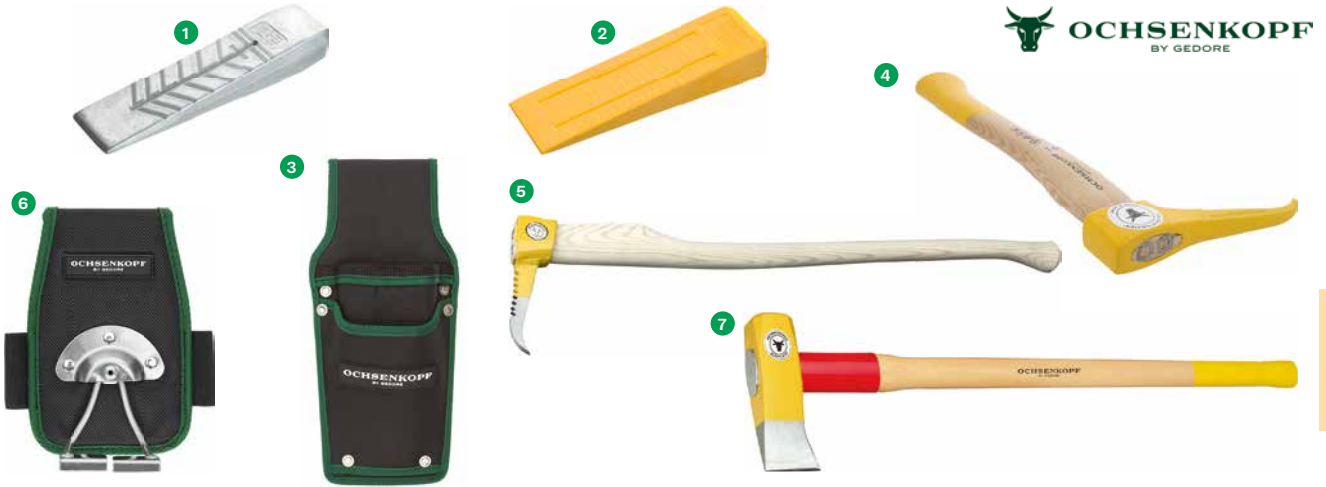

### 1 Ochsenkopf Aluminiumkeil

Sicherheitskeil zum Fällen und Spalten. Länge 260 mm, Breite Schneide 50 mm.

850 g	1136718	52,95 (44,50)
1.050 g	232141	60,95 (51,22)

### 2 Ochsenkopf Fällkeil „Labrador“

Schlagfester Kunststoff. Optimale Keilwirkung – auch in gefrorenem Holz. Länge 245 mm, Breite Schneide 75 mm, Hub 40 mm, Gewicht 400 g.

1170865	23,95 (20,13)
---------	------------------

### 3 Ochsenkopf Keiltasche

Für 2 Alu- oder Kunststoffkeile. Material robustes Polyester.

1713823	23,95 (20,13)
---------	------------------

### 4 Ochsenkopf Handsäppie

Eschenstiel 380 mm, Gewicht Kopf 500 g.

232276	59,95 (50,38)
--------	------------------

### 5 Ochsenkopf Säppie

„Tiroler Form“, gezahnt. Eschenstiel 1.100 mm, Gewicht Kopf 1.100 g.

232275	179,- (150,42)
--------	-------------------

### 6 Ochsenkopf Säppiehalter

Befestigung am Gürtel, zwei bewegliche Klammern halten sicher das Werkzeug für schnellen Zugriff. Für alle herkömmlichen Säppies mit Stiel. Material robustes Polyester.

1581800	28,95 (24,33)
---------	------------------

### 7 Ochsenkopf Spalthammer

#### „Big Ox“ Rotband-Plus“

Patentiertes Sicherheitssystem. Geschmiedeter Hammerkopf, lange Schneide, Wendenase. Hickorystiel 900 mm, Breite Schneide 80 mm, Gewicht Kopf 3.000 g.

1104460	155,- (130,25)
---------	-------------------



### 8 Ochsenkopf Forstgürtel „Profi“

Echtleder, robuste Doppellochung, 120 mm breites Rückenpolster, Breite 45 mm, Tailleweite 80 – 120 cm.

1984724	46,90 (39,41)
---------	------------------



### 9 Keiler Handschuh „Forst“

Fingerhandschuh aus naturfarbenem Rindsnarbenleder, Molton-Innenfutter. Handrücken aus wasserabweisender Schirmseide. Strickbund, integrierter Leder-Pulschutz. Norm PSA Kategorie II/DIN EN 388:2016 2133 X.

Gr.	Art. Nr.	Preis
8	1435747	9,70 (8,15)
9	807488	
10	807486	
12	807487	



### 10 timbermen® Handschuh „Allround“

Robustes Kunstleder, Handrücken aus elastischem Nylon, mit Klettverschluss. Norm DIN EN 420/DIN EN 388:2016 2121 X/PSA Kategorie II.

Gr.	Art. Nr.	Preis
9	2009548	9,95 (8,36)
10	1994955	
11	2123157	
12	2123158	



### 11 timbermen® Handschuh „Pro MS“

Weiches Ziegenleder, Handrücken aus elastischem Spandex, gepolsterte Handflächen, mit Klettverschluss. Norm DIN EN 420/DIN EN 388:2016 3122 X/PSA Kategorie II.

Gr.	Art. Nr.	Preis
9	2124057	13,95 (11,72)
10	2124054	
11	2124055	
12	2124056	



### 12 PROTOS® Forsthelm „Integral Forest“

Erhöhte Sichtbarkeit und Sicherheit bei Waldarbeiten. Permanent anliegender Gehörschutz, Ätzmetallvisier für gute Sicht, Belüftungsöffnungen. Innenliegende Anbauteile verhindern Hängenbleiben. Gewicht 1.030 g

Farbe	Art. Nr.	Preis
orange/neongelb	1985092	215,- (180,67)
rot/gelb	2087038	
rot/neongelb	1983936	





**NEU**

### 1 Silky Teleskopsäge „Hayauchi“

Für alle Astungsarbeiten, Aluminium-Ovalprofil, Längsverstellung per Knopfdruck, Klemmschellen zum Fixieren, geriffelter Überzug im Griffbereich. Mittelgrobe Zahnung, Länge Sägeblatt 390 mm, Zahnweite 4,6 mm, mit Haken und Stoßmesser. Inkl. Köcher.

Länge	Teile	Gewicht	Art. Nr.	Preis
1 120 – 240 cm	3	2.015 g	<b>2126915</b>	<b>245,-</b> (205,88)
180 – 370 cm	2	2.100 g	<b>2126916</b>	<b>219,-</b> (184,03)
185 – 490 cm	3	2.650 g	<b>1207042</b>	<b>269,-</b> (226,05)
2 190 – 630 cm	4	3.280 g	<b>1379815</b>	<b>339,-</b> (284,87)



### 5 Silky Handsäge „Pocket Boy“

Für Pflegeschritte und Schneiden von Hölzern, Länge Sägeblatt 170 mm, gummierter Faust-Fingergriff. 2-fach verstellbares Sägeblatt, dadurch für ebene Flächen geeignet. Inkl. Gürtelköcher

<b>2126945</b>	<b>39,90</b> (33,53)
----------------	-------------------------

### 4 Silky Handsäge „Zübat“

Für Astungsarbeiten, Länge Sägeblatt 330 mm, gummierter Pistolengriff, inkl. Köcher.

<b>1236769</b>	<b>74,95</b> (62,98)
----------------	-------------------------

### 3 Silky Ästungssäge „Hayauchi“

Mittelgrobe Zahnung, Länge Sägeblatt 390 mm, Zahnweite 4,6 mm, nickelbeschichtet, mit Haken und Stoßmesser. Inkl. Köcher.

<b>1263900</b>	<b>105,-</b> (88,24)
----------------	-------------------------

### X Silky Sägeblatt „Hayauchi“

**NEU**

Länge 390 mm, für Ast- und Aufsatzsäge „Hayauchi“.

<b>807054</b>	<b>85,-</b> (71,43)
---------------	------------------------

### X Silky Sägeblatt „Zübat“

**NEU**

Länge 330 mm, für Astsäge „Zübat“, Zahnweite 3,00 mm.

<b>1238692</b>	<b>48,95</b> (41,13)
----------------	-------------------------

### X Silky Sägeblatt „Pocket Boy“

**NEU**

Länge 170 mm, für Handsäge „Pocket Boy“, Zahnweite 3,00 mm

<b>2127653</b>	<b>24,50</b> (20,59)
----------------	-------------------------



**BERGER**  
made to cut. 1919

### 6 Berger Gartenschere „Bypass Klassik“

Geschmiedeter Metallkörper, verchromter Haken, auswechselbare Klinge. Länge 230 mm, Gewicht 280 g, Äste bis ø 25 mm.

<b>617238</b>	<b>59,-</b> (49,58)
---------------	------------------------

### 7 Berger Gartenschere „Bypass“

Geschmiedeter Metallkörper, verchromter Schneidkopf, Einhandverschluss. Länge 220 mm, Gewicht 245 g, Äste bis ø 20 mm.

<b>617269</b>	<b>55,-</b> (46,22)
---------------	------------------------

### 8 Berger Traubenschere

Länge 190 mm, Gewicht 115 g, ø Ast max. 12 mm.

<b>617265</b>	<b>13,90</b> (11,68)
---------------	-------------------------

### 9 Berger Astschere „Megacutter“

Länge 850 mm, Länge Klinge 130 mm, Gewicht 1.730 g, Äste bis ø 50 mm.

<b>1280643</b>	<b>189,-</b> (158,82)
----------------	--------------------------

### X Berger Astschere „Klassik“

Geschmiedeter Schneidkopf, Dämpfer, hochfeste Aluminiumrohre, Griffe mit Handschutz. Länge 760 mm, Gewicht 1.030 g, Äste bis ø 40 mm.

<b>829177</b>	<b>99,95</b> (83,99)
---------------	-------------------------

### 10 Berger Klappsäge

Hartverchromtes Hochleistungs-Sägeblatt, japanische Form, Sicherheitsverriegelung, handfreundlicher Griff. Länge Sägeblatt 180 mm, Gewicht 210 g.

<b>829178</b>	<b>38,-</b> (31,93)
---------------	------------------------

### 11 Berger Baumsäge

Mit Buchenholzgriff, Hebel-Schnellspannungsraste, drehbares Hochleistungs-Sägeblatt mit Schwedenfeinzahn. Länge Sägeblatt 350 mm, Gewicht 660 g.

<b>231053</b>	<b>72,95</b> (61,30)
---------------	-------------------------



NEU



NEU

NEU



### 1 Feuchtemessgerät

Für Holz, Papier, Pappe und Feststoffe wie Mörtel, Beton oder Gips. Holz 6 bis 60 %, Feststoff 0,2 bis 2,9 %. LCD-Display, inkl. Batterie.

<b>2101022</b>	<b>21,95</b> (18,45)
----------------	-------------------------

### 2 Transportschale für Motorsägen

Stabile Transportschale, für Sägen ohne Federstartsystem. Schützt Boden vor Verunreinigungen, wie Öl, Kraftstoffen oder Schmutz. Aus stabilem Kunststoff.

Je eine Variante für mittelgroße Sägen, als auch eine für kleinere Sägen erhältlich.

L × B/cm (innen)	Art. Nr.	Preis
42 × 23,5/19/10	<b>1793119</b>	<b>13,90</b> (11,68)
47 × 28/24/11,5	<b>1793120</b>	<b>16,50</b> (13,87)

### 3 Ablänghilfe „Cut Control“

Einfache Erstmontage in ca. 2 Minuten. Sekundenschnelles An- und Abkuppeln. Inkl. Adapter. Für alle Motorsägen mit Schienenbolzen.

Länge	Art. Nr.	Preis
25 cm	<b>1169745</b>	<b>39,90</b> (33,53)
33 cm	<b>1169746</b>	<b>41,-</b> (34,45)
50 cm	<b>1169747</b>	<b>42,50</b> (35,71)
100 cm	<b>1169744</b>	<b>45,-</b> (37,82)

### 4 Ersatzadapter für „Cut Control“

<b>1169748</b>	<b>5,90</b> (4,96)
----------------	-----------------------

### 5 Big Bag Standard

Für alle schwerfließenden Schüttgüter. Oben offen, flacher Boden, Gewebe 160 g/m<sup>2</sup>. Tragkraft 1.500 kg. B × H × T innen: 87 × 110 × 87 cm, Gewicht 1,32 kg.

<b>1300008</b>	<b>14,50</b> (12,18)
----------------	-------------------------

### 6 Big Bag

Speziell für Transport und Lagerung, 2 Seiten Netzgewebe, 4 Hebeschlaufen, 2 Bodenschlaufen für Entleerung. Tragkraft 1.000 kg.

B × H × Ge-T innen wicht	Art. Nr.	Preis
80 × 1,32 kg	<b>1526997</b>	<b>19,90</b> (16,72)
100 × 95 cm		
90 × 1,60 kg	<b>1581321</b>	<b>23,50</b> (19,75)
140 × 90 cm		

### 7 Big Bag

Für Transport und Lagerung von Brennholz. Vierseitiges Netz, wasserdichter Deckel, 4 große Schlaufen, Tragkraft 1.000 kg.

B × H × Ge-T innen wicht	Art. Nr.	Preis
100 × 1,75 kg	<b>1655152</b>	<b>25,90</b> (21,76)
100 × 100 cm		
100 × 2,10 kg	<b>1655153</b>	<b>29,90</b> (25,13)
135 × 100 cm		

### 8 Motorsägenhalter

Aus Hochfestem Kunststoff. Optimaler Schutz für Schiene und Kette. Für Schienenlängen bis 40 cm. Kann an jeder stabilen Oberfläche über Schrauben befestigt werden. L × B × S: 500 × 145 × 22 mm, Gewicht 900 g.

<b>1369289</b>	<b>89,95</b> (75,59)
----------------	-------------------------

### TOOLPROTECT® Motorsägenhalter

Zum Anschrauben, aus verschleißfestem Elastomer – flexibel und bruchfest. Lieferung mit Befestigungsmaterial.

Für Schiene	Art. Nr.	Preis
<b>9</b> 30–36 cm	<b>1970789</b>	<b>159,-</b> (133,61)
36–50 cm	<b>1970790</b>	<b>169,-</b> (142,02)
50–75 cm	<b>2135405</b>	<b>189,-</b> (158,82)



# Wildabwehr/Baumschutz

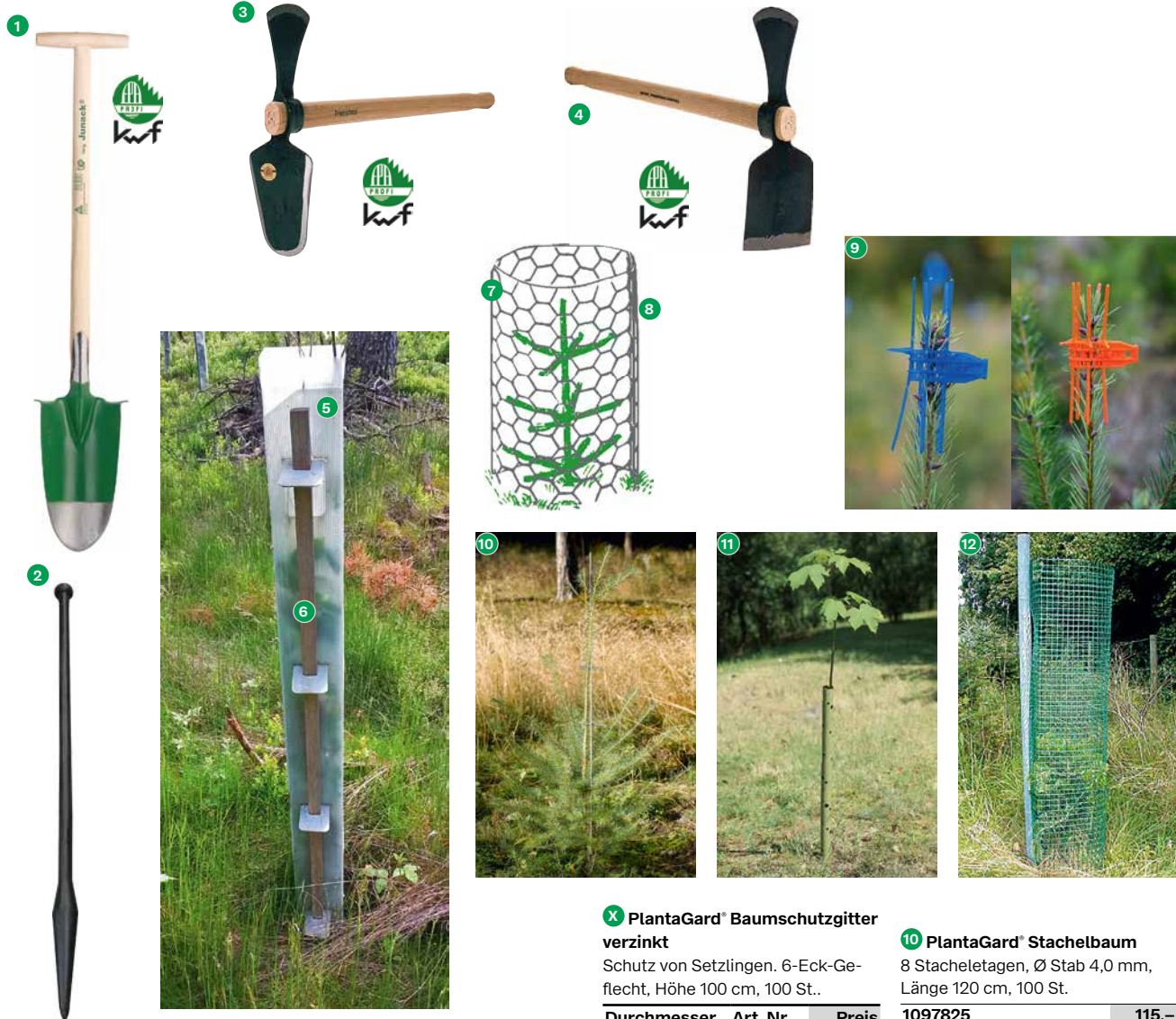

**1 Hohlspaten „VSA nach Junack“**  
Verstärkte Ausführung, Eschenholz-T-Griff, Blatt 300 × 165 mm, Gewicht 2,1 kg. Länge: 1.100 mm.

<b>655890</b>	<b>76,90</b> (64,62)
---------------	-------------------------

**2 Locheisen**  
Länge 1.400 mm, Gewicht 10 kg.

<b>232217</b>	<b>115,-</b> (96,64)
---------------	-------------------------

**3 SHW Wiedehopfhacke Ovalblatt**  
Eschenstiel, Länge Blatt 455 mm, Länge Stiel 1.050 mm, Gewicht 2,6 kg. Made in Germany.

<b>194943</b>	<b>46,50</b> (39,08)
---------------	-------------------------

**4 SHW Wiedehopfhacke Breitblatt**  
Eschenstiel, Länge Blatt 430 mm, Länge Stiel 1.050 mm, Gewicht 2,6 kg. Made in Germany.

<b>194948</b>	<b>46,50</b> (39,08)
---------------	-------------------------

**5 PlantaGard® Wuchshülle „Microvent“**  
L × B 10 × 10 cm, PE (Polyethylen), 50 St.

Höhe	Art. Nr.	Preis
120 cm	<b>1437129</b>	<b>95,50</b> (80,25)
150 cm	<b>1582271</b>	<b>139,-</b> (116,81)
180 cm	<b>1582982</b>	<b>149,-</b> (125,21)

**6 Akazienstab 50 St.**  
Schwer, hart, zäh und haltbar, aus Robinienholz, vierkant, angespitzt.

L × B × H (cm)	Art. Nr.	Preis
2,2 × 2,2 × 150	<b>1097823</b>	<b>60,-</b> (50,42)
2,5 × 2,5 × 180	<b>1582269</b>	<b>89,95</b> (75,59)

**7 PlantaGard® Baumschutzgitter blank**  
Schutz von Setzlingen. 6-Eck-Geflecht, Ø × H: 32 × 100 cm, 100 St.

<b>1915184</b>	<b>273,-</b> (229,41)
----------------	--------------------------

**8 PlantaGard® Haltestab 100 St.**  
Für Baumschützer. Ø 4 mm, Länge 130 cm, verzinkt.

Durchmesser	Art. Nr.	Preis
32 cm	<b>1915182</b>	<b>196,-</b> (164,71)
40 cm	<b>1915183</b>	<b>290,-</b> (243,70)

**9 PlantaGard® Verbisschutzmanschette „Cactus“**  
Montage direkt unterhalb der Terminaltriebknospe am verholzten Trieb. Einfach zu montieren/demontieren.

Farbe	Inhalt	Art. Nr.	Preis
blau	100 St.	<b>1434926</b>	<b>19,90</b> (16,72)
blau	1.000 St.	<b>1434927</b>	<b>155,-</b> (130,25)
orange	100 St.	<b>1434924</b>	<b>16,-</b> (13,45)
orange	1.000 St.	<b>1434925</b>	<b>141,-</b> (118,49)

**Auch als Fegeschutz (blau) verwendbar.**

**10 PlantaGard® Stachelbaum**  
8 Stacheletagen, Ø Stab 4,0 mm, Länge 120 cm, 100 St.

<b>1097825</b>	<b>115,-</b> (96,64)
----------------	-------------------------

**11 PlantaGard® Wild- und Fegeschutzspirale**  
Sicherer Schutz gegen Wildverbiss und Fegeschäden. Materialstärke 0,45 mm, Breite 7,5 cm, Ø Stamm max. 3,5 cm, 100 St. Aus wetterbeständigem Kunststoff.

Länge	Art. Nr.	Preis
60 cm	<b>1180225</b>	<b>69,-</b> (57,98)
75 cm	<b>1180226</b>	<b>85,-</b> (71,43)
90 cm	<b>1180227</b>	<b>102,-</b> (85,71)
120 cm	<b>1240164</b>	<b>139,-</b> (116,81)

**12 PlantaGard® Wuchshülle „Freiwuchs“**  
Höhe 120 cm, 1 St. aus Kunststoff. (Lieferung ohne Stab).

Durchmesser	Art. Nr.	Preis
20 cm	<b>1267018</b>	<b>2,09</b> (1,76)
30 cm	<b>1336108</b>	<b>3,30</b> (2,77)





### 1 „LacBalsam“

Umweltfreundliches Baumwundverschluss- und Veredelungsmittel zum Schutz von Baumrindenverletzungen vor Krankheitserregern. Tube mit Streichbürste, Eimer mit Spachtel.

Inhalt	GP/kg	Art. Nr.	Preis
385 g	25,84	1247530	9,95 (21,72)
1.000 g	16,30	289272	16,30 (13,70)

### 2 Hagopur® Abwehrmittelset „Wildschwein Stopp“

Zur Reduzierung von Schwarzwildschäden. Je 400 ml Duftkonzentrat rot/blau und 10 Alustreifen mit Depots. Durch abwechselndes Aufsprühen der unterschiedlichen „Düfte“ wird ein Gewöhnen vermieden. Wirkungsdauer bis zu vier Wochen.

1436743	43,95 (36,93)
---------	------------------



H222/H229/H315/H317/H319 Extrem entzündbares Aerosol./Behälter steht unter Druck: Kann bei Erwärmung bersten./Verursacht Hautreizungen./Kann allergische Hautreaktionen verursachen./Verursacht schwere Augenreizung.

### 3 Spezial-Alu-Streifen 10 St.

Erzeugen bei leichtem Luftzug Geräusche und reflektieren das Licht. Mit 2 Depots für Duftstoffe.

1436762	13,95 (11,72)
---------	------------------

### Hagopur® Abwehrmittel „Wildschwein Stopp“

Inhalt 400 ml.

Farbe	GP/l	Art. Nr.	Preis
4 blau	39,88 (33,51)	1362573	15,95 (13,40)
5 rot	39,88 (33,51)	1436765	15,95 (13,40)

#### Gefahr



H222/H229/H315/H317/H319 Extrem entzündbares Aerosol./Behälter steht unter Druck: Kann bei Erwärmung bersten./Verursacht Hautreizungen./Kann allergische Hautreaktionen verursachen./Verursacht schwere Augenreizung.

### 6 Abwehrmittel „WildStop“

Intensives Duftkonzentrat zum Schutz vor Rot- und Schwarzwild, Füchsen, Hasen, Mardern, Ratten, Wühlmäusen, Maulwürfen oder durch andere Wildtiere verursachte Schäden an Ackerflächen, Gärten, Kabeln in Autos oder ähnlichem.

Inhalt	GP/l	Art. Nr.	Preis
1.000 ml	17,95 (15,08)	1445353	17,95 (15,08)
5.000 ml	15,99 (13,44)	1463237	79,95 (67,18)

### 7 Nordforest Borkenkäferfalle „Novefella“

Wird mit einem Erdspieß im Boden befestigt. Höhe 150 cm, Gewicht 1.850 g. Set mit 5 St. Lieferung als Bausatz. Ohne Lockmittel (Pheromon).

2124226	239,- (200,84)
---------	-------------------

### 8 Borkenkäferfalle „Wita Trap“

Im Abstand von 20 – 30 m zueinander aufstellen, der Abstand zum nächsten gesunden Baum sollte min. 10 m betragen. B x H: 500 x 600 mm. Ohne Lockmittel (Pheromon).

1707409	37,90 (31,85)
---------	------------------

### 9 Borkenkäferfalle „MultiWit BK“

Im Abstand von 20 – 30 m zueinander aufstellen, der Abstand zum nächsten gesunden Baum sollte min. 10 m betragen. B x H: 500 x 700 mm. inkl. transparenter Fangschale und 2 x 150 g Fangsalz. Ohne Lockmittel (Pheromon).

1786938	49,90 (41,93)
---------	------------------

### 10 Fangwanne „MultiWit BK“

Für Borkenkäferfallen, mit Edelstahlsieben, Regenrinne, zwei Verschlusskappen, ohne Trichter. B x H: 500 x 195 mm.

1910189	23,90 (20,08)
---------	------------------

### X Schlitzfallenständer

Für bis zu drei Borkenkäferfallen, sternförmig, Stahl.

1910190	87,50 (73,53)
---------	------------------

### X BASF Pheromon „Pheroprax“

Für Buchdrucker. 1 St.

1465427	18,60 (15,63)
---------	------------------

#### Gefahr



H225/H302/H315/H319 Flüssigkeit und Dampf leicht entzündbar./Gesundheitsschädlich bei Verschlucken./Verursacht Hautreizungen./Verursacht schwere Augenreizung.

### X BASF Pheromon „Chalcoprax“

Für Kupferstecher. 1 St.

1609074	20,50 (17,23)
---------	------------------

#### Gefahr



H225/H317/H318/H336/H361f/H361f Flüssigkeit und Dampf leicht entzündbar./Kann allergische Hautreaktionen verursachen./Verursacht schwere Augenschäden./Kann Schläfrigkeit und Benommenheit verursachen./Kann vermutlich die Fruchtbarkeit beeinträchtigen./Kann vermutlich die Fruchtbarkeit beeinträchtigen. (Verursacht Hodenatrophie)

### X Fangsalz „AntiSmell“ NEU

Verhindert Verwesungsgeruch, hat keine Lockwirkung. Für Borkenkäferfalle „MultiWit BK“, 2 x 150 g.

1771487	6,95 (5,84)
---------	----------------

# Streuer/Streichgeräte

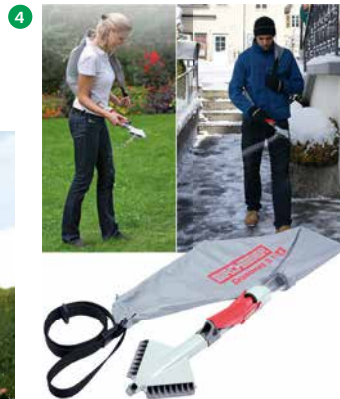

**1 Düngerstreuwanne**  
Inhalt 20 l, grün, aus Kunststoff.  
Maße B x T 62 x 39 cm  
**103219** **9,95**  
(8,36)

**2 Streuwannengurt für Düngerstreuwanne**  
Optimale Gewichtsverteilung und bequemes Arbeiten.  
**631394** **4,95**  
(4,16)

**3 Solo® Granulatstreuer „421“**  
Für Streusalz, Samen, Düngemittel, granulierten Kalk, Sand usw. Eingebautes Rührwerk, leichtgängiges Getriebe, korrosionsfrei und leicht zu reinigen. Große Einfüllöffnung, kpl. mit Tragegurt. Inhalt 9 kg, Leergewicht: 2,5 kg.  
**551116** **99,-**  
(83,19)

**4 Birchmeier® Streugerät „Granomax 5“**  
Ob Dünger, Salz oder Sand – mit dem Granomax wird einfach, was

bislang umständlich von Hand, mit Schaufel oder Streuwagen gemacht werden musste. Für Streugut bis ca. 4 mm Korngröße. Staabdichter 6,5 l-Beutel mit großer Einfüllöffnung. Für bis zu 2 m Bahnbreite.  
**1290216** **29,95**  
(25,17)

**X Cosmo Rührwerk**  
Für P 300, P 400, P 500.  
**1092909** **39,95**  
(33,57)

**5 Cosmo Schleuderdüngerstreuer**  
Starkes Winkelgetriebe mit Dauerschmierung. Zum Streuen von gekörntem, kristallinem oder staubförmigem (angefeuchtetem) Dünger. Drehzahl der Gelenkwelle 540 min<sup>-1</sup>. Streubreite 8 – 14 m.

Typ	P 300	P 400	P 500
<b>Nutzlast</b>	320 kg	350 kg	450 kg
<b>B x H x T (cm)</b>	105 x 109 x 105	108 x 112 x 108	111 x 117 x 111
<b>Gewicht</b>	58 kg	60 kg	63 kg
<b>Art. Nr.</b>	<b>132472</b>	<b>138233</b>	<b>138234</b>
<b>Preis</b>	<b>629,-</b> (528,57)	<b>639,-</b> (536,97)	<b>649,-</b> (545,38)

**X Cosmo Streubreitenbegrenzer**  
Für P 300, P 400, P 500.  
**1253498** **209,-**  
(175,63)

**6 Cemo Streuwagen „SW 20-C“**  
PE-Behälter, Edelstahl-Achse, Luftbereifung mit Winterprofil, klappbarer Stützfuß, Einfüllsieb, Streumenge und -breite einstellbar, 3-fach verlängerbare Edelstahl-Schubstange. Streubreite 1 – 4 m, Inhalt 20 l, Gewicht 9 kg.  
**1554415** **429,-**  
(360,50)

**X Cemo Streuwagen „SW 35-C“**  
Wie 1554415, jedoch Inhalt 35 l, Gewicht 10 kg.  
**1554416** **519,-**  
(436,13)

**7 Purivox Streichergerät „Unkrautstreicher+“**  
Am oberen Ende des Streichers lässt sich die Verschlusskappe abschrauben und mit Mittel befüllen. Gewicht 650 g.  
**1169568** **59,95**  
(50,38)

**8 Purivox Streichergerät „Unkrauttupfer Plus“**  
Für die gezielte Einzelpflanzenbehandlung. Das Gerät hat ein Ventil am unteren Ende, mit dem eine definierte, geringe Flüssigkeitsmenge punktförmig freigesetzt wird (kein Tropfen). Gewicht 240 g.  
**504499** **29,95**  
(25,17)

**X Purivox Ersatzschwamm**  
Für „Unkrauttupfer Plus“.  
**312407** **8,95**  
(7,52)

# Schlepperdreiecke/Adapter

Hof- und Feldgeräte

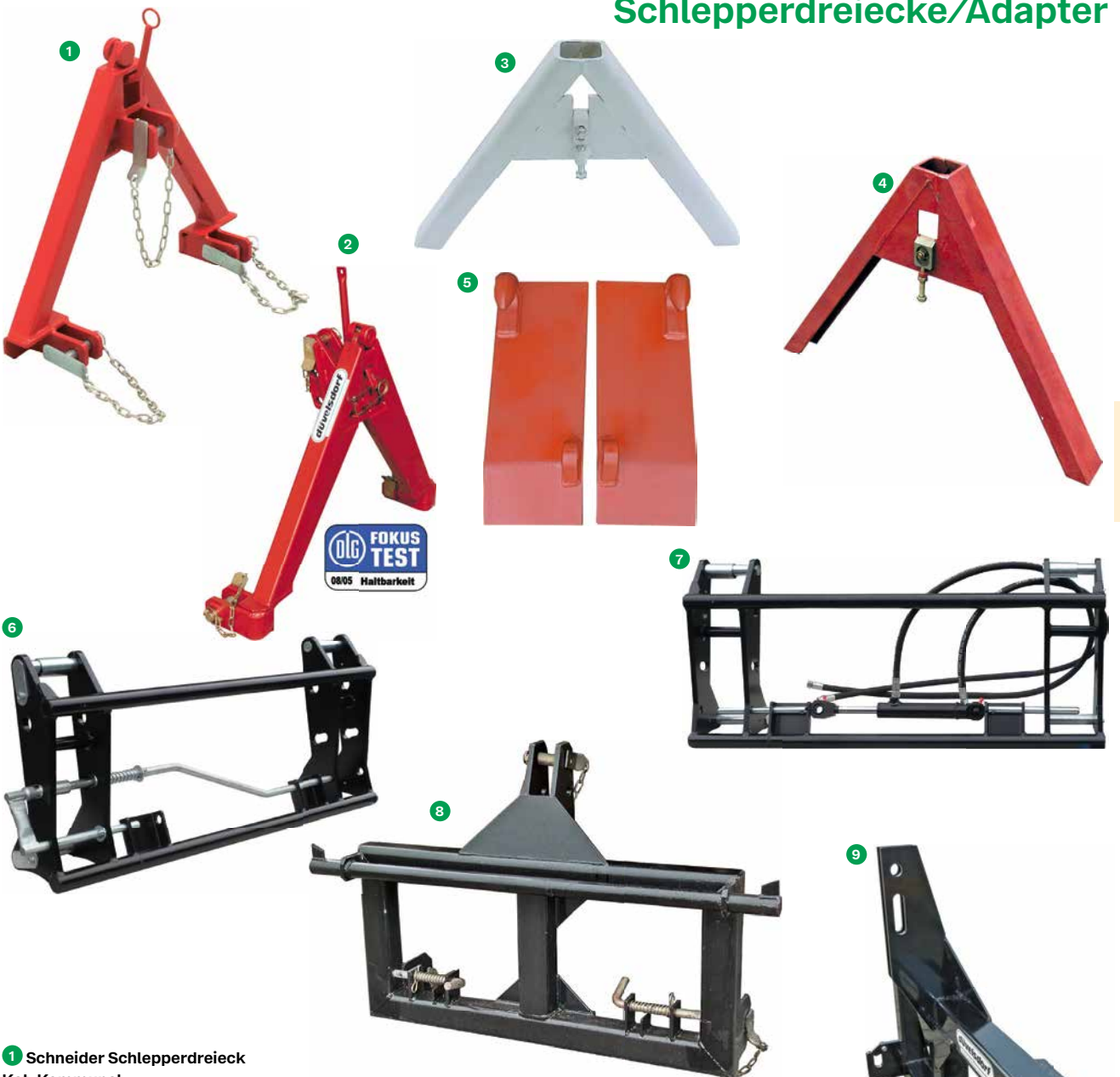

## 1 Schneider Schlepperdreieck Kat. Kommunal

Handgriff einteilig, lackiert, mit Ober- und Untertenkerbolzen. Gewicht 7 kg.

**1670443** **169,-**  
(242,02)

## X Schneider Schlepperdreieck Kat. 1

Handgriff einteilig, lackiert, mit Ober- und Untertenkerbolzen. Gewicht 33 kg.

**1670442** **295,-**  
(247,90)

## 2 Düvelsdorf Schlepperdreieck Kat. 2

Kugelkopf mit 2 außenliegenden Rollen für sicheres Fassen und verschleißbarmes Einkuppeln. Für Geräte bis 1.400 kg (Schwerpunkt der Anbaumaschine 1,50 m), Gewicht 34 kg.

**185340** **229,-**  
(192,44)

## X Schneider Schlepperdreieck Kat. 3

Verstärkte, schwere Ausführung, Handgriff einteilig, mit Ober- und Untertenkerbolzen. Gewicht 55 kg.

**1670380** **495,-**  
(415,97)

## 3 Schneider Gerätedreieck Kat. Kommunal

Für Schlepperdreiecke Kommunal, grundiert. Gewicht 4 kg.

**1670381** **36,95**  
(31,05)

## 4 Düvelsdorf Gerätedreieck

Für Schlepperdreiecke Kat. 1, 2, 3 und Geräte bis 1.500 kg, grundiert, Gewicht 15 kg.

**505165** **89,-**  
(74,79)

## 5 Düvelsdorf Koppelplatten abgewinkelt zum Anschweißen

Für Euro-Schnellwechselsystem. Geschmiedete Haken und Ösen, Platte links/rechts.

**1098002** **125,-**  
(105,04)

## 6 Schneider Schnellwechselrahmen mechanisch

Zum Nachrüsten, mit seitlicher Betätigung. Tragkraft 2.000 kg. Bewegliche Teile verzinkt.

**1746311** **359,-**  
(301,68)

## 7 Schneider Schnellwechselrahmen hydraulisch

Zum Nachrüsten. Mit Zentralverriegelung. Inkl. Hydraulikschläuche. Tragkraft 2.000 kg. Gewicht 60 kg.

**1670379** **495,-**  
(415,97)



## 8 Düvelsdorf Dreipunktadapter

Anbau von Euro-Schnellwechselsystem an Dreipunktanbau Kat. 2. Tragkraft 1.000 kg, Gewicht 65 kg.

**616130** **599,-**  
(503,36)

## 9 Düvelsdorf Frontladeradapter

Anbau von Dreipunkt-Anbaugeräten Kat. 2 an Frontlader mit Euro-Schnellwechselsystem. Tragkraft 1.000 kg, Gewicht 70 kg.

**1145794** **678,-**  
(569,75)



# Gerätebetätigungen/Überladeschnecken/Palettengabeln



**1 Düvelsdorf Dreipunkt mit Kugelkopf**  
Für Dreipunktanbau Kat. 1, (Spreizmaß Kat. 2), Gewicht 24 kg.  
**Nicht zugelassen im Bereich der StVO/StVZO!**

1654455	215,- (180,67)
---------	-------------------

**2 Schneider Hydraulische Gerätebetätigung**

Zur Umrüstung einer mechanischen Gerätebetätigung. Hub 850 mm, lackiert. Gewicht 40 kg. Druckkraft 3.450 daN/180 bar, Zugkraft 2.300 daN/180 bar.

1667093	595,- (500,-)
---------	------------------

**3 Düvelsdorf Überladeschnecke**

Für alle Saatgut- und Düngerarten. Aus Edelstahl. Antrieb über Hydraulikmotor (erforderlich 1 EW + 1 druckloser Rücklauf). Inkl. 4 m Hydraulikschlauch, Reinigungsschieber, Einfülltrichter mit Sieb, lackierten Anbauteilen, Neigungsverstellung über Seilrollen. Passend für alle Kipper. Durchmesser 140 mm, Leistung bis 20 t/h.

**Seilwinde nicht im Lieferumfang enthalten!**

Länge	Art. Nr.	Preis
3 m	133827	3.300,- (2.773,11)
4 m	1555355	3.995,- (3.357,14)

**X Absperrhahn**

Zwei Hydraulikschläuche und Absperrhahn zum Abschalten (über Bypass) der Überladeschnecke 3 und 4 m.

133898	195,- (163,87)
--------	-------------------

**X Auslaufschlauch**

Mit Schelle, Ø 140 mm. Länge 1,2 m. Für Überladeschnecke 3 + 4 m.

1276034	199,- (167,23)
---------	-------------------

**X Düvelsdorf Seilwinde**

Für Überladeschnecke 3 + 4 m, zur Neigungsverstellung.

11553788	129,- (108,40)
----------	-------------------

**4 Vetter Freisicht**

**EuroLandträger „ELI2“ ISO 2**  
Geschmiedete Aufhängung, für alle Frontlader mit Schnellwechsellrahmen. Ohne Zinken. Made in Germany.

**Hubleistung des Frontladers und Sicherheitsvorschriften des Frontladerherstellers unbedingt beachten!**

Breite	Trag- kraft	Art. Nr.	Preis
1.200 mm	2,0 t	1282953	489,- (410,92)
1.500 mm	2,0 t	1282954	639,- (536,97)
1.200 mm	2,5 t	1313190	589,- (494,96)
1.500 mm	2,5 t	1313191	729,- (612,61)

**5 Vetter Gabelzinken für „ELI2“**  
1 Paar. ISO 2-Ausführung

Trag- kraft/ Paar	Länge	Art. Nr.	Preis
2,0 t	900 mm	1590318	329,- (276,47)
2,0 t	1.000 mm	1590319	339,- (284,87)
2,0 t	1.100 mm	1590321	349,- (293,28)
2,0 t	1.200 mm	1590782	359,- (301,68)
2,5 t	1.000 mm	1714803	379,- (318,49)
2,5 t	1.100 mm	1714804	389,- (326,89)
2,5 t	1.200 mm	1714805	409,- (343,70)

**6 Düvelsdorf Gabelrücken ISO 2 für Gabelträger**

Schnelle Umrüstung von Palettenauf Ballentransport, ohne Ballengabelzinken. Lieferumfang 1 St.

1773591	269,- (226,05)
---------	-------------------

**7 Düvelsdorf Ballengabelzinken**

Zur Anbringung an alten Düvelsdorf Ballengabeln, Länge 1,10 m, Gewicht 6 kg, 1 St.

11196251	77,95 (65,50)
----------	------------------

**8 Düvelsdorf Ballengabelzinken**

Zum Aufstecken auf Palettengabelzinken bis 1.200 x 100 x 40 mm. Für den Transport von Wickelballen. 1 Paar.

1734104	269,- (226,05)
---------	-------------------

**9 Schneider Big Bag-Träger**

Zum Transport von Big Bags. Tragkraft 1.500 kg/Pair, Ausladung 900 mm, lackiert, Gewicht 37 kg. ISO 2-Ausführung. 1 St.

1667095	329,- (276,47)
---------	-------------------

# Frontladerschaufeln/Planierschilde/Futterräumer



Hof- und Feldgeräte



**1 Düvelsdorf Frontladerschaufel**  
Für Klinkbetätigung.

Größe	Breite	Inhalt	Gewicht	Art. Nr.	Preis
1 II	0,80 m	0,20 m <sup>3</sup>	90 kg	1227985	585,- (491,60)
III	1,00 m	0,25 m <sup>3</sup>	102 kg	1227986	659,- (553,78)
II + III	1,80 m	0,40 m <sup>3</sup>	193 kg	1705555	1.225,- (1.029,41)

**2 Düvelsdorf Frontladerschaufel „Euro“**  
Konische Bauform, geschmiedete Haken, Schürfleiste, seitliche Verstärkungssicken. Höhe 0,73 m, Tiefe 0,93 m.

Breite	Inhalt	Innenstege	Gewicht	Art. Nr.	Preis
1,20 m	0,4 m <sup>3</sup>	0	183 kg	1423766	1.195,- (1.004,20)
1,40 m	0,5 m <sup>3</sup>	0	200 kg	1423767	1.255,- (1.054,62)
1,60 m	0,6 m <sup>3</sup>	0	213 kg	1423768	1.375,- (1.155,46)
1,80 m	0,7 m <sup>3</sup>	0	230 kg	1423769	1.425,- (1.197,48)
2,00 m	0,8 m <sup>3</sup>	0	247 kg	1423770	1.645,- (1.382,35)
2,20 m	0,9 m <sup>3</sup>	0	282 kg	1423771	1.725,- (1.449,58)
2,40 m	1,0 m <sup>3</sup>	2	312 kg	1423772	1.860,- (1.563,02)
2,60 m	1,1 m <sup>3</sup>	2	326 kg	1423773	2.025,- (1.701,68)

**3 Düvelsdorf Frontladerschaufel „Euro“**  
Für Leichtgut. Geschmiedete Haken, Schürfleiste, seitliche Verstärkungssicken. Höhe 0,66 m, Tiefe 0,80 m.

Breite	Inhalt	Innenstege	Gewicht	Art. Nr.	Preis
1,20 m	0,28 m <sup>3</sup>	1	112 kg	1705499	809,- (679,83)
1,40 m	0,34 m <sup>3</sup>	2	124 kg	1705500	849,- (713,45)
1,60 m	0,38 m <sup>3</sup>	2	144 kg	1705501	879,- (738,66)
1,80 m	0,43 m <sup>3</sup>	2	152 kg	1705512	939,- (789,08)
2,00 m	0,53 m <sup>3</sup>	2	163 kg	1705513	999,- (839,50)
2,20 m	0,58 m <sup>3</sup>	2	180 kg	1705514	1.110,- (932,77)

**4 Düvelsdorf Planierschild**  
Verstärkter Rahmen, einstellbares Stützrad. Dreipunktanbau Kat. 2. Hydraulische Verstellung der Neigung um 10°, der Schrägstellung um 30° und seitlicher Versatz um 40 cm, Räumbreite 2,20 – 2,90 m, Höhe Schild 45 cm.

1544061	4.995,- (4.197,48)
---------	-----------------------

**5 Düvelsdorf Futterräumer**  
Für Euro-Aufnahme/Dreipunktanbau Kat. 2, mechanisch nach links/rechts schwenkbar. Räumbreite 1,50 m, Gewicht 315 kg. Empfohlen wird ein Reifen 16.9/34 (nicht im Lieferumfang enthalten).

307344	1.875,- (1.575,63)
--------	-----------------------

**X Düvelsdorf Futterräumer**  
Für Greifschaufelaufnahme, Räumbreite 1,50 m, Gewicht 200 kg. Empfohlen wird ein Reifen 16.9/34 (nicht im Lieferumfang enthalten).

1705515	1.575,- (1.323,53)
---------	-----------------------

# Ballentransport



**1 Düvelsdorf Rundballengabel Dreipunktbau**  
Für Heckmontage mit Dreipunktbau Kat. 1/Kat. 2. Tragkraft 600 kg, Zinken von 0,82 – 1,24 m stufenlos, mechanisch verstellbar.  
Ø Zinken 90 mm, Gewicht 74 kg.  
**445305** **709,-**  
(595,80)

**2 Düvelsdorf Rundballengabel „Kombi“**  
Für Heckmontage mit Dreipunktbau Kat.1/Kat. 2 und Euro-Aufnahme. Zinken von 0,82 – 1,24 m stufenlos verstellbar. Durchmesser Zinken 90 mm, Gewicht 100 kg. Tragkraft 600 kg.  
**1577349** **785,-**  
(659,66)

**Düvelsdorf Ballengabel**  
Euro-Aufnahme, Länge Zinken 1,10 m. Aufnahme für Bügel. (Bügel nicht im Lieferumfang) 2/4 Zinken passende Bügel Nr. 2030116/Nr. 1715296.

Breite	Anzahl Zinken	Tragkraft	Gewicht	Art. Nr.	Preis
3 1,20 m	2	500 kg	62 kg	2030115	469,- (394,12)
4 1,90 m	4	1.000 kg	120 kg	1715315	785,- (659,66)

**Düvelsdorf Bügel**  
Für Ballengabel. Pulverbeschichteter Stahlrohrrahmen.

Passend für	Art. Nr.	Art. Nr.	Preis
5 Ballengabel 1,20 m Breite	12 kg	2030116	95,- (79,83)
6 Ballengabel 1,90 m Breite	19 kg	1715296	159,- (133,61)

**X Düvelsdorf Ballengabelzinken für Ballengabel 1,2 m / 1,9 m**  
Lieferumfang 1 St.,  
Länge 1,10 m, Gewicht 6 kg.  
**11196251** **77,95**  
(65,50)

**7 Düvelsdorf Ballengabel klappbar**  
Für Dreipunktbau Kat. 2/Schlepperdreieck. Länge Zinken 1,10 m, Gewicht 43 kg. Tragkraft 500 kg.  
**1098005** **335,-**  
(281,51)

**8 Düvelsdorf Ballengabel hydraulisch**  
Drei Schwerlastzinken, Euro-Aufnahme, hydraulisch verstellbar. Zinken und Bügel hydraulisch klappbar, Länge geklappt/geöffnet 0,37 m/1,28 m, Höhe geklappt/geöffnet 1,43 m/2,30 m, Gewicht 310 kg. Tragkraft 1.500 kg  
**2028308** **3.550,-**  
(2.983,19)





**1 Düvelsdorf Rundballgabel „Solo“ hydraulisch**  
 Hydraulisch verstellbare Zinken von 0,80 – 1,80 m Breite. Dreipunktanbau Kat. 2/Euro-Aufnahme, Tragkraft 700 kg, Gewicht 120 kg.  
**1851047** **1.465,-**  
 (1.231,09)

**X Düvelsdorf Rundballgabel „Solo“ mechanisch**  
 wie 1851047, jedoch lose Arme zur Aufnahme unterschiedlicher Ballengrößen. Gewicht 110 kg.  
**1835491** **1.095,-**  
 (920,17)

**2 Düvelsdorf Rundballenzange**  
 Euro-Aufnahme. Seitlich frei bewegliche Greiferarme. Doppeltwirkender Zylinder, quer eingebaut. Öffnungsweite 1,96 m, Ballengröße 0,80 – 1,60 m, Tragkraft 900 kg, 195 kg.  
**611747** **1.695,-**  
 (1.424,37)

**3 Düvelsdorf Ballenzange „Universal“**  
 Euro-Aufnahme. Seitlich frei bewegliche Greiferarme. 2 x doppeltwirkender Zylinder, quer eingebaut. Rundballen 0,90 – 1,60 m, Quaderballen 0,80 – 1,50 m, Tragkraft 1.400 kg, Gewicht 295 kg.  
**1900890** **3.295,-**  
 (2.768,91)

**Düvelsdorf Dunggabel Klinkbetätigung**

Länge Zinken 0,80 m, eingeschweißte Konushülsen. Höhe 0,72 m.

Größe	Breite	Anzahl Zinken	Gewicht	Art. Nr.	Preis
II <b>4</b>	0,80 m	5	76 kg	<b>1227987</b>	<b>599,-</b> (503,36)
III <b>5</b>	1,00 m	6	86 kg	<b>1227988</b>	<b>699,-</b> (587,39)

**6 Düvelsdorf Dunggabel Euro-Aufnahme**

Euro-Aufnahme, Länge Zinken 0,80 m.

Breite	Anzahl Zinken	Gewicht	Art. Nr.	Preis
1,37 m	8	130 kg	<b>1420550</b>	<b>999,-</b> (839,50)
1,73 m	10	152 kg	<b>1209764</b>	<b>1.199,-</b> (1.007,56)
2,10 m	12	178 kg	<b>1420551</b>	<b>1.385,-</b> (1.163,87)
2,47 m <b>NEU</b>	14	183 kg	<b>2125922</b>	<b>1.625,-</b> (1.365,55)

# Gummischieber

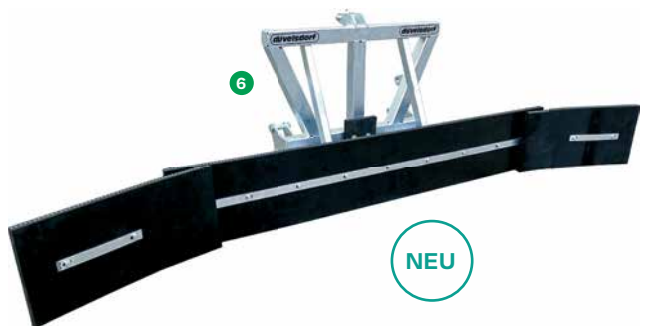

NEU



Wichtiger Hinweis: Für die Gummischieber wird ein gebrauchter Gummi aus dem Bergbau verwendet. Auf Grund dessen kann der Gummi kleine Beschädigungen aufweisen. Das beeinträchtigt jedoch nicht die Funktion des Gerätes.

## 1 Düvelsdorf Gummischieber „Kombi“, um 30° hydraulisch verstellbar

Feuerverzinkt, verschleißarme Gummileiste mit Drahteinlagen. Zur Reinigung von Straßen, Plätzen, Futtergängen etc. Auch zum Schneeräumen geeignet. Schrägstellung der Enden auf ca. 30 cm Breite, manuell um max. 45°. Euro-Aufnahme/Dreipunktanbau Kat. 2/Palettengabelaufnahme. Breite 2,60 m, Gewicht 220 kg.

**1556642** **2.195,-**  
(1.844,54)

## 3 Düvelsdorf Gummischieber „Euro“

Für Euro-Aufnahme/Palettengabelaufnahme. Breite 2,60 m, Gewicht 190 kg.

**1723215** **1.479,-**  
(1.242,86)

## Düvelsdorf Gummischieber starr

Arbeitsbreite	Gewicht	Anbau	Stahleinlage Gummileiste	Art. Nr.	Preis
1,50 m	100 kg	Euro-Aufnahme	ja	<b>1577632</b>	<b>1.059,-</b> (889,92)
2,00 m	125 kg	Euro-Aufnahme	ja	<b>1577633</b>	<b>1.115,-</b> (936,97)
2,60 m <b>2</b>	150 kg	Euro-Aufnahme	ja	<b>140894</b>	<b>1.185,-</b> (995,80)
2,60 m	143 kg	Euro-Aufnahme	nein	<b>1863996</b>	<b>1.160,-</b> (974,79)
2,60 m	180 kg	Dreipunktanbau Kat. 2/Palettengabelaufnahme	ja	<b>140892</b>	<b>1.379,-</b> (1.158,82)

## 4 Düvelsdorf Gummischieber mechanisch verstellbar

Wie 140894, jedoch gerade, Schrägstellung manuell 3-fach um max. 30°. Hydraulische Verstellung optional. Breite 2,10 – 2,60 m, Gewicht 180 kg.

**1375214** **1.425,-**  
(1.197,48)

## X Düvelsdorf Umbausatz hydraulische Verstellung

Für Gummischieber 1375214.

**1375215** **565,-**  
(474,79)

## 5 Düvelsdorf Gummischieber für Greifschaufelaufnahme

Breite 2,60 m, Gewicht 185 kg.

**1849142** **1.425,-**  
(1.197,48)

## 6 Düvelsdorf Gummischieber manuell verstellbar

Schrägstellung der Enden von 55 bis 20°. Arbeitsbreite von 3,00 – 3,60 m 3-stufig über Seitenteile verstellbar. Dreipunktanbau Kat. 2/ Euro-Aufnahme/Staplernaufnahme.

**2125932** **2.669,-**  
(2.242,86)

## 7 Düvelsdorf Gummileiste

Für Gummischieber, B x H: 260 x 40 cm.

Version	Art. Nr.	Preis
mit Stahleinlage	<b>1234283</b>	<b>585,-</b> (491,60)
mit Gewebereinlage	<b>1863995</b>	<b>560,-</b> (470,59)



# Schneepflüge/Schneeschilde/Maisschiebeschilde

**düvelsdorf**



Hof- und Feldgeräte

## 1 Düvelsdorf Schneeschild „Komfort“

Dreipunktanbau Kat. 2/Euro-Aufnahme, mechanische Schrägstellung, Gummileiste in Teilen (730 x 50 mm) erneuerbar. Hydraulische Schrägstellung optional, Schildhöhe 80 cm. Stützräder, Gleitkufen und Beleuchtung optional.

Räum- breite	Ge- wicht	Art. Nr.	Preis
2,00 m	274 kg	1425159	3.065,- (2.575,63)
2,20 m	296 kg	1425160	3.165,- (2.659,66)
2,50 m	321 kg	1425161	3.495,- (2.936,97)
2,90 m	351 kg	1425252	4.025,- (3.382,35)

## X Düvelsdorf Schneeschild „Komfort Anfahrerschutz“

Wie Schneeschild „Komfort“, jedoch Gummileiste mit Anfahrerschutz.

Räum- breite	Ge- wicht	Art. Nr.	Preis
2,00 m	325 kg	1630128	3.865,- (3.247,90)
2,20 m	350 kg	1438144	4.025,- (3.382,35)
2,50 m	382 kg	1432147	4.615,- (3.878,15)
2,90 m	415 kg	1437957	5.095,- (4.281,51)

## X Düvelsdorf Schrägsteller hydraulisch

Mit 2 Hydraulikzylindern. Für Schneeschild „Komfort“ und „Komfort Anfahrerschutz“.

1313035	875,- (735,29)
---------	-------------------

## X Düvelsdorf Stützrad 2 St.

Für Schneeschild „Komfort“ und „Komfort Anfahrerschutz“, Schneepflug.

1383881	795,- (668,07)
---------	-------------------

## X Düvelsdorf Beleuchtungssatz

LED, für Schneeschild „Komfort“, „Komfort Anfahrerschutz“, „Kommunal“, Maisschiebeschild.

1313036	125,- (105,04)
---------	-------------------

## X Gummischürfleiste 730 x 50 mm

Für Schneeschild „Komfort“, „Komfort Anfahrerschutz“.

1375386	99,95 (83,99)
---------	------------------

## 2 Düvelsdorf Schneepflug

Dreipunktanbau Kat. 2/Euro-Aufnahme, hydraulische Verstellung, Pendel-Höhenausgleich mit Federzentrierung bei Aushub, Anfahrerschutz, Beleuchtung. Schildhöhe 80 cm. Stützräder und Gleitkufen optional.

Räum- breite	Ge- wicht	Art. Nr.	Preis
2,00 m	361 kg	1629778	5.615,- (4.718,49)
2,20 m	383 kg	1629779	5.839,- (4.906,72)
2,60 m	425 kg	1629780	6.275,- (5.273,11)
2,90 m	441 kg	1629781	6.745,- (5.668,07)

## X Düvelsdorf Gleitkufensatz

Für Schneeschild „Komfort“ und „Komfort Anfahrerschutz“, Schneepflug 2,60 und 2,90 m.

1440344	459,- (385,71)
---------	-------------------

## 3 Düvelsdorf Schneepflug „DSPK Kommunal“

Dreipunktanbau Kat. 0 und Kat. 1, hydraulische Verstellung, Anfahrerschutz, Pendelausgleich, LED-Beleuchtung. Schildhöhe 60 cm. Stützräder und Gleitkufen optional.

Räum- breite	Ge- wicht	Art. Nr.	Preis
1,50 m	145 kg	1864302	3.620,- (3.042,02)
1,80 m	160 kg	1864303	3.825,- (3.214,29)
2,00 m	175 kg	1864304	4.050,- (3.403,36)
2,20 m	190 kg	1864305	4.350,- (3.655,46)

## 4 Düvelsdorf Schneeschild „Kommunal“

Dreipunktanbau Kat. 0/Dreipunktanbau Kat. 1, Pendelausgleich, 30° seitlicher Schwenkbereich, Gummileiste in Teilen erneuerbar. Schildhöhe 60 cm. Stützräder und Gleitkufen optional.

Räum- breite	Ge- wicht	Art. Nr.	Preis
1,50 m	135 kg	2124996	1.899,- (1.595,80)
1,80 m	149 kg	2124997	1.995,- (1.676,47)
2,00 m	157 kg	2124998	2.090,- (1.756,30)
2,20 m	164 kg	2124999	2.175,- (1.827,73)

## X Düvelsdorf Schrägsteller hydraulisch

Für Schneeschild „Kommunal“.

2124840	765,- (642,86)
---------	-------------------

## X Düvelsdorf Stützrad

Für Schneepflug und Schneeschild „Kommunal“ ab 1,80 m.

1864253	709,- (595,80)
---------	-------------------

## X Düvelsdorf Gleitkufensatz

Für Schneepflug „DSPK Kommunal“ ab 1,80 m.

1864254	425,- (357,14)
---------	-------------------

## X Düvelsdorf Umbausatz

Für Aufnahme Kommunaldreieck Schneepflug „Kommunal“. Nur in Erstausrüstung möglich.

1864255	239,- (200,84)
---------	-------------------

## 5 Düvelsdorf Maisschiebeschild

Zur effektiven Verteilung und Verdichtung der Silage. Starr, robust und schwer, seitliche Sichtschlitze, Zugöse, integrierte Gleitkufen, Höhe 1,20 m, Dreipunktanbau Kat. 2 und Kat. 3.

Ar- beits- breite	Ge- wicht	Art. Nr.	Preis
3,00 m	630 kg	1678036	4.075,- (3.424,37)
3,70 m	725 kg	1678037	4.750,- (3.991,60)





NEU



Hof- und Feldgeräte

### 1 Düvelsdorf Transportbox

Spritzwassergeschützt, zum Transport und Aufbewahrung von Werkzeug, Kettensäge oder ähnlichem, Dreipunktanbau Kat. 1/Kat. 2. Mit Vorhängeschloß verschließbar (nicht im Lieferumfang enthalten). Ohne Inhalt. Gerätedreieck KAT 0 für Transportbox als Zubehör erhältlich. (Art. Nr. 2133671).

Inhalt	B × H × T	Tragkraft	Gewicht	Art. Nr.	Preis
390 l	120 × 65 × 50 cm	300 kg	110 kg	<b>1653428</b>	<b>915,-</b> (768,91)
520 l	160 × 65 × 50 cm	400 kg	125 kg	<b>1722197</b>	<b>1.165,-</b> (978,99)

### 2 Düvelsdorf Heckcontainer „Standard“ mechanisch

Kippbar, mit Schürfleiste. Dreipunktanbau Kat. 1/Kat. 2, Tragkraft 500 kg.

Breite	B × H × T innen	Gewicht	Art. Nr.	Preis
124 cm	120 × 60 × 100 cm	107 kg	<b>1984425</b>	<b>950,-</b> (798,32)
144 cm	140 × 60 × 100 cm	119 kg	<b>1984426</b>	<b>1.050,-</b> (882,35)
164 cm	160 × 60 × 100 cm	130 kg	<b>1984427</b>	<b>1.095,-</b> (920,17)
184 cm	180 × 60 × 100 cm	141 kg	<b>1984428</b>	<b>1.150,-</b> (966,39)
204 cm	200 × 60 × 100 cm	152 kg	<b>1984429</b>	<b>1.195,-</b> (1.004,20)

### 3 Düvelsdorf Heckcontainer „Euro Standard“

Euro-Aufnahme, Frontklappe, B × H × T innen 200 × 60 × 100 cm, mit Schürfleiste, Tragkraft 500 kg, 154 kg.

<b>2125952</b>	<b>1.145,-</b> (962,19)
----------------	----------------------------

### 4 Düvelsdorf Heckcontainer hydraulisch

Hydraulisch (einfachwirkend) ca. 60° kippbar, mit Schürfleiste. Dreipunktanbau Kat. 1/Kat. 2, Tragkraft 1.000 kg.

Breite	B × H × T innen	Gewicht	Art. Nr.	Preis
160 cm	156 × 40 × 115 cm	339 kg	<b>1031760</b>	<b>2.665,-</b> (2.239,50)
180 cm	176 × 40 × 115 cm	355 kg	<b>611741</b>	<b>2.755,-</b> (2.315,13)
200 cm	196 × 40 × 115 cm	372 kg	<b>1231868</b>	<b>2.875,-</b> (2.415,97)

### X Düvelsdorf Bordwanderhöhung

Für alle hydraulischen Heckcontainer von Düvelsdorf, Höhe 400 mm.

<b>1654998</b>	<b>435,-</b> (365,55)
----------------	--------------------------

### X Düvelsdorf Heckcontainer mechanisch

Kippbar, mit Schürfleiste. Dreipunktanbau Kat. 1/ Kat. 2, Tragkraft 800 kg.

Breite	B × H × T innen	Gewicht	Art. Nr.	Preis
140 cm	137 × 40 × 100 cm	170 kg	<b>1145731</b>	<b>1.490,-</b> (1.252,10)
160 cm	157 × 40 × 100 cm	188 kg	<b>1095613</b>	<b>1.540,-</b> (1.294,12)
180 cm	177 × 40 × 100 cm	206 kg	<b>1150412</b>	<b>1.655,-</b> (1.390,76)

### 5 Düvelsdorf Heckcontainer „HD“

Als Hochkippschaufel einsetzbar, mit Schürfleiste. Dreipunktanbau Kat. 1/Kat. 2 und Euro-Aufnahme, Breite: 200 cm, B × H × T innen: 182 × 60 × 125 cm, Fassungsvermögen 1.370 l, Tragkraft 2.500 kg, Kippwinkel 90°, 585 kg.

<b>2128925</b>	<b>4.695,-</b> (3.945,38)
----------------	------------------------------

### X Düvelsdorf Zubehör für Heckcontainer „HD“

	Art. Nr.	Preis
Bordwanderhöhung 300 mm	<b>2128926</b>	<b>259,-</b> (217,65)
Bordwanderhöhung 500 mm	<b>2128927</b>	<b>1.055,-</b> (886,55)
Einsteckungen	<b>2128928</b>	<b>215,-</b> (180,67)
Schwenkklappe	<b>2128929</b>	<b>179,-</b> (150,42)



# Wieseneggen

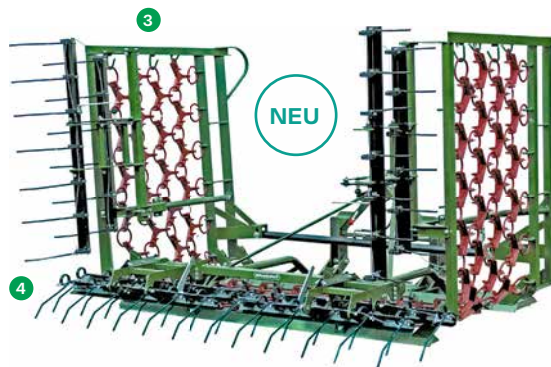

## Düvelsdorf Wieseneggen

Optimale Boden Anpassung, stabile Scharniertechnik, Sicherheitsverriegelung für sicheren Straßentransport bei hydraulischer Klappung, schwere Kombi-Sterne aus hochwertigem Guss, robuster Tragrahmen. Dreipunktanbau Kat. 1, ab 4 m Dreipunktanbau Kat. 2.

Arbeitsbreite	Reihen	Ausführung	Gewicht	Art. Nr.	Preis
2,00 m	3	einteilig, nicht klappbar	176 kg	1643830	969,- (814,29)
1 3,00 m	3	mechanisch klappbar	220 kg	1370929	1.195,- (1.004,20)
4,00 m	3	mechanisch klappbar	286 kg	505150	1.559,- (1.310,08)
4,00 m	4	mechanisch klappbar	335 kg	577869	1.789,- (1.503,36)
2 5,00 m	4	hydraulisch klappbar	400 kg	1178282	2.879,- (2.419,33)
3 6,00 m	4	hydraulisch klappbar	650 kg	1178283	3.695,- (3.105,04)
8,00 m	4	hydraulisch klappbar	814 kg	1178284	4.959,- (4.167,23)

## 4 Düvelsdorf Striegelfeld

Passend für 6 m Wiesenegge 1178283. 6 m Arbeitsbreite, 51 Zinken, Reihenabstand 300 mm, Gewicht 232 kg.

1983935	2.349,- (1.973,95)
---------	-----------------------

## 5 Düvelsdorf Wiesenegge "HD" und "HDO"

Stabiler Winkeleisenrahmen, Dreipunktanbau Kat. 2, große Hydraulikzylinder. Sicherheitsverriegelung, verstärkte Scharniere. Schwere HD-Eggensterne, 4-reihig. HD-Rahmen kpl. geschlossen, HDO-Rahmen hinten offen.

Typ	Arbeitsbreite	Gewicht	Art. Nr.	Preis
„HD“	6,00 m	1.100 kg	1437787	7.495,- (6.298,32)
„HD“	8,00 m	1.250 kg	1437788	8.150,- (6.848,74)
„HDO“	6,00 m	1.080 kg	1493635	7.750,- (6.512,61)
„HDO“	8,00 m	1.230 kg	1493636	8.750,- (7.352,94)



## 6 Düvelsdorf Eggenstern „Kombi“ für Wieseneggen

3-Loch, Gewicht 2,2 kg.

10028853	11,90 (10,-)
----------	-----------------

## 8 Düvelsdorf Ring für Wieseneggen

Gewicht 0,55 kg.

10028854	8,50 (7,14)
----------	----------------

## 7 Düvelsdorf Eggenstern „HD“

3-Loch, Gewicht 4,5 kg.

1724080	23,95 (20,13)
---------	------------------

## 9 Düvelsdorf Eggennetz mit Eggenstern „Kombi“

Für geschlossene Rahmen vorgesehen. Hakenabstand vorn sollte 30 cm betragen.



Arbeitsbreite	Reihen	Gewicht	Art. Nr.	Preis
2,00 m	3	54 kg	1725121	405,- (340,34)
3,00 m	3	82 kg	1421872	535,- (449,58)
4,00 m	3	111 kg	1421873	660,- (554,62)
4,00 m	4	137 kg	1421874	815,- (684,87)
5,00 m	3	145 kg	1421875	815,- (684,87)
5,00 m	4	189 kg	1421876	1.035,- (869,75)
6,00 m	3	168 kg	1388374	940,- (789,92)
6,00 m	4	223 kg	1246781	1.199,- (1.007,56)
8,00 m	4	302 kg	1330884	1.555,- (1.306,72)

## X Düvelsdorf Eggennetz mit Eggenstern „HD“

4,5 kg schwere HS-Sterne in 4 Reihen angeordnet.

Arbeitsbreite	Reihen	Gewicht	Art. Nr.	Preis
6,00 m	4	306 kg	1725139	1.555,- (1.306,72)
8,00 m	4	409 kg	1725140	2.055,- (1.726,89)





Hof- und Feldgeräte

## 1 Düvelsdorf Trommelmähwerk „d-Cut“

Alle Betriebsgrößen. 2 Trommeln, integrierter Freilauf, mechanische Aushebung. Lieferung ohne Gelenkwelle! Bild zeigt Sonderausstattung!

Anbau	Arbeitsbreite	Ø Trommel	Flächenleistung	Leistungsbedarf	Art. Nr.	Preis
Kat. 1/ Kat. 2	1,35 m mini	0,63 m	1,0 ha/h	25 PS	<b>1715573</b>	<b>3.355,-</b> (2.819,33)
Kat. 1/ Kat. 2	1,35 m	0,63 m	1,0 ha/h	25 PS	<b>1715574</b>	<b>3.440,-</b> (2.890,76)
Kat. 1/ Kat. 2	1,65 m	0,78 m	1,4 ha/h	30 PS	<b>1715575</b>	<b>3.680,-</b> (3.092,44)
Kat. 2	1,85 m	0,88 m	1,9 ha/h	35 PS	<b>1715576</b>	<b>4.175,-</b> (3.508,40)
Kat. 2/ Kat. 3	2,10 m	0,88 m	1,9 ha/h	35 PS	<b>2029967*</b>	<b>7.190,-</b> (6.042,02)

\*inkl. hydraulische Aushebung und Gelenkwelle

## 2 Düvelsdorf Kehrbesen „Standard“

Gabelzinkenbau, 8 Bürstenreihen, leicht zu wechselnde Bürsten, Länge Borsten 280 mm. Robuste Stahlkonstruktion. Inkl. Abstellstütze.

Breite	Ge- wicht	Art. Nr.	Preis
1,50 m	59 kg	<b>1425358</b>	<b>1.410,-</b> (1.184,87)
2,25 m	79 kg	<b>1425359</b>	<b>1.995,-</b> (1.676,47)
3,00 m	99 kg	<b>1491169</b>	<b>2.595,-</b> (2.180,67)

## X Düvelsdorf Euroadapter

Passend für Kehrbesen „Standard“.

<b>1543264</b>	<b>445,-</b> (373,95)
----------------	--------------------------

## X Düvelsdorf Greifschaufel- aufnahme

Für die Nutzung des Kehrbesens „Standard“ an einer Greifschaufel. Lieferung ohne Kehrbesen!

<b>1581214</b>	<b>515,-</b> (432,77)
----------------	--------------------------

## X Düvelsdorf Ersatzbürste

Passend für Kehrbesen „Standard“. B x H x T: 750 x 280 x 30 mm.

<b>11218660</b>	<b>55,-</b> (46,22)
-----------------	------------------------

## X Düvelsdorf Umbausatz

Hydraulische Aushebung für Trommelmähwerk „d-Cut“.

Für	Art. Nr.	Preis
1,65 m	<b>1714817</b>	<b>605,-</b> (508,40)
1,85 m	<b>1714818</b>	<b>605,-</b> (508,40)

## X Düvelsdorf Gelenkwelle

Für Trommelmähwerk „d-Cut“.

<b>1723691</b>	<b>320,-</b> (268,91)
----------------	--------------------------

## 3 Düvelsdorf Kehrmaschine

### „Stratos Dreipunkt“

Dreipunktanbau Kat. 1/Kat. 2, pulverbeschichtet, Bürsten aus Polypropylen Ø 580 mm, Antrieb über Hydraulikmotor, Pendelausgleich. Serienmäßige Schmutzsammelwanne mit Seilentriegelung und schwenkbare Spindelstützräder Ø 200 mm aus PU/ALU.

Ar- beits- breite	Ge- wicht	Art. Nr.	Preis
1,50 m	265 kg	<b>1581211</b>	<b>2.760,-</b> (2.319,33)
1,70 m	303 kg	<b>310414</b>	<b>2.945,-</b> (2.474,79)
2,25 m	345 kg	<b>304834</b>	<b>3.435,-</b> (2.886,55)
2,70 m	388 kg	<b>310415</b>	<b>3.725,-</b> (3.130,25)

## 4 Düvelsdorf Kehrmaschine „Stratos Euro“

Wie „Stratos Dreipunkt“, jedoch Euro-Aufnahme, Pendel-Höhenausgleich. Drittes Stützrad empfohlen. Bild zeigt Sonderausstattung.

Ar- beits- breite	Ge- wicht	Art. Nr.	Preis
1,50 m	330 kg	<b>1581232</b>	<b>3.155,-</b> (2.651,26)
1,70 m	368 kg	<b>1581234</b>	<b>3.325,-</b> (2.794,12)
2,25 m	410 kg	<b>1581236</b>	<b>3.800,-</b> (3.193,28)
2,70 m	453 kg	<b>1581238</b>	<b>4.075,-</b> (3.424,37)

## 5 Düvelsdorf Stützrad

Für Kehrmaschine „Stratos“. Zum Anbau vor der Sammelwanne als 3. Stützrad.

<b>1172412</b>	<b>295,-</b> (247,90)
----------------	--------------------------

## 6 Düvelsdorf Umbausatz hyd- raulische Betätigung Sammel- wanne

Für Kehrmaschine „Stratos“.

<b>1018736</b>	<b>749,-</b> (629,41)
----------------	--------------------------

## 7 Düvelsdorf Seitenbesen

Mit Polypropylen-Borsten passend für die Kehrmaschine „Stratos“

<b>1309708</b>	<b>1.479,-</b> (1.242,86)
----------------	------------------------------

Weitere Ausführungen finden Sie online



# Betonmischer/Rüttler/Arbeitsbühnen



## 1 Mammut Traktor-Betonmischer

Mit Dreipunktanbau und Palettengabelaufnahme. Zum professionellen Mischen von Beton, Mörtel, Estrich sowie zum Beizen von Getreide. Gefederte Mischarme mit nachstellbarer Hardox-Kratzleiste. 180° schwenkbare Betonrutsche inkl. Rutschenverlängerung. Made in Austria.

Typ	„TM 125“	„TM 150“	„TM 180“	„TM 200“
<b>Fassungsvermögen Beton</b>	500 l	750 l	1000 l	1200 l
<b>Ø Trommel</b>	1.250 mm	1.500 mm	1.800 mm	2.000 mm
<b>Gewicht</b>	360 kg	450 kg	510 kg	580 kg
<b>Art. Nr.</b>	<b>354498</b>	<b>354501</b>	<b>1001692</b>	<b>383087</b>
<b>Preis</b>	<b>3.995,-</b> (3.357,14)	<b>4.695,-</b> (3.945,38)	<b>6.290,-</b> (5.285,71)	<b>7.100,-</b> (5.966,39)

## 2 Düvelsdorf Traktor-Betonmischer „750 L“

Dreipunktanbau Kat. 2. und Palettengabelaufnahme, 4 Mischarme, stabiles Ölbadgetriebe. Ø innen 1.500 mm, Höhe Wanne 700 mm. Mischinhalt 750 l, Mischleistung Beton 16 m³/h, Gewicht 570 kg.

<b>807711</b>	<b>4.320,-</b> (3.630,25)
---------------	------------------------------

## X Gelenkwelle

Für Mammut Traktor-Betonmischer.

Passend für	Art. Nr.	Preis
TM 125/150	<b>1731224</b>	<b>199,-</b> (167,23)
TM 180/200	<b>1731225</b>	<b>249,-</b> (209,24)

## X Düvelsdorf Betonrutsche

Für „DBM 750 L“, schwenkbar.

<b>1032546</b>	<b>345,-</b> (289,92)
----------------	--------------------------

## X Düvelsdorf Gelenkwelle

Mit Überlastsicherung, für Betonmischer „750 L“.

<b>807712</b>	<b>309,-</b> (259,66)
---------------	--------------------------

## 3 Vibratec Biegewellenrüttler „BWR 38-3“

Tragbar, Leistung ca. 14 m³/h. 230 V/50 Hz, 2,3 kW, Schwingungen 18.000 min⁻¹, Ø Flasche 40 mm, Länge Flasche 345 mm, Gewicht 4,8 kg.

<b>1002374</b>	<b>649,-</b> (545,38)
----------------	--------------------------

## Düvelsdorf Arbeitsbühne „Euro“

Holzschutzleiste am Handlauf, Werkzeugschale, selbstschließende Tür, Dosenlibelle für Anzeige der Schräglage, pulverbeschichtet. EG-Baumustergeprüft.

Breite	Art. Nr.	Preis
110 cm	<b>1363475</b>	<b>2.235,-</b> (1.878,15)
160 cm	<b>1363476</b>	<b>2.695,-</b> (2.264,71)

## Düvelsdorf Erhöhung

Für Arbeitsbühne „Euro“.

Breite	Art. Nr.	Preis
110 cm	<b>1825257</b>	<b>945,-</b> (794,12)
160 cm	<b>1851051</b>	<b>1.195,-</b> (1.004,20)

Hinweis: Vor Inbetriebnahme ist eine Abnahme der Kombination (Arbeitsbühne, Frontlader, Schlepper) erforderlich. Die Prüfung ist kostenpflichtig.



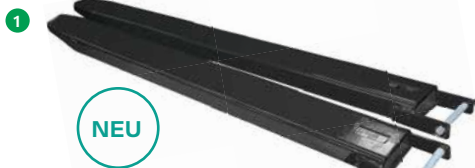

NEU

## 1 Bauer® Gabelverlängerung „GG“

Unterseite geschlossen, lackiert in schwarzgrau (RAL 7021), Sicherung mit Steckbolzen, konisch zulaufend. Tragkraft 2.000 kg. Liefereinheit = ein Paar.  
**Die Gabelzinkenlänge muss aus statischen Gründen mindestens 60 % der gesamten Verlängerung betragen!**

Länge	Passender Gabelzinken	B × H	Art. Nr.	Preis
1.800 mm	80 × 40 mm	106 × 66 mm	<b>1811786</b>	<b>739,-</b> (621,01)
1.800 mm	100 × 40 mm	128 × 66 mm	<b>1811796</b>	<b>739,-</b> (621,01)
2.000 mm	80 × 40 mm	106 × 66 mm	<b>1811788</b>	<b>789,-</b> (663,03)
2.000 mm	100 × 40 mm	128 × 66 mm	<b>1811822</b>	<b>789,-</b> (663,03)

## Bauer® Arbeitsbühne „SIKO“

Stabile Rohrkonstruktion, rutschsichere Arbeitsplattform, Unterfahrerschutz gewährleistet Aufnahme nur über Einfahrtaschen, lackiert gelborange (RAL 2000), verzinkte Werkzeugablage, zulässig für 2 Personen, TÜV-geprüft entsprechend der DGUV (Deutsche gesetzliche Unfallversicherung). Serienmäßig inklusive Anschlagpunkten für PSA.

### Nur für den Einsatz mit Gabelstaplern.

2 „SIKO“: Zul. Gesamtgewicht: 300 kg, Aufnahme an der breiten Seite, durchgehende Einfahrtaschen

3 „SIKO-L“: Zul. Gesamtgewicht: 300 kg, Aufnahme an der schmalen Seite, durchgehende Einfahrtaschen

Typ	L × B × H	Standfläche	Art. Nr.	Preis
„SIKO“	1.040 × 1.200 × 1.990 mm	800 × 1.200 mm	<b>1581116</b>	<b>899,-</b> (755,46)
„SIKO-L“	1.295 × 800 × 1.985 mm	1.200 × 800 mm	<b>1581117</b>	<b>1.099,-</b> (923,53)



## Bauer® Lasthaken „LH-II“

Mit Abrutschsicherung und Wirbellasthaken. Oberfläche lackiert gelborange (RAL 2000) oder feuerverzinkt nach EN ISO 1461.

Aufnahme mit zwei Gabelzinken, L × B × H 170 × 750 × 385 mm

Typ	4 „LH-II 1,5 o“	„LH-II 1,5 v“
<b>Oberfläche</b>	lackiert	feuerverzinkt
<b>Tragkraft</b>	1.500 kg	1.500 kg
<b>Art. Nr.</b>	<b>1581121</b>	<b>1581222</b>
<b>Preis</b>	<b>409,-</b> (343,70)	<b>469,-</b> (394,12)

Weitere Ausführungen finden sie im Shop.



## 5 Agreto® Pressenfeuchtemesser „PFM II“

Geeignet für Rund- und Quaderballenpressen.

- Staub- und spritzwassergeschütztes Kunststoffgehäuse
- Montagebügel aus Edelstahl
- Folientastatur mit 4 Tasten
- Hintergrundbeleuchtetes LC-Display mit 13 mm hohen Ziffern
- Laufende Anzeige des Messwertes während des Pressvorganges
- Anzeige von Durchschnittswerten in einstellbaren Intervallen (1, 2, 5 oder 15 Sekunden)
- Manuelle Durchschnittsfunktion
- Manuelle Zählfunktion
- Akustisches Warnsignal bei zu hoher Feuchtigkeit (einstellbar)

Messbereich 9 bis 70 %, Messtoleranz ±0,8 % bis ca. 20 % Feuchte.

### Lieferumfang:

- Anzeigeeinheit mit Montagebügel
- Sensorplatte rund 110 × 8 mm mit Montagematerial
- 2 m Stromversorgungskabel
- 12 m Koaxialkabel mit wasserdichter Schraubsteckverbindung
- Handbuch

**1942872** **499,-**  
(419,33)

## 6 Agreto® Waagenbausatz mit 4 Wiegefüßen

Geeignet für Plattformwaagen, Tierwaagen, Klauenstände, Mahl- und Mischanlagen, Tanks, Silos etc. Belastbar bis zu 1.000 kg pro Fuß. Für den Einsatz in Ställen, Feuchträumen und im Außenbereich geeignet.

### Lieferumfang:

- Wiegeanzeige „HD1“ mit Montagebügel
- Halterung für Stativmontage
- Wasserdichter Schraubstecker
- Anschluss Wiegefüße
- Handbuch Wiegeanzeige
- 4 × Wiegefuß
- Verbindungsbox
- 6 m Signalkabel
- Wasserdichter Schraubstecker
- Anschluss Wiegeanzeige
- Handbuch Wiegefüße

**2032833** **995,-**  
(836,13)



NEU

NEU



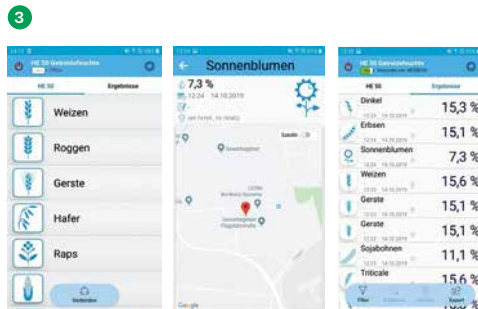
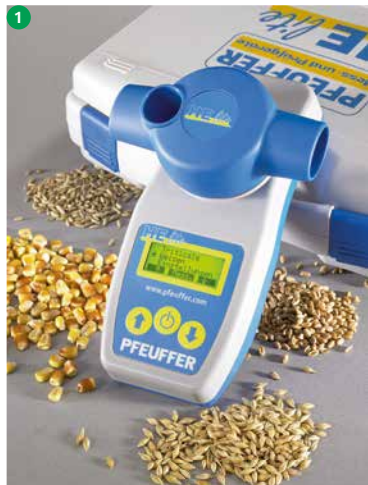

NEU



## 1 Pfeuffer Feuchtemessgerät „HE lite“

- Mit integrierter Messzelle nach bewährtem Pfeuffer-Prinzip.
- Beleuchtete, 3-zeilige Digitalanzeige
  - Individuelle Kalibriermöglichkeit jeder Fruchtart
  - Automatische Temperaturkorrektur
  - Integrierter Messbecher
  - Mit Batterien, Reinigungszubehör und Tragekoffer
  - Gewicht 1,4 kg
- Geeignet für Weizen, Roggen, Gerste, Hafer, Triticale, Raps, Mais, Sonnenblumenkerne.
- Messbereich bis 35 %  
L x B x H
- Gerät 200 x 82 x 85 mm
  - Koffer 275 x 230 x 83 mm

<b>780061</b>	<b>559,-</b> (469,75)
---------------	--------------------------

## 2 Pfeuffer Feuchtemessgerät „HE 50“

- Abgleichfreies Präzisionsgerät mit separater Messzelle.
- Messbereich bis 38 %
  - Digitalanzeige
  - Automatische Temperaturkorrektur
  - Im handlichen Kunststoffgehäuse
  - Komplett betriebsbereit
  - Inkl. 9 V-Blockbatterie
  - Reinigungszubehör
  - Schlagfester Transportkoffer
  - Gewicht 3,2 kg
- Programmiert für 14 Produkte: Weizen, Roggen, Gerste, Hafer, Raps, Mais, Bohnen, Durumweizen, Sonnenblumen, Erbsen, Dinkel im Spelz, Triticale, Sojaschrot, Hirse (Hopfen, Leinsaat, Gräser und weitere 200 Kalibrationen auf Anfrage).
- L x B x H
- Gerät 220 x 120 x 65 mm
  - Koffer 400 x 300 x 90 mm
- Schnittstelle** keine **Bluetooth-Modul**
- |                 |                          |                          |
|-----------------|--------------------------|--------------------------|
| <b>Art. Nr.</b> | <b>195364</b>            | <b>1914113</b>           |
| <b>Preis</b>    | <b>849,-</b><br>(713,45) | <b>909,-</b><br>(763,87) |

## X Pfeuffer Messbecher „HE 50“

<b>1217081</b>	<b>4,95</b> (4,16)
----------------	-----------------------

## 4 Pfeuffer Feuchtemessgerät „HE 60“

- Hohe Messgenauigkeit, im Alu-Tragekoffer.
- Digitalanzeige, automatische Temperaturkorrektur, aufladbarer Akku. Zum Anschluss an 230 V/50 Hz.

<b>1476562</b>	<b>Auf Anfrage</b>
----------------	--------------------

## 5 Pfeuffer Probennehmer

- Für alle möglichen Lagerorte von Körnerfrüchten und Pellets. Entnahme bis zu 2 m Tiefe möglich, leichte Handhabung, robust, zerlegbar, Auslauföffnung im Griff.

<b>Länge</b>	1,50 m	2,00 m
<b>Durchmesser</b>	40 mm	40 mm
<b>Öffnungen</b>	6	8
<b>Probenmenge</b>	600 g	800 g
<b>Gewicht</b>	1,8 kg	2,3 kg
<b>Art. Nr.</b>	<b>504410</b>	<b>504411</b>
<b>Preis</b>	<b>259,-</b> (217,65)	<b>319,-</b> (268,07)

## 6 Pfeuffer Chondrometer „Hecto“

- Das Getreidemuster in den Chondrometer einfüllen. Mit dem Abstreichmesser das Volumen exakt schneiden. Der Inhalt wird auf der kompakten Digitalwaage verwogen. Anschließend erfolgt die Bestimmung der Schüttdichte (kg/hl) von Weizen, Roggen, Gerste oder Hafer anhand der Korrekturtable. Der Hecto Chondrometer ist in Deutschland nicht eichfähig!
- Chondrometer aus Edelstahl
  - Schüttdichte/Hektolitergewicht 0,5 l
  - Einfache Bedienung
  - Handlich und netzunabhängig
  - Übersichtlich im Tragekoffer
  - Genaue Messwerte
  - Gute Reproduzierbarkeit
  - Bis zu fünfmal schneller als herkömmliche, mechanische Bestimmungen

<b>1273385</b>	<b>690,-</b> (579,83)
----------------	--------------------------



**1 Pfeuffer Feuchtemessgerät „HFM“**  
 Holzgriff, 50 cm Edelstahlsonde, beleuchtetes Display, staub- und spritzwassergeschütztes Gehäuse. Messbereich 9 bis 50 % / 0 bis +100 °C, L × B × H: 772 × 70 × 48 mm, Gewicht 0,6 kg.  
**1550539** **390,-**  
 (327,73)



**2 Pfeuffer Temperaturmessstab „GT 1“**  
 Große LCD-Anzeige, robuster Stab aus Glasfaserkunststoff, Sensor in der Spitze und am Griff. Batteriebetrieb. Messtoleranz ±1 °C, Messbereich -10 bis +70 °C.



Mit **Kegelspitze** für Körner (Getreide, Ölsaaten etc.)

Länge	Art. Nr.	Preis
1,5 m	<b>133194</b>	<b>109,-</b> (91,60)
2,0 m	<b>1287008</b>	<b>155,-</b> (130,25)
2,8 m	<b>854415</b>	<b>159,-</b> (133,61)

Mit **Messerspitze** für Heu, Silage und Kompost.

Länge	Art. Nr.	Preis
0,6 m	<b>854416</b>	<b>199,-</b> (167,23)
1,5 m	<b>854417</b>	<b>199,-</b> (167,23)
2,8 m	<b>854418</b>	<b>239,-</b> (200,84)



**3 Pfeuffer Käfersieb**  
 Zur Bestimmung von Insektenbefall in Getreide. Probemenge 200 g, L × B H: 250 × 250 × 80 mm.  
**1381547** **95,-**  
 (79,83)

NEU

Hof- und Feldgeräte



**4 Feiffer Prüfschale „Classic“**  
 Schnelle, sichere Verlustermittlung, sofortiges Verlustergebnis, kein Zählen der Körner mehr nötig, kein kompliziertes Umrechnen, für alle Druschfrüchte und Mähdreschertypen, Überprüfung elektronischer Verlustmessgeräte, Ernten am Leistungs-/Verlust-Limit.  
**Patentiert.**

Schneidwerk	Art. Nr.	Preis
4–8 m	<b>1577344</b>	<b>149,-</b> (125,21)
8–12 m	<b>1577345</b>	<b>149,-</b> (125,21)



**6 Feiffer Prüfschale „Grain Tablet“**  
 Schnelle und einfache Verlustprüfung durch eine Kombination aus Verlustschale und der kostenlosen App „feiffer grain“ für Android und iOS. Für alle Schneidwerksbreiten und Druschfrüchte geeignet. (Smartphone nicht enthalten)

<b>1720321</b>	<b>165,-</b> (138,66)
----------------	--------------------------

**5 Feiffer Prüfschalenschnitt für Prüfschale „Classic“**  
 Mit 7-poligem Stecker, der an der Steckdose für den Schneidwerkswagen eingesteckt wird. Wird der Standlichtschalter kurz betätigt, werden die Elektromagnete umgepolt und die Prüfschale abgeworfen. Nachrüstbar an jedem Mähdrescher. Inkl. zwei Metallplatten für die Befestigung der Prüfschale. Prüfschale nicht im Lieferumfang enthalten. Spannung 12 V.  
**Patentiert.**

<b>1577347</b>	<b>590,-</b> (495,80)
----------------	--------------------------

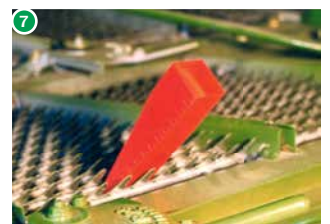

**X Feiffer Prüfschalenschnitt für Prüfschale „Grain Tablet“**  
 Funktionsweise wie 1577347.

<b>1721472</b>	<b>590,-</b> (495,80)
----------------	--------------------------

**7 Feiffer Einstellkeil**  
 Für alle Mähdrescher-Fabrikate, zur exakten Sieb- und Dreschspalt-Einstellung.

<b>1577346</b>	<b>11,95</b> (10,04)
----------------	-------------------------



feiffer consult

# Big Bag-Ausläufe/Spülwannen/Eimer



Korrosionsfrei und lebensmittelecht.



## 1 Fledbag® Auslaufschieber „Original“

Stabil, flexibler Griff, zum einfachen und dosierten Entleeren von Big Bags. Ø innen 140 mm, Durchfluss 200 – 700 kg/min. Material: GF (Glasfaserverstärkte Polyamide)

**1710065** **139,-**  
(116,81)

## 2 Fledbag® Auslaufschieber „Easy“

Wie Fledbag „Original“, jedoch für Mehrweg-Big Bags, Ø innen 140 mm, Durchfluss 300 – 800 kg/min. Material: GF (Glasfaserverstärkte Polyamide)

**1710066** **139,-**  
(116,81)

## X Fledbag® Auslaufschieberset „Profi“

Bestehend aus Fledbag® „Easy“ und „Original“. Für Mehrweg-/Einweg-Big Bags.

**1710067** **249,-**  
(209,24)

## 3 KERBL Auslaufschieber

Für Einweg-Big Bags, Ø innen 150 mm, Ø außen 210 mm, Metall verzinkt.

**1990598** **139,-**  
(116,81)



## 4 mefro Spülwanne 100 l

Wanne aus hochwertigem Polyethylen, säurebeständig, glatte Flächen, schlag-, stoß- und kratzfest, temperaturbeständig von –40 bis +70 °C. Auslauf mit Sieb. L × B × H: 970 × 560 × 320 mm, Anschluss 1 1/4".

**Ohne Tischgestell oder Wandkonsole**

**110945** **119,-**  
(100,-)

## 5 mefro Wandkonsole

Für Spülwanne 100 l. Stahlrohr, kunststoffbeschichtet, Tragkraft 150 kg.

**114374** **39,-**  
(32,77)

## 6 mefro Tischgestell

Für Spülwanne 100 l. Stahlrohr, kunststoffbeschichtet, Tragkraft 150 kg.

**114372** **49,-**  
(41,18)

## mefro Spülwannenset 100 l

Ausstattung	Art. Nr.	Preis
7 mit Wandkonsole	1484575	139,- (116,81)
8 mit Tischgestell	1484576	149,- (125,21)



## 9 Lister Spülwanne 60 l

Spül- und Reinigungswanne aus Kunststoff (Hostalen), Abfluss für 1" Rohr- oder Schlauchanschluss. L × B × H: 720 × 590 × 300 mm.

**Ohne Wandkonsole!**

**111387** **54,95**  
(46,18)

## X Lister Spülwanne 100 l

Spül- und Reinigungswanne, Kunststoff, Abfluss für 1"-Rohr- oder Schlauchanschluss. L × B × H: 990 × 590 × 300 mm.

**Ohne Wandkonsole!**

**114371** **89,-**  
(74,79)

## 10 Lister Wandkonsole

Für Spülwanne 60 l. Stahlrohr, feuerverzinkt.

**134828** **62,95**  
(52,90)

## X Lister Wandkonsole

Für Spülwanne 100 l. Stahlrohr, feuerverzinkt.

**114375** **66,95**  
(56,26)

## 11 KERBL Stall- und Baueimer „Jumbo“

Extra stabil, bruchsicherer Kunststoff, Metall-Tragegriff, extra glatter Innenboden für restlose Entleerung. 20 l, grün.

**1032785** **10,95**  
(9,20)

## 12 Bonimal TEC Stall- und Baueimer

Stabiler Kunststoff, Metall-Tragegriff, Durchmesser 33 cm, 12 l, olivgrün.

**2093079** **6,95**  
(5,84)



# Gabeln/Schaufeln/Spaten



Hof- und Feldgeräte

**1 Abt Heugabel „Erntekönig“**  
3-zinkig, lackierter Eschenstiel 135 cm, aus hochwertigem Stahl geschmiedet, gold lackiert, angewalzte Schienenzwinge, L x B: 30 x 30 cm.  
**127707** **39,95**  
(33,57)

**2 Abt Dunggabel „Erntekönig“**  
4-zinkig, lackierter Eschenstiel 135 cm, aus hochwertigem Stahl geschmiedet, gold lackiert, angewalzte Schienenzwinge, L x B: 31 x 23 cm.  
**127700** **39,95**  
(33,57)

**3 Dunggabel**  
4-zinkig, handgeschmiedet und gehärtet, mit Federdülle, ohne Stiel. L x B: 31 x 23 cm, Passende Stiele: 703678, 703679  
**802964** **21,95**  
(18,45)

**4 Silogabel**  
6-zinkig, handgeschmiedet und gehärtet, mit Federdülle, ohne Stiel. L x B: 35 x 29 cm, Passende Stiele: 703678, 703679.  
**424034** **41,95**  
(35,25)

**5 Dunghaken**  
4-zinkig, handgeschmiedet und gehärtet, mit Federdülle, ohne Stiel. L x B: 21 x 20 cm, Passende Stiele: 703678, 703679.  
**127718** **24,95**  
(20,97)

**6 Aluschaufel**  
Verzinkte Stoßkante, ohne Stiel. Passender Stiel: 703678.

Gr. Material	Art. Nr.	Preis
7 2,0 mm	<b>171446</b>	<b>14,95</b> (12,56)
7 2,5 mm	<b>1252724</b>	<b>15,95</b> (13,40)
9 2,0 mm	<b>171445</b>	<b>14,95</b> (12,56)
9 2,5 mm	<b>2093078</b>	<b>15,95</b> (13,40)

**7 Aluschaufel „Prof“ Gr. 9**  
Mit Buchenstiel 135 cm, 36 cm breit, Materialstärke: 2,5 mm.  
**1395172** **22,95**  
(19,29)

**8 SHW Heroldspaten**  
Mit Eschenholz T-Stiel 95 cm, poliert, konisch gewalzt, Doppelfeder. Gewicht: 2,2 kg.  
**100477** **55,95**  
(47,02)

**9 SHW Spatengabel**  
4 Bajonettzinken, Eschenholz T-Stiel 85 cm, Federdülle. L x B: 30 x 19 cm, Gewicht: 1,8 kg.  
**230353** **46,95**  
(39,45)

**10 SHW Bayerische Sandschaufel „Prof“**  
Rippe hinten, geschmiedet, Buchenstiel. Blattgröße: 28 x 28 cm, Länge Stiel: 130 cm, Gewicht: 2,0 kg.  
**476421** **19,95**  
(16,77)

**11 Ampferstecher**  
Mit T-Stiel, Stahl geschmiedet. Gewicht: 2,5 kg.  
**1942696** **59,95**  
(50,38)

**12 SHW Ampferstecher „Rex“**  
Mit Eschenholz T-Stiel 95 cm, geschmiedet, Zinken poliert, mattschwarz lackiert, Gewicht: 2,2 kg.  
**751056** **67,95**  
(57,10)

**13 Futterschieber**  
Extrem Stabil und langlebig, Kunststoff dunkelgrün, Breite: 65 cm, ohne Stiel.  
**1968974** **26,95**  
(22,65)

**14 Stiel für Futterschieber**  
Länge: 112 cm, mit D-Griff.  
**1968975** **9,50**  
(7,98)

**15 Schnee- und Getreideschaufel**  
Kunststoff, mit Stoßkante, ohne Stiel, L x B x H: 42 x 40 x 10 cm. Passender Stiel: 703678.  
**1384491** **9,50**  
(7,98)

# Sensen/Rechen/Besen



## 1 Sense „Wettschliff“

Sensenblatt 65 cm, ölgehärtet, poliert, geschliffen, handgeschmiedet. Sensenstiel 150 cm, gebogen, pulverbeschichtet, mit zwei Holzgriffen.

564578	39,50 (33,19)
--------	------------------

## 2 Häringer Heurechen mit Holzzähnen

Länge Stiel 200 cm, Zähne 18, Breite 70 cm.

532040	35,95 (30,21)
--------	------------------

## X Häringer Ersatzzahn Holz

1209861	0,99 (0,83)
---------	----------------

## 3 Häringer Heurechen mit Kunststoffzähnen

Länge Stiel 200 cm, Zähne 18, Breite 70 cm.

532038	35,95 (30,21)
--------	------------------

## X Häringer Ersatzzahn Kunststoff

1209982	0,99 (0,83)
---------	----------------

## 4 Häringer Kinder Heurechen mit Kunststoffzähnen

Länge Stiel 110 cm, Zähne 10, Breite 40 cm.

532043	17,95 (15,08)
--------	------------------



## 5 Heurechen Aluminium

Feststehende Aludülle, Zähne 20, Breite 65 cm. Passender Alustiel: 180097.

148515	39,95 (33,57)
--------	------------------

## 6 SHW Holzrechen

Mit Holzzähnen. Breite 50 cm, Länge Stiel 180 cm, Ø Stiel 24 mm, 15 Zinken, Gewicht 700 g.

701884	14,95 (12,56)
--------	------------------

## X SHW Holzrechen „Profi“

700 mm wie 701884, jedoch: Breite 70 cm, Ø Stiel 26 mm, 16 Zinken, Gewicht 1.000 g.

1017990	32,95 (27,69)
---------	------------------

## 7 Laubrechen

Kombigerät, einerseits Laubrechen und durch Drehen um 180° auch als Gabel nutzbar, um das Sammelgut ohne Bücken in einen Behälter zu befördern. Passender Stiel: 1138250.

Breite	Art. Nr.	Preis
45 cm	1299357	7,50 (6,30)
60 cm	1299358	10,50 (8,82)



## 8 SHW Rübenhacke

Dänische Form. Auswechselbares Blatt, Schwanhals und konische Dülle. Passender Stiel 1138250.

Breite Klinge	Art. Nr.	Preis
160 mm	1201377	10,95 (9,20)
180 mm	789518	10,95 (9,20)

## X Gerätstiel 140 cm

Mit Konus, Ø 27 mm.

1138250	5,20 (4,37)
---------	----------------

## 9 Handbesen Kokosfaser, braun

Handrücken aus Holz.

631414	3,95 (3,32)
--------	----------------

## 10 Kehrschaufel

Stahlblech schwarz, Holzgriff.

631415	5,50 (4,62)
--------	----------------

## 11 Großraumbesen

Elastan, rot, dichter Borstenbesatz. Mit Holzrücken und geschraubtem Stielhalter.

Breite	Pas-sender Stiel	Art. Nr.	Preis
40 cm	820492	141011	9,50 (7,98)
50 cm	820492	141012	11,50 (9,66)
60 cm	703626	141013	13,50 (11,35)
80 cm	703626	141014	19,95 (16,76)

## 12 Straßenbesen

Elastan, rot, sehr strapazierfähig.

Breite	Pas-sender Stiel	Art. Nr.	Preis
35 cm	703626	180258	7,30 (6,14)
42 cm	703626	180259	9,50 (7,98)

## 13 Großraumbesen

Arenga/Elastanborsten, Spitzenqualität, für groben und feinen Schmutz. Mit robustem Stielhalter.

Breite	Pas-sender Stiel	Art. Nr.	Preis
50 cm	820492	631413	13,95 (11,72)
60 cm	703626	726545	15,95 (13,40)

# Besen/Schieber/Stiele

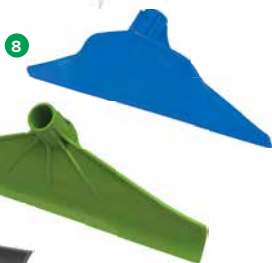

## 1 Universalbesen

Leichter Metallstiel.  
Länge Stiel 150 cm, Breite 40 cm.

<b>580576</b>	<b>11,95</b> (10,04)
---------------	-------------------------

## 2 Reisstrohbesen

Lackierter Holzstiel, Länge 135 cm.

Version	Art. Nr.	Preis
4 Nähte	<b>1253417</b>	<b>9,95</b> (8,36)
5 Nähte	<b>1913453</b>	<b>10,95</b> (9,20)

## 3 Bambusbesen

Besonders zäh und langlebig.  
Länge Stiel 200 cm.

<b>2125953</b>	<b>11,95</b> (10,04)
----------------	-------------------------

## 4 Wasserbesen

Mit Rohr, Besen aus Perlon, weiß.  
Breite 35 cm.

<b>180257</b>	<b>33,50</b> (28,15)
---------------	-------------------------

## X Ersatzbesen für Wasserbesen

Breite 35 cm.

Borstenbesatz	Art. Nr.	Preis
Perlon, weiß	<b>185911</b>	<b>11,95</b> (10,04)

## 5 Wasserschieber

Verzinkt, mit Spritzschutz, Naturkautschuk, ohne Stiel. Passender Stiel: 820492.

Breite	Art. Nr.	Preis
45 cm	<b>1002741</b>	<b>7,95</b> (6,68)
55 cm	<b>1002752</b>	<b>8,95</b> (7,52)
75 cm	<b>1002753</b>	<b>11,95</b> (10,04)

## 6 Kot- und Gülleschieber

Pulverbeschichtetes Stahlblech, ammoniakbeständiger Abstreifgummi mit Gewebe (auswechselbar). Passender Stiel: 820570.

Breite	Art. Nr.	Preis
40 cm	<b>1417903</b>	<b>12,95</b> (10,88)
55 cm	<b>1417904</b>	<b>15,95</b> (13,40)

## 7 Kot- und Gülleschieber halbrund

Pulverbeschichtetes Stahlblech, ammoniakbeständiger Abstreifgummi mit Gewebe (auswechselbar). Passender Stiel: 820570.

**Breite = lichte Weite!**

Breite	Art. Nr.	Preis
50 cm	<b>1417906</b>	<b>20,95</b> (17,61)
66 cm	<b>1417905</b>	<b>22,95</b> (19,29)

## 8 Gülleschieber

Kunststoff, ohne Gewinde und Stiel. Passender Stiel: 1095572.

Breite	Farbe	Art. Nr.	Preis
36 cm	blau	<b>1674599</b>	<b>5,95</b> (5,-)
40 cm	grün	<b>1314929</b>	<b>4,95</b> (4,16)

## 9 Boxenrechen

Aus glasfaserverstärktem Nylon, 40 cm, 12 Zähne, passender Stiel: 1138250.

<b>1849263</b>	<b>22,50</b> (18,91)
----------------	-------------------------

## 10 Stoßscharre

Federstahl 1 mm stark. Ohne Stiel. Passender Stiel: 424279.

Breite	Strebe	Art. Nr.	Preis
30 cm	-	<b>572631</b>	<b>7,95</b> (6,68)
30 cm	✓	<b>2101442</b>	<b>9,50</b> (7,98)
50 cm	✓	<b>572633</b>	<b>11,95</b> (10,04)

## 11 Gerätstiel

Mit Konus, Ø 27 mm.

Länge	Art. Nr.	Preis
140 cm	<b>1138250</b>	<b>4,95</b> (4,16)
150 cm	<b>703626</b>	<b>5,50</b> (4,62)
160 cm	<b>1095572</b>	<b>5,95</b> (5,-)
180 cm	<b>703627</b>	<b>6,50</b> (5,46)

## 12 Schaufelstiel

Esche, 1A-Qualität.  
Länge 130 cm, Ø 41 mm.

<b>703678</b>	<b>7,95</b> (6,68)
---------------	-----------------------

## 13 Streu- und Dunggabelstiel

Esche, gebogen.  
Länge 135 cm, Ø 39 mm.

<b>703679</b>	<b>8,50</b> (7,14)
---------------	-----------------------

## 14 Universalstiel

Für Stoßscharren, Kotschieber, Jaucheschöpfer etc.  
Esche, Länge 150 cm, Ø 36 mm.

<b>703681</b>	<b>7,95</b> (6,68)
---------------	-----------------------

## X Stiel für Kot- und Gülleschieber

Esche, 165 cm, Ø 31 mm.

<b>820570</b>	<b>9,50</b> (7,98)
---------------	-----------------------

## X Stoßscharrenstiel

Esche, 120 cm, Ø 36 mm.

<b>424279</b>	<b>5,95</b> (5,-)
---------------	----------------------

Hof- und Feldgeräte





## 1 Komag® Zapfwellen-Wasserpumpe „ZWP 111“

Selbstansaugend bis 6 m, senkrecht. Für Wasser, Spritzmittel, Heizöl und Diesel. Anschluss Gelenkwelle 1-3/8" 6. Betriebsdruck mit 4 mm-Düse 24 bar, Fördermenge max. 100 l/min, Gewicht 14 kg.

**530738** **549,-**  
(461,34)

Weitere Ausführungen auf Anfrage.

## 2 Komag® Zapfwellen-Wasserpumpe „WP 301“

Wie "ZWP 111", jedoch Betriebsdruck mit 9 mm-Düse 9 bar, Fördermenge max. 220 l/min, Gewicht 19 kg.

**449759** **755,-**  
(634,45)

## 3 Komag® Stabschleifer „EMG 500“

4-fach kugelgelagert, elastische Kupplung, Überlastschutz, Abschaltkohlebürsten, Schnellwechselkopf. Für z. B. Mähmesser-Schleifvorrichtung „MSV“. Drehzahl 25.000 min<sup>-1</sup>, 230 V/50 Hz/500 W.

**449781** **339,-**  
(284,87)

## 4 Komag® Kegel-Schleifstift

Ø 25 mm, Ø Schaft 6 mm, Länge Kopf 35 mm.

**10816062** **6,35**  
(5,34)

## 5 Komag® Topf-Schleifstift

Ø 25 mm, Ø Schaft 6 mm, Innenmaße B x T 14 x 27 mm, Länge Kopf 35 mm.

**10808048** **3,90**  
(3,28)

## 6 Komag® Schleifvorrichtung für Mähmesser „MSV“

Für Doppel- und Normalmesser. Einstellbar, präzises, winkelgerechtes Schleifen. Ohne Stabschleifer.

**449775** **409,-**  
(343,70)

## 7 Komag® Kettenschärfgerät „KSV-MOT“

Stabil, wartungsfreier Kondensator-Motor, Rechts-/Linkslauf und Feineinstellung. Inkl. Schleifscheibe. Drehzahl 2.750 min<sup>-1</sup>, 230 V.

**449776** **409,-**  
(343,70)

## 8 Komag® Schärfergerät „KRVS-MOT“

Für alle handelsüblichen Kreissägeblätter von 200 – 800 mm Durchmesser. Drehzahl 2.750 min<sup>-1</sup>, 230 V.

**449777** **549,-**  
(461,34)

## 9 Komag® Schränkvorrichtung „SchrV“

Für Kreissägeblätter bis 800 mm Durchmesser und 5 mm Stärke. Äußerst stabil.

**449779** **175,-**  
(147,06)

## 10 Komag® Standluftpumpe „HK 90“

Mit Manometer, Rückschlagventil, 1 m Schlauch, KFZ-Hebelstecknippel und Fahrrad-Reduziernippel. Pumpzylinder in Druckzylinder eingebaut.

– Expeditionsbewährt – Betriebsdruck 10 bar, Höhe 700 mm, Gewicht 3 kg.

**449784** **169,-**  
(142,02)

## 11 Komag® Fulluftpumpe „FP 51“

Mit Manometer, Rückschlagventil, 1 m Schlauch, KFZ-Hebelstecknippel und Fahrrad-Reduziernippel. Zylinder 160 x 60 mm. Betriebsdruck 10 bar, Länge 420 mm, Gewicht 4 kg.

**140585** **169,-**  
(142,02)

### Zubehör für Zapfwellen-Wasserpumpe

Artikelnummer	Bezeichnung	Passend für	Preis
570500	Überdruck-Umlaufventil	ZWP 111	209,- (175,63)
612214	Überdruck-Umlaufventil	WP 301	245,- (205,88)
449763	Saugschlauch 4 m; 1"	ZWP 111	63,90 (53,70)
449769	Saugschlauch 4 m; 1 1/4"	WP 301	83,90 (70,50)
449771	Druckschlauch 6 m; 3/4"	ZWP 111	79,- (66,39)
449773	Druckschlauch 6 m; 1"	WP 301	125,- (105,04)

# Funkgeräte/Sackzunähmaschinen



## 1 Albrecht® Funkgeräteset „Tectalk Worker 3“

Stabiles Gehäuse, 16 PMR446 Kanäle, Freisprechfunktion, Stromsparmmodus, Laden über USB-C-Buchse oder Standlader, wechselbarer Li-Ion-Akku 2,2 Ah, Akku-Laufzeit max. 14 h.

- 2/4 St. Funkgeräte
- 2/4 St. Headsets
- 2/4 St. Standladegeräte
- 2/4 St. Akkus 2,2 Ah Li-Ion
- 2/4 St. Gürtelclips
- 1 St. Koffer

Reichweite bis über 10 km möglich.

Funkgeräte	Art. Nr.	Preis
1 2 St.	2033667	119,- (100,-)
4 St.	2033668	219,- (184,03)

## 2 Midland® CB-Handfunkgerät „Alan 42 DS“

Digitaler Squelch (Rauschsperrung für Selektiv-Rufverfahren), umschaltbar auf jede europäische Landesnorm, AM-/FM-Modulation, Noise Blanker (Rauschunterdrückung), EMG-Notrufkanal, Batteriewarnung, Empfangssignalstärke (RX) und Sendeleistung (TX), Sendeleistungsumschaltung High/Low, abnehmbare Antenne (BNC-Anschluss).

Lieferumfang:

- CB-Handfunkgerät
- 240 V-Ladegerät
- Batterieerpack für 6 Mignon (AA)
- Akkuleerpack für 8 NiMH (AA)
- 12 V-Bordnetzadapter
- Flex-Antenne
- Gürtelclip
- Trageschleife

1852992	175,- (147,06)
---------	-------------------



## 3 Albrecht® CB-Funkgerät „AE 6491 VOX“

Mit VOX Freisprechfunktion, CTCSS (Continuous Tone Codes Squelch System - 38 Töne), automatische Rauschsperrung (ASQ), 40 AM sowie 40 (80) FM Kanäle, 5 Kanalspeicher.

Für 12 oder 24 V-Betrieb.

Lieferumfang:

- CB-Funkgerät „AE 6491 VOX“
- Mikrophon mit Up-/Down-Tasten
- Mikrophonhalterung
- DIN-Einbaurahmen mit 2 Eintragungsschlüsseln
- DC-Stromkabel

1974630	165,- (138,66)
---------	-------------------

## 4 Albrecht® Funkantenne „Gamma 2F“

Frequenz 26,7 – 27,3 Hz, DV-Fuß, Strahler 93 cm, Kabel 4 m, max. 35 W kontinuierlich.

1499561	38,90 (32,69)
---------	------------------

## X Albrecht® Antennenstecker „PL 259/6 UHF“

Passend für RG 58 Koaxialkabel. Inhalt 2 St.

1499844	6,95 (5,84)
---------	----------------

## 5 Midland® CB-Funkgeräteset „CB Go“

Als Mobilstation z. B. in Fahrzeugen einsetzbar.

Kanal auf/ab Tasten am Mikrophon, Kanalsuchlauf, LC-Display, S-Meter, automatische Rauschsperrung (ASQ), RF Gain, Kanal 9/19 Taste, Anschluss für externen Lautsprecher. Lieferumfang:

- CB-Funkgerät
- Mikrophon
- 12 V-Anschlusskabel für Zigarettenanzünder
- Magnetfuß-Antenne

1914288	119,- (100,-)
---------	------------------



## 6 Union Special® Sacknäähmaschine „4000 A“

Tragbare, 1-fädige Sackzunähmaschine zum Schließen von Säcken aus leichter Jute, Sackleinen, Baumwolle, Papier, Kunststoff oder gewebtem PP-Sackmaterial. Eingebauter Fadenkettenabschneider. Durchgang 4,8 mm/12 Lagen Papier, Stichlänge 7,2 mm, Stiche 1.600 – 1.800 pro Minute, Netzkabel 5 m, 230 V AC/N/A, Gewicht 6,0 kg.

1143992	949,- (797,48)
---------	-------------------

## X Union Special® Federzug

Für Sacknäähmaschine „4000 A“.

1438023	269,- (226,05)
---------	-------------------

## X Union Special® Ersatznadel

Für Sacknäähmaschine „4000 A“.

1484569	1,95 (1,64)
---------	----------------

## 7 Union Special® Nähgarn

Für alle Sacknäähmaschinen, 900 m.

448360	5,50 (4,62)
--------	----------------

# LED-Beleuchtung

1



NEU

3



4



5



6



## 1 KERBL LED-Hallenstrahler

Ammoniakbeständigkeit, Spannung 100 – 240 V, Schutzart IP 65, Temperaturbereich -40 bis +65 °C, Farbtemperatur 5.700 K. 5 Jahre Garantie.

Lichtstrom	Leistung	Dimmbar	Durchmesser	Art. Nr.	Preis
13.200 lm	100 W	nein	280 mm	1912982	199,- (167,23)
19.800 lm	150 W	nein	320 mm	1912983	249,- (209,24)
26.400 lm	200 W	nein	365 mm	1912952	299,- (251,26)
31.680 lm	240 W	nein	400 mm	1912985	389,- (326,89)
19.800 lm	150 W	ja	320 mm	1910856	319,- (268,07)
31.680 lm	240 W	ja	400 mm	1912984	419,- (352,10)

## X KERBL Aufhänageset Platte und Bügel

Wand- und Deckenmontage, für LED-Hallenstrahler Pos. 1.

1910855	17,95 (15,08)
---------	------------------

## 2 KERBL LED-Hallenstrahler "MultiLED Pro"

Optimale Lichtverteilung durch einzeln verstellbare Module, Ammoniakbeständigkeit, massive Kühlkörper, dimmbar, Schutzart IP 65, Spannung 100 – 277 V, Temperaturbereich -40 bis +50 °C. 5 Jahre Garantie.

Lichtstrom	Leistung	L x B x H	Art. Nr.	Preis
19.500 lm	150 W	430 x 298 x 350 mm	1861701	359,- (301,68)
36.000 lm	300 W	580 x 298 x 430 mm	1862021	529,- (444,54)

## X KERBL LED-Lichtsteuerung

Schaltleistung max. 11 kVA, 230 V/400 V, inkl. 1x Lichtsensor (1861700). Abfrage von bis zu vier Lichtsensoren möglich. B x H x T 300 x 450 x 142 mm.

1834192	1.795,- (1.508,40)
---------	-----------------------

## X KERBL Lichtsensor

Für LED-Lichtsteuerung, Innen- und Außenbereich.

1861700	89,95 (75,59)
---------	------------------

2



KERBL



## 3 KERBL LED-Feuchtraumleuchte „FarmLINE“

Speziell für Tierställe. D-Kennzeichen nach DIN EN 60598-2-24. Lebensdauer > 30.000 h, Schutzart IP 65, Spannung 220 – 240 V. Farbtemperatur 6.000 K. 3 Jahre Garantie.

Lichtstrom	Leistung	Länge	Art. Nr.	Preis
3.300 lm	25 W	1.200 mm	2100559	49,- (41,18)
6.600 lm	50 W	1.500 mm	2101492	59,- (49,58)

## 4 KERBL LED-Feuchtraumleuchte

D-Kennzeichen nach DIN EN 60598-2-24.

Lebensdauer > 50.000 h, Farbtemperatur 6.000 K, Schutzart IP 67, Spannung 100 – 277 V. 5 Jahre Garantie.

Lichtstrom	Leistung	Länge	Art. Nr.	Preis
5.000 lm	40 W	1.192 mm	1707204	89,- (74,79)
6.500 lm	55 W	1.492 mm	1707205	99,- (83,19)

## 5 KERBL LED-Röhre „EcoTube“

Hohe Lichtleistung, effizient, flackerfrei, aus Glas mit spezieller Kunststoffbeschichtung. Spannung 220 – 240 V, Schutzart IP 65, Abstrahlwinkel 210 °. Lebensdauer > 50.000 h. 5 Jahre Garantie.

Lichtstrom	Leistung	Länge	Farbtemperatur	Art. Nr.	Preis
EcoTube					
2.200 lm	17 W	1.200 mm	6.500 K	1914680	8,95 (7,52)
2.750 lm	21 W	1.500 mm	6.500 K	1914679	11,95 (10,04)
EcoTube Plus					
2.700 lm	18 W	1.200 mm	4.000 K	1914684	11,95 (10,04)
2.700 lm	18 W	1.200 mm	6.500 K	1914682	11,95 (10,04)
3.600 lm	24 W	1.500 mm	4.000 K	1914683	14,95 (12,56)
3.600 lm	24 W	1.500 mm	6.500 K	1914681	14,95 (12,56)

## 6 KERBL Feuchtraum-Wannenleuchte

Für LED-Röhren, hohe Ammoniakbeständigkeit, D-Kennzeichen nach DIN EN 60598-2-24.

Ohne Leuchtmittel.

Länge	Art. Nr.	Preis
120 cm	1914688	25,95 (21,81)
150 cm	1914687	28,95 (24,33)



Alle LED-Leuchten auf Seite 82/83 enthalten fest verbaute LEDs, die nicht getauscht werden können!





NEU



NEU



Haus- und Hofbedarf

## KERBL LED-Flutlicht „Comfort Pro“

Für die Ausleuchtung von Ställen, Scheunen und Außenbereichen. Extrem breite und nach vorne gerichtete Abstrahlung. Schutzart IP 67, Lebensdauer > 50.000 h. 5 Jahre Garantie.

Lichtstrom	Leistung	Spannung	Farbtemperatur	Dimmbar	Art. Nr.	Preis
6.000 lm	50 W	100 – 240 V	6.000 K	nein	1 2069960	119,- (100,-)
13.000 lm	100 W	100 – 277 V	5.700 K	nein	2094219	189,- (158,82)
24.000 lm	200 W	100 – 240 V	5.700 K	ja	2 2069961	339,- (284,87)

## KERBL LED-Außenstrahler

Für die Ausleuchtung von Ställen, Scheunen und Überdachungen. Spannung 220 – 240 V, Schutzart IP 65/IP 44 (ohne/mit Bewegungsmelder), Farbtemperatur 6.000 K, Farbwiedergabe Ra > 65, Lebensdauer > 30.000 h, Kabellänge 100 cm. 2 Jahre Garantie.

Lichtstrom	Leistung	Art. Nr.	Preis		Preis
			ohne Bewegungsmelder	mit Bewegungsmelder	
800 lm	10 W	1914689	9,95 (8,36)	1914693	21,95 (18,45)
1.600 lm	20 W	1914690	16,95 (14,24)	1914694	27,95 (23,49)
2.400 lm	30 W	1914691	24,95 (20,97)	1914695	36,95 (31,05)
4.000 lm	50 W	3 1914692	36,95 (31,05)	4 1914697	51,95 (43,66)
8.000 lm	100 W	1914425	79,95 (67,18)		



## 5 KERBL IP-Kamera „IPCam 360° FHD“

Mit stufenlos fixierbarem Drehgelenk, Wand- und Deckenmontage, Schwenkbereich 355° horizontal und 90° vertikal, 4-fach optischer Zoom, Steuerung und Zugriff weltweit durch App oder Browser, Auflösung 1.920 × 1.080 Pixel (Full HD), 12 V, Schutzart IP 66, Nachtsicht bis zu 30 m (6 IR-LEDs), L × B × H 33 × 25 × 14 cm, Gewicht 1,9 kg. Mit 230 V-Netzteil, WLAN-Antenne, Patchkabel.

1814199	369,- (310,08)
---------	-------------------



## 6 KERBL IP-Kamera „IPCam 360° FHD Compact“

Schwenkbereich 355° horizontal und 90° vertikal, digitaler Zoom, Steuerung und Zugriff weltweit durch App oder Browser, Auflösung 1.920 × 1.080 Pixel (Full HD), Nachtsicht bis zu 30 m, 12 V, Schutzart IP 66, L × B × H 21 × 21 × 12,5 cm, Gewicht 1,0 kg. Mit 230 V-Netzteil, WLAN-Antenne, Patchkabel.

1914407	269,- (226,05)
---------	-------------------

# Handschuhe/Gehörschutz



## 1 Keron Handschuh

### „Okuda II“

Geschmeidiges, weiches und abriebfestes Ziegenleder.

- Dehnbarer Spandex-Handrücken führt zu perfekter Passform, kein Schwitzen
- Strickbund mit Klettverschluss
- Arbeiten mit Fingerspitzengefühl möglich

Gr.	Art. Nr.	Gr.	Art. Nr.
7	820446	10	820450
8	820448	11	820451
9	820449		
<b>Preis</b>			<b>8,95</b> (7,52)

## 2 Keron Handschuh „Graphix II“

Rindsleder in A-Qualität ohne Narben und Risse, stabil und wasserabweisend.

- Doppelt genäht, dadurch besonders lange haltbar, kein Aufreißen der Nähte
- Halb gefüttert
- Dehnbarer Spandex-Handrücken
- Besonders lange Haltbarkeit
- Sehr geringes Eigengewicht

Gr.	Art. Nr.	Gr.	Art. Nr.
9	825953	11	825975
10	825954	12	826248
<b>Preis</b>			<b>8,95</b> (7,52)

## 3 Keron Handschuh „Active Grip Advance“

Nahtloser Feinstrickhandschuh aus elastischem Nylon.

- Hochwertige Nitrilbeschichtung, sehr gute mechanische Eigenschaften (Abrieb), ölbeständig
- Besonders griffig, unter allen Bedingungen

Gr.	Art. Nr.	Gr.	Art. Nr.
7	1031800	9	1031801
8	270991	10	270990
<b>Preis</b>			<b>4,95</b> (4,16)

## 4 Keron Handschuh „PowerGrab Plus“

Feinstrickhandschuh aus Polyester/Baumwolle.

- Getaucht in Latex
- Handinnenfläche besonders griffig

Gr.	Art. Nr.	Gr.	Art. Nr.
7	1055139	10	1055262
8	1055140	11	1130277
9	1055141		
<b>Preis</b>			<b>5,95</b> (5,-)

## 5 Keron Handschuh „Premium Plus“

Elastischer Handschuh aus nahtlosem Feinstrick mit öl- und wasserabweisender Nitrilschaumbeschichtung und Nitrilnoppen für optimalen Grip.

- Perfekter Sitz bei jeder Handform
- Atmungsaktiv

Gr.	Art. Nr.	Gr.	Art. Nr.
8	1914156	10	1914158
9	1914157	11	1914159
<b>Preis</b>			<b>3,50</b> (2,94)

## 6 Keron Kinder Handschuh „Kids“

Mischung aus Polyester und Baumwolle, Handflächen naturlatexbeschichtet.

Alter in Jahren	Farbe	Art. Nr.
ca. 6 – 8	navyblau	1384530
ca. 6 – 8	rot	1384531
ca. 8 – 11	marineblau	1190018
ca. 8 – 11	rot	1190019
<b>Preis</b>		<b>4,95</b> (4,16)

## 7 Keron Winterhandschuh „ThermoDry I“

Feinstrickhandschuh aus Polyester/Baumwolle.

- Mit Acrylfutter
- Doppelt in Latex getaucht
- Handinnenfläche besonders griffig

Gr.	Art. Nr.	Gr.	Art. Nr.
8	2081689	10	2081692
9	2081691	11	2081693
<b>Preis</b>			<b>6,95</b> (5,84)

## 8 Keron Winterhandschuh „PowerGrab Thermo“

Feinstrickhandschuh aus Polyester/Baumwolle.

- Mit Acrylfutter
- Handinnenfläche besonders griffig

Gr.	Art. Nr.	Gr.	Art. Nr.
7	1036998	10	270543
8	270979	11	270544
9	270541		
<b>Preis</b>			<b>6,50</b> (5,46)

## 9 Eutra Melkfett

Zur natürlichen Pflege von Euter/Zitzen.

Gr.	GP/l	Art. Nr.	Preis
250 ml	22,- (18,49)	461258	5,50 (4,62)
500 ml	15,- (12,61)	461259	7,50 (6,30)
1.000 ml	11,95 (10,04)	461261	11,95 (10,04)
2.000 ml	10,98 (9,23)	541314	21,95 (18,45)

## 10 Peltor™ Gehörschutz „Bull's Eye I“

Hoher Tragekomfort durch breite Dichtringe mit Flüssigkeitsfüllung und Schaumstoff. Zusammenklappbar. Für Jagd, Forstarbeit, Rasenmähen etc. Dämmwert SNR = 27 dB, Gewicht 190 g.

<b>1655156</b>	<b>33,90</b> (28,49)
----------------	-------------------------

## 11 3M™ Gehörschutz „WorkTunes™ Connect“

AM/FM Radio, Bluetooth® Kopplung, inkl. Ladekabel, einfache Bedienung auch mit Handschuhen, Akkulaufzeit bis zu 30 h. Dämmwert SNR = 31 dB.

<b>2125944</b>	<b>129,-</b> (108,40)
----------------	--------------------------



## 1 Dunlop Sicherheitsgummistiefel „Purofort S5“

Mit Stahlkappe und Stahlmittelsohle (gem. EN345.S5.CI).

- Strapazierfähig
- Geringes Gewicht
- Isolierung bis -20 °C
- Beständig gegen mineralische, tierische und pflanzliche Öle und Fette, Desinfektionsmittel, Gülle, Dünger, verschiedene Lösungsmittel und Chemikalien

Gr.	Art. Nr.	Gr.	Art. Nr.
37	1381105	43	1381111
38	1381106	44	1381122
39	1381107	45	1381104
40	1381108	46	1381123
41	1381109	47	1383493
42	1381110	48	1383494
<b>Preis</b>		<b>89,95</b> (75,59)	

## 2 Bekina® Sicherheitsgummistiefel S5 „Steplite® EasyGrip“

Von der Berufsgenossenschaft empfohlener, federleichter und extrem haltbarer Sicherheitsstiefel aus Polyurethan (NEOTANE®-Technologie).

- Stahlkappe und Stahlzwischensohle
- Rutschhemmende und schmutzabweisende Sohle
- Gülle-, öl-, benzin-, fett-, laugen- und säurebeständig
- Isolierung bis -20 °C
- Geprüft nach EN ISO 20345:2011 S5 SRC
- Rutschfeste 3-Schicht-Einlegesohle

Gr.	Art. Nr.	Gr.	Art. Nr.
36	1427476	43	1429023
37	1427477	44	1429024
38	1427478	45	1429025
39	1427479	46	1429026
40	1427480	47	1429027
41	1427481	48	1429028
42	1429022		
<b>Preis</b>		<b>69,95</b> (58,78)	

## 3 Bekina® Sicherheitsgummistiefel „Steplite X® SolidGrip“

Mehr Komfort durch breitere Passform.

- Mehr Rutschfestigkeit, optimiertes Sohlenprofil
- Mit Stahlkappe und Stahlzwischensohle
- Beständig gegen Öle, Fette und Dünger
- Wesentlich leichter als Gummi oder PVC
- Thermoisolierend, kühl im Sommer, warm im Winter
- Von der Berufsgenossenschaft empfohlen

Gr.	Art. Nr.	Gr.	Art. Nr.
36	1175793	43	1175737
37	1175746	44	1175738
38	1175747	45	1175739
39	1175795	46	1175761
40	1175796	47	1175832
41	1175783	48	1175833
42	1175784	49	1175834
<b>Preis</b>		<b>79,95</b> (67,18)	

## 4 Bekina® Sicherheitsgummistiefel S5 „Steplite® XCI ThermoProtec“

Federleichter Winter-Sicherheitsstiefel.

- Zehenschutz und Sohle metallfrei
- Öl-, benzin- und säurebeständig
- Isolierung bis -40 °C
- Geprüft nach EN ISO 20345:2011 S5 SRC
- Schockabsorbierende 2-Schicht-Einlegesohle

Gr.	Art. Nr.	Gr.	Art. Nr.
37	1581284	43	1581290
38	1581285	44	1581291
39	1581286	45	1581292
40	1581287	46	1581293
41	1581288	47	1581294
42	1581289	48	1581295
<b>Preis</b>		<b>89,95</b> (75,59)	



## 5 nora Sicherheitsgummistiefel „Noramax S5“

Mit Stahlkappe und Stahlmittelsohle (gem. EN345.S5.CI).

- Strapazierfähig
- Geringes Gewicht
- Isolierung bis -20 °C
- Beständig gegen tierische Fette, Gülle, Blut, organische Säuren, Basen, Hydrokarbonat und Alkohol

Gr.	Art. Nr.	Gr.	Art. Nr.
36	1951796	43	1953022
37	1951797	44	1953023
38	1951798	45	1953024
39	1951799	46	1953025
40	1951800	47	1953026
41	1951801	48	1953027
42	1951733	49	1953028
<b>Preis</b>		<b>59,95</b> (50,38)	



## 6 KERBL Stiefelputzmaschine

Schnelle und gründliche Stiefelreinigung. Tritt- und rutschsichere Standfläche, Abklopfrost, Edelstahl, Wasseranschluss 1/2", mit 5 Bürsten.

<b>659431</b>	<b>179,-</b> (150,42)
---------------	--------------------------

## 7 KERBL Kalk-/Allroundspritze

Zum Kalken, Desinfizieren, Kaltreinigen, zur Unkrautbekämpfung, Ausbringung von Pestiziden und Bioziden usw. Behältervolumen 39,5 l, max. Betriebsdruck 5 bar, Gewicht 20 kg. Höhe 78 cm.

<b>1314781</b>	<b>529,-</b> (444,54)
----------------	--------------------------



# Schädlingsbekämpfung

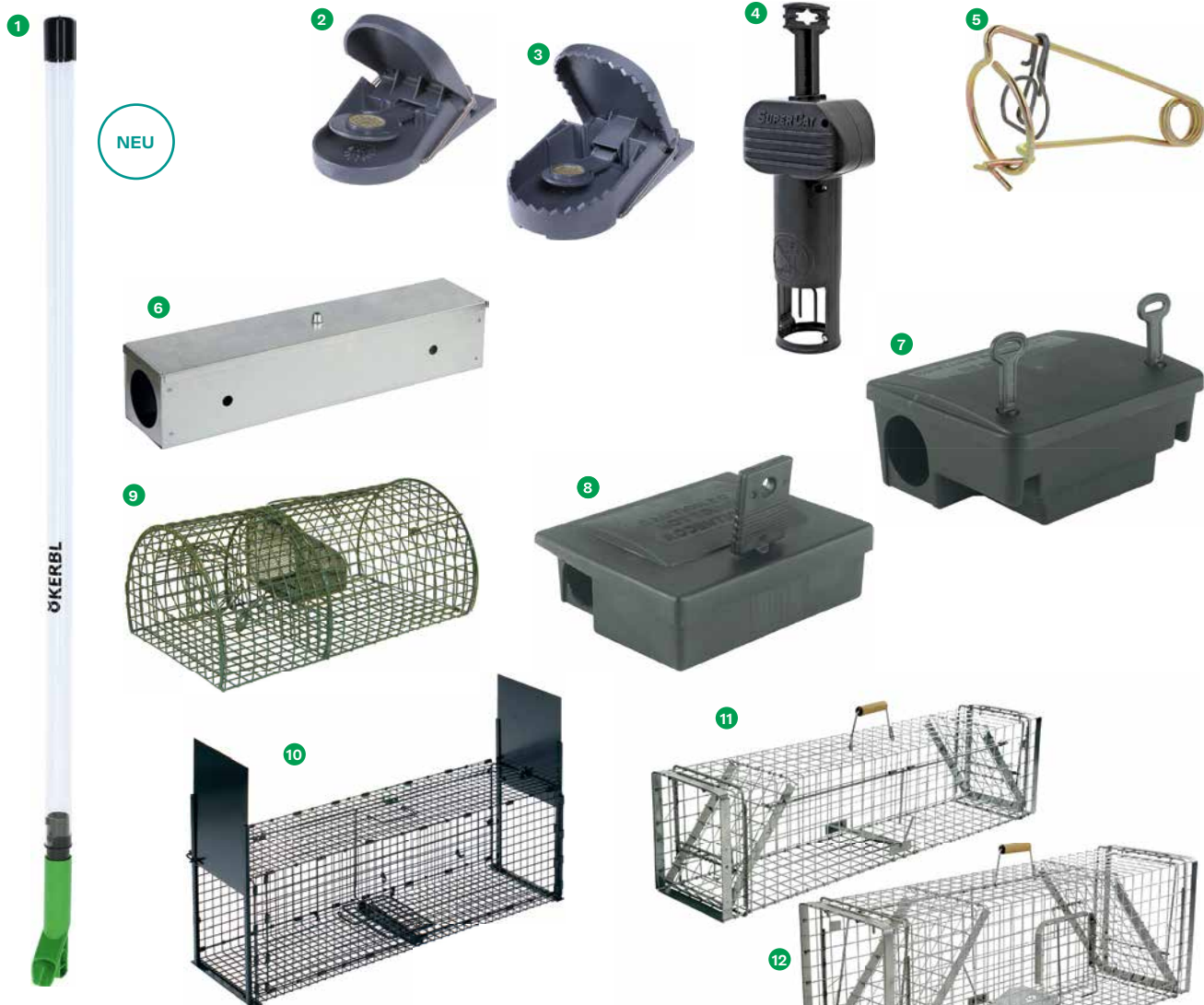

## 1 Cit Legefinte

Zum Ausbringen von Giftweizen und Giftlinsen. Transparenter Vorratsbehälter. Länge 106 cm, Inhalt 500 ml.

**2125945** **36,95**  
(31,05)

## 2 Mausefalle „SuperCat“

Mit ungiftigem Dauerköder, gefahrlos für Kinder und Haustiere. Inhalt 2 St.

**101462** **4,95**  
(4,16)

## X Ersatzköder

Für Mausefalle „SuperCat“. Inhalt 6 St.

**1223864** **4,95**  
(4,16)

## 3 Rattenfalle „SuperCat“

Wie Mausefalle „SuperCat“.

**118956** **9,50**  
(7,98)

## X Ersatzköder

Für Rattenfalle „SuperCat“. Inhalt 3 St.

**1440261** **8,95**  
(7,52)



## 4 Wühlmausfalle „SuperCat“

Einfache Anwendung, Fangeffekt aus beiden Gangrichtungen, Fangernfolg von Weitem leicht erkennbar, ungefährlich für Anwender und Haustiere.

**1002269** **19,50**  
(16,39)

## 5 Wühlmausfalle „VoleX Bayern“

Inhalt 2 St.

**1001403** **5,45**  
(4,58)

## 6 Köderbox „BlocBox Metall“

Für Ratten, aufklapp- und verriegelbar, Metall, galvanisch verzinkt. L x B x H: 40 x 8 x 8 cm.

**288996** **15,95**  
(13,40)

## 7 Köderbox „BlocBox Beta“

Für Ratten, verriegelbar, Kunststoff, L x B x H: 22,5 x 18,5 x 9,5 cm. Mit Wandhalter.

**288992** **7,95**  
(6,68)

\*Lebendfallen stets in der Nähe von Futterstellen, Holzstößen oder Scheunen aufstellen und abdunkeln (Tierschutzverordnung). Bitte beachten Sie die regionalen Jagdvorschriften zur Lebendjagd!



## 8 Köderbox „BlocBox Peti“

Für Mäuse, verriegelbar, Kunststoff, L x B x H: 12,5 x 9,5 x 4,5 cm.

**288990** **1,95**  
(1,64)

## 9 Rattenfalle „Alive MultiRat“

Mit Öffnungsklappe und Falltür, 2 Fangkammern, Entkommen ausgeschlossen, L x B x H: 40 x 24 x 18 cm.

**1001394** **23,95**  
(20,13)

## 10 Kastenfalle klappbar\*

Zerlegbar, um platzsparend zu lagern und zu transportieren. Starkes, robustes und dunkles Drahtgeflecht.

L x B x H/cm	Art. Nr.	Preis
60 x 20 x 24	<b>1295865</b>	<b>45,95</b> (38,61)
100 x 30 x 34	<b>1295866</b>	<b>92,-</b> (77,31)

## Kastenfalle

### „Alive Predator Super“

Für Füchse, Katzen, Waschbären, Marder etc. Zweiseitige Schnapp- bzw. Falltür, sicher und tierschonend.

L x B x H/cm	Art. Nr.	Preis
<b>11</b> 105 x 26 x 30	<b>1878447</b>	<b>119,-</b> (100,-)
<b>12</b> 120 x 33 x 42	<b>1815732</b>	<b>139,-</b> (116,81)

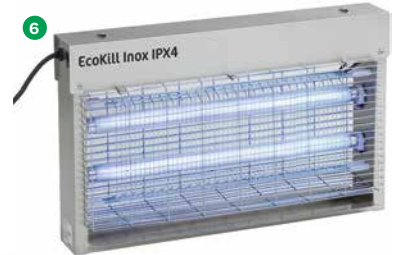
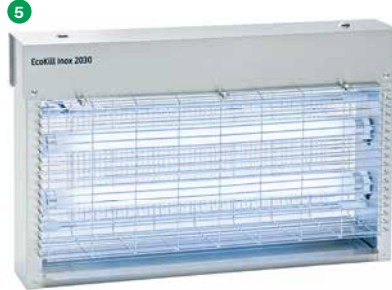
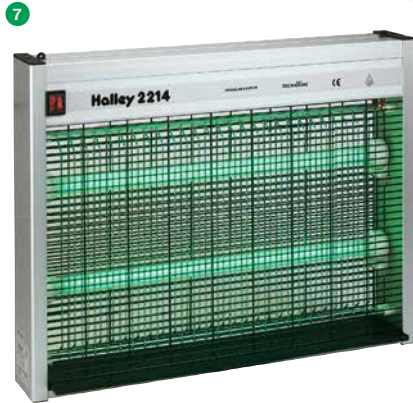

## 1 Cit Fliegenrolle „MuscaRoll“

Inkl. Metallhalter. 100 % giftfrei.

Länge	Breite	Art. Nr.	Preis
7 m	30 cm	2125954	8,95 (7,52)
9 m	30 cm	2125955	11,95 (10,04)

## 2 KERBL Fliegenfänger „Flymaster Twister“ 4 St.

Beleimter Papierstreifen, 100 % giftfrei, umweltfreundlich.

1123811	1,90 (1,60)
---------	----------------

## 3 Fliegenvernichter „EcoKill LED 2.0“

Aluminiumgehäuse, inkl. Aufhängekette und Auffangschale. 2 × 7 W UVA-LED, blau, 230 V/50 Hz, B × H × T: 480 × 260 × 70 mm, Wirkungsbereich max. 150 m<sup>2</sup>.

2100449	49,- (41,18)
---------	-----------------

## 4 Fliegenvernichter „Eco Kill“

Stabiles, korrosionsbeständiges Aluminiumgehäuse, inkl. Aufhängekette und Auffangschale. TÜV-GS geprüft.

2 × 15 W-Lampe blau, 230 V/50 Hz, B × H × T: 490 × 340 × 110 mm, Wirkungsbereich max. 150 m<sup>2</sup>.

1264205	84,95 (71,39)
---------	------------------

## 5 Fliegenvernichter „Eco Kill Inox“ Edelstahlgehäuse

Stabiles, korrosionsbeständiges Edelstahlgehäuse, inkl. Aufhängekette und Auffangschale. TÜV-GS geprüft. 230 V/50 Hz.

Typ	Lampe blau	Wirkungsbereich max.	B × H × T	Art. Nr.	Preis
2030	2 × 15 W	150 m <sup>2</sup>	560 × 325 × 115 mm	1309239	99,- (83,19)
2040	2 × 20 W	200 m <sup>2</sup>	720 × 325 × 115 mm	1314927	129,- (108,40)

## 6 Fliegenvernichter „Eco Kill Inox IPX4“ spritzwassergeschützt

Für Innen- und Außenbereiche dank spritzwassergeschützter Elektronik (IP X4), optimal gegen Stechmücken und Fliegen. Mit Edelstahlgehäuse, Aufhängekette und Auffangschale. TÜV-GS geprüft. 230 V/50 Hz.

Lampe blau	Wirkungsbereich max.	B × H × T	Art. Nr.	Preis
2 × 15 W	150 m <sup>2</sup>	560 × 325 × 115 mm	1581216	119,- (100,-)
2 × 20 W	200 m <sup>2</sup>	720 × 325 × 120 mm	1581217	149,- (125,21)

## 7 Halley Fliegenvernichter „2214“

2 × 20 W-Lampe grün. Aluminiumgehäuse, spritzwassergeschützt (IP 44), 230 V/50 Hz, B × H × T: 660 × 520 × 120 mm, Wirkungsbereich max. 300 m<sup>2</sup>.

1278129	299,- (251,26)
---------	-------------------

## 8 Milbenpulver „Dia Carid“

Zur Bekämpfung der roten Vogelmilbe, von Ameisen, Silberfischen und Asseln. Aus fossilem Plankton. Wirkt auch bei hoher Luftfeuchtigkeit. Aufwandsmenge 4 g/m<sup>2</sup> (Gelege).

**Biozidprodukte vorsichtig verwenden. Vor Gebrauch stets Etikett und Produktinformationen lesen!**  
**Für Biobetriebe geeignet!**

Inhalt	Art. Nr.	GP/kg	Preis
100 g	1734108	95,- (79,83)	9,50 (7,98)
2.000 g	1816170	12,48 (10,49)	24,95 (20,97)

## 9 Birchmeier® Pulverzerstäuber „Bobby 0.5“

Wirksame Bekämpfung von Vogelmilben im Hühnerstall. Zum Zerstäuben von Steinmehl, Sulfaten etc. Feine Pulverwolke erreicht auch kleinste Ritzen und Öffnungen. Fassungsvermögen 0,5 l. Inkl. 5 verschiedenen Düsen.

1755253	29,95 (25,17)
---------	------------------

# Schlacht-/Räucherzubehör

**Beelonia**  
Profi - Grillgeräte



Mit V2A-Einsatz

## Beelonia Stahlkesselofen

Geringer Brennstoffverbrauch, größte Haltbarkeit. Die Innenwände sind mit feuerfesten Schamottsteinen ausgekleidet. Mit Auslauf und Hahn. Einsatz und Deckel aus Edelstahl. **Made in Germany!**

Inhalt	100 l	125 l	150 l
Ø Rumpf	705 mm	740 mm	790 mm
Lichte Weite Rumpf	660 mm	700 mm	745 mm
Höhe Rumpf	780 mm	830 mm	850 mm
Tiefe Kessel	425 mm	460 mm	480 mm
Lichte Weite Kessel	625 mm	660 mm	700 mm
Gewicht	190 kg	225 kg	280 kg
Art. Nr.	1590072	1590073	1590074
Preis	1.850,- (1.554,62)	2.190,- (1.840,34)	2.395,- (2.012,61)

## 2 Beelonia Kalträucher- und Aufbewahrungsschrank

Für die Hausschlachtung, zum Räuchern von Wurst und Schinken. Doppelwandiges Stahlblechgehäuse, weiß lackiert, ungeziefer- und feuersicher, abschließbar, kpl. montiert. **Made in Germany!**



Lieferung ohne Inhalt.

Typ	„B 1“	„B 3“
Kapazität	50 – 70 kg	150 – 160 kg
B x H x T	600 x 1.700 x 500 mm	1.000 x 1.700 x 500 mm
Art. Nr.	172364	172365
Preis	1.295,- (1.088,24)	1.795,- (1.508,40)

Weitere Beelonia  
Produkte auf Anfrage!



## 3 Rupffinger

Passend für Rupfmaschine, verschleißfest, schwarz.

111212	1,09 (0,92)
--------	----------------

## 4 Rupfwachspastillen „Spezial“

Nach Vorschrift des Lebensmittelgesetzes. Auf gleichbleibende Temperatur von 60 – 62 °C achten.

**Wiederverwendbar.**

Inhalt	GP/kg	Art. Nr.	Preis
5 kg	7,70 (6,47)	368916	38,50 (32,35)
25 kg	7,16 (6,02)	368917	179,- (150,42)



## 5 Hängewaage „DigiScale 50“

Sehr einfache Handhabung, hohe Genauigkeit (durch verschleißfreien Dehnungsmessstreifen), herausziehbares Maßband (Länge 100 cm), Batteriebetrieb (Batterien inkl.), Einteilung 20 g, Wägebereich 0,4 – 50 kg.

1132305	23,95 (20,13)
---------	------------------



## 6 Tischwaage bis 30 kg

Edelstahl-Plattform 218 x 260 mm, Anzeige umschaltbar: kg/g/lb/St., mit Stückzahl- und Tarafunktion, Lieferung inkl. Akku und Ladegerät, für nicht eichpflichtige, schnelle und zuverlässige Wägungen. Einteilung 1 g, Wägebereich 0,2 – 30 kg.

1264275	139,- (116,81)
---------	-------------------



## 7 Plattformwaage bis 150 kg

Edelstahlplattform 330 x 320 mm, Tarafunktion über kpl. Wägebereich, Anzeigeeinheit inkl. Wandhalter, nicht für eichpflichtige Wägungen geeignet. Batterien, Ladekabel und Netzteil im Lieferumfang enthalten. Einteilung 50 g, Wägebereich 1 – 150 kg.

1264276	155,- (130,25)
---------	-------------------



# Futteraufbereitung/Schlachtzubehör



## 1 Getreidemühle

Für alle Getreidearten, staubdichter 18 l-Eimer mit Tragegriff, Schneidwerk mit Klingen. Inkl. 4 Siebe mit 2,5; 4,0; 6,0 und 8,0 mm Lochdurchmesser. 230 V, 750 W.

**1175464** **329,-**  
(276,47)

## 2 Rübenmühle mit Fußgestell

Zerkleinert Rüben, Möhren und andere Feldfrüchte, um Hühnern, Enten und Gänsen ein natürliches, vitaminreiches Zusatzfutter anzubieten. Höhe 790 mm, Einfüllöffnung 260 x 280 mm, Raspelgröße 4 - 11 mm.

**134292** **79,-**  
(66,39)

## 3 Maisentkörnungsmaschine

Aus Aluminium, sie trennt sorgfältig die Maiskörner vom Kolben, automatische Verstellvorrichtung für verschiedene Kolbengrößen.

**149812** **74,95**  
(62,98)

## 4 Knochenpresse

Biologisches Futter selbst herstellen. Täglich kostenlos Abfälle wie Knochen oder Grünzeug zu hochwertigem Futter (Vitamine) verarbeiten.

**127989** **89,90**  
(75,55)

## 5 Dick Auslösemessersatz

Ergogrip-Kunststoffgriffe.  
 • 1 x Ausbeinmesser 130 mm, flexibel  
 • 1 x Ausbeinmesser 150 mm, breit  
 • 1 x Stechmesser 180 mm

**298657** **36,90**  
(31,01)

## 6 Dick Zerlegemessersatz

Ergogrip-Kunststoffgriffe.  
 • 1 x Ausbeinmesser 130 mm  
 • 1 x Stechmesser 180 mm  
 • 1 x Blockmesser 210 mm

**298910** **39,90**  
(33,53)

## 7 Landig® Fleischhaken S-Form

Edelstahl rostfrei.

Höhe	Materialstärke	Art. Nr.	Preis
140 mm	5 mm	1915145	1,75 (1,47)
160 mm	6 mm	1914394	2,20 (1,85)
160 mm	8 mm	1914395	2,80 (2,35)

## 8 Landig® Fleischwolf „Pro-Star“

Schlagfestes, silbernes Kunststoffgehäuse, ovale Edelstahl-Einfüllschale. Durchsatz bis zu 90 kg/h 230 V/600 W, B x H x T: 200 x 400 x 270 mm, Gewicht 3,7 kg.

Inkl. 3 rostfreien Edelstahl-Lochscheiben 3; 4,5 und 8 mm, 1 Spritz-

gebäckaufsatz, 6 Wurstfüllaufsätzen, 1 Stopfer.

**1914396** **169,-**  
(142,02)

## 9 Landig® Wurstfüller „WuLa 3 S“

2-fach Übersetzung, Kolben mit Entlüftungsventil. Edelstahl V2A, 3,0 l, B x H x T: 300 x 530 x 300 mm. Inkl. 4 Edelstahl-Wurstfülltrichter.

**1914397** **199,-**  
(167,23)

## 10 Lava Vakuummiergerät „V.100“ Premium“

Lava-Absaugvorrichtung für Behälter. Schweißbandlänge 340 mm, Doppelschweißnaht, Gewicht 4,40 kg. Unterdruck bis max. -0,94 bar.

**1914393** **299,-**  
(251,26)

## X Lava Vakuumbbeutel „R-Vac“

100 % luftundurchlässig, 100 % frei von Weichmachern, geschmacks- und geruchsneutral, lebensmittelecht, spülmaschinentauglich. Ideal für Sous-Vide bis +95 °C. Inhalt 50 St.

B x H	Art. Nr.	Preis
16 x 25 cm	2101115	7,95 (6,68)
20 x 30 cm	2101116	11,75 (9,87)

## 11



B x H	Art. Nr.	Preis
25 x 40 cm	1914319	20,50 (17,23)
30 x 40 cm	1914321	22,75 (19,12)
30 x 50 cm	1914320	28,50 (23,95)

## X Lava Klebe-Etiketten 100 St.

4 Felder mit Inhalt, Datum, Gewicht und Preis, 70 x 60 mm, Kunststofffolie.

**1914392** **7,50**  
(6,30)

## 11 Edelstahlimer

Mit Tragegriff, innen und außen hochglanzpoliert, ideal für Lebensmittel, Milchverarbeitung, Gefrier- und Schlachtgut. Variante 12,3 l mit Skalierung.

Inhalt	Art. Nr.	Preis
5,7 l	1308037	10,95 (9,20)
8,5 l	859688	15,95 (13,40)
12,3 l	859687	20,95 (17,61)

# Spritzen

**BIRCHMEIER**



**1** Birchmeier® Handspritze

„Foxy Plus“

Leistungsstark, für Haus und Garten. Sprühen aus jeder Position bis zum letzten Tropfen.

Inhalt 0,5 l.

<b>850584</b>	<b>7,95</b> (6,68)
---------------	-----------------------

**2** Birchmeier® Handspritze „Super Star 1.25/360“

Sprühen aus jeder Position bis zum letzten Tropfen. Verstellbarer Düsenkopf, dreh- und regulierbare Messingdüse, transparenter Kunststoffbehälter, Handpumpe, Überdruckventil und Entlüftungshilfe. Betriebsdruck 3 bar, Inhalt 1,25 l.

<b>1570126</b>	<b>26,95</b> (22,65)
----------------	-------------------------

**3** Birchmeier® Düngermischgerät „Aquamix 1.25 V“

Flüssigdüngen ohne Gießkanne. Direktanschluss an Schlauch. Betriebsdruck 1,5 bis 5,0 bar, Wasserdurchsatz 14 l/min bei 4 bar, Mischungsverhältnis 0,2 %, 0,5 %, 1,0 %, 2,0 % einstellbar. Inhalt 1,25 l.

<b>1553793</b>	<b>39,95</b> (33,57)
----------------	-------------------------

**X** Birchmeier® Mischgerät „AquaNemix 1.25 v“

Wie 1553793, jedoch für Nematoden, Mischungsverhältnis 2,0 %.

<b>1612115</b>	<b>40,95</b> (34,41)
----------------	-------------------------



**4** Birchmeier® Handspritze „Hobby Star 5“

Mit Überdruckventil und Einfüllhilfe, Sprührohr 40 cm, regulierbare Kunststoff-Düse, Tragegurt. Betriebsdruck max. 3 bar, Inhalt 5 l.

<b>1734332</b>	<b>40,95</b> (34,41)
----------------	-------------------------

**Birchmeier® Handspritze „Garden Star“**

Mit Kunststoff-Handventil, Messing-Sprührohr mit regulierbarer Kunststoff-Messing-Düse. Betriebsdruck 3 bar.

Inhalt	Art. Nr.	Preis
<b>5</b> 3 l	<b>291724</b>	<b>59,95</b> (50,38)
5 l	<b>291769</b>	<b>67,95</b> (57,10)

**X** Birchmeier® Handspritze „Profi Star 3“ **NEU**

Mit integriertem Einfülltrichter, 2,0 m Sprühschlauch, 40 cm gebogenem Messing-Sprührohr, Viton®-Dichtung und Druckluftanschluss. Betriebsdruck 1 bis 4 bar, Inkl. einstellbarem Druckregelventil PR 3 (1–3 bar). Spiralschlauch für flexible Handhabung. Inhalt 3 l.

<b>2113964</b>	<b>195,-</b> (163,87)
----------------	--------------------------



**6** Birchmeier® Handspritze „Profi Star 5“

Mit integriertem Einfülltrichter, 1,5 m Sprühschlauch, 50 cm gebogenem Messing-Sprührohr, Viton®-Dichtungen und Druckluftanschluss. Betriebsdruck 1 bis 4 bar, Inkl. einstellbarem Druckregelventil PR 3 (1–3 bar). Inhalt 5 l.

<b>2108965</b>	<b>135,-</b> (113,45)
----------------	--------------------------

**7** Birchmeier® Rückenspritze „RPD 15 ABR“

Für Profi-Anwender mit leicht bedienbarer, außen liegender Kolbenpumpe, Handventil und 50 cm Messing-Sprührohr. Einzigartige Rückenergonomie, sehr geringes Gewicht. Betriebsdruck max. 5 bar, Gewicht 3,5 kg, Inhalt 15 l.

<b>1435534</b>	<b>159,-</b> (133,61)
----------------	--------------------------

**Birchmeier® Rückenspritze**

Für den Profi-Anwender. Mit Kolbenpumpe aus Messing mit nachstellbarem Kolbengummi, Messing-Handventil. Betriebsdruck max. 6 bar. Inkl. einstellbarem Druckregelventil PR 3 (1–3 bar).

Typ	Inhalt	Art. Nr.	Preis
<b>8</b> „Flox 10 AD1“	10 l	<b>2083241</b>	<b>295,-</b> (247,90)
„Iris 15 AD1“	15 l	<b>2083522</b>	<b>315,-</b> (264,71)



**9** Birchmeier® Sprühschild oval

Für Profi Star 3 und 5, REB, REC, REX, Flox 10, Iris 15. Gewinde G ¼" IG

<b>783724</b>	<b>27,95</b> (23,49)
---------------	-------------------------

**10** Birchmeier® Teleskopsprührohr Aluminium

Für Profi Star 3 und 5, REB, REC, REX, Flox 10, Iris 15. Gewinde G ¼" AG, Länge 1–2 m.

<b>850593</b>	<b>56,95</b> (47,86)
---------------	-------------------------

**11** Birchmeier® Teleskoplanze „XL 8 S“

Lanze aus Fiberglas, 25 cm lange, biegbare Spitze. Ausblasventil. Ausziehbar von 1,5 – 7,0 m. Gewicht 1,5 kg. Inkl. Tragetasche 130 cm. Für diverse Sprüngeräte.

<b>11386935</b>	<b>429,-</b> (360,50)
-----------------	--------------------------

**BIRCHMEIER**



**5 JAHRE**  
HERSTELLER-  
GARANTIE

DESIGNED AND PRODUCED IN  
**GERMANY**

**TUV NORD**  
ZERTIFIZIERT



**NEU**



**NEU**

### Birchmeier® Akku-Rückenspritze

Vollständig elektronisch geregelt und überwacht, Akku für unterbrechungsfreies Arbeiten auswechselbar. Druck stufenlos einstellbar, Inhalt 15 l, Li-Ion-Akku 18 V. Inkl. Akku und Ladegerät.

REA 15 AC1 mit gesteckten Armaturen, alle anderen mit geschraubten Armaturen.

Typ	1 „REA 15 AC1“	„REB 15 AC1“	„REC 15 AC1“	2 „REX 15 AC1“
<b>Betriebsdruck</b>	1,0 bis 3,0 bar	0,5 bis 3,0 bar	0,5 bis 6,0 bar	1 bis 10 bar
<b>Akku-Kapazität</b>	2,0 Ah	2,0 Ah	4,0 Ah	5,2 Ah
<b>Akku-Ladezeit</b>	80 min	80 min	80 min	104 min
<b>Pumpe</b>	Membranpumpe	Membranpumpe	Kolbenpumpe	Membranpumpe
<b>L x B x H (mm)</b>	240 x 340 x 570	240 x 340 x 570	240 x 340 x 570	275 x 340 x 625
<b>Gewicht mit Akku</b>	4,4 kg	4,5 kg	5,2 kg	10 kg
<b>Art. Nr.</b>	<b>1910637</b>	<b>1910638</b>	<b>1910639</b>	<b>1910640</b>
<b>Preis</b>	<b>429,-</b> (360,50)	<b>559,-</b> (469,75)	<b>849,-</b> (713,45)	<b>1.395,-</b> (1.172,27)

### 3 Birchmeier® Akku-Sprühgebläse „AS 1200 AC1“

Ergänzung für Akku-Rückenspritzern. Große Reichweite bis zu 13 m bei minimalem Sprühmittelverlust. Betriebsdruck 0,5 bis 10 bar, Li-Ion-Akku 18 V/10 Ah, Akku-Ladezeit 70 min, Akku-Laufzeit max. 6 h (je nach Stufe), Gewicht 3,5 kg.

**2099093** **1.750,-**  
(1.470,59)

### 4 Birchmeier® Pulverzerstäuber „Bobby 0.5“

Wirksame Bekämpfung von Vogelmilben im Hühnerstall. Zum Zerstäuben von Steinmehl, Sulfaten

etc. Feine Pulverwolke erreicht auch kleinste Ritzen und Öffnungen. Fassungsvermögen 0,5 l. Inkl. 5 versch. Düsen.

**1755253** **29,95**  
(25,17)

### 5 Birchmeier® Pulverzerstäuber „DR 5“

Zum professionellen Zerstäuben von Steinmehl, Sulfaten etc. Druckerzeugung über leistungsstarke Handpumpe oder über Druckluftanschluss. Sicherheits- und Überdruckventil 4 bar. Fassungsvermögen 5 l.

**1592673** **139,-**  
(116,81)

### X Birchmeier® „Mini-Flex“ **NEU**

54 cm flexibles Verlängerungsrohr passend für DR 5, Profi Star 3 und Star 5.

**1654457** **36,95**  
(31,05)

### X Birchmeier® Teleskoplanze

LANZE aus Fiberglas, 25 cm lange, biegbare Spitze. Ausblasventil. Ausziehbar von 1,5 – 7,0 m. Gewicht 1,5 kg. Inkl. Tragetasche mit 1,3 m Länge. Passend für Pulverzerstäuber DR 5.

**1435230** **399,-**  
(335,29)

### 6 Stumpf Metall®

#### Umweltschrank

Abschließbar mit 4 dichtgeschweißten Auffangwannen (22 L/Wanne) für wassergefährdende Stoffe. Belüftungsöffnungen, Kartentasche, Qualitätsstahlblech, schlag- und kratzfeste, strukturierte Pulverbeschichtung, lichtgrau RAL 7035, TÜV/GS-geprüft.

Nicht für brennbare Flüssigkeiten. B x H x T: 100 x 180 x 50 cm.

#### Lieferung ohne Inhalt.

**1149978** **769,-**  
(646,22)

### X Stumpf Metall®

#### Bodenauffangwanne

Nach StawaR (Stahlwannenrichtlinie) für Schrankboden. Dichtgeschweißte gemäß Bauregelliste A Teil 1 der unter laufender Nummer 15.22 aufgeführten StawaR und ausgezeichnet mit dem Übereinstimmungszeichen (Ü-Zeichen). Aus verzinktem 3 mm-Stahlblech. Fassungsvermögen 43 l, Gewicht 15 kg.

**1294533** **209,-**  
(175,63)

Sonderkulturen



# Spritzen

**solo**<sup>®</sup>



**1 Solo<sup>®</sup> Handspritze „202 CL“**

Betriebsdruck 3 bar, 19 cm Kunststoff-Lanze mit 180° schwenkbarer Universal-Düse, Inhalt 2,0 l, Gewicht 0,55 kg.

**2125593** **22,95**  
(19,29)

**2 Solo<sup>®</sup> Druckspritze „461“**

Großvolumige Pumpe. Sprührohr 50 cm, Inhalt 5 l, Betriebsdruck 3 bar, Gewicht 1,5 kg.

**1174424** **44,95**  
(37,77)

**3 Solo<sup>®</sup> Druckspritze „256“**

Kunststoff-Sprührohr 50 cm, inkl. Flachstrahl- und Hohlkegeldüse, Inhalt 5 l, Betriebsdruck 3 bar, Gewicht 2,0 kg.

**2113154** **59,95**  
(50,38)

**4 Solo<sup>®</sup> Rückenspritze „410“**

Handbetrieben, mit Kolbenpumpe. Inhalt 10 l, Betriebsdruck 4 bar, Gewicht 4,7 kg.

**2125394** **92,95**  
(78,11)

**X Solo<sup>®</sup> Rückenspritze „425 Classic“**

Handbetrieben, mit Kolbenpumpe, Kunststoff-Sprührohr 50 cm, Inhalt 15 l, Betriebsdruck 4 bar, Gewicht 4,4 kg.

**1536944** **159,-**  
(133,61)

**5 Solo<sup>®</sup> Rückenspritze „425 Comfort“**

Handbetrieben, mit Kolbenpumpe und Druckregler. Kunststoff-Sprührohr 50 cm, Inhalt 15 l, Betriebsdruck max. 6 bar, 4-stufig einstellbar. Gewicht 4,5 kg.

**1536945** **189,-**  
(158,82)

**6 Solo<sup>®</sup> Rückenspritze „425 Pro“**

Mit Rucksack-Tragesystem. Handbetrieben, mit Kolbenpumpe und Druckregler. Teleskop-Sprührohr 50–90 cm, Inhalt 15 l, Betriebsdruck max. 6 bar, 4-stufig einstellbar. Gewicht 5,2 kg.

**1536946** **235,-**  
(197,48)

**7 Solo<sup>®</sup> Akku-Handspritze „Eazy 206“**

Li-Ion-Akku 11,1 V/2,5 Ah, Kunststoff-Sprührohr 50 cm, Inhalt 6 l, Betriebsdruck 2,5 bar, Gewicht mit Akku 2,2 kg.

**2113325** **86,90**  
(73,03)

**8 Solo<sup>®</sup> Akku-Rückenspritze „441 Li“**

Li-Ion-Akku 11,1 V/2,5 Ah, 1-stufig, Kunststoff-Sprührohr 50 cm, Inhalt 16 l, Betriebsdruck 2,5 bar, Gewicht mit Akku 3,8 kg.

**1900883** **169,-**  
(142,02)

**9 Solo<sup>®</sup> Akku-Rückenspritze „442“**

Li-Ion-Akku 18 V/2,5 Ah, 4-stufig, Inhalt 16 l, Betriebsdruck 1/2/3/4 bar, Kunststoff-Sprührohr 50 cm, Gewicht mit Akku 4,5 kg.

**2028392** **415,-**  
(348,74)

**10 Solo<sup>®</sup> Motor-Rückenspritze „433“**

Honda GX 25 cm<sup>3</sup> 4-Takt 0,7 kW (1 PS), Doppelkolbenpumpe, Druck stufenlos regelbar, Inhalt 20 l, Betriebsdruck max. 30 bar, Edelstahlspritzrohr mit Doppeldüse und Manometer. Gewicht 9,8 kg.

**1218555** **999,-**  
(839,50)

**11 Solo<sup>®</sup> Sprühschirm oval**

Passend für Sprühgeräte: 206, 211, 212, 256, 257, 258, 410, 411, 416Li, 417, 424, 425, 435, 441, 442, 461, 462, 473D, 475.

**10124295** **17,95**  
(15,08)

**12 Solo<sup>®</sup> Düsensatz 10-teilig**

Passend für Sprühgeräte: 206, 211, 212, 256, 257, 258, 410, 411, 416Li, 417, 424, 425, 435, 441, 442, 461, 462, 473D, 475.

Lieferumfang:  
1 × Düsenhalter

2 × Hochwasser Tip Düsen

4 × Flachstrahldüsen

3 × Kegeldüsen

**11353287** **21,95**  
(18,45)

Weitere Modelle, Zubehör und Ersatzteile finden Sie online im BayWa Portal.





## 1 EKASTU Halbmaske „M@NDIL SL FFP2/V D“

Schutz gegen mindergiftige bzw. gesundheitsschädliche Partikel bis zum 10-fachen des Grenzwertes, neuentwickeltes Cool-Down-Ventil verhindert effektiv Hitzestau innerhalb der Atemschutzeinrichtung.

1730316	2,95 (2,48)
---------	----------------

## 2 EKASTU Halbmaske „M@NDIL SL FFP3/V D“

Wie 1730315, jedoch Schutz gegen giftige bzw. hochgiftige Partikel bis zum 30-fachen des Grenzwertes.

1910619	9,95 (8,36)
---------	----------------

## 3 EKASTU Pflanzenschutzkoffer

- 1 Pflanzenschutzoverall XL
- 1 Schutzhandschuh M3-Plus Gr. L (Best. Nr. 1147920)
- 1 Schutzbrille „CLARO“ (Best. Nr. 1147916)
- 1 EKASTU-Augenspülflasche „ECO“ mit Trichter, 600 ml FD (Best. Nr. 1730317)
- 1 Halbmaske „Polimask ALFA“ (Best. Nr. 483679)
- 1 Mehrbereichskombifilter „DIRIN 230 A2B2E2K2-P3R D“ (Best. Nr. 1730318)

1730148	109,- (91,60)
---------	------------------

## 4 EKASTU Vollmaske „C 701“ (Klasse 3)

Spiegel-, verzerrungsfreie und kratzsteife PC-Sichtscheibe, Maskenkörper und Innenmaske aus hypoallergischem TPR, innovative neuartige Kopfbänderung. Nach DIN EN 136, Rundgewinde nach DIN EN 148-1.

**Lieferung ohne Filter!**

2128923	99,95 (83,99)
---------	------------------

## 5 EKASTU Halbmaske „Polimask ALFA“

Maskenkörper aus hautverträglichem EPDM, brillengerechte Ausatemluftführung, 4-Punkt-Bebänderung.

Nach DIN EN 140, Rundgewinde nach DIN EN 148-1.

**Lieferung ohne Filter!**

483679	34,95 (29,37)
--------	------------------

## X EKASTU Partikelfilter „DIRIN 230 P3R D“

Schutz gegen giftige und hochgiftige Partikel.

483680	11,50 (9,66)
--------	-----------------

## X EKASTU Partikelfilter „DIRIN 230 A2 B2-P3R D“

Wie 483680, jedoch zusätzlich Schutz gegen organische und anorganische Gase und Dämpfe.

483688	21,50 (18,07)
--------	------------------

## 6 EKASTU Partikelfilter „DIRIN 230 A2 B2 E2 K2-P3R D“

Wie 483688, jedoch zusätzlich Schutz gegen Schwefeldioxid und Ammoniak.

1730318	22,50 (18,91)
---------	------------------

## 7 EKASTU Pflanzenschutz-Overall „Protac® Comfort“

Mit Kapuze, Arm- und Beingummi, Kinnabdeckung, doppelte Reiß- und Klettverschlussblende. Schutzklasse III, Typ 5, 6.

Größe	Art. Nr.	Preis
XL	1730149	21,- (17,65)
XXL	1826348	21,50 (18,07)

## 8 EKASTU Augenspülflasche „ECO“

Versiegelte PE-Flasche mit Augentrichter. Stehend und liegend einsetzbar. Inhalt 600 ml.

1730317	17,95 (15,08)
---------	------------------

## 9 EKASTU Schutzbrille „CLARO“

Kratzsteife, auswechselbare Antibeslag-Sichtscheibe. Für Brillenträger geeignet. 100% UV-Schutz.

1147916	8,95 (7,52)
---------	----------------

## 10 EKASTU Schutzhandschuh „M3-PLUS“ für Pflanzenschutz und Chemie

Aus NBR (Nitril-Perbunan)/Baumwoll-Beflockung, ca. 31 cm lang.

Größe	Art. Nr.
7 – 7 1/2	1147917
8 – 8 1/2	1147918
9 – 9 1/2	1147919
10 – 10 1/2	1147920
<b>Preis</b>	<b>4,95 (4,16)</b>

## 11 EKASTU Chemikalien-Schutzhandschuhe, Kat.3

Vollbeschichtet aus PVC (Polyvinylchlorid) mit Baumwoll-Fütterung. Sehr robust und extrem abriebfest.

Größe	Länge (cm)	Art. Nr.	Preis
9	28	1920435	8,95 (7,52)
10	28	483697	8,95 (7,52)
9	35	1920437	11,95 (10,04)
10	35	1920436	11,95 (10,04)

Ausführung Latzhose/Jacke finden Sie online.

## 12 KERBL Pflanzenschutzkoffer mit Ärmelschürze

- 1 Schutzbrille
- 1 Nitrilhandschuhe Vinex Gr. 10 / XL
- 1 Augenspülflasche 250 ml mit 4,9 % Phosphatpufferlösung
- 1 Atemschutzhalbmaske gemäß EN 149 mit 1 Paar Mehrbereichskombifilter ABEK1P3
- 1 Ärmelschürze (Nr. 1921481)
- 1 Aufbewahrungskoffer

1953112	109,- (91,60)
---------	------------------

## 13 HF Sicherheitskleidung Pflanzenschutz-Overall „Agrisafe“

Geprüft, einteilig, für den Umgang mit Pflanzenschutzmitteln. Aus Polyester-Mikrogewebe mit abgedichteten Nähten. Waschbar.

Konfektionsgröße	Art. Nr.	Preis
42/44	1721148	159,- (133,61)
46/48	1721149	159,- (133,61)
50/52	1721150	159,- (133,61)
54/56	1721151	159,- (133,61)
58/60	1721482	175,- (147,06)
62/64	1721483	189,- (158,82)



## 1 Kärcher® Schmutzwasser-pumpe „WWP 45“

Hohe Leistung, lange Laufzeit und unabhängiger Betrieb durch zuverlässigen Benzinmotor. Inkl. Ansaugkorb, 3 Schlauchschellen und 2 Schlauchkupplungen.

<b>Fördermenge max.</b>	45.000 l/h
<b>Förderhöhe max.</b>	25 m
<b>Saughöhe</b>	7 m
<b>Feststoffe max.</b>	30 mm
<b>Motor</b>	1-Zylinder, 4-Takt
<b>Hubraum</b>	196 cm <sup>3</sup>
<b>Leistung</b>	5,1 kW (6,9 PS)
<b>L x B x H (mm)</b>	629 x 425 x 445
<b>Gewicht</b>	36,0 kg
<b>Art. Nr.</b>	1863900
<b>Preis</b>	549,- (461,34)

## X Kärcher® Saug-/Druck-schlauch für Schmutzwasser-pumpe „WWP45“

Ø innen 3", PVC.

	Länge	Art. Nr.	Preis
Saug	5 m	12025838	159,- (133,61)
Druck	10 m	12025839	299,- (251,26)

## Kärcher® Haus- und Gartenpumpen

Zur Gartenbewässerung aus Zisternen oder Regentonnen, praktischer Fußschalter. Leiser Betrieb, wartungsfrei.

Typ	2 „BP 3 Home & Garden“	3 „BP 5 Home & Garden“
<b>Fördermenge max.</b>	3.300 l/h	6.000 l/h
<b>Förderhöhe max.</b>	40 m	48 m
<b>Saughöhe</b>	8 m	8 m
<b>Leistung max.</b>	800 W	1.000 W
<b>Betriebsdruck max.</b>	4,0 bar	4,8 bar
<b>Gewicht</b>	10,5 kg	13,0 kg
<b>L x B x H (mm)</b>	540 x 230 x 373	540 x 230 x 373
<b>Art. Nr.</b>	1444797	1444799
<b>Preis</b>	245,- (205,88)	355,- (298,32)

## 4 Kärcher® Schmutzwasser-Tauchpumpe „SP 22.000 Dirt Level Sensor“

Einfaches Abpumpen von sauberem und schmutzigem Wasser, Schutz vor Trockenlauf durch Schwimmerschalter, robuste Gleitdichtung.

<b>Fördermenge max.</b>	22.000 l/h
<b>Förderhöhe max.</b>	8 m
<b>Eintauchtiefe max.</b>	7 m
<b>Feststoffe max.</b>	30 mm
<b>L x B x H (mm)</b>	238 x 293 x 354
<b>Gewicht</b>	6,7 kg
<b>Art. Nr.</b>	2125517
<b>Preis</b>	185,- (155,46)

## 5 Kärcher® Schmutzwasser-Tauchpumpe „SP 22.000 Flood Box“

Set für Ernstfälle wie Überschwemmungen oder Hochwasser. Schlauchanschlussstück 1", 1 1/4", 1 1/2".

<b>Eintauchtiefe max.</b>	7 m
<b>Förderhöhe max.</b>	8 m
<b>Fördermenge max.</b>	22.000 l/h
<b>Feststoffe max.</b>	30 mm
<b>L x B x H (mm)</b>	230 x 291 x 354
<b>Gewicht</b>	10,1 kg
<b>Art. Nr.</b>	2125518
<b>Preis</b>	185,- (155,46)

## 6 Kärcher® Tauchpumpe „BP 6 Deep Well“

Superschlank, für schmalste Öffnungen. Edelstahlgehäuse, Schlauchanschluss 1 3/4", Ein-/Aus-schalter am Kabelende.

<b>Eintauchtiefe max.</b>	27 m
<b>Förderhöhe max.</b>	55 m
<b>Fördermenge max.</b>	5.000 l/h
<b>Betriebsdruck max.</b>	5,5 bar
<b>Leistung</b>	1.000 W
<b>Netzkabel</b>	30 m
<b>L x B x H (mm)</b>	105 x 105 x 810
<b>Gewicht</b>	8,1 kg
<b>Art. Nr.</b>	1444802
<b>Preis</b>	365,- (306,72)



Zapfwellenpumpen von Kömag finden Sie auf S. 80



## 1 Zapfwellen-Wasserpumpe „ML 20“

Aus Guss, selbstansaugend, mit Zapfwellenanschluss und Fangkette zum sicheren Befestigen am Traktor.

Lieferumfang:

- 3 m Saugschlauch 30 mm
- 7 m Druckschlauch 19 mm
- Schellen
- Spritzdüse
- Saugkorb

<b>Fördermenge max.</b>	180 l/min
<b>Betriebsdruck max.</b>	25 bar
<b>Gewicht</b>	11 kg
<b>Art. Nr.</b>	<b>1296244</b>
<b>Preis</b>	<b>239,-</b> (200,84)

## 2 Zapfwellen-Wasserpumpe „MT 300“

Aus Guss, selbstansaugend, mit Zapfwellenanschluss und Fangkette zum sicheren Befestigen am Traktor.

Lieferumfang:

- 3 m Saugschlauch 40 mm
- 7 m Druckschlauch 19 mm
- Schellen
- Spritzdüse
- Saugkorb

<b>Fördermenge max.</b>	280 l/min
<b>Betriebsdruck max.</b>	30 bar
<b>Gewicht</b>	21 kg
<b>Art. Nr.</b>	<b>1296245</b>
<b>Preis</b>	<b>449,-</b> (377,31)



## Endress® Benzin-Wasserpumpe „EMP“

- Selbstfördernde Kreiselpumpe
- Abschaltautomatik bei Ölmenge
- Hochwertige Achsdichtungen aus Alumina Porzellan, ST-Pumpen mit Silikon-Karbid
- EMP 205 und 305 für klares und mäßig verschmutztes Wasser, EMP 305 ST und 405 ST für Schmutzwasser

Typ	3 „EMP 205“	„EMP 305“	„EMP 305 ST“	„EMP 405 ST“
<b>Fördermenge max.</b>	600 l/min	1.000 l/min	1.100 l/min	1.666 l/min
<b>Förderhöhe max.</b>	28 m	28 m	26 m	30 m
<b>Saughöhe</b>	8 m	8 m	7 m	8 m
<b>Anschluss</b>	2"/2"	3"/3"	3"/3"	4"/4"
<b>Feststoffe max.</b>	4,5 mm	6,0 mm	28 mm	25 mm
<b>Motor</b>	1-Zylinder, 4-Takt, OHV	1-Zylinder, 4-Takt, OHV	1-Zylinder, 4-Takt, OHV	1-Zylinder, 4-Takt, OHV
<b>L x B x H</b>	477 x 395 x 410 mm	500 x 395 x 445 mm	552 x 432 x 450 mm	640 x 480 x 540 mm
<b>Gewicht</b>	24 kg	26 kg	35 kg	48 kg
<b>Art. Nr.</b>	<b>1995236</b>	<b>1995237</b>	<b>1995238</b>	<b>1995239</b>
<b>Preis</b>	<b>579,-</b> (486,56)	<b>659,-</b> (553,78)	<b>939,-</b> (789,08)	<b>1.395,-</b> (1.172,27)



## 4 Geka® plus Gießgerät „Soft Rain“

Mit Gießkopf, Mengenregulierventil und Geka® plus-Anschluss, Gewinde G 3/4" AG. Gießrohr Leichtmetall.

Länge	Art. Nr.	Preis
40 cm	<b>550973</b>	<b>62,95</b> (52,90)
60 cm	<b>558801</b>	<b>64,95</b> (54,58)
90 cm	<b>553747</b>	<b>68,95</b> (57,94)

## 5 Geka® plus Gießrohr

Ohne Brause und Ventil. Weich-Handgriff, Schmutzsieb. Für Gießgerät „Soft Rain“. Gewinde 3/4" AG, 35° Rohrkrümmung, Leichtmetall.

Länge	Art. Nr.	Preis
60 cm	<b>478630</b>	<b>19,95</b> (16,76)
90 cm	<b>477015</b>	<b>22,95</b> (19,29)



## 6 Geka® plus Gießgerät „Vario“

Teleskop-Rohr, 2 Formhandgriffe, Gießkopf. Länge 80 – 140 cm, Gewinde 3/4" AG.

<b>172605</b>	<b>119,-</b> (100,-)
---------------	-------------------------

## 7 Geka® plus Universalwascher

Ø Sieblöcher 1,0 mm.

<b>172611</b>	<b>59,95</b> (50,38)
---------------	-------------------------

## 8 Geka® plus Superbrause

Messingblech, Ø 150 mm, Gewinde 3/4" IG.

<b>1381792</b>	<b>99,95</b> (83,99)
----------------	-------------------------



## 9 Geka® plus Brausekopf

Edelstahl und Messing Gewindenippel, Ø 103 mm, Gewinde 3/4" IG.

<b>1620640</b>	<b>65,95</b> (55,42)
----------------	-------------------------

## 10 Geka® plus Gießkopf groß

Ø 51 mm, Gewinde 3/4" IG.

Ø Sieblöcher	Art. Nr.	Preis
0,7 mm	<b>477007</b>	<b>14,95</b> (12,56)
1,0 mm	<b>477008</b>	<b>14,95</b> (12,56)

## X Geka® plus Gießkopf klein

Ø 30 mm, Ø Sieblöcher 0,7 mm, Gewinde 3/4" IG.

<b>478629</b>	<b>14,95</b> (12,56)
---------------	-------------------------

## 11 Geka® Kugelhahn Kunststoff

Gewinde 3/4" IG./AG.

<b>1471845</b>	<b>6,80</b> (5,71)
----------------	-----------------------

## 12 Geka® Kugelhahn

Messing vernickelt.

Gewinde	Art. Nr.	Preis
1/2" AG	<b>443448</b>	<b>8,40</b> (7,06)
3/4" AG	<b>443449</b>	<b>11,95</b> (10,04)
1" AG	<b>443450</b>	<b>20,95</b> (17,61)

## 13 Geka® plus Spritzdüse

Nenngröße	Art. Nr.	Preis
1/2"	<b>172546</b>	<b>23,95</b> (20,13)
3/4"	<b>172547</b>	<b>27,50</b> (23,11)

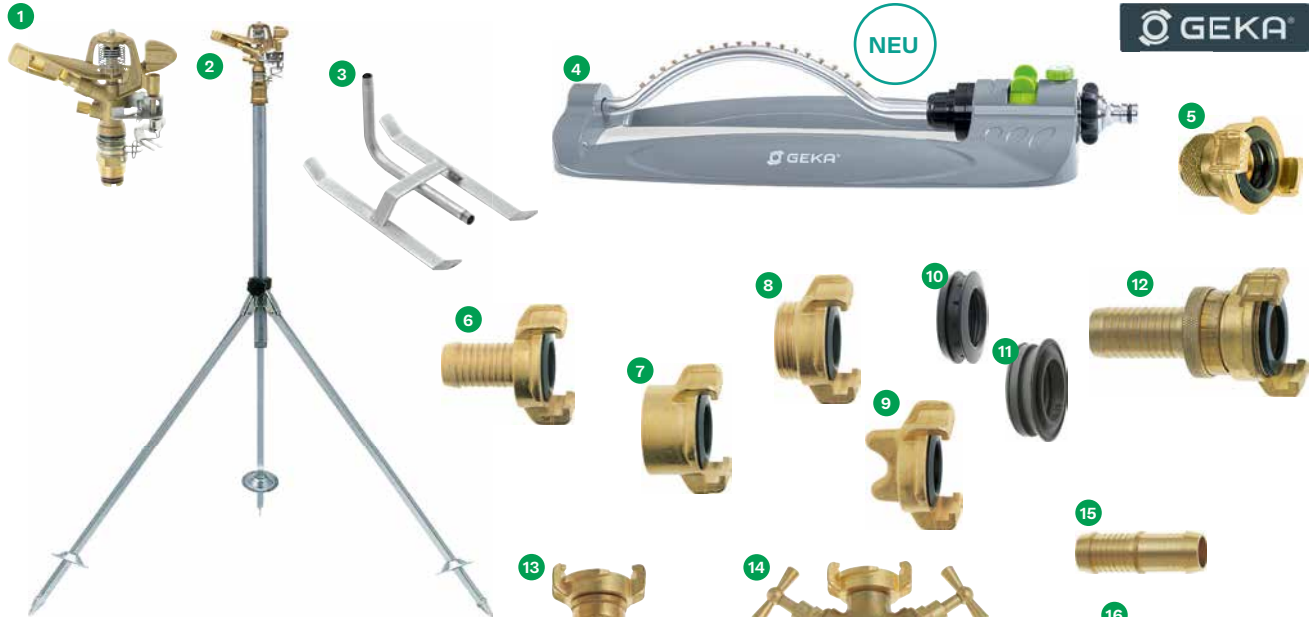

## 1 Kreis- und Sektorenregner

Gewinde	Wurfweite	Art. Nr.	Preis
½" AG	13 m bei 4 bar	1620525	49,95 (41,97)
¾" AG	16 m bei 4 bar	172600	97,50 (81,93)

## 2 Kreis- und Sektorenregner mit Stativ

Gewinde ¾" AG.

Wurfweite	Art. Nr.	Preis
13 m bei 4 bar	522477	104,50 (87,82)
16 m bei 4 bar	1620641	126,50 (106,30)

## 3 Regnerschlitten

Stahl verzinkt. L × B × H 480 × 270 × 265 mm, Gewinde ¾" AG.

263473	44,95 (37,77)
--------	---------------

## 4 Geka® Viereckregner

Robust, langlebig, 18 Messingdüsen, einstellbare Beregnungsfläche, max. 19 × 21 m/399 m², Schnellkupplung.

1949302	58,50 (49,16)
---------	---------------

## X Geka® Schraubkupplung ¾" IG

Für Regner, mit Langgewinde.

1463366	4,50 (3,78)
---------	-------------

## 5 Geka® plus Schnellkupplung „Z“

2-teilig, schraubbar.

Schlauch	Art. Nr.	Preis
½"	1721494	9,95 (8,36)
¾"	1731045	11,95 (10,04)

## 6 Geka® plus Schlauchstück

Ø Tülle	Art. Nr.	Preis
¾"	477003	3,95 (3,32)
½"	442808	3,95 (3,32)
¾"	442809	3,95 (3,32)
1"	442810	5,20 (4,37)
1 ¼"	443442	7,20 (6,05)
1 ½"	631263	8,50 (7,14)

## 7 Geka® plus Gewindestück IG

Gewinde	Art. Nr.	Preis
½" IG	442811	4,30 (3,61)
¾" IG	442812	3,65 (3,07)
1" IG	442813	4,- (3,36)
1 ¼" IG	477004	5,95 (5,-)
1 ½" IG	477005	5,70 (4,79)

## 8 Geka® plus Gewindestück AG

Gewinde	Art. Nr.	Preis
½" AG	442814	4,20 (3,53)
¾" AG	442815	3,95 (3,32)
1" AG	442816	3,95 (3,32)
1 ¼" AG	477006	5,20 (4,37)
1 ½" AG	541134	5,50 (4,62)

## 9 Geka® Blindkupplung

442817	3,95 (3,32)
--------	-------------

NEU

## 10 Geka® plus Dichtring NBR

617861	0,50 (0,42)
--------	-------------

## 11 Geka® Dichtring NBR

442822	0,65 (0,55)
--------	-------------

## 12 Geka® Saugkupplung 1"

442820	21,50 (18,07)
--------	---------------

## 13 Geka® plus Abzweigstück

482463	15,50 (13,03)
--------	---------------

## 14 Geka® plus 2-Wegeventil

442824	42,95 (36,09)
--------	---------------

## 15 Geka® Schlauchverbinder schwer

Ø Tülle	Art. Nr.	Preis
½"	563598	1,95 (1,64)
¾"	563599	3,20 (2,69)
1"	578229	4,50 (3,78)

## 16 Geka® Fußventil/Saugkorb

Gewinde	Art. Nr.	Preis
1" IG	172591	8,95 (7,52)
1 ¼" IG	172592	14,95 (12,56)

## 17 Schlauchschelle

Spannbereich	Art. Nr.	Preis
12 – 20 mm	10932596	0,90 (0,76)
16 – 25 mm	10970875	0,95 (0,80)
20 – 32 mm	10932597	0,95 (0,80)
25 – 40 mm	10932598	1,13 (0,95)

## 18 Adapter für IBC-Container

Gewinde S 60 × 6 IG auf G2" IG	1271819	5,95 (5,-)
--------------------------------	---------	------------

## Auslaufhahn für IBC-Container

Gewinde S 60 × 6 IG (DN 61).

Version	Art. Nr.	Preis
19 ¾" Geka mit Schnellkupplung	1920343	22,95 (19,29)
20 Schlauchtülle ¾"	1815713	14,95 (12,56)

## X Gewindedichtband

12 m × 12 mm × 0,1 mm, PTFE.	563596	2,60 (2,18)
------------------------------	--------	-------------

# Schlauchwagen/Schläuche



## X Sirocco® Schlauchwagen

### Stahl 1/2"

Schlauchkapazität 1/2" – 80 m, Wasseranschluss 1/2", pulverbeschichtet, anthrazit. Gewicht 8 kg.

**1915302** **135,-**  
(113,45)

## 1 Sirocco® Schlauchwagen

### Stahl 3/4"

Schlauchkapazität 3/4" – 85 m, Wasseranschluss 3/4", pulverbeschichtet, anthrazit, Gewicht 14 kg.

**1915303** **219,-**  
(184,03)

## 2 Sirocco® Schlauchwagen

### Stahl 3/4"

Schlauchkapazität 3/4" – 110 m, Wasseranschluss 3/4", pulverbeschichtet, anthrazit, Gewicht 16 kg.

**1915304** **279,-**  
(234,45)

## 3 Sirocco® Schlauchwagen

### Edelstahl 3/4"

Schlauchkapazität 1/2" – 80 m, 5/8" – 60 m, 3/4" – 50 m, Wasseranschluss 3/4", Anschlussbogen Stahl verzinkt, Dreharmatur Messing vernickelt, Gewicht 12 kg.

**1915305** **309,-**  
(259,66)

## X Sirocco® Schlauchwagen

### Edelstahl 1"

Schlauchkapazität 1/2" – 150 m, 3/4" – 120 m, 1" – 80 m, Wasseranschluss 1", Anschlussbogen Stahl verzinkt, Dreharmatur Messing vernickelt, Gewicht 18 kg.

**1915306** **495,-**  
(415,97)

## 4 Sirocco® Schlauchaufroller

### Edelstahl 3/4"

Schlauchkapazität 1/2" – 80 m, 5/8" – 60 m, 3/4" – 50 m, Wasseranschluss 3/4", Gewicht 10 kg. Dreharmatur Messing vernickelt.

**1915307** **249,-**  
(209,24)

## 5 Sirocco® Wand-Schlauchhalter

### Stahl verzinkt

**1915308** **13,95**  
(11,72)

## 6 Sirocco® Wand-Schlauchhalter „Big“

Ganzstahl, galvanisch verzinkt, Schlauchkapazität bei 3/4" – 45 m bei einer Montagehöhe von 1,5 m.

**1295960** **49,95**  
(41,97)

## 7 Hozelock Schlauchaufroller

### „Auto Reel“

Gehäuse UV-beständigem Polypropylen, Schlauch 20 m, 3-lagig und knickfest, Inkl. Wandhalterung.

**1325264** **159,-**  
(133,61)

## 8 Sirocco® Schlauchaufroller

### „Siro-Reel Water“ 1/2"

Wasseranschluss 1/2", max. 8 bar, Schlauchlänge 25 m, 180° schwenkbar, PVC (Polyvinylchlorid). Inkl. Wandhalterung, Siro-Soft Anschlüsse und Spritzdüse, Gewicht 7,8 kg.

**2101206** **99,95**  
(83,99)

## 9 Sirocco® Wand-Schlauchhalter

Stahl, pulverbeschichtet, Drehwinkel aus Messing, Schlauchkapazität bei 1/2" – 75 m, 5/8" – 50 m, Gewicht 7 kg, Wasseranschluss 1/2".

**2101207** **99,95**  
(83,99)

## 10 Tricoflex® Gartenschlauch

Mit „TNT-Technologie“ frei von DEHP und Phthalat, frei von Torsion, daher Reach-konform. Kleine Biegeradien möglich. 5-schichtiger Wasserschlauch mit gestrickter Polyester-Gewebe-Einlage. Gelb gedeckt, mit schwarzer Zwischenlage und schwarzer Seele. Sehr hohe Druck- und Knickbeständigkeit, einfach und praktisch in der Handhabung. Geringes Gewicht, abriebfest, UV-beständig.

Ø innen	Länge	GP/m	Art. Nr.	Preis
1/2" – 12,5 mm	25 m	1,95 (1,64)	<b>565203</b>	<b>48,69</b> (40,92)
1/2" – 12,5 mm	50 m	1,95 (1,64)	<b>565205</b>	<b>97,39</b> (81,84)
1/2" – 12,5 mm	100 m	1,95 (1,64)	<b>129259</b>	<b>194,78</b> (163,68)
5/8" – 15 mm	50 m	2,28 (1,92)	<b>170573</b>	<b>114,-</b> (95,80)
3/4" – 19 mm	25 m	3,42 (2,87)	<b>565206</b>	<b>85,45</b> (71,81)
3/4" – 19 mm	50 m	3,42 (2,87)	<b>565207</b>	<b>170,91</b> (143,62)
3/4" – 19 mm	100 m	3,42 (2,87)	<b>129260</b>	<b>341,82</b> (287,24)
1" – 25 mm	25 m	5,32 (4,47)	<b>565208</b>	<b>133,-</b> (111,76)
1" – 25 mm	50 m	5,32 (4,47)	<b>565210</b>	<b>266,-</b> (223,53)
1" – 25 mm	100 m	5,32 (4,47)	<b>301421</b>	<b>532,-</b> (447,06)

1 + 2 gelbe PVC-Decke  
3 gestrickte Gewebeeinlage  
4 + 5 schwarze, 2-schichtige Innenseele



# Tomatenhaus/Messgeräte



## 1 Brühwiler Tomatenhaus

Aus feuerverzinkten Stahlrohren, Spanndrähten, abnehmbaren Befestigungsclips, UV-stabilisierter Mehrjahresfolie 0,15 mm und 4 feuerverzinkten Erdpfählen. B x H x T: 175 x 210 x 100 cm. (Lieferung ohne Rollo)

**140836** **189,-**  
(158,82)

## 2 Brühwiler Rollo

Einfach einzuhängen. Automatisches Aufrollen durch Federmechanismus. Für Tomatenhaus.

**855986** **85,95**  
(72,23)

## 3 Brühwiler Pflanzstab

Feuerverzinkt. Höhe 1,70 m.

**1273382** **16,95**  
(14,24)

## 4 Brühwiler Gartenhaube

Gestell aus verzinkten Stahlrohren, Öffnung stufenlos verstellbar durch mechanischen Verstellzylinder, UV-stabile Mehrjahresfolie, einfaches Versetzen der Haube. Automatischer Öffner optional.

L x B x H: 1.700 x 1.000 x 600 mm.  
**302895** **209,-**  
(175,63)

## 5 Brühwiler automatischer Gartenhauben-Öffner

Temperaturgesteuert.

**302898** **84,95**  
(71,39)

## 6 Armatherm Heumesssonde „7903“

Mit T-Griff, Kunstledertasche und Glasthermometer nach der Massiv-Schneidspitze. Drei Edelstahl-Sondenrohre 16 x 1.000 mm (gesamt 3 m Messrohrlänge möglich). Messbereich 0 bis +100 °C.

**185470** **199,-**  
(167,23)

## X Armatherm Ersatzthermometer

Für Heumesssonde „7903“.

**185815** **36,95**  
(31,05)

## 7 Armatherm Heumesssonde „7904“

Direktablesung außen, Bimetall-Zeiger, Thermometer bis +100 °C, Schaftlänge 2 m. Schutzart IP 65, Messbereich 0 bis +100 °C.

**185471** **219,-**  
(184,03)

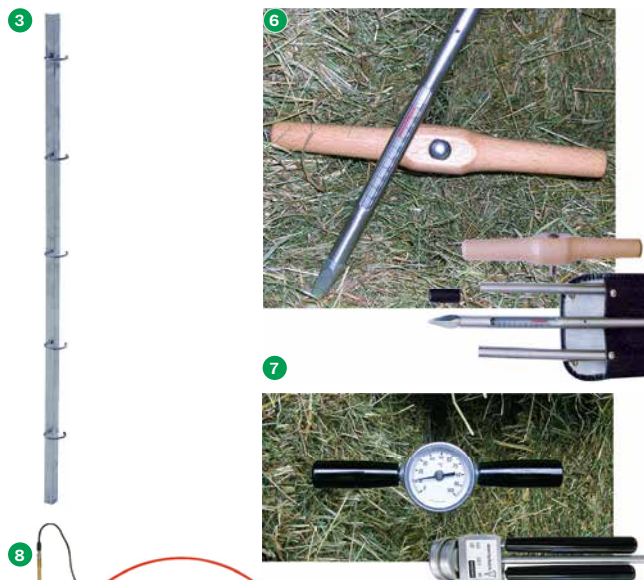

## 8 Greisinger Heumesssonde „HayTemp 1700“

Messungen in bis zu 4 m Messtiefe. Abschraubbare, zweischneidige Spitze mit integriertem Temperatursensor, Hintergrundbeleuchtung. Temperatursensor +20 bis +120 °C mit Alarmfunktion.

**1763060** **395,-**  
(331,93)

## 9 Step Systems Funk-Wetterstation „Stratos“

Mit Kombisender für Wind, Regen und Klima. Übertragungsfrequenz 868 MHz. Messbereich außen -40 bis +65 °C, innen -0 bis +60 °C.

**1915312** **149,-**  
(125,21)

## 10 Step Systems Bodenthermometer

Messbereich -5 bis +80 °C, Kunststoff, 325 mm, Gewicht 80 g.

**856637** **6,95**  
(5,84)

## 11 Step Systems Laser-Infrarot-Thermometer

Berührungslose Temperaturmessung der Oberfläche an schwer zugänglichen, beweglichen oder extrem heißen Objekten. Laserpunkt zur Fixierung des Messpunktes. Messbereich -38 bis +365 °C, Einteilung 0,1 °C, Messtoleranz 1,5 – 3 %.

**783731** **36,95**  
(31,05)



**1 Step Systems Probennehmer „Pürckhauer“**  
Spezialgehärtet, aus Vollstahl (Edelstahl). Einsteckbarer, gummierter Drehgriff, auch zur Leerung der Nut geeignet. Ø Schlagkopf 34 mm, Länge Nut 600 mm, Länge 810 mm. Gewicht 2,4 kg.

<b>499459</b>	<b>229,-</b> (192,44)
---------------	--------------------------

**2 Step Systems Probennehmer mit Fußraste**  
Ø Nut 14 mm, Länge Nut 300 mm, Ø außen 20 mm, Länge 810 mm, Gewicht 1,5 kg.

<b>499458</b>	<b>105,-</b> (88,24)
---------------	-------------------------

**3 Step Systems Bodensonde**  
Zum Erfüllen von Bodenverdichtungen, z. B. für Tiefenlockerungen. Edelstahlsonde. Länge 1.100 mm, Sondentiefe 900 mm, Markierung 100 mm, Ø außen 8 mm.

<b>1294697</b>	<b>64,95</b> (54,58)
----------------	-------------------------

**4 Step Systems Penetrometer**  
Robust, zur genauen Ermittlung der Bodendichte. Durch senkrecht Einstechen in den Boden wird der Eindringwiderstand gemessen. Edelstahlsonde mit Bodentiefe-Markierungen, Länge Sonde 75 cm, Messbereich 0 bis 400 psi/0 bis 3.500 kN/m<sup>2</sup>. Gewicht 2,1 kg.

<b>1294696</b>	<b>319,-</b> (268,07)
----------------	--------------------------

**5 Step Systems Bodenfeuchte-Messgerät „SWM 5000“**  
Mobile, genaue Bodenfeuchte-Messung mit integriertem Datenlogger für effizientes Bewässerungsmanagement. Edelstahl-Sonde. Display 54 × 32 mm/128 × 64 Pixel, Messbereich 0 bis 50 %/0 bis +60 °C, Messtoleranz ±5 %/±5 °C, L × B × H 1.000 × 83 × 180 mm. Synchronisierung via Bluetooth® und Auswertung per App möglich. Gewicht 1,98 kg.

<b>2125565</b>	<b>939,-</b> (789,08)
----------------	--------------------------

**6 Step Systems pH-Messgerät „pH-Soil-Tester“**  
Robust, zur Direktmessung im Boden, mit Feuchtigkeitskontrolle. Nicht für wässrige Lösungen, Substrate und zur Kontrolle sowie Messung der Bodenfeuchte geeignet. Messbereich 3 bis 8 pH, Messtoleranz ±0,2 bis 0,4 pH.

<b>499455</b>	<b>99,95</b> (83,99)
---------------	-------------------------

**7 pH-Teststreifen**  
Zur Messung von Flüssig- oder Bodenlösungen. Messbereich 2 bis 9 pH, Einteilung 0,5 pH, Inhalt 100 St.

<b>856641</b>	<b>18,95</b> (15,92)
---------------	-------------------------

**8 Step Systems Nitratkoffer**  
Zur schnellen und genauen Pflanzensaft- oder Boden-N-min-Analyse vor Ort. Nitratcheck inkl. Kalibrierlösung, Handbuch, Waage, 3 St. Becher, Rundfilter 15 cm, Nitrat-Teststreifen und Stabmixer.

<b>1723689</b>	<b>599,-</b> (503,36)
----------------	--------------------------

**9 Step Systems Nitrat-Messgerät „Nitrachek“**  
Zur exakten Bestimmung der Nitratgehalte in Pflanzen, Boden (N-min) und Wasser. Elektronische Auswertung der Merckoquant Nitrat-Teststreifen. Speicherung der letzten 20 Messungen mit Datum und Uhrzeit. Automatischer Korrekturfaktor zum Abgleichen der Teststreifen-Charge. Messtoleranz: <10 %, Einteilung 1 mg/l (=kgN/ha). Lieferumfang Grundgerät, 9 V-Batterie, 100 ppm-Standard-Lösung.

<b>173407</b>	<b>399,-</b> (335,29)
---------------	--------------------------

**10 Merckoquant Nitrat-Teststreifen**  
Auflösung 0-10-25-50-100-250-500 mg/l (entspricht kg N/ha in der Bodenlösung). Inhalt 100 St.

<b>173409</b>	<b>41,95</b> (35,25)
---------------	-------------------------

**11 Step Systems Handbuch zur Nitrat-Bestimmung**  
Umfangreiches Bedienungs- und Auswerte-Handbuch mit wertvollen Hinweisen und Empfehlungen für die Düngepraxis (nach Dr. Nitsch).

<b>1552562</b>	<b>21,40</b> (17,98)
----------------	-------------------------

**12 Step Systems Regenmesser mit Stockhalter**  
Misst bis zu 50 mm oder 50 l/m<sup>2</sup> (1 mm Niederschlag = 1 l/m<sup>2</sup>), aus stabilem Kunststoff.

<b>131774</b>	<b>3,95</b> (3,32)
---------------	-----------------------

**13 Step Systems Regenmesser mit Erdstab**  
Flexible Verankerung. Misst Regenmengen bis zu 35 mm oder 35 l/m<sup>2</sup> (1 mm Niederschlag = 1 l/m<sup>2</sup>), aus stabilem Kunststoff.

<b>131775</b>	<b>3,95</b> (3,32)
---------------	-----------------------

Sonderkulturen

# Messgeräte/Obstverarbeitung



## 1 Step Systems pH-Messgerät „pH-Pocket-Tester ECO“

Wasserdicht, zur pH-Messung in wässrigen Lösungen. Mit automatischer Temperaturkompensation, austauschbarer Elektrode und automatischer Kalibrierfunktion. Großes Display mit gleichzeitiger pH- und Temperaturanzeige. Abschaltautomatik.

Messbereich:

0–14 pH; Temperatur 0 bis +60 °C

Einteilung:

0,01 pH; Temperatur 0,1 °C

Messtoleranz:

±0,1 pH; Temperatur ±0,5 °C.

**1149875** **74,95**  
(62,98)

## 2 Step Systems Refraktometer

Ausführung	Art. Nr.	Preis
Frostschutz	<b>1295153</b>	<b>69,95</b> (58,78)
Honig	<b>1295154</b>	<b>73,95</b> (62,14)
Zuckergehalt	<b>294814</b>	<b>69,95</b> (58,78)

## 3 ALUTEC Kunststoffbehälter, durchbrochen

Durchbrochene Kunststoffbehälter aus hochwertigem PP-Copo-Kunststoff. Lebensmittelrecht VO-EG 1935/2004 und beständig gegen Öle, Säuren und Laugen. Zwei Tragegriffe. Temperaturbereich -40 bis +80 °C.

Made in Germany.

Inhalt	24 l	39 l	70 l
<b>B × H × T</b>	600 × 120 × 400 mm	600 × 220 × 400 mm	600 × 320 × 400 mm
<b>B × H × T innen</b>	570 × 105 × 370 mm	570 × 205 × 370 mm	570 × 305 × 370 mm
<b>Art. Nr.</b>	<b>1863896</b>	<b>1863347</b>	<b>1863897</b>
<b>Preis</b>	<b>10,20</b> (8,57)	<b>12,30</b> (10,34)	<b>14,40</b> (12,10)

## 4 Speidel Obstmühle

Optimal zur Zerkleinerung von Kernobst fürs Saftpressen und Einmischen. Großer, abnehmbarer Fülltrichter aus PE, max. 1.000 kg/h. 2,2 kW, 230 V/50 Hz. Gewicht 25 kg, L × B × H: 514 × 586 × 1.328 mm. **Made in Germany.**

**587852** **889,-**  
(747,06)

## Speidel Hydropresse

Funktioniert durch Wasserdruck. Schnelle Pressung schont Vitamine. Langlebig und lebensmittelecht. Mit Einlegesack, Spritzschutz und Adapter Geka auf G ¾" AG. **Made in Germany.**

Inhalt	5 20 l	40 l	90 l	6 90 l
<b>Ausführung</b>	Edelstahl	Edelstahl	Edelstahl	lackiert
<b>Durchmesser</b>	440 mm	520 mm	620 mm	590 mm
<b>Höhe</b>	830 mm	920 mm	1.040 mm	1.070 mm
<b>Unterstellhöhe</b>	310 mm	320 mm	320 mm	300 mm
<b>Gewicht</b>	14 kg	20 kg	32,7 kg	28 kg
<b>Art. Nr.</b>	<b>1771575</b>	<b>1771576</b>	<b>2039177</b>	<b>157396</b>
<b>Preis</b>	<b>835,-</b> (701,68)	<b>999,-</b> (839,50)	<b>1.395,-</b> (1.172,27)	<b>1.149,-</b> (965,55)

## 7 Speidel Drucksafffass Edelstahl

Herstellung, Lagerung und bequemes Zapfen von Most. Ohne Erhitzen oder Zusatz von Chemie. Nur mit frischem Obstsaft/Wasser.

### Lieferumfang:

Fass, Edelstahl-Steigrohr mit Zapfsäule und Edelstahl-Kugelhahn mit Auslaufbogen. Verschraubung mit Manometer, Sicherheitsventil sowie Blindstopfen für Gasanschlussventil.

Inhalt 50 l, Betriebsdruck max. 10 bar, Durchmesser 395 mm, Höhe 532 mm, Gewicht 12,5 kg.

**517823** **329,-**  
(276,47)

## 8 Speidel CO<sub>2</sub>-Druckminderer

Betriebsdruck max. 10 bar. Für Drucksafffass 50 l.

**826443** **109,-**  
(91,60)

## 9 Speidel Einschraubrückschlagventil

Mit Schlauch, Gasanschluss G ¼" IG.

**679975** **55,95**  
(47,02)

## 10 Speidel CO<sub>2</sub>-Gasflasche

Inhalt 2 kg Kohlenstoffdioxid, für 50 l.

**826476** **109,-**  
(91,60)





## Speidel Saftfass Edelstahl

Flacher Boden, Schwimm- und Stülpedeckel aus Edelstahl mit Kugelknopf, PE-Zapfhahn, Anschluss R 3/4" Anschweiß-Gewindestutzen. Inkl. 1l Vaselineöl.

Inhalt	1 65 l	110 l
Ø	350 mm	440 mm
Höhe	765 mm	765 mm
Gewicht	8 kg	10 kg
Art. Nr.	517818	517820
Preis	259,- (217,65)	309,- (259,66)

## 2 Speidel Flächentauchsieder

Mit Thermostat, Leistung 230 V/3.200 W. Edelstahl.

730177	89,95 (75,59)
--------	------------------

## 3 Speidel Vaselineöl 1 l

Für Saftfass aus Edelstahl. Als flüssige Dichtung zwischen Behälterwand und Deckelrand. Farb- und geruchlos, lebensmittelecht und medizinisch rein nach DAB.

137089	10,95 (9,20)
--------	-----------------

## Speidel Getränkefass

Vielseitig verwendbar mit Schraub-Klemmdeckel. Sehr stabil und standfest. Geschmacksneutral.

Inhalt	4 12 l	20 l	5 30 l
Ø	260 mm	310 mm	340 mm
Höhe	350 mm	418 mm	470 mm
Öffnung	100 mm	125 mm	125 mm
Art. Nr.	122803	172680	122804
Preis	30,95 (26,01)	34,95 (29,37)	42,95 (36,09)

## Speidel Getränkefass oval, Schraubverschluss

Geschmacksneutral, stabil und standfest. Großer Schraub-Klemmdeckel, Öffnung für Gärspund, Gewindestutzen am Boden (stirnseitig) zur Befestigung von Auslaufhahn oder Verschlusskappe.

Inhalt	60 l	6 100 l
B × H × T	350 × 520	400 × 620
	× 510 mm	× 610 mm
Art. Nr.	145809	145824
Preis	74,95 (62,98)	99,95 (83,99)

## Speidel Getränkefass rund, Klemmverschluss

Solide, rund, mit luftdichtem Klemmdeckel und Kunststoff-Spannband, ohne Metallteile. Zylindrische Öffnung, Außengewinde im Deckel für Gärglocke. Nach Vergärung Verschluss der Öffnung mit Schraubkappe für Transport möglich. Gewindestutzen am Boden zur Befestigung von Auslaufhahn oder Verschlusskappe.

Inhalt	60 l	7 120 l
Ø	400 mm	500 mm
Höhe	610 mm	800 mm
Art. Nr.	122802	122806
Preis	59,95 (50,38)	99,95 (83,99)

## 8 Speidel Auslaufhahn NW 10

Für alle Getränkefässer von Speidel.

172681	5,10 (4,29)
--------	----------------

## X Speidel Auslaufhahn NW 15

Für alle Getränkefässer von Speidel.

190894	5,90 (4,96)
--------	----------------

## 9 Speidel Auslaufhahn 8 mm Edelstahl

Für alle Getränkefässer von Speidel.

316952	20,95 (17,61)
--------	------------------

## 10 Speidel Verschluss

Für Auslauf und Deckel von Getränkefässern.

316956	1,30 (1,09)
--------	----------------

## 11 Speidel Gärspund mit Gummistopfen

Für alle Getränkefässer von Speidel.

172682	5,40 (4,54)
--------	----------------

NEU

Sonderkulturen

# Zaunbau/Drahtwaren

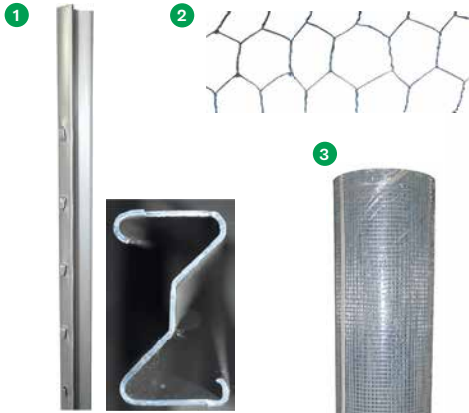

## 1 Attinger Zaunpfahl Z-Profil

Einfache und schnelle Aufhängung der Geflechte durch die zauntypengerechten Abstände der ausgestanzten Haken mit 10 cm. Schnelles und unkompliziertes Einschlagen möglich. Die Bohrungen im Pfosten ermöglichen eine Eckverbauung durch gegenseitiges Verschrauben.

Höhe Zaun	Höhe	Art. Nr.	Preis
1,50 m	1,00 m	<b>1406754</b>	<b>9,95</b> (8,36)
1,80 m	1,30 m	<b>1406755</b>	<b>10,95</b> (9,20)
2,10 m	1,60 m	<b>1406756</b>	<b>13,50</b> (11,34)
2,30 m	1,80 m	<b>1406757</b>	<b>13,95</b> (11,72)
2,50 m	2,00 m	<b>1406758</b>	<b>14,50</b> (12,18)

## X Attinger Bodenhering C-Profil

Länge 500 mm, feuerverzinkt, zur Fixierung des Knotengeflechts am Boden.

<b>1915452</b>	<b>2,20</b> (1,85)
----------------	-----------------------

## X Attinger Schellenset „Ecke“

Feuerverzinkt, für Z-Profilpfähle.

<b>1915311</b>	<b>5,95</b> (5,-)
----------------	----------------------

## X Attinger Schellenset „Flucht“

Feuerverzinkt, für Z-Profilpfähle.

<b>1915310</b>	<b>5,95</b> (5,-)
----------------	----------------------

## X Attinger Schlagschutz

Farbe natur, Spezial-Hart-Kunststoff, für Zaunpfähle mit Z-Profil, Inhalt 1 St.

<b>1436767</b>	<b>59,95</b> (50,38)
----------------	-------------------------

## 2 Attinger Drahtgeflecht

6-eckige Maschen, Maschenweite 75 mm, verzinkt, Länge 50 m.

Ø Draht/ Höhe	Art. Nr.	GP/m	Preis
1,2 mm/ 120 cm	<b>1406742</b>	2,98 (2,50)	<b>149,-</b> (125,21)
1,2 mm/ 150 cm	<b>1406743</b>	3,78 (3,18)	<b>189,-</b> (158,82)
1,4 mm/ 150 cm	<b>1406744</b>	4,50 (3,78)	<b>225,-</b> (189,08)



## 3 Attinger Drahtgitter

Punktgeschweißt, stark verzinkt, Länge 25 m.

Maschenweite	Ø Draht	Höhe	Gewicht	Art. Nr.	GP/m	Preis
10,6 mm	0,90 mm	102 cm	27,3 kg	<b>1406748</b>	8,36 (7,03)	<b>209,-</b> (175,63)
12,7 mm	1,05 mm	102 cm	30,4 kg	<b>1406749</b>	8,36 (7,03)	<b>209,-</b> (175,63)
16,0 mm	1,20 mm	102 cm	31,5 kg	<b>1406750</b>	9,16 (7,70)	<b>229,-</b> (192,44)
19,0 mm	1,45 mm	102 cm	39,0 kg	<b>1406751</b>	10,20 (8,57)	<b>255,-</b> (214,29)
25,4 × 50,8 mm	2,05 mm	150 cm	61,1 kg	<b>1369273</b>	19,56 (16,44)	<b>489,-</b> (410,92)
25,4 × 50,8 mm	2,05 mm	102 cm	41,7 kg	<b>1406752</b>	13,16 (11,06)	<b>329,-</b> (276,47)

## 4 Attinger Wildzaun für die Forstwirtschaft

Aus Stahldraht, extrem hohe Zerreißfestigkeit, dickverzinkt. Leichte Ausführung. Zerreißfestigkeit je Fülldraht 2.210 N, Zerreißfestigkeit je Kopf-/Fußdraht 3.770 N, Ø Fülldrähte 1,6 mm, Ø Kopf- und Fußdrähte 2,0 mm, Länge 50 m.

Höhe	Anzahl Horizontaldrähte	Gewicht	Art. Nr.	GP/m	Preis
150 cm	13	22,2 kg	<b>1406745</b>	2,50 (2,10)	<b>125,-</b> (105,04)
160 cm	20	30,0 kg	<b>1406746</b>	2,98 (2,50)	<b>149,-</b> (125,21)
160 cm	23	33,2 kg	<b>1406747</b>	3,18 (2,67)	<b>159,-</b> (133,61)
180 cm	24	35,0 kg	<b>1658535</b>	3,58 (3,01)	<b>179,-</b> (150,42)

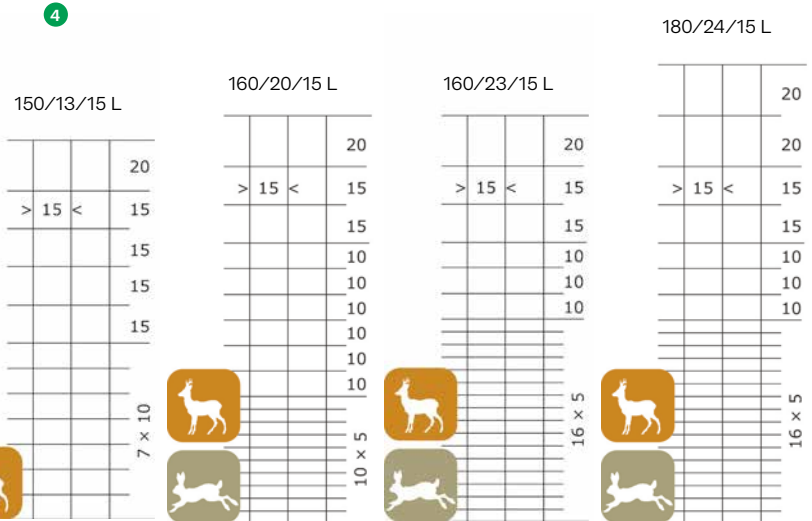

## 5 Attinger Stacheldraht

4-spitzig, 2-drähtig, auf Rolle.

Ø Draht/ Länge	Art. Nr.	GP/m	Preis
1,7 mm/ 250 m	<b>1405493</b>	0,26 (0,22)	<b>65,95</b> (55,42)
2,5 mm/ 200 m	<b>1392066</b>	0,35 (0,29)	<b>69,95</b> (58,78)

## 6 Attinger Litzendraht

Ø Draht 2,5 mm, verzinkt, Gewicht 20 kg, Länge 200 m. GP 0,36 (0,30)/m.

<b>1481696</b>	<b>71,95</b> (60,46)
----------------	-------------------------

## 7 Attinger Krampen

Verzinkt.

Ø × Länge/ Inhalt	Art. Nr.	GP/kg	Preis
3,1 × 31 mm/1 kg	<b>1436768</b>	8,95 (7,52)	<b>8,95</b> (7,52)
3,1 × 31 mm/5 kg	<b>1405501</b>	4,39 (3,69)	<b>21,95</b> (18,45)
3,8 × 38 mm/1 kg	<b>1436769</b>	8,95 (7,52)	<b>8,95</b> (7,52)
3,8 × 38 mm/5 kg	<b>1405565</b>	4,39 (3,69)	<b>21,95</b> (18,45)

## 8 Attinger Drahtspanner Gr. 2

Schwere Ausführung, mit Stahlnuss, Stärke 2 mm, feuerverzinkt.

<b>1405630</b>	<b>1,55</b> (1,30)
----------------	-----------------------

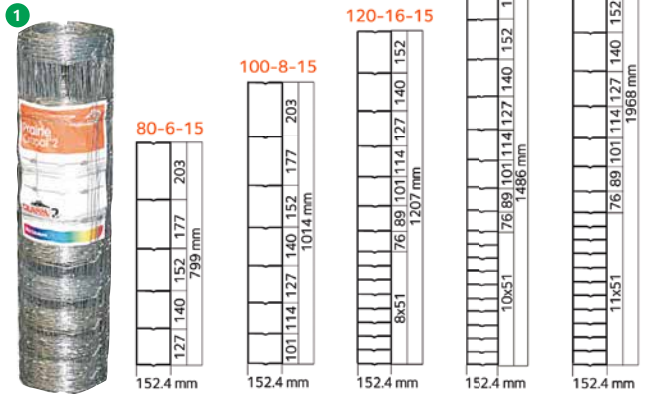

## 1 Wildzaun „Crapal“

Spezialgeflecht für die Landwirtschaft und Koppelschafhaltung. Unübertroffene Lebensdauer durch Crapal Beschichtung (Zink/Alu). Durch doppelte Lebensdauer extrem umweltfreundlich. Ø Kopf- und Fußdrähte 2,4 mm, Ø Horizontaldrähte 1,9 mm, Ø Vertikaldrähte 1,9 mm, Abstand Vertikaldrähte 152,4 mm, Länge 50 m.

Typ	80-6-15	100-8-15	120-16-15	150-19-15	200-22-15
Höhe	80 cm	100 cm	120 cm	150 cm	200 cm
Anzahl	6	8	16	19	22
Horizontaldrähte					
Gewicht	15,5 kg	20,0 kg	35,0 kg	39,4 kg	47,3 kg
Art. Nr.	350432	350433	350434	350435	350436
GP/m	1,50 (1,26)	1,98 (1,66)	3,18 (2,67)	3,78 (3,18)	4,50 (3,78)
Preis	74,95 (62,98)	99,- (83,19)	159,- (133,61)	189,- (158,82)	225,- (189,08)

## 2 Attinger Drahtgeflecht

4-eckige Maschen, enge Wicklung, tannengrün, verzinkt/kunststoffummantelt, Maschenweite 50 mm, Ø Draht 2,8 mm, Höhe 100 cm, Länge 25 m. GP 5,- (4,20)/m.

1405734	125,- (105,04)
---------	-------------------

## 3 Attinger Spanndraht

Grün, verzinkt/kunststoffummantelt, Ø Draht 3,1 mm, Länge 80 m. GP 0,22 (0,19)/m.

1405618	17,95 (15,08)
---------	------------------



### Für 25 m Zaun werden benötigt (empfohlen, ohne Gewähr):

- 1 × Geflecht (Best. Nr. 1405693)
- 1 × Spanndraht 3,1 a 80 m (Best. Nr. 1405618)
- 11 × Zaunpfahl 38/1500 mm (Best. Nr. 1405653)
- 2 × Zaunstrebe 38/1500 mm (Best. Nr. 1405670)
- 1 × Bindedraht 2,0 a 50 m (Best. Nr. 1405598)
- 2 × Geflechtspannstab 1.000 mm (Best. Nr. 1405734)
- 4 × Schellen für Spannstäbe Ø 38 mm (Best. Nr. 1405714)
- 6 × Drahtspanner Gr. 2, 100 mm (Best. Nr. 1405632)

## 4 Attinger Zaunpfahl

Stahl, tannengrün, verzinkt/kunststoffummantelt, Ø 38 mm, Höhe 150 cm.

1405653	14,95 (12,56)
---------	------------------

## 5 Attinger Zaunstrebe

Stahl, tannengrün, verzinkt/kunststoffummantelt, mit montierter Befestigungsschelle, Ø 34 mm, Höhe 150 cm, Ø Schelle 38 mm.

1405670	15,95 (13,40)
---------	------------------

## 6 Attinger Geflechtspannstab

Stahl, tannengrün, verzinkt/kunststoffummantelt, ca. 10 mm, Höhe 105 cm, ohne Schelle.

1405693	7,95 (6,68)
---------	----------------

## 7 Attinger Schelle

Verzinkt, tannengrün, verzinkt/kunststoffummantelt, Ø 40 mm, für Geflechtspannstab ca. 10 mm.

1405714	5,30 (4,45)
---------	----------------

## 8 Attinger Bindedraht

Grün, verzinkt/kunststoffummantelt, Stärke 2,0 mm, Länge 50 m. GP 0,20 (0,17)/m.

1405598	9,95 (8,36)
---------	----------------

## 9 Attinger Drahtspanner

Größe 2 (100 mm), schwere Ausführung, mit Stahlhülse, verzinkt/kunststoffummantelt, tannengrün.

1405632	1,55 (1,30)
---------	----------------

## 10 KERBL Schneckenzaun „SnailStop“ Starterset

Zum Schutz von Hochbeeten vor Schneckenbefall. Erweiterbar. Ungefährlich für Mensch und Tier. Lieferumfang:

- 1 × Stromgerät mit angeschlossenem Kontaktclip und Halteplatte
- 1 × 10 m Zaunband
- 1 × 9 Volt-Batterie
- 1 × Betriebsanleitung

2123937	59,95 (50,38)
---------	------------------



## X KERBL Stromgerät „SnailStop“

Inkl. Batterie.

2123932	49,95 (41,97)
---------	------------------

## 11 KERBL Beetverbinder „SnailStop“

Zur Verbindung mehrerer Beete mit einem Stromgerät. Länge 2,5 m.

2123933	13,95 (11,72)
---------	------------------

## 12 KERBL Zaunbandverbinder „SnailStop“

Zur Erweiterung oder Reparatur des Zaunbandes.

2123934	8,95 (7,52)
---------	----------------

## 13 KERBL Zaunband „SnailStop“

Max. 30 m pro Stromgerät.

Länge	Art. Nr.	Preis
10 m	2123935	23,95 (20,13)
20 m	2123936	41,95 (35,25)



# Weidezaun



3 Jahre  
GARANTIE

Auf alle Weidezaun-geräte dieser Doppelseite

## Patura Weidezaungeräte 12 V/230 V, 230 V

Typ	Spannung	Ladeenergie	Zaunlänge max. Bewuchs			Beschreibung	Art. Nr.	Preis
			ohne	mittel	stark			
1 „P 1“	12 V/230 V	0,7 J	5 km	2 km	–	Für kurze Zäune für Rinder, Pferde und Haustiere. Tiefentladeschutz.	1022612	139,- (116,81)
„P 2“	12 V/230 V	1,4 J	10 km	3 km	1 km	Für kurze Zäune mit leichtem Bewuchs für Rinder und Pferde. Tiefentladeschutz.	1022613	197,- (165,55)
„P 3“	12 V/230 V	2,7 J	15 km	5 km	1,5 km	Für den Weidebetrieb mit leichtem Bewuchs für Rinder und Pferde. Tiefentladeschutz.	1022614	225,- (189,08)
„P 4“	12 V/230 V	4,5 J	20 km	7,5 km	2,5 km	Für den Weidebetrieb mit normalem Bewuchs und längeren Zäunen für Rinder und Pferde. Tiefentladeschutz.	1022615	287,- (241,18)
„P 5“	12 V/230 V	6,3 J	25 km	8,5 km	3 km	Für den Weidebetrieb mit stärkerem Bewuchs und längeren Zäunen für Rinder, Pferde und Schafe. Tiefentladeschutz.	1177160	339,- (284,87)
2 „P 1500“	12 V/230 V	1,4 J	10 km	3 km	1 km	Für kurze Zäune mit leichtem Bewuchs für Rinder und Pferde. 5-stufige Zaun- und Batteriekontrolle, 6-Stufen Schalter, Tiefentladeschutz.	1006428	239,- (200,84)
„P 2500“	12 V/230 V	2,7 J	15 km	5 km	1,5 km	Für Zäune mit normalem Grasbewuchs. 5-stufige Zaun- und Batteriekontrolle, 6-Stufen Schalter, Tiefentladeschutz.	1006429	285,- (239,50)
„P 3500“	12 V/230 V	4,5 J	20 km	7,5 km	2,5 km	Für längere Zäune mit normalem Grasbewuchs. 5-stufige Zaun- und Batteriekontrolle, 6-Stufen Schalter, Tiefentladeschutz.	1006430	369,- (310,08)
„P 3800“	12 V/230 V	6,3 J	25 km	8,5 km	3 km	Für längere Zäune mit starkem Grasbewuchs. 5-stufige Zaun- und Batteriekontrolle, 6-Stufen Schalter, Tiefentladeschutz.	1177156	459,- (385,71)
„P 4500 MaxiPuls“	12 V/230 V	9,0 J	30 km	10 km	5 km	Für lange Zäune mit starkem Bewuchs für Rinder, Schafe, Pferde und Wildabwehr. 10-stufige Zaun- und Batteriekontrolle, 6-Stufen Schalter, Tiefentladeschutz.	1089277	579,- (486,55)
„P 4600 MaxiPuls“	12 V/230 V	9,0 J	30 km	10 km	5 km	Wie „P 4500 MaxiPuls“, jedoch mit Digitalanzeige zur Zaun-, Erdungs- und Batteriekontrolle. Vorbereitung für Fernbedienung Art. Nr. 358493.	1089280	699,- (587,39)
3 „P 6000 MaxiPuls“	12 V/230 V	20 J	48 km	18 km	8 km	Wie „P 4600 MaxiPuls, jedoch mit deutlich mehr Ladeenergie (Joule).	1335087	989,- (831,09)
4 „P 6000 + 200 W Solarmodul“	12 V/230 V	20 J	48 km	18 km	8 km	Gerät „P 6000 MaxiPuls inkl. „Sicherheitsbox XL“ 200 W Solarmodul mit Halter, Erdstab und Stabilisierungsfuß. Empfohlener Akku 12 V/200 Ah Art. Nr. 2132054 nicht im Lieferumfang enthalten!	2127781	2.339,- (1.965,55)
5 „P 8000 Tornado Power“	230 V	21 J	100 km	30 km	15 km	Das leistungsstärkste Patura Weidezaungerät für extreme Zaunverhältnisse und Zaunlängen mit Tornado Power Technologie und aktiver Leistungsanpassung.	1676059	2.039,- (1.713,45)

## 6 Patura

### „GSM“ Weidezaunalarm

Jederzeit mit dem Smartphone den Weidezaun überwachen. Überall am Zaun anschließbar, sofort einsatzbereit.

Mit Li-Ion-Akku, 230 V-Ladegerät, 12 V-Ladekabel, eingebaute SIM-Karte, Erdstab, 2 Anschlusskabel, App (zum Download).

Alarm-Plus Funktion im ersten Jahr kostenlos. Ab dem 2. Jahr 60,00 zzgl. MwSt. p. a.

**Mobilfunknetz vorausgesetzt!**

1914796 289,-  
(242,86)



## 7 Patura Fernbedienung

Zur Nachrüstung, mit Zaun-Kompass (Digitalvoltmeter, Ampere-meter), ideal für Drähte, bedingt für Litzen, nicht für Seile und Breitbänder. Für „P 4600“, „P 6000“ und „P 8000“.

358493 329,-  
(276,47)





## Patura Weidezaungeräte 230 V, 12 V, 9 V

Typ	Spannung	Ladeenergie	Zaunlänge max. Bewuchs			Beschreibung	Art. Nr.	Preis
			ohne	mittel	stark			
<b>1</b> „P 1000“	230 V	0,75 J	5 km	2 km	–	Für kurze Zäune für Rinder, Pferde und Haustiere. Kontrollanzeige für Gerätefunktion.	<b>1439951</b>	<b>121,-</b> (101,68)
„P 2000“	230 V	1,5 J	10 km	3 km	1 km	Für kurze Zäune mit leichtem Bewuchs für Rinder und Pferde. Kontrollanzeige für Gerätefunktion.	<b>1440352</b>	<b>153,-</b> (128,57)
„P 3000“	230 V	2,7 J	15 km	5 km	1,5 km	Für mittellange Zäune mit Bewuchs für Rinder und Pferde. Kontrollanzeige für Gerätefunktion.	<b>1440353</b>	<b>189,-</b> (158,82)
„P 4000“	230 V	5,8 J	23 km	8 km	3 km	Für den Weidebetrieb für Rinder, Pferde und Schafe, auch bei längeren Zäunen mit stärkerem Bewuchs. Kontrollanzeige für Gerätefunktion.	<b>1440354</b>	<b>225,-</b> (189,08)
<b>2</b> „P 100“	12 V	0,6 J	5 km	2 km	–	Für kurze Zäune für Rinder, Pferde und Haustiere. Tiefentladeschutz für höchste Batterielevensdauer.	<b>1440355</b>	<b>129,-</b> (108,40)
„P 200“	12 V	1,5 J	10 km	3 km	1 km	Für kurze Zäune mit leichtem Bewuchs für Rinder und Pferde. Tiefentladeschutz für höchste Batterielevensdauer.	<b>1440356</b>	<b>161,-</b> (135,29)
„P 300“	12 V	2,4 J	15 km	5 km	1,5 km	Für mittellange Zäune mit Bewuchs für Rinder und Pferde. Tiefentladeschutz für höchste Batterielevensdauer.	<b>1440357</b>	<b>189,-</b> (158,82)
<b>3</b> „MaxiBox P 250“	12 V	2,6 J	15 km	5 km	1,5 km	Im kompakten Gehäuse für 12 V Batterie/Akku (max. 290 × 200 × 235 mm). Für alle Einsatzbereiche, auch mit leichtem Bewuchs.	<b>2099094</b>	<b>375,-</b> (315,13)
„MaxiBox P 350“	12 V	4,6 J	24 km	8 km	3 km	Im kompakten Gehäuse für 12 V Batterie/Akku (max. 290 × 200 × 235 mm). Für alle Einsatzbereiche, auch mit etwas stärkerem Bewuchs. Inkl. Zaun- und Erdkabel.	<b>2104730</b>	<b>439,-</b> (368,91)
<b>4</b> Solar-modul 40 W	12 V	–	–	–	–	Für „MaxiBox P 250“ und „MaxiBox P 350“, inkl. Anschlusskabel und Halter. Stabiler Aluminiumrahmen.	<b>2113578</b>	<b>299,-</b> (251,26)
„MaxiBox P 450“	12 V	6,5 J	28 km	9 km	4,5 km	Im kompakten Gehäuse für 12 V Batterie/Akku (max. 290 × 200 × 235 mm). Für alle Einsatzbereiche, auch mit starkem Bewuchs. Inkl. Zaun- und Erdkabel.	<b>2099095</b>	<b>489,-</b> (410,92)
Solar-modul 65 W	12 V	–	–	–	–	Für „MaxiBox P 450“, inkl. Anschlusskabel und Halter. Stabiler Aluminiumrahmen.	<b>2099096</b>	<b>395,-</b> (331,93)
<b>5</b> „P 15“	9 V	0,2 J	1,3 km	0,4 km	–	Für kleine Rinder- und Pferdeweiden. Kontrollanzeige für Zaunspannung und Batteriezustand. Wasserdichter, magnetischer Drehschalter.	<b>1435011</b>	<b>125,-</b> (105,04)
<b>6</b> „P 50“	9 V	0,39 J	2,8 km	1,3 km	–	Wie „P 15“ jedoch mit mehr Ladeenergie (Joule), dadurch auch bei etwas Belastung am Zaun geeignet.	<b>1435112</b>	<b>198,-</b> (166,39)
„P 20“	9 V	0,22 J	1,4 km	0,5 km	–	Für kleine Rinder- und Pferdeweiden. Benutzerfreundlicher Schalter, 1-fach Kontrollanzeige, inkl. Zaun-/Erdkabel und Erdstab.	<b>1022403</b>	<b>159,-</b> (133,61)
„P 40“	9 V	0,29 J	1,9 km	0,75 km	–	Für Rinder- und Pferdeweiden ohne bzw. mit wenig Bewuchs. 6 Schalterstellungen, Zaun-/Batteriespannungsanzeige.	<b>1022404</b>	<b>215,-</b> (180,67)
„P 60“	9 V	0,43 J	3,0 km	1,5 km	–	Stärkstes Patura 9 V Gerät, auch für Belastung am Zaun. 6 Schalterstellungen, Zaun-/Batteriespannungsanzeige.	<b>1022405</b>	<b>269,-</b> (226,05)

## 7 Patura Weidezaunbatterie „Super Alkaline“ 9 V

Konstanter Spannungsverlauf, für dauerhaft optimale Geräteleistung.



Leistung	Art. Nr.	Preis
75 Ah	<b>358514</b>	<b>25,25</b> (21,22)
100 Ah	<b>358515</b>	<b>31,20</b> (26,22)
175 Ah	<b>358517</b>	<b>41,95</b> (35,25)
200 Ah	<b>1392504</b>	<b>53,80</b> (45,21)

Preise inkl. Batterieentsorgung.

## 8 Patura Erdungsstab

Feuerverzinktes T-Eisen mit Edelstahlschraube zum Anschluss des Erdungskabels.



Höhe	Art. Nr.	Preis
1,0 m	<b>358533</b>	<b>14,95</b> (12,56)
1,5 m	<b>818908</b>	<b>22,50</b> (18,91)
2,0 m	<b>358534</b>	<b>28,50</b> (23,95)

# Weidezaun



## 1 Patura Litze „Tornado XXL“

Geflochtene Litze für höchste Haltbarkeit. Leiter Niro 6 × 0,20 mm + Kupfer, verzinkt 3 × 0,30 mm, weiß/rot.

Länge	Art. Nr.	GP/m	Preis
200 m	1315747	0,26 (0,22)	52,- (43,70)
400 m	1323373	0,25 (0,21)	99,- (83,19)
1.000 m	1329753	0,25 (0,21)	247,- (207,56)

## 2 Patura Litze „Tornado XL“

Leiter Niro 8 × 0,20 mm + Kupfer, verzinkt 3 × 0,30 mm, weiß/rot.

Länge	Art. Nr.	GP/m	Preis
200 m	1089306	0,20 (0,17)	39,90 (33,53)
400 m	1089307	0,20 (0,16)	78,40 (65,88)
1.000 m	1089308	0,19 (0,16)	189,- (158,82)

## 3 Patura Litze „Tornado XL“

weiß/blau, ideal für die Wildabwehr. Leiter Niro 8 × 0,20 mm + Kupfer, verzinkt 3 × 0,30 mm.

Länge	Art. Nr.	GP/m	Preis
200 m	2103576	0,20 (0,17)	39,90 (33,53)
400 m	1942807	0,20 (0,16)	78,40 (65,88)
1.000 m	1997976	0,19 (0,16)	189,- (158,82)

## 4 Patura Litze „Tornado“

Leiter Niro 5 × 0,20 mm + Kupfer, verzinkt 1 × 0,30 mm, weiß/orange.

Länge	Art. Nr.	GP/m	Preis
200 m	1089302	0,13 (0,11)	25,90 (21,76)
400 m	1089304	0,12 (0,10)	49,- (41,18)
1.000 m	1089305	0,12 (0,10)	119,- (100,-)

## 5 Patura Elektroseil „Tornado XL“

Leiter Niro 8 × 0,20 mm + Kupfer, verzinkt 3 × 0,30 mm, weiß/rot.

Länge	Art. Nr.	GP/m	Preis
200 m	1089312	0,40 (0,33)	79,- (66,39)
500 m	1089313	0,39 (0,33)	195,- (163,87)

## 6 Patura Elektroseil „Tornado“

Leiter Niro 5 × 0,20 mm + Kupfer, verzinkt 1 × 0,30 mm, weiß/orange.

Länge	Art. Nr.	GP/m	Preis
200 m	1089309	0,30 (0,25)	59,- (49,58)
500 m	1089311	0,29 (0,25)	147,- (123,53)

## X Patura Elektroseil „Super“

Leiter Niro 3 × 0,40 mm, weiß/grün, Länge 200 m, Zaunlänge max. 700 m, GP 0,25 (0,21)/m.

358611	49,- (41,18)
--------	-----------------

## 7 Patura Elektroseil „Compact“

Leiter Niro 6 × 0,20 mm, weiß, Länge 200 m, GP 0,18 (0,16)/m.

358610	36,90 (31,01)
--------	------------------

## 8 Patura Breitband „Tornado XL“

12,5 mm, Leiter Niro 5 × 0,20 mm + Kupfer, verzinkt 2 × 0,30 mm, weiß/rot.

Länge	Art. Nr.	GP/m	Preis
200 m	1089317	0,18 (0,15)	36,25 (30,46)
400 m	1089318	0,17 (0,15)	69,90 (58,74)

NEU



## X Patura Breitband „Tornado XL“

40 mm, Leiter Niro 11 × 0,16 mm + Kupfer, verzinkt 3 × 0,30 mm, weiß/rot, Länge 200 m, Zaunlänge max. 13.000 m. GP 0,48 (0,40)/m.

1089326	95,50 (80,25)
---------	------------------

## X Patura Breitband „Tornado“

12,5 mm, Leiter Niro 4 × 0,20 mm + Kupfer, verzinkt 1 × 0,30 mm, weiß/orange, Zaunlänge max. 5.000 m.

Länge	Art. Nr.	GP/m	Preis
200 m	1089314	0,13 (0,11)	26,90 (22,61)
400 m	1089316	0,13 (0,11)	52,- (43,70)

## 9 Patura Breitband „Tornado“

20 mm, Leiter Niro 5 × 0,20 mm + Kupfer, verzinkt 1 × 0,30 mm, weiß/orange.

Länge	Art. Nr.	GP/m	Preis
200 m	1089319	0,20 (0,17)	39,95 (33,57)
400 m	1089321	0,20 (0,17)	79,50 (66,81)

## X Patura Breitband „Tornado“

38 mm, Leiter Niro 11 × 0,16 mm + Kupfer, verzinkt 1 × 0,30 mm, weiß/orange, Länge 200 m, Zaunlänge max. 5.000 m. GP 0,31 (0,26)/m.

1089324	62,90 (52,86)
---------	------------------

## 10 Patura Breitband „Compact“

weiß/grün, Länge 200 m.

Breite/Leiter	Art. Nr.	GP/m	Preis
10 mm/ Niro	358623	0,12 (0,10)	24,95 (20,97)
6 × 0,16	358635	0,15 (0,13)	29,95 (25,17)
40 mm/	358644	0,17 (0,15)	34,90 (29,33)

## 11 Patura Breitband „Standard“

10 mm, Leiter Niro 4 × 0,16 mm, gelb, orange. Länge 200 m, GP 0,08 (0,07)/m.

358620	15,60 (13,11)
--------	------------------

## 12 Patura Zaunprüfer „Digital-Voltmeter“

Mit Erdstab, Zaunkontakt und Digitalanzeige. Zur Kontrolle des Elektrozaunes, der Erdung, zur Fehlersuche und Geräteüberprüfung. Eingebauter, zuschaltbarer Belastungswiderstand, der eine Tierberührung simuliert.

1177164	49,- (41,18)
---------	-----------------

## 13 Patura Zaunprüfer kabellos

Prüfen der Zaunspannung ohne Erdspieß. Anzeige durch 5 LEDs. Inkl. 9 V-Block-Batterie.

1583588	22,95 (19,29)
---------	------------------

## 14 Patura Zaunprüfer

8-stufige Anzeige (1.000 – 8.000 V), 1,4 m Kabel mit Erdungsstab.

1022604	16,90 (14,20)
---------	------------------



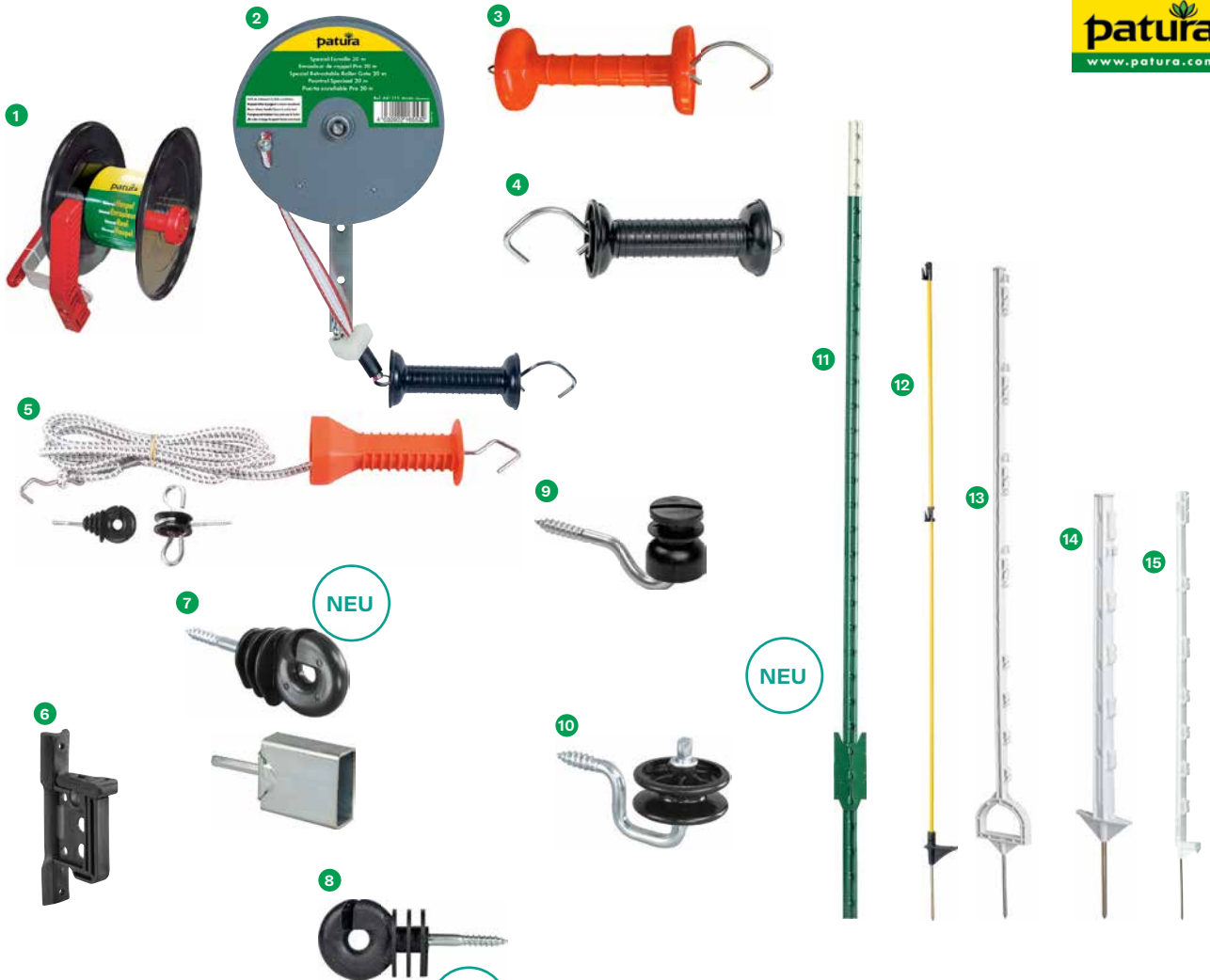

### 1 Patura Haspel

Kunststoffgriff mit Einhängehaken, Spannvorrichtung mit Sperrklinke, für bis zu 800 m Litze.

<b>1251528</b>	<b>38,05</b> (31,97)
----------------	-------------------------

### 2 Patura Torrolle „Spezial“

Mit 20 mm-Breitband, Länge 10 m, Edelstahl-Torgriffsisolator, selbstauflappend, Montagematerial.

<b>1914112</b>	<b>131,30</b> (110,34)
----------------	---------------------------

### 3 Patura Torgriff „Spezial“

Haken und Feder rostfreier Edelstahl, Zugbegrenzung, breiter Handschutz, orange.

<b>358781</b>	<b>4,70</b> (3,95)
---------------	-----------------------

### 4 Patura Torgriff

Mit Haken und Zugfeder, schwarz.

<b>358778</b>	<b>2,35</b> (1,97)
---------------	-----------------------

### 5 Patura Torset mit Elastikseil

Stromführendes, elastisches 3 m Seil (max. 6 m), inkl. 2 Isolatoren.

<b>358791</b>	<b>23,75</b> (19,96)
---------------	-------------------------



### 6 Patura Breitbandisolator

Vollkunststoff, für Bänder bis 40 mm, separate Aufnahme für Seil.

Inhalt	Art. Nr.	Preis
25 St.	<b>358685</b>	<b>9,-</b> (7,56)
60 St.	<b>815689</b>	<b>20,60</b> (17,31)

### Patura Qualitäts-Ringisolator

Holzgewinde, für Litzen und Seile, massive Schaftbefestigung, Ø Schaft 6 mm, schwarz. 1991801 im Eimer inkl. Einschraubhilfe.

Inhalt	Art. Nr.	Preis
25 St.	<b>358664</b>	<b>7,75</b> (6,51)
100 St.	<b>1991801</b>	<b>31,90</b> (26,81)

### 8 Patura Ringisolator

Kunststoff, mit Holzgewinde selbstschneidend, für Litzen und Seile, Ø Schaft 6 mm, schwarz. 25 St.

<b>2126848</b>	<b>7,90</b> (6,64)
----------------	-----------------------

### 9 Patura Schlitzisolator

Mit Holzgewinde, schwarz.

Inhalt	Art. Nr.	Preis
25 St.	<b>1714815</b>	<b>5,80</b> (4,87)
150 St.	<b>1758867</b>	<b>34,20</b> (28,74)

### 10 Patura Eckrolle

Zum Umlenken von Litzen, mit Holzgewinde, schwarz. 6 St.

<b>358672</b>	<b>6,95</b> (5,84)
---------------	-----------------------

### 11 Patura T-Pfosten Standard

Recycelter Schienenstahl, massive Fußplatte, grün lackiert.

<b>Höhe</b>	1,82 m	2,13 m
<b>Höhe Zaun</b>	1,42 m	1,73 m
<b>Art. Nr.</b>	<b>1655943</b>	<b>1950684</b>
<b>Preis</b>	<b>10,95</b> (9,20)	<b>11,95</b> (10,04)

### 12 Patura Oval-Glasfaserpfahl

Mit eingeklebter Trittstufe und Metallspitze, mit 2 Isolatoren, nahezu unbegrenzte Lebensdauer. 10 St.

<b>Höhe</b>	1,10 m	1,60 m
<b>Höhe Zaun</b>	0,90 m	1,35 m
<b>Art. Nr.</b>	<b>1089273</b>	<b>1089274</b>
<b>Preis</b>	<b>37,70</b> (31,68)	<b>50,50</b> (42,44)

### 13 Patura Steigbügelpfahl

Glasfaserverstärkt, vollisoliert, für Litze, 20/40 mm-Breitband und Seil, Metallspitze, robuster Fußtritt, 1,55 m, weiß, 10 St.

<b>1022224</b>	<b>41,90</b> (35,21)
----------------	-------------------------

### 14 Patura Kunststoffpfahl

Stabiler Kunststoff, vollisoliert, Eisenspitze, doppelte Trittstufe, weiß, 10 St.

<b>Höhe</b>	1,05 m	1,55 m
<b>Höhe Zaun</b>	0,85 m	1,30 m
<b>Art. Nr.</b>	<b>816570</b>	<b>816571</b>
<b>Preis</b>	<b>25,70</b> (21,60)	<b>33,95</b> (28,53)

### 15 Patura Kunststoffpfahl „Compact“

Kunststoff, 1,05 m mit Stahlspitze, Trittstufe, für Litze und Breitband bis 20 mm, weiß, 10 St.

<b>1912961</b>	<b>22,-</b> (18,49)
----------------	------------------------



## Ako Weidezaungeräte 230 V, 12/230 V, 9/12 V, 12 V

Typ	Spannung	Ladeenergie	Zaunlänge max. Bewuchs			Beschreibung	Art. Nr.	Preis
			ohne	mittel	stark			
„Power N 1200“	230 V	1,7 J	10 km	2 km	1 km	<ul style="list-style-type: none"> <li>Für Paddocks und kleinere Pferdekoppeln</li> <li>Für kurze Zäune mit wenig Bewuchs</li> </ul>	<b>1581878</b>	<b>99,-</b> (83,19)
„Power N 3500“	230 V	5,5 J	20 km	6 km	2,5 km	<ul style="list-style-type: none"> <li>Für leichten bis mittleren Bewuchs</li> <li>Universell einsetzbar</li> </ul>	<b>1581879</b>	<b>149,-</b> (125,21)
<b>1</b> „Power N 4800“	230 V	6,7 J	30 km	8 km	4 km	<ul style="list-style-type: none"> <li>Bei mittlerem bis starkem Bewuchs</li> <li>Mehrfarbiges LED-Bargraph-Anzeigefeld zur Überwachung</li> </ul>	<b>1729486</b>	<b>209,-</b> (175,63)
<b>2</b> „Power Profi Ni 10000“	230 V	14,0 J	80 km	18 km	9 km	<ul style="list-style-type: none"> <li>Bei starkem Bewuchs</li> <li>Kontrolle von Ausgangs- und Erdspannung und Verbrauch per LED</li> </ul>	<b>1581874</b>	<b>339,-</b> (284,87)
„Power Profi Ni 7000“ <b>NEU</b>	230 V	10,0 J	70 km	15 km	7,5 km	<ul style="list-style-type: none"> <li>Bei starkem Bewuchs</li> <li>Zaun-, Erdungs- und Verbrauchskontrollleuchten</li> </ul>	<b>1268552</b>	<b>289,-</b> (242,86)
„Power Profi NDi 10000 digital“	230 V	14,0 J	80 km	18 km	9 km	<ul style="list-style-type: none"> <li>Bei starkem Bewuchs</li> <li>Digitale Kontrolle von Ausgangs- und Erdspannung und Verbrauch</li> </ul>	<b>1276806</b>	<b>529,-</b> (444,53)
<b>3</b> „Power Profi NDi 15000 digital“	230 V	20,0 J	100 km	22 km	12 km	<ul style="list-style-type: none"> <li>Für extreme Zaunanlagen und Bewuchsverhältnisse</li> <li>Digitale Kontrolle von Ausgangs- und Erdspannung und Verbrauch</li> </ul>	<b>1270380</b>	<b>629,-</b> (528,57)
„Duo Power X 1000“	12 V/ 230 V	1,6 J	10 km	1,5 km	0,8 km	<ul style="list-style-type: none"> <li>Bei kurzen Zaunanlagen</li> </ul>	<b>1581875</b>	<b>115,-</b> (96,64)
„Duo Power X 2500“	12 V/ 230 V	3,2 J	18 km	4,0 km	1,7 km	<ul style="list-style-type: none"> <li>Bei normalen Zaunanlagen mit wenig Bewuchs</li> <li>EIN-/AUS-Schalter</li> </ul>	<b>1581876</b>	<b>169,-</b> (142,02)
<b>4</b> „Duo Power X 4000“	12 V/ 230 V	5,5 J	35 km	12 km	5 km	<ul style="list-style-type: none"> <li>Für längere Zaunanlagen mit Bewuchs</li> <li>EIN-/AUS-Schalter</li> </ul>	<b>1581877</b>	<b>229,-</b> (192,44)
<b>5</b> „Duo Power Xi 8000“	12 V/ 230 V	11,7 J	50 km	17 km	7 km	<ul style="list-style-type: none"> <li>Bei starkem Bewuchs</li> <li>Überwachung des Zaunzustands mit LED-Anzeige</li> </ul>	<b>2099341</b>	<b>319,-</b> (268,07)
„Power Station XDi 10000 digital“ <b>NEU</b>	12 V/ 230 V	15 J	80 km	18 km	10 km	<ul style="list-style-type: none"> <li>Bei starkem Bewuchs</li> <li>High-/Low-/AUS-Schalter</li> </ul>	<b>1828709</b>	<b>689,-</b> (578,99)
<b>6</b> „Power Station XDi 15000 digital“	12 V/ 230 V	20 J	100 km	22 km	14 km	<ul style="list-style-type: none"> <li>Bei starkem Bewuchs</li> <li>High-/Low-/AUS-Schalter</li> </ul>	<b>1852651</b>	<b>829,-</b> (696,64)
<b>7</b> „Mobil Power Savanne 3000“	12 V	4,5 J	35 km	12 km	5 km	<ul style="list-style-type: none"> <li>Bei starkem Bewuchs</li> <li>Zaun- und Batteriekontrollanzeige</li> <li>Inkl. praktischer Metallbox</li> </ul>	<b>1581873</b>	<b>239,-</b> (200,84)



## Ako Weidezaungerät 12 V/, 9/12 V, 9/12/230 V

Typ	Spannung	Ladeenergie	Zaunlänge max. Bewuchs			Beschreibung	Art. Nr.	Preis
			ohne	mittel	stark			
<b>1</b> „Sun Power S 500“	12 V	0,8 J	6 km	1,7 km	0,2 km	<ul style="list-style-type: none"> <li>Für Pferde- und Rinderweiden ohne Bewuchs</li> <li>Akku 12 V/7 Ah, Solarmodul 12 V/8 W</li> </ul>	<b>2125504</b>	<b>289,-</b> (242,86)
„Sun Power S 1000“ <b>NEU</b>	12 V	1,4 J	10 km	2,5 km	1 km	<ul style="list-style-type: none"> <li>Für Pferde- und Rinderweiden sowie Geflügelnetze mit wenig Bewuchs</li> <li>Akku 12 V/12 Ah, Solarmodul 12 V/8 W</li> </ul>	<b>2125519</b>	<b>339,-</b> (284,87)
<b>2</b> „Sun Power S 1500“	12 V	2,3 J	15 km	3 km	1,5 km	<ul style="list-style-type: none"> <li>Für Pferde- und Rinderweiden, Ziegen, Hühner, Hausschweine mit wenig Bewuchs</li> <li>Akku 12 V/18 Ah, Solarmodul 12 V/15 W</li> <li>Digital Voltmeter gratis (Art. Nr. 1581887)</li> </ul>	<b>2125505</b>	<b>419,-</b> (352,10)
„Sun Power S3000“ <b>NEU</b>	12 V	4,2 J	35 km	6 km	3 km	<ul style="list-style-type: none"> <li>Für Pferde- und Rinderweiden, Ziegen und Schafe mit leichtem bis mittleren Bewuchs</li> <li>High-/Low-/AUS-Schalter</li> </ul>	<b>2110938</b>	<b>529,-</b> (444,54)
<b>3</b> „Mobil Power AN 4000“	12 V	6 J	35 km	9 km	4 km	<ul style="list-style-type: none"> <li>Für Pferde- und Rinderweiden, Schafe und Ziegen mit leichtem bis mittlerem Bewuchs</li> </ul>	<b>2101499</b>	<b>189,-</b> (158,82)
„Mobil Power AN 6000“ <b>NEU</b>	12 V	7,5 J	40 km	11 km	6 km	<ul style="list-style-type: none"> <li>Für Pferde, Rinder, Schafe mittlerem bis starkem Bewuchs</li> <li>High-/Low-/AUS-Schalter für 2 Ausgangsleistungen</li> </ul>	<b>2100581</b>	<b>269,-</b> (226,05)
<b>4</b> „Compact Power B 180“	9 V/12 V	0,3 J	3 km	0,5 km	–	<ul style="list-style-type: none"> <li>Für kleine Zaunanlagen ohne Bewuchs</li> <li>LED-Bargraphanzeige</li> </ul>	<b>2009209</b>	<b>99,-</b> (83,19)
„Compact Power B260 multi“ <b>NEU</b>	9 V/12 V/230 V	0,4 J	4 km	1 km	–	<ul style="list-style-type: none"> <li>Für Pferde, Rinder, Schweine, Geflügel, Hunde, Katzen und Reiher mit geringem Bewuchs</li> <li>inkl. 75 Ah Batterie</li> </ul>	<b>2009606</b>	<b>149,-</b> (125,21)
„Power Shock B 500 plus“	9 V/12 V	0,6 J	9 km	6 km	1,8 km	<ul style="list-style-type: none"> <li>Für lange Zäune mit wenig Bewuchs</li> <li>5 Leistungsstufen und Automatik</li> </ul>	<b>1377906</b>	<b>249,-</b> (209,24)

Tierhaltung

**5** Ako Weidezaunbatterie „Top Line Plus“  
Für 9 V-Weidezaungeräte.

Leistung	Art. Nr.	Preis
55 Ah	511143	<b>17,95</b> (15,08)
130 Ah	113650	<b>31,95</b> (26,85)

**7** Ako Zaunprüfer  
4-stufiges Messen von 2.500 bis 8.000 V, ohne Erdspeiß, inkl. 9 V-Blockbatterie.

**1141146** **19,95**  
(16,76)

**8** Ako Zaunprüfer digital  
Exakte Messung von 500 bis 13.000 V, mit Display, inkl. 9 V-Blockbatterie.

**2100584** **37,95**  
(31,89)

**9** Ako Erdungsstab 100 cm  
Feuerverzinktes T-Eisen, Edelstahlschraube für Erdanschlusskabel.

**456230** **8,95**  
(7,52)

**10** Ako Erdungsstab 75 cm  
Für mobilen Einsatz, Stahl, verzinkt.

**660194** **9,50**  
(7,98)





# Weidezaun



## 1 Ako Breitband „Premium“

Mit Querverwebungen und verstärkter Außenkante. Länge 200 m, weiß/grün. **5 Jahre Garantie auf UV-Beständigkeit.**

Breite	Zaunlänge Leiter max.		Art. Nr.	GP/m	Preis
12,5 mm	7.500 m	Niro 3 × 0,20 mm/Kupfer verzinkt 2 × 0,20 mm	735507	0,14 (0,12)	<b>28,95</b> (24,33)
20 mm	11.500 m	Niro 3 × 0,20 mm/Kupfer verzinkt 3 × 0,20 mm	735509	0,19 (0,16)	<b>38,95</b> (32,73)
38 mm	15.000 m	Niro 6 × 0,20 mm/Kupfer verzinkt 4 × 0,20 mm	735510	0,29 (0,25)	<b>58,95</b> (49,54)

## 2 Ako Litze „Premium“

Zaunlänge max. 18.000 m, weiß/grün. Leiter Kupfer verzinkt 3 × 0,25 mm. **5 Jahre Garantie auf UV-Beständigkeit.**

Länge/ Leiter Niro	Art. Nr.	GP/m	Preis
250 m/ 3 ×	735512	0,11 (0,09)	<b>28,50</b> (23,95)
500 m/ 3 ×	815862	0,11 (0,09)	<b>52,95</b> (44,50)
1.000 m/ 6 ×	1435003	0,11 (0,09)	<b>109,-</b> (91,60)

## 3 Ako Elektroseil „Premium“

Ø 6,5 mm, Leiter Niro 6 × 0,20 mm/Kupfer verzinkt 3 × 0,25 mm, weiß/grün. **5 Jahre Garantie auf UV-Beständigkeit.**

Länge	Art. Nr.	GP/m	Preis
200 m	1270381	0,27 (0,23)	<b>53,95</b> (45,34)
400 m	1291647	0,26 (0,22)	<b>105,-</b> (88,24)

## 5 Ako Elektroseil „TopLine plus“

Ø 6 mm, Leiter TriCond 6 × 0,30 mm, Zaunlänge max. 6.000 m, weiß/rot. **4 Jahre Garantie auf UV-Beständigkeit.**

Länge	Art. Nr.	GP/m	Preis
200 m	1082524	0,25 (0,21)	<b>49,95</b> (41,97)
400 m	1384478	0,23 (0,20)	<b>92,95</b> (78,11)

## 6 Ako Breitband „EconomyLine“

Für kurze Zaunanlagen. Länge 200 m, weiß. **3 Jahre Garantie auf UV-Beständigkeit.**

Breite	Länge	Zaunlänge Leiter max.	Art. Nr.	GP/m	Preis
12,5 mm	200 m	200 m	Niro 4 × 0,16 mm	0,06 (0,05)	<b>11,95</b> (10,04)
20 mm	200 m	200 m	Niro 4 × 0,16 mm	0,06 (0,05)	<b>12,95</b> (10,88)
40 mm	200 m	400 m	Niro 8 × 0,16 mm	0,10 (0,08)	<b>20,95</b> (17,61)

## 4 Ako Breitband „TopLine plus“

**4 Jahre Garantie auf UV-Beständigkeit.**

Breite	Länge	Zaunlänge Leiter max.	Farbe	Art. Nr.	GP/m	Preis
10 mm	200 m	4.000 m	TriCond gelb/ 4 × 0,30 mm orange	1082518	0,10 (0,08)	<b>19,50</b> (16,39)
10 mm	200 m	4.000 m	TriCond weiß/ 4 × 0,30 mm rot	1086864	0,09 (0,08)	<b>18,50</b> (15,55)
20 mm	200 m	5.000 m	TriCond gelb/ 5 × 0,30 mm orange	1084378	0,11 (0,09)	<b>22,50</b> (18,91)
20 mm	200 m	5.000 m	TriCond weiß/ 5 × 0,30 mm rot	1082519	0,11 (0,09)	<b>22,50</b> (18,91)
40 mm	200 m	10.000 m	TriCond weiß/ 10 × 0,30 mm rot	1082520	0,22 (0,19)	<b>44,95</b> (37,77)

## 7 Ako Elektroseil „Premium Ultra“

Ø 5,5 mm, Leiter Edelstahl 6 × 0,20 mm/Kupfer verzinkt 3 × 0,30 mm, Zaunlänge max. 25.000 m, weiß/grün. Länge 400 m. GP 0,30 (0,25)/m. **5 Jahre Garantie auf UV-Beständigkeit.**

1587888	119,- (100,-)
1598926	<b>52,95</b> (44,50)

## 8 Ako Litze „Premium WildHog“

Leiter Kupfer verzinkt 3 × 0,25 mm/Edelstahl 6 × 0,20 mm, Zaunlänge max. 20.000 m, Länge 400 m, blau. GP 0,13 (0,11)/m. **5 Jahre Garantie auf UV-Beständigkeit.**

1598926	<b>52,95</b> (44,50)
---------	----------------------

## 9 Ako Litze „Premium Light“

Leiter Edelstahl 4 × 0,20 mm/Kupfer verzinkt 2 × 0,25 mm, Zaunlänge max. 12.500 m, Länge 2 × 300 m, weiß/blau. GP 0,08 (0,07)/m. **5 Jahre Garantie auf UV-Beständigkeit.**

2125395	<b>47,95</b> (40,29)
---------	----------------------



### Ako Torsystem „Flexigate“

Ausführung	Länge max.	Art. Nr.	Preis
1 6 mm-Seil	7,5 m	1364718	31,95 (26,85)
2 20 mm-Band	19 m	1537633	67,95 (57,10)
40 mm-Band	7,5 m	1364717	31,95 (26,85)

**3 Ako Recyclingpfahl rund**  
Aus Recycling-Kunststoff, für weiche, feuchte oder tiefgründige Böden.

Höhe	ø mm	Art. Nr.	Preis
1,80 m	75	1291717	12,95 (10,88)
1,85 m	60	1146945	8,95 (7,52)
2,00 m	70	1895714	12,95 (10,88)
2,20 m	100	1331088	24,95 (20,97)

**4 Ako Zaunpfahl „Octo Wood“**  
Kiefernholz, 8-Eck-Profil. 10 Jahre Garantie.

Höhe	Durchmesser	Art. Nr.	Preis
1,5 m	60 mm	1151003	5,75 (4,83)
2,0 m	60 mm	1156064	7,95 (6,68)
2,0 m	80 mm	1156065	10,95 (9,20)
2,0 m	100 mm	1038200	14,95 (12,56)

**5 Ako Fiberglaspfahl**  
Mit Kopfisolator und Metallöse, gelb/schwarz, oval. Inhalt 10 St.

Höhe	Durchmesser	Art. Nr.	Preis
1,10 m	10/8 mm	1949304	32,95 (27,69)
1,52 m	10/8 mm	1942514	38,95 (32,73)

**6 Ako Fiberglaspfahl „Premium BLUE“**  
Geeignet für Draht, Litze, Seil und Breitband bis 20 mm. Mit Kopfisolator und Kunststoffösen, blau, oval. Höhe 110 cm, Ø 10/8 mm. Inhalt 10 St.

2101085	29,95 (25,17)
---------	------------------

**7 Ako Federstahlpfahl oval**  
Mit Trittbloch. Höhe 1,06 m. Inhalt 10 St.

Ausführung	Art. Nr.	Preis
Oval, mit Öse	795942	29,95 (25,17)
Oval, mit Ringisolator	795943	29,95 (25,17)

**8 Ako Kunststoffpfahl**  
Mit Stahlspitze und Doppeltritt. Inhalt 5 St.

Höhe	Art. Nr.	Preis
1,05 m	705361	9,95 (8,36)
1,56 m	1519675	13,95 (11,72)

**9 Ako Steigbügelpfahl**  
Mit Stahlspitze. Höhe 158 cm. Inhalt 5 St.

1291649	20,50 (17,23)
---------	------------------

**10 Ako Ringisolator**  
Holzgewinde, verzinkte 5,3 mm-Stütze. Im Eimer mit Einschrauber.

Inhalt	Art. Nr.	Preis
100 St.	1023228	19,95 (16,76)
260 St.	1670447	44,95 (37,77)

**11 Ako Klippisolator „Maxi Tape“**  
Verzinkte Metallstütze 6 mm, für Breitbänder bis 40 mm, Inhalt 80 St.

1086867	25,50 (21,43)
---------	------------------

**12 Ako Profi-Eckisolator**  
Für Anfangs-, Abspann-, Eckisolator für Breitbänder, Inhalt 10 St.

1828315	17,50 (14,71)
---------	------------------

**13 Ako Torgriff „Premium“**  
Haken und Öse aus Edelstahl, Federzugbegrenzung.

2125566	3,95 (3,32)
---------	----------------

**14 Ako Torisolator „X<sup>3</sup> Premium“**  
Mit verzinkter Stütze Ø 6 mm, Ring Edelstahl, Holzgewinde, Inhalt 6 St.

2011297	7,95 (6,68)
---------	----------------

**15 Ako Zaunpfahl „T-Post“**  
Grün lackiert. Einschlagtiefe ca. 40 cm.

Höhe	Art. Nr.	Preis
1,52 m	1002661	7,95 (6,68)
1,82 m	1002732	9,45 (7,94)
2,13 m	1002733	10,45 (8,78)

**16 Ako Kopfisolator „T-Post“**  
Für alle gängigen Bänder, Seile, Litzen und Drähte, Inhalt 10 St.

Farbe	Art. Nr.	Preis
gelb	1676773	10,20 (8,57)
schwarz	1668681	10,20 (8,57)

**17 Ako Ringisolator „T-Post“**  
Für Drähte, Litzen, Seile und Bänder bis 10 mm. Klipp-System zur einfachen Befestigung, Inhalt 25 St.

1581881	8,95 (7,52)
---------	----------------

**18 Ako Breitbandisolator „T-Post“**  
Für Bänder bis 50 mm. Klipp-System zum einfachen Befestigen, Inhalt 25 St.

Farbe	Art. Nr.	Preis
gelb	1581884	9,95 (8,36)
schwarz	1581883	9,95 (8,36)

**19 Ako Seilisolator „T-Post“**  
Für Seile bis 8 mm, Litzen, Drähte und Bänder bis 10 mm. Klipp-System zum einfachen Befestigen, Inhalt 25 St.

Farbe	Art. Nr.	Preis
gelb	1581886	8,95 (7,52)
schwarz	1581885	8,95 (7,52)

# Mobile Umzäunung/Weidetore

NEU

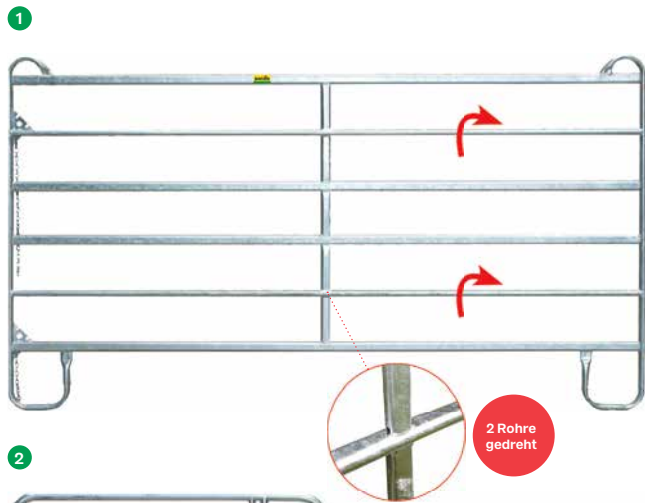

## 1 Patura Panel-6

Zum Bau mobiler Boxenanlagen, Reitzirkeln und Reitarenen für Pferde oder Behandlungsanlagen für Rinder.

- Flachovalrohr 50 × 30 × 1,5 mm für höchste Stabilität bei geringem Gewicht
- Höhe 1,60 m (Gesamthöhe 1,70 m), lichter Rohrabstand 20 cm
- Kettenverschluss für schnelle Verbindung auch in unebenem Gelände
- Einhängeschlitz für optimale Kettenspannung
- Füße in Kufenform für gute Standsicherheit und leichtes Verrutschen
- Hochgezogene Endrohre verhindern beim Aufspringen der Tiere ein Abrutschen der Beine zwischen die Panels
- 6 horizontale Rohre, davon 2 gedreht für mehr Seitenstabilität (Patura patentiert)

Länge	Streben vertikal	Gewicht	Art. Nr.	Preis
2,40 m	1	33 kg	<b>573758</b>	<b>188,50</b> (158,40)
3,00 m	1	39 kg	<b>573759</b>	<b>223,-</b> (187,39)
3,60 m	2	47 kg	<b>573760</b>	<b>261,-</b> (219,33)

## 2 Patura Panel-6 mit Tor

Wie Patura Panel-6, jedoch mit integriertem Tor. Riegel für leichte Einhand-Bedienung und sichere Verriegelung.

H × B Tor: 2,20 m × 1,10 m, Panelhöhe 1,60 m (Gesamthöhe 1,70 m)

6 horizontale Rohre, davon 2 gedreht für mehr Seitenstabilität (Patura patentiert).

Länge	Streben vertikal	Gewicht	Art. Nr.	Preis
2,40 m	0	51 kg	<b>1438206</b>	<b>361,50</b> (303,78)
3,00 m	0	57 kg	<b>1059730</b>	<b>384,50</b> (323,11)
3,60 m	1	65 kg	<b>573763</b>	<b>427,-</b> (358,82)



Montageteile inklusive:



## 3 Patura Panel-Dach „Compact“

Weideunterstand z. B. für Pferde oder zum Lagern von Maschinen oder Heu. Für die Montage auf Patura Panels (nicht enthalten). Hochwertige Plane 640 g/m<sup>2</sup>.

Maße	Höhe	Gewicht	Art. Nr.	Preis
3 × 3,6 m	3,25 m	105 kg	<b>2081109</b>	<b>949,-</b> (797,48)
6 × 3,6 m	3,25 m	210 kg	<b>1949303</b>	<b>1.889,-</b> (1.587,39)

## 4 Patura Profi-Weidetor verstellbar

Stabile Stahlrohrbauweise mit Rohr-in-Rohr-Verstellung, um 1 m ausziehbar, feuerverzinkt, Höhe 1,10 m. 5 Rohre, lichte Weite Rohre 23 cm.

### Rohrdurchmesser

- Grundteil Rahmen/innen: 42,4/34,0 mm
- Einschubteil Rahmen/innen: 34,0/27,0 mm

**Inklusiv aller Montageteile für Holzpfosten.**

Breite/Montage-maß	Gewicht	Streben vertikal	Art. Nr.	Preis
1,00 – 1,60 m	25 kg	1	<b>140881</b>	<b>182,-</b> (152,94)
1,35 – 1,90 m	28 kg	1	<b>1438166</b>	<b>192,-</b> (161,34)
1,90 – 2,90 m	38 kg	1	<b>140883</b>	<b>229,-</b> (192,44)
2,90 – 3,90 m	49 kg	2	<b>140884</b>	<b>279,-</b> (234,45)
3,90 – 4,80 m	60 kg	3	<b>140885</b>	<b>349,-</b> (293,28)
4,80 – 5,80 m	68 kg	4	<b>140887</b>	<b>399,-</b> (335,29)





**1 Patura Profi-Viereckraufe**  
Für alle Ballenarten, für Rinder und Pferde mit Schutzvorrichtungen (optional), Palisadenfressgitter, 12 Fressplätze, doppelte Verstärkungsrohre. Inkl. Trog, Füße und Dach höhenverstellbar, Dreipunktanbau. Lieferung als Bausatz. Fresshöhe 760 mm, L x B innen: 2,00 x 2,05 m, L x B x H: 2,25 x 2,30 x 2,65 m, Gewicht 410 kg.

<b>1438190</b>	<b>2.079,-</b> (1.747,06)
----------------	------------------------------

**2 Patura Compact-Viereckraufe**  
Universalraufe für alle Ballenarten. Palisadenfressgitter mit 12 Fressplätzen. Inkl. Trog, Füße und Dach höhenverstellbar, Dreipunktanbau. Lieferung als Bausatz. L x B innen: 2,00 x 2,00 m, L x B x H: 2,46 x 2,46 x 2,65 m, Gewicht 312 kg. Abbildung zeigt Sonderausstattung 1917132 und 1594901.

<b>1917051</b>	<b>1.759,-</b> (1.478,15)
----------------	------------------------------

**3 Patura Dachkanten-Schutzbügel**  
Umlaufend, verzinktes Stahlrohr.

Verwendung	Art. Nr.	Preis
Raufe „Profi“ (1438190)	<b>1455680</b>	<b>139,-</b> (116,81)
Raufe „Compact“ (1917051)	<b>1917132</b>	<b>139,-</b> (116,81)

**X Patura Dreipunkt-Schutzbügel**  
Für Viereckraufen Profi und Compact, Großballenraufen

<b>1455722</b>	<b>53,50</b> (44,96)
----------------	-------------------------

**4 Patura Futtersparnetz**

- Kpl. mit Gummispannseil und Schraubgliedern
- Geringe Futtermittelverluste, saubere Futterplätze
- Weniger Heustaubprobleme
- Maschenweite 45 x 45 mm
- L x B: 3,60 m x 3,60 m
- Längere Futteraufnahmezeit

<b>1594901</b>	<b>198,-</b> (166,39)
----------------	--------------------------

**5 Patura Compact-Rundraufe**  
Für alle Rundballen, Dreipunktanhangung mit Doppelrohr verstärkt, 3-teilig, Dach optional, Lieferung als Bausatz, 12 Fressplätze. Gewicht 177 kg. Ø außen 2,32 m, Ø innen 2,10 m Gesamthöhe 1,20 m, Fresshöhe 550 mm

<b>1006693</b>	<b>929,-</b> (780,67)
----------------	--------------------------

NEU



**6 Patura Viereckraufe für Schafe**  
Für Heu- und Silage-Rundballen bis 1,40 m Durchmesser, nachstellbares Fressgitter, höhenverstellbaren Kufen, Dach und Dreipunktanbau. Lieferung als Bausatz. Lichte Breite Fressöffnung 19 cm L x B innen: 1,60 x 1,50 m, Gewicht 266 kg.

<b>418636</b>	<b>1.650,-</b> (1.386,55)
---------------	------------------------------

**7 Patura Pferderaufen „Ideal“**  
Speziell für kleine Pferdebestände, Fresshöhe 790 mm, Gewicht 126 kg.

- Für loses Futter und kleine Hochdruckballen
- Seitliche Befüllung
- Geschützt geführtes Dach, keine Verletzungsgefahr
- Lichter Fressgitterabstand 6 cm
- Auch geeignet für Wild
- Heringe zur Bodenverankerung
- Kunststofftröge optional

<b>1455623</b>	<b>749,-</b> (629,41)
----------------	--------------------------

**8 Patura Klauenpflegestand „A 8000“**  
Komplett feuerverzinkt, stufenlose Halsfangvorrichtung A3500, beidseitig je 3 Seitentüren, doppelseitige, parallele Seitenverengung, Heckschiebetüre, inklusive Kopf-Fixierkette. Gewicht ab 810 kg. Fangkorb und Klauenpflegeset optional. (Abbildung zeigt Sonderausstattung).

<b>11180420</b>	<b>10.995,-</b> (9.239,50)
-----------------	-------------------------------

**9 Patura Wiegeset „S3“**

- Inkl. Wiegestäbe MP600
- Wiegebereich bis 1.500 kg
- Wasser- und Staubsicht (IP 67)
- Set Gewicht 15 kg.

<b>2127817</b>	<b>1.859,-</b> (1.562,18)
----------------	------------------------------

# Pferdehaltung



## X Growi® Sattelschrank

Verzinktes Stahlblech, doppelt umgelegte Kanten für Stabilität, ohne scharfe Kanten. Verstellbarer Einlegeboden, zwei Sattelträger, zwei Trensenhalter, Zylinderschloss.

B × H × T (cm)	Böden	Art. Nr.	Preis
60 × 106 × 60	1	299538	279,- (234,45)
60 × 150 × 60	1	299537	325,- (273,11)
60 × 190 × 60	2	299553	429,- (360,50)

## X Growi® Sattelschranksatz NEU

Hohe Stabilität durch verzinktes Stahlblech. Mit verstellbarem Einlegeboden, Sicherheitsschloss und Schlüssel.

B × H × T (cm)	Preis
50 × 60 × 60 cm	145,- (121,85)

## 1 Growi® Westernsattelschrank

Wie Sattelschrank, jedoch mit zwei Westernsattelhaltern.

B × H × T (cm)	Böden	Art. Nr.	Preis
75 × 150 × 75	1	299552	405,- (340,34)
75 × 190 × 75	2	299539	499,- (419,33)

## 2 KERBL Sattelschrank

Sattelschrank aus verzinktem Stahlblech. Platz für zwei Sättel. Ablagefach, Haken und Halter für Zaumzeug, Lufschlitze, abschließbar, stapelbar.

Lieferung als Bausatz!			
B × H × T (cm)	Art. Nr.	Preis	
60 × 106 × 60	1642833	235,-	(197,48)
60 × 150 × 60	1867859	269,-	(226,05)

## 3 KERBL Sattelschranksatz

Erweiterung für Sattelschrank aus verzinktem Stahlblech. Zwei Ablagefächer, Luftschlitze, abschließbar, stapelbar.

Lieferung als Bausatz!			
B × H × T (cm)	Art. Nr.	Preis	
60 × 60 × 60 cm	1876094	119,-	(100,-)

## 4 Growi® Pferdedusche

„Variabel“ Schwenkbar, komplett mit 1/2"-Anschlüssen, Schrauben und Dübeln zur Wandbefestigung, Wasser-schlauch 7 m. Alle Metallteile feuerverzinkt. Ausziehbar 120 – 230 cm.

Art. Nr.	Preis
299592	105,- (88,24)

## 5 KERBL Mistboy

Bollenschaukel mit handlichem Mistkratzer. Höhe 75 cm.

Art. Nr.	Preis
541225	20,95 (17,61)

## 6 KERBL Bremsenfalle „TaoNX“

Vermindert den Bremsenbefall bis zu 95 % aus der direkten Umgebung. Mit Bodengestell. Wirkungsbereich max. 10.000 m<sup>2</sup>, Höhe 2,20 m, Durchmesser 0,91 m, 20 kg.

Art. Nr.	Preis
1315072	169,- (142,02)

## 7 Bonimal TEC Kratzbürste

Für Rinder, Kälber, Pferde, Ziegen uvm. Borsten 50 mm aus Polyamid. Montage an Wänden, Ecken, Aufstellungen, Pfählen uvm.

Art. Nr.	Preis
2093077	46,95 (39,45)

## 8 Bonimal TEC Futterspielball „Heu & Joy“

UV-beständiger Kuststoff, 19 Fressöffnungen á 60 mm, Ø 400 mm, 3 kg. Für Kälber, Rinder, Fohlen, Ponys und Pferde im Stall, Paddock und auf der Weide.

Art. Nr.	Preis
2093080	46,95 (39,45)

## 9 KERBL Heunetz

Für Rundballen. Sichere Befestigung durch Elastikseil, reißfest, langlebig. Maschenweite 45 mm, Ø Seil 6 mm.

**Nicht empfohlen für Pferde mit Hufeisen wegen Gefahr des Hängenbleibens.**

L × B (cm)	Art. Nr.	Preis
150 × 150	1914400	119,- (100,-)
180 × 180	1914675	159,- (133,61)





NEU

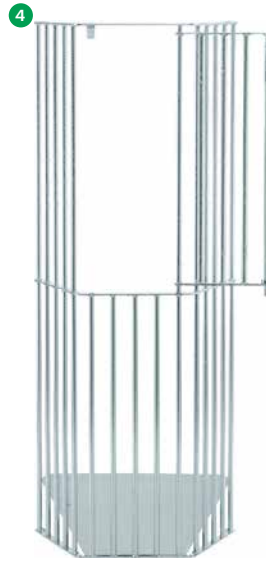

NEU



NEU



Tierhaltung



**1 KERBL Heuraufe**  
Für Rinder. Lichte Weite Gitter 8,5 cm, verzinkt und äußerst robust. Zur Wandmontage.  
B × H × T: 75,3 × 46,5 × 47,5 cm.  
**1876553** **59,95**  
(50,38)

**2 KERBL Futtersparraufe**  
Verzinkte Heuraufe für artgerechtes und langsames Fressen. Fassungsvermögen 90 l, Lichte Weite Gitter 6 cm.  
B × H × T: 60 × 53 × 47 cm.  
**1778504** **99,-**  
(83,19)

**3 Growi® Heuraufe „Lento“**  
Zur langsamen Zufuhr von losem Heu. Lichte Weite Gitter 6 cm. Stahl, feuerverzinkt. Inkl. Deckel.  
B × H × T: 80 × 120 × 40 cm.  
**1725362** **225,-**  
(189,08)

**4 Growi® Heuraufe „Pidero“**  
Als Wand- oder Eckraufe verwendbar, mit Tür zum Nachfüllen und schräger Bodenplatte, feuerverzinkt. Lichte Weite Gitter 6 cm.  
B × H × T: 80 × 200 × 40 cm.  
**1498590** **299,-**  
(251,26)

**5 Growi® Sockel**  
Für Heuraufe „Pidero“ und „Lento“, damit die Pferde nicht unter die Raufe rutschen. Höhe 220 mm.  
**1723216** **24,50**  
(20,59)

**6 Growi® Heuraufe „Ulina“**  
Zur Verwendung als Wand- oder Eckraufe mit Fressluke, Lichte Weite Gitter 5 cm, feuerverzinkt.  
B × H × T: 80 × 200 × 40 cm.  
**1772450** **309,-**  
(259,66)

**X Growi® Sockel** **NEU**  
Für Großraum-Heuraufe „Ulina“, Höhe: 220 mm.  
**2082671** **24,50**  
(20,59)

**7 Growi® Heuraufe**  
Zum Füttern von losem Heu im Paddock. Seitliche Tür zum Befüllen. Lichte Weite Gitter 6 cm, Stahl, feuerverzinkt. Inkl. Erdanker mit 50 cm langen Erdspießen.  
B × H: 82 × 150 cm.  
**1725365** **465,-**  
(390,76)

**8 KERBL Heuraufe „HayBox“**  
Zum Füttern von losem Heu. Gelochte Bodenplatte. Lichte Weite Gitter 4,5 cm, HDPE (High Density Polyethylen).  
B × H × T: 80,8 × 56 × 61 cm.  
**1942512** **339,-**  
(284,87)

**9 KERBL Kraftfuttertrog**  
Aus hochwertigem Kunststoff mit Auslauf zur leichten Reinigung. Fassungsvermögen 9 l, B × H × T: 33 × 33,5 × 28 cm.  
**609699** **15,95**  
(13,40)

**10 KERBL Futtertrog**  
Splittersreier Kunststoff, Fassungsvermögen 15 l, B × H × T: 42 × 32 × 30 cm.  
**526778** **19,50**  
(16,39)



Aktuelle Preise finden Sie online in unserem BayWa Portal. Entweder QR-Code auf S. 1 scannen und Artikel in der Aktionswelt auswählen oder unter [baywa-landwirtschaft.de](http://baywa-landwirtschaft.de) die Artikelnummer in das Suchfeld eingeben.



# Pferdehaltung



**1 Lister Tränkebecken „SB 2 RBH“**  
Kunststoff, für Rinder und Pferde. Mit Frostschutz-Thermostat. Tränkeschale und Ventil bis zu -20 °C frostfrei. Mit Rohrheizung 54 W. Anschluss 1/2" IG oben/unten. Wasserzulauf 19,6 L/min bei 5 bar.

<b>1171307</b>	<b>129,-</b> (108,40)
----------------	--------------------------



**2 Lister Tränkebecken „SB 112 NT“**  
Kunststoff, Schwimmerventil, ohne Druckzunge, robust und verbißssicher. Gekapselter Kunststoffschwimmer, vor Schmutz geschützt. Heizkabel nachrüstbar. Anschluss 1/2" AG oben.

<b>1554581</b>	<b>62,95</b> (52,90)
----------------	-------------------------

**3 Lister Tränkebecken „SB 1 WN“**  
Kunststoff, für Rinder und Pferde. Mit Niederdruckventil für Wasserfässer. Komplett mit Schlauchanschluss, Stahlgewebeschauch und verzinkter Befestigungsplatte. Anschluss für IBC-Container mit S-60-Innengewinde 1/2".

<b>1199360</b>	<b>69,-</b> (57,98)
----------------	------------------------

**4 Lister Tränkebecken „SB 112 WN“**  
Kunststoff, für Pferde, Schafe, Lamas, Alpakas und Hunde, Schwimmerventil, ohne Druckzunge, robust und verbißssicher. Gekapselter Kunststoffschwimmer, vor Schmutz geschützt. Komplett mit Schlauchanschluss, Stahlgewebeschauch und verzinkter Befestigungsplatte. Anschluss für IBC-Container mit S-60-Innengewinde 1/2".

<b>1483104</b>	<b>99,-</b> (83,19)
----------------	------------------------



**5 SUEVIA Tränkebecken „Mod. 10P“**  
Schale aus Aquathan-Kunststoff. Mit Lockwassermulde und Messingventil. Für Kälber und Pferde. Anschluss 1/2" AG oben.

<b>110941</b>	<b>39,-</b> (32,77)
---------------	------------------------

**6 SUEVIA Tränkebecken „Mod. 12P-HK-MS“**  
Beheizt, 3 m Heizkabel (2 m Zuleitung, 1 m unter der Schale) 30 W, Schale aus Aquathan-Kunststoff. Wassermenge stufenlos einstellbar, Messingventil. Für Kälber und Pferde. 24 V-Trafo wird benötigt, frostfrei bis max. -20 °C. Anschluss 3/4" IG oben/unten.

<b>1725366</b>	<b>116,-</b> (97,48)
----------------	-------------------------

**7 SUEVIA Tränkebecken „Mod. 12P-MS“**  
Rohrventil aus Messing, Schale aus Aquathan-Kunststoff. Wassermenge stufenlos einstellbar.

Anschluss IG oben/unten	Art. Nr.	Preis
1/2"	<b>863112</b>	<b>44,95</b> (37,77)
3/4"	<b>1725575</b>	<b>44,95</b> (37,77)



**8 Lister Tränkebecken „SB 1“**  
Aus Kunststoff, für Rinder und Pferde. Wasserzulauf 19,6 L/min bei 5 bar, Anschluss 1/2" IG oben/unten.

<b>1581830</b>	<b>19,95</b> (16,77)
----------------	-------------------------



**9 KERBL Futtertonne 70 l**  
Mit Deckel, Höhe 640 mm, Durchmesser 450 mm.

<b>2029575</b>	<b>26,95</b> (22,65)
----------------	-------------------------



**10 KERBL Universaleimer 10 l**  
Kunststoff, lebensmittelecht, Metall-Tragebügel.

<b>1979931</b>	<b>3,35</b> (2,82)
----------------	-----------------------

**11 Universaleimer 12 l**  
Kunststoff, lebensmittelecht, Metall-Tragebügel.

<b>414712</b>	<b>4,90</b> (4,12)
---------------	-----------------------

**12 Eimerhalter**  
Aus verzinktem Flachstahl für Pferdebox oder Pferdeanhänger. Zum Aufhängen, Durchmesser 285 mm.

<b>414710</b>	<b>18,90</b> (15,88)
---------------	-------------------------

# Viehbürsten/Putzmaschinen



## 1 KERBL HappyCow Kuhputzmaschine „MaxiSwing“

Vertikale Bürste, hochwertige Borsten aus PP (Polypropylen).

**Die Kühe werden von Kopf bis Rumpf gereinigt.**

- Drehung in alle Richtungen und Winkel, dadurch wird jede Körperstelle erreicht
- Drehrichtung ändert sich nach jeder Aktivierung
- Bürstenlaufzeit von 10 – 300 Sekunden einstellbar
- Kein Aufspringen durch hängend pendelnde Konstruktion
- Getriebe mit Dauerschmierung
- Spritzwasser- und staubgeschützt (IP 56)

2073331 2.095,-  
(1.760,50)

## Patura Kuhbürste

Mechanisch pendelnde Kuhbürste zur Wandbefestigung.

Typ	Geeignet für	Art. Nr.	Preis
„Mini“	Kälber, Ziegen, Alpakas	1919811	585,- (491,60)
„Midi“	Jungvieh, Ponys, Pferde	1732716	938,- (788,24)
2 „Maxi“	Rinder, Bullen, Großpferde	1732715	1.189,- (999,16)

## 3 Suevia Viehbürste „Easycleaner“

Für Kühe, Borsten aus hochfestem Spezial-Kunststoff, Einschalten durch Berührung. Gleichmäßige Massage von Kopf-, Rückenpartie und großen Teilen der Flanken. Durch Schrägstellung für unterschiedlich große Tiere geeignet. Solide, platzsparend, wartungsfrei und langlebig. Für Innenbereiche, einfache Wandmontage.

**Made in Germany**

1815562 1.695,-  
(1.424,37)

## KERBL HappyCow Pfahlbürste

Für den Außenbereich mit hochwertigen, widerstandsfähigen Borsten aus PP (Polypropylen). Zur Bodenmontage auf befestigten Flächen oder auf der Weide. Robuste, feuerverzinkte Metallkonstruktion.

Typ	Geeignet für	Art. Nr.	Preis
4	Rinder, Pferde	2128355	829,- (696,64)
„Maxi“	Höhe 150 cm		
„Mini“	Ziegen, Schafe	2128356	469,- (394,12)
NEU	Höhe 90 cm		

NEU

## 5 Kuhbürste „EuroFarm“

Mit Feder, spezieller Nylon-Kuhbürste, Horizontalbürste und in alle Richtungen bewegliche, stabile Federaufhängung. Bürste 500 x 100 mm.

825727 119,-  
(100,-)

## X Ersatzbürste „EuroFarm“

L x B: 500 x 100 mm, 1 St.

1858370 18,95  
(15,92)

## 6 Kuhbürste „Texas“

Komplett mit Feder und Holzrückenkbürste, ideal zum Scheuern und Kratzen der Tiere im Laufstall. Bürste 500 x 100 mm.

564583 89,95  
(75,59)

## X Ersatzbürste „Texas“

L x B: 500 x 100 mm, 1 St.

541327 16,95  
(14,24)

## 7 Bonimal TEC Kratzbürste

Für Rinder, Kälber, Pferde, Ziegen uvm. Borsten 50 mm aus PA (Polyamid). Montage an Wänden, Ecken, Aufstallungen, Pfählen uvm. B x H x T: 220 x 500 x 90 mm.

2093077 46,95  
(39,45)

## 8 KERBL HappyCow Kratzbürste „Bully“

Für Rinder, Borsten aus PA (Polyamid). Montage an Wänden, Aufstallungen. B x H: 300 x 900 mm.

2128255 209,-  
(175,63)

## 9 Suevia Kratzbürste rot/gelb

Für Kühe, Borsten aus Nylon, mit Holzrücken. Vertikale Montage an Wänden. B x H: 300 x 900 mm.

2128251 99,-  
(83,19)

# Türvorhänge/Milcherwärmer



NEU

## 1 PVC-Streifenvorhang

- Schützt vor Kälte und Zugluft.
- Temperaturbereich -20 bis +50 °C
- Hohe Lichtdurchlässigkeit
- Material: PVC UV-stabilisiert

B x S	Länge	Art. Nr.	Preis
200 x 2	25 m	1583052	69,95 (58,78)
200 x 2	50 m	1582991	129,- (108,40)
300 x 3	25 m	1582988	139,- (116,81)
300 x 3	50 m	1582989	269,- (226,05)

## 2 Hakenleiste

Für PVC-Streifenvorhang, Edelstahl.

Länge	Art. Nr.	Preis
100 cm	1583053	17,95 (15,08)
125 cm	1583054	22,50 (18,91)
150 cm	1583055	27,95 (23,49)
200 cm	1583056	38,50 (32,35)

## 3 Pendelleiste

Für PVC-Streifenvorhang, Edelstahl.

Länge	Art. Nr.	Preis
200 mm	1583057	2,65 (2,23)
300 mm	1582990	3,35 (2,82)

## 4 Streifenvorhangset

Bestehend aus:

- 5 x PVC-Streifen, 2.250 x 300 x 3 mm
- 5 x Pendelblech, 300 mm montiert
- 2 x Hakenleiste, 650 mm

1639967	129,- (108,40)
---------	-------------------

## 5 Lister Kälbermilch- und Futtererwärmer „E 2000“

230 V, Heizleistung 2.000 W, Höhe 810 mm, Durchmesser 145 mm, Eintauchtiefe max. 640 mm, Gewicht 3,5 kg. **Made in Germany.**

1427249	199,- (167,23)
---------	-------------------

## 6 Lister Kälbermilch- und Futtererwärmer „E 2008“

Hochleistungsfähige Chrom-Nickelstahl-Heizspirale mit langer Lebensdauer. Thermostatsteuerung. Bei geringster Füllmenge betriebsbereit. 230 V, Heizleistung 2.300 W, Höhe 860 mm, Durchmesser 145 mm, Eintauchtiefe 690 mm, Gewicht 4,8 kg. **Made in Germany.**

180030	199,- (167,23)
--------	-------------------

## 7 Lister Kälbermilch- und Futtererwärmer „E 3000“

Wie 180030, jedoch Edelstahl-Standrohr, Heizleistung 3.000 W, Gewicht 5,3 kg. **Made in Germany.**

1297272	249,- (209,24)
---------	-------------------

## 8 Lister Kälbermilch- und Futtererwärmer „Quirl E 2004“

Wie 180030, jedoch sternförmig mit 150 mm Durchmesser, Heizleistung 2.300 W, Gewicht 4,0 kg.

111172	249,- (209,24)
--------	-------------------

## 9 KERBL Kälbermilch- und Futtererwärmer „EasyHeat“

Mit stufenloser Thermostatsteuerung, leicht zu reinigen. 230 V, 0 bis +80 °C, Höhe 860 mm, Durchmesser 160 mm, Eintauchtiefe 130 – 750 mm, IP X7, Gewicht 4,7 kg.

Heizleistung	Art. Nr.	Preis
2.300 W	1581956	159,- (133,61)
3.000 W	1877792	179,- (150,42)

## KERBL Kälbermilch- und Futtererwärmer „SuperHeat“

Mit stufenloser Thermostatsteuerung, leicht zu reinigen. 230 V, Heizleistung 2.300 W, +10 bis +90 °C, Höhe 800 mm, Durchmesser 160 mm, Eintauchtiefe 160 – 700 mm, IP X7, Gewicht 3,8 kg.

Version	Art. Nr.	Preis
ohne Display	2011504	275,- (231,09)
10 mit Display	1969753	329,- (276,47)





**1 Bonimal TEC Kälbertränke-eimer 8 l**  
Kunststoff (transparent, lebensmittelecht). Mit Skala, rotem Sauger, Metallbügel, lebensmittelecht.

<b>2093074</b>	<b>9,95</b> (8,36)
----------------	-----------------------

**2 KERBL Kälbertränkeimer 8 l**  
Kunststoff. Mit Hygieneventil, gelbem Sauger, Metallbügel, lebensmittelecht.

<b>1210110</b>	<b>14,95</b> (12,56)
----------------	-------------------------

**3 KERBL Kälbertränkeimer 8 l**  
Kunststoff. Mit Ventil, rotem Sauger und Metallbügel, säurebeständig, lebensmittelecht, kadmiumfrei, leicht zu reinigen.

<b>140947</b>	<b>7,95</b> (6,68)
---------------	-----------------------

**4 KERBL Kälbertränkeimer 8 l**  
Kunststoff (transparent, lebensmittelecht), säurebeständig. Füllstandsanzeige, Metallbügel, ohne Ventil.

Farbe	Art. Nr.
weiß	1733872
gelb	1733873
rosa	1733874
blau	1733875
beere	1976572
<b>Preis</b>	<b>6,95</b> (5,84)

**5 KERBL Ersatzventil**  
Für Kälbertränkeimer mit Standard-Ventil und Super-Sauger (100 mm, mit Kreuzlochung).

<b>1737156</b>	<b>3,30</b> (2,77)
----------------	-----------------------

**6 KERBL Ersatzventil**  
Für Kälbertränkeimer mit Standard-Ventil und Latex-Sauger (100 mm, mit Kreuzlochung).

<b>1733876</b>	<b>3,30</b> (2,77)
----------------	-----------------------

**7 KERBL Ersatzventil**  
Für Kälbertränkeimer mit Hygiene-Ventil und Latex-Sauger (100 mm, mit Kreuzlochung).

<b>1733877</b>	<b>7,50</b> (6,30)
----------------	-----------------------

**8 KERBL Ersatzventil**  
Für Kälbertränkeimer mit Fixclip-Ventil und Naturkautschuk-Sauger (100 mm, mit Kreuzlochung).

<b>1914409</b>	<b>5,60</b> (4,71)
----------------	-----------------------

**9 KERBL Kälbersauger „Standard“**  
Länge 100 mm, gelb, mit Kreuzlochung.

<b>103404</b>	<b>1,10</b> (0,92)
---------------	-----------------------

**10 KERBL Kälbersauger „Latex“**  
100 mm, beige, mit Kreuzlochung.

<b>1312973</b>	<b>1,20</b> (1,01)
----------------	-----------------------

**11 KERBL Kälbersauger „Super“**  
Länge 100 mm, rot, mit Kreuzlochung. Inhalt 5 St.

<b>2099939</b>	<b>6,30</b> (5,29)
----------------	-----------------------

**12 KERBL Deckel „MilkGuard“**  
Für Kälbertränkeimer 8 l, Kunststoff. Zum Befestigen an Aufhängeblechen. Hält Fliegen, Schmutz und Regenwasser fern.

<b>1824645</b>	<b>3,30</b> (2,77)
----------------	-----------------------

**13 KERBL Auswurfsicherung „Bucket Guard“**  
Für Kälbertränkeimer, Set mit Eimerhalter. Inhalt 3 St.

<b>1914408</b>	<b>11,50</b> (9,66)
----------------	------------------------

**14 KERBL Aufhängeblech**  
Für Kälbertränkeimer. 2 Stück.

<b>631373</b>	<b>3,20</b> (2,69)
---------------	-----------------------

**15 KERBL Kälberflasche „Speedy Feeder“**  
Der Sauger am Rand erlaubt einfaches Entleeren. Dreistufiges Luftzufuhrventil erlaubt eine einfache Kontrolle des Milchzuflusses. Inhalt 2,5 l.

<b>646126</b>	<b>31,95</b> (26,85)
---------------	-------------------------

**16 Bonimal TEC Futterschale 6 l**  
Kunststoff, temperaturbeständig, lebensmittelecht, grau.

<b>2093081</b>	<b>3,95</b> (3,32)
----------------	-----------------------



## 1 KERBL Kälberiglu „CalfHouse PE UV+“

### „CalfHouse PE UV+“

Aus HDPE (High Density Polyethylen) für hohe Stabilität und Langlebigkeit. Mehrstufige Belüftungsklappe, glatte Innenwände für einfache Reinigung, integrierter Griff zum Anheben, für 1 Kalb. Inkl. Umzäunung, einer Tränkeimerhalterung und zwei Eimerhalterungen. Restliches Zubehör ist nicht im Lieferumfang enthalten.

L x B x H Iglu: 205 x 115 x 135 cm,  
L x B x H Zaun: 150 x 110 x 96 cm.

<b>1629774</b>	<b>ab 1 St. je</b>	<b>739,-</b> (621,01)
	<b>ab 2 St. je</b>	<b>709,-</b> (595,80)
	<b>ab 4 St. je</b>	<b>689,-</b> (578,99)
	<b>ab 8 St. je</b>	<b>679,-</b> (570,59)

## 2 KERBL Kälberiglu „CalfHouse Master Plus“

Aus GFK (glasfaserverstärkter Kunststoff), stabil und UV-beständig. Bodenebene Schwelle an der Umzäunung, integrierte Schwelle verhindert Heraustreten von Einstreu, Vollgummiräder für leichten Transport, Drehtür mit zwei Fressöffnungen. Inkl. Umzäunung, Tränkeimerhalterung und zwei Eimerhalterungen. Restliches Zubehör ist nicht im Lieferumfang enthalten.

L x B x H Iglu: 200 x 115 x 135 cm,  
L x B x H Zaun: 150 x 110 x 96 cm.

<b>1438165</b>	<b>ab 1 St. je</b>	<b>649,-</b> (545,38)
	<b>ab 2 St. je</b>	<b>639,-</b> (536,97)
	<b>ab 4 St. je</b>	<b>629,-</b> (528,57)
	<b>ab 8 St. je</b>	<b>619,-</b> (520,17)



## KERBL Futterbox für Kälberiglu

Am Zaun innen einhängbar, Befüllung von außen. Deckel zum Schutz vor Regen. Für Rauh- und Kraftfutter. Abb. ähnlich.

Inhalt	B x H x T/mm	Art. Nr.	Preis
11,5 l	330 x 512 x 270	<b>1876100</b>	<b>64,95</b> (54,58)
<b>3</b> 20 l	380 x 730 x 300	<b>1914411</b>	<b>139,-</b> (116,81)

## 4 KERBL Futterschale

Aus rostfreiem Edelstahl, 5,5 l. Universell einsetzbar, robust und hygienisch.

<b>1914678</b>	<b>12,95</b> (10,88)
----------------	-------------------------

## 5 KERBL Kälbertränkeimer 8 l

Kunststoff, mit Hygieneventil, gelbem Sauger, Metallbügel, lebensmittelecht.

<b>1210110</b>	<b>14,95</b> (12,56)
----------------	-------------------------

Lokale Tierschutzbestimmungen sind zu beachten!

## 6 KERBL Stall- und Baueimer

Stabil, 12 l, olivgrün.

<b>503639</b>	<b>6,50</b> (5,46)
---------------	-----------------------

## 7 KERBL Futterschale

Schlagzäher und temperaturbeständiger Kunststoff, lebensmittelecht. Inhalt 6 l, grün.

<b>1438428</b>	<b>4,20</b> (3,53)
----------------	-----------------------

## KERBL Kälberiglu „CalfHouse Premium+“

Aus GFK (glasfaserverstärkter Kunststoff), stabil und UV-beständig. Inkl. Verstärkungsrahmen und Umzäunung Metall verzinkt, Hehebügel und Holzschwelle. Fressplätze in der Breite verstell- und versperrbar. Tränkeimerhalter hochklappbar. Einfacher Zugang über große Eingangstüre. Eimer und Tröge nicht im Lieferumfang.

Typ	Kapazität	Maße Iglu L x B x H (cm)	Maße Zaun L x B x H (cm)	Fressplätze	Art. Nr.	Preis
<b>8</b> XL	bis zu 5 Kälber	238 x 223 x 189	209 x 221 x 120	5	<b>1914672</b>	<b>2.595,-</b> (2.180,67)
<b>9</b> XXL	bis zu 7 Kälber	340 x 296 x 204	280 x 299 x 120	7	<b>1968973</b>	<b>3.995,-</b> (3.357,14)

## 10 KERBL Langfuttertrog

Glasfaserverstärkter Kunststoff, besonders stabil, zum Einhängen, starke Einhängelaschen. Passt nahezu auf jede Vorrichtung mit bis zu 50 mm Stärke. Inhalt 42 l, B x H x T: 100 x 24 x 35 cm.

<b>1297794</b>	<b>61,95</b> (52,06)
----------------	-------------------------

## X KERBL Vordach

UV-beständige PVC-Plane mit 640 g/m<sup>2</sup>. L x B: 3,00 x 2,70 m. Für Umzäunung am Kälberiglu „CalfHouse Premium XL“ Art. Nr. 1914672

<b>1581957</b>	<b>749,-</b> (629,41)
----------------	--------------------------





## 1 Patura Kälber-Auto „Maxi“

Für Kälber bis 8 Wochen. Wände und Rost aus Kunststoff. Mehr Wärme durch erhöhte Liegefläche. Innenmaße 160 × 100 cm. Transporträder mit Deichsel optional.

Ausführung	Art. Nr.	Preis
mit Dach	1815721	1.220,- (1.025,21)
ohne Dach	1816142	1.034,- (868,91)

## X Patura Kälber-Auto „Mini“

Wie Kälber-Auto „Maxi“, jedoch für Kälber bis 2 Wochen. Innenmaße 120 × 80 cm. Transporträder mit Deichsel optional.

Ausführung	Art. Nr.	Preis
mit Dach	1815719	969,- (814,29)
ohne Dach	1815720	809,- (679,83)

## 2 Patura Transporträder mit Deichsel

Für Kälber-Auto „Mini“ und „Maxi“.

1443542	93,00 (78,15)
---------	------------------

## 3 KERBL Kälberbox

Feuerverzinkter Metallrahmen, Seitenwände aus PVC, zwei seitlich herausnehmbare Roste aus einem Holz-Kunststoff-Verbund. Gummiräder und Klappgriffe an der Vorderseite für einfacheres Versetzen. Einfache Reinigung und verbesserte Hygiene durch glatte Oberflächen. Fahrvorrichtung und Dach optional. Inkl. einer Tränkeimerhalterung und zwei klappbaren Eimerhalterungen.

B × H × T innen (cm)	Art. Nr.	Preis
85 × 106 × 130	1657375	749,- (629,41)
100 × 106 × 160	1657377	849,- (713,45)



Baukastensystem für die Einzel- oder Gruppenhaltung



Jetzt Praxis-Video anschauen!

## Patura Kälberbox für die Einzel- und Gruppenhaltung

Der Aufbau ist wandständig oder freistehend, als Einzel- oder Doppelreihe, in beliebiger Boxenanzahl möglich. Durch alternative Maße der Seitenwände lassen sich die Kälberboxen individuell an jede Situation anpassen.



Denken Sie an die neue Kälbertransportverordnung seit 01. Januar 2023!

NEU

NEU



Tierhaltung

## X KERBL Dach

Für Kälberbox, stufenlos arretierbar.

Version	Art. Nr.	Preis
Kälberbox klein	1738455	169,- (142,02)
Kälberbox groß	1738093	189,- (158,82)

## X Fahrvorrichtung

Für Kälberbox klein und groß.

1598811	74,95 (62,98)
---------	------------------

## 4 KERBL Doppelkälberbox

Set bestehend aus zwei vollständigen Kälberboxen (1657377) und Erweiterungsset (2120384). Einfacher Umbau zwischen Doppel- und Einzelboxen.

B × H × T innen (cm)	Art. Nr.	Preis
100 × 106 × 160	2119877	1.659,- (1.394,12)



## 5 KERBL Kälberbox „Premium“ mit schwenkbarem Boden

Zum schnellen und einfachen entmisten und reinigen. Griffiger und rutschsicherer GFK-Bodenrost, feuerverzinkter Metallrahmen, Seitenwände aus PVC, in beide Richtungen zu öffnende, zweiteilige Türe, Fahrvorrichtung optional.

B × H × T innen (cm)	Art. Nr.	Preis
103 × 118,5 × 163	2128357	975,- (819,33)



# Geburtshelfer/Kälberaufzucht



**1 HK Geburtshelfer „2020“**  
Robuste Ansatzstütze und seitliche Winkelstützen aus Kunststoff. Bewährte Mechanik 2020. Entriegelung auch unter schwerer Belastung jederzeit möglich. 2-teiliges Stahlrohr 1,80 m.

**820504** **229,-**  
(192,44)

**2 Lister Geburtshelfer „GH 1“**  
Aus Stahl, Grobgewinde, sicherer Rastermechanismus, Kopf mit Abbrutschsicherung DBGM, Kopfstück mit aufvulkanisiertem Gummiformteil. Länge 1,70 m.

**127845** **229,-**  
(192,44)

**X Lister Ersatzstrick 1 Paar**  
Für „GH 1“, aus Nylon.

**1152684** **6,90**  
(5,80)

**3 Enthornungsgerät**  
Mit Schutztrafo 24 V, Edelstahlablage und -brennspitze, Temperatur Brennspitze ca. +620 °C. 230 V/250 W, Länge Kabel 4 m.

**Made in Germany.**  
**859658** **189,-**  
(158,82)

**4 Lister Enthornungsgerät „CE-Standard“**  
Mit Schutztrafo 24 V/180 VA, durchbrennsicheres Heizelement. Temperatur an Brennspitze ca. +600 °C. Auswechselbare Brennspitze. Durch Sicherheitsgriff kein Kabel-Abknicken. 230 V/24 V, 170 W, Länge Kabel 4 m. Inkl. Brennspitze „B“ + „A“.

**1584014** **189,-**  
(158,82)

**X Lister Brennspitze**  
Für „CE-Standard“, Tiefe 12 mm.

Typ	„A“	„B“
Ø außen	16,0 mm	19,5 mm
Ø innen	13,0 mm	17,5 mm
Art. Nr.	<b>297339</b>	<b>297510</b>
Preis	<b>8,95</b> (7,52)	<b>9,95</b> (8,36)

**5 Akku-Enthornungsgerät „Buddex“**  
Heizt in 4 Sekunden auf eine Betriebstemperatur von +700 °C. Akku reicht für bis zu 40 Kälber. Inkl. 230 V-Netzadapter und 12 V-Stecker für Zigarettenanzünder.

**1530424** **209,-**  
(175,63)

**3 Lister Enthornungsgerät**  
Mit Schutztrafo 24 V/180 VA, durchbrennsicheres Heizelement. Temperatur an Brennspitze ca. +600 °C. Auswechselbare Brennspitze. Durch Sicherheitsgriff kein Kabel-Abknicken. 230 V/24 V, 170 W, Länge Kabel 4 m. Inkl. Brennspitze „B“ + „A“.

**4 Lister Enthornungsgerät**  
Mit Schutztrafo 24 V/180 VA, durchbrennsicheres Heizelement. Temperatur an Brennspitze ca. +600 °C. Auswechselbare Brennspitze. Durch Sicherheitsgriff kein Kabel-Abknicken. 230 V/24 V, 170 W, Länge Kabel 4 m. Inkl. Brennspitze „B“ + „A“.

**6 Gas-Enthornungsgerät „GasBuddex“**  
Tierschonendes Enthornen durch Betriebstemperatur von +650 °C. Edelstahlausführung, Piezozündung, 2 Gas-Kartuschen, Ersatzdüse, Werkzeug und Metallkoffer. Länge 310 mm, Aufheizzeit max. 3 min.

**1248410** **179,-**  
(150,42)

**7 Gas-Enthornungsgerät „AirBuddex“**  
Tierschonende Enthornung durch flächige Verödung der Hornanlage. Betriebstemperatur von +450 °C. Piezozündung, 2 Gas-Kartuschen und Transportkoffer. Aufheizzeit 60 Sek.

**2085655** **229,-**  
(192,44)

**8 Bonimal TEC Kälberdecke**  
Atmungsaktiv und wasserabweisend. Mit Nylonriemen und Kunststoff-Klippverschlüssen. Wasserdicht 3.000 mm/WS, maschinenwaschbar bei 30 °C. Länge 75 cm.

**2093073** **19,95**  
(16,76)

**9 Kälberdecke „Premium“**  
Aus 4-schichtigem, atmungsaktivem und wasserabweisendem Material. Wärmende Schaumstoffschicht. Mit Beinurten, Klettverschlüssen an der Brust, verstellbarer Bauchlatz. Wasserdicht 5.000 mm/WS, maschinenwaschbar bei 30 °C.

Länge	Art. Nr.	Preis
70 cm	<b>1379822</b>	<b>36,95</b> (31,05)
80 cm	<b>1381578</b>	<b>36,95</b> (31,05)

# Anbindung/Markierung/Rinderhaltung



## 1 Bodenanker

Zum Aufdübeln, feuerverzinkt.

1175580 **5,95**  
(5,-)

## 2 Lister Nylonband „2“

Metall-Laschen, 2-lagig.

Länge	Art. Nr.	Preis
1,80 m	306674	14,95 (12,56)
1,90 m	301048	15,50 (13,03)

## 3 Lister Nylonband „2S“

Kunststoff-Kauschen, Metallverstärkung, 2-lagiges Band.

Länge	Art. Nr.	Preis
1,80 m	306675	14,95 (12,56)
1,90 m	306676	15,50 (13,03)

## 4 KERBL Grabnerkette

Ø Ring innen 50 mm, Stärke Ring 10 mm, Stärke Glied 8 mm, galvanisch verzinkt.

Länge	Art. Nr.	Preis
1,80 m	394679	16,95 (14,24)
1,90 m	817048	17,95 (15,08)

## 5 KERBL Trevira-Rinderanbindung

Halsband 130 × 4 cm, verzinktes, doppeltes Kettenteil mit Karabiner und Knebel. Stärke Glied 6 mm.

303554 **21,95**  
(18,45)

## X KERBL Trevira-Kälberanbindung

Lederverstärkt, Kette mit Knebel und Ring (für die individuelle Anbindung), Riemen 85 × 4 cm.

198913 **13,95**  
(11,72)

## 6 KERBL Halsmarkierungsband Ringverschluss Metall

130 × 4 cm, schwarz/weiß.

658951 **3,95**  
(3,32)

## KERBL Halsmarkierungsband Rollschnalle Metall

Breite 4 cm, schwarz/weiß.

Länge	Art. Nr.	Preis
7 120 cm	820535	4,50 (3,78)
135 cm	1058821	4,70 (3,95)

## 8 KERBL Nummer

Für Bänder bis 4 cm Breite, Kunststoff, 44 × 46 mm.

Ziffer	Art. Nr.
0	1662860
1	1667736
2	1669341
3	1670047
4	1661389
5	1670152
6/9	1666881
7	1670153
8	1670154
Preis	0,55 (0,46)

## 9 KERBL Fesselband 1 St.

Zur Markierung von Kühen, Kunststoff, unbeschriftet. Länge 37 cm.

Farbe	Art. Nr.
blau	541341
gelb	541339
grün	541342
rot	541340
Preis	2,15 (1,81)

## 10 KERBL Fußfessel

Aus Nylon, waschbar, erleichtert das Aufstehen der Kühe nach dem Kalben, schützt vor Verletzungen.

583975 **10,50**  
(8,82)

## 11 KERBL Schlagfessel verzinkt

Robust, größenverstellbar, mit Teleskopfedern. Verhindert das Schlagen der Tiere. Mit schwarzer (unten) und grüner Kappe (oben).

1384390 **8,95**  
(7,52)

## 12 KERBL Viehblende

Nylon mit Halfter, Kinnkette und starkem Lederriemen. Optimale Blendform und Passgröße.

825911 **33,50**  
(28,15)

## 13 KERBL Hebegerät

Für Kühe, die sich aus eigener Kraft nicht mehr erheben können (z. B. Schweregeburt). Verstellbar. Tragkraft 1.500 kg.

825683 **185,-**  
(155,46)

# Rinderhaltung



**1 Klauenscheibe „Standard“**  
Gedrehter Stahlteller mit Hartmetall-Bestückung, einseitige 30er Körnung.

Ø	Art. Nr.	Preis
115 mm	424246	24,50 (20,59)
125 mm	631322	29,95 (25,17)

**X Technovit® Dosierpistole**  
Für Technovit-2-Bond 200 ml.  
**1852650** **44,95**  
(37,77)

**2 Klauenpflegeset**  
„Technovit® 6091“ 10er-Pack  
Ein wichtiges Hilfsmittel für die Klauen- und Hufbehandlung.  
Lieferumfang: Beschleuniger, 1.000 g Pulver, 500 ml Flüssigkeit, 10 St. Holzklötze, 10 St. Anrührbecher, 10 St. Spatel.  
**123439** **99,95**  
(83,99)



**Gefahr**

H225 Flüssigkeit und Dampf leicht entzündbar.  
H302 Gesundheitsschädlich bei Verschlucken.  
H302 + H312 + H332 Gesundheitsschädlich bei Verschlucken, Hautkontakt oder Einatmen.  
H312 Gesundheitsschädlich bei Hautkontakt.  
H315 Verursacht Hautreizungen.  
H317 Kann allergische Hautreaktionen verursachen.  
H318 Verursacht schwere Augenschäden.  
H319 Verursacht schwere Augenreizung.  
H332 Gesundheitsschädlich bei Einatmen.  
H335 Kann die Atemwege reizen.  
H371 Kann die Organe schädigen.  
H373 Kann die Organe schädigen bei längerer oder wiederholter Exposition.

**3 Holzklötz Standard**  
Für Klauenpflege, Länge 112 mm.  
**Inhalt Art. Nr. Preis**

1 St.	186010	1,05 (0,88)
10 St.	1471870	10,- (8,40)

**4 KERBL Klauenverband „Vettastic“**  
Zum Bandagieren von Klauen und Befestigen von Schutzverbänden. Länge 4,5 m.  
**Breite Farbe Art. Nr. Preis**

7,5 cm	hellgrün	1324537	1,80 (1,51)
7,5 cm	rot	1381986	1,80 (1,51)
7,5 cm	blau	1324538	1,80 (1,51)
10 cm	hellgrün	1381985	2,20 (1,85)
10 cm	rot	1381987	2,20 (1,85)
10 cm	blau	1376909	2,20 (1,85)

**5 Bandagenmesser**  
Zum einfachen und sicheren Entfernen von Klauenbandagen, Fesselbändern etc. Gebogene Form. Auswechselbare Klänge. Länge 80 cm. Auch zum Öffnen von Strohballen.  
**1917173** **27,95**  
(23,49)

**Saugentwöhner „Müller“**  
Inhalt 2 St.  
**Passend für Art. Nr. Preis**

6 Jung- und Großvieh	521375	8,95 (7,52)
6 Großvieh	584970	8,95 (7,52)

**Saugentwöhner „SuckStop Müller“**  
Langfristiger Lerneffekt bei trinkendem Tier durch nach innen gerichtete Fortsätze. Leichte Handhabung und schonende Anwendung durch elastische Beschaffenheit.  
Inhalt 2 St.  
**Passend für Art. Nr.**

7 Kälber und Jungvieh	1814200
Jung- und Großvieh	1814201
Großvieh	1814722
<b>Preis</b>	<b>14,95</b> (12,56)

**8 Lister Rinderschermaschine „Super 3000“**  
Leistungsstarker und laufruhiger Spezialmotor mit großer Kraftreserve. Bestehend aus Grundgerät, Scherkopf und Schermessersatz „LI A 6“. Lieferung mit Spezial-Schermaschinenöl im robustem Kunststoffkoffer. 230 V AC, 350 W, Netzkabel 5 m, Gewicht ohne Kabel 1.300 g.  
**184070** **389,-**  
(326,89)

**X Lister Schermessersatz**  
Ober- und Untermesser.  
Für „Super 3000“.  
**Typ Geeignet Art. Nr. Preis für**

„LI A 2“	Pferde- und Euterschur	198240	52,90 (44,45)
„LI A 5“	Schafschur	195264	44,90 (37,73)
„LI A 6“	saubere oder leicht verschmutzte Rinder	195263	52,90 (44,45)

**9 Akku-Schermaschine „FarmClipper Akku2“**  
Inkl. 2 x Li-Ion-Akku, 14,4 V, Schermesser 21/23 Zähne, Ladestation, Schraubenzieher, Spezialöl, stabilem Koffer. Gewicht mit Akku 1.090 g, Akku-Laufzeit 90 min.  
**1815804** **279,-**  
(234,45)

**10 Viertelmelker**  
Robuster Kunststoff, stabiler Griff, leicht zu reinigen, zum getrennten Abmelken einer Zitze bei erhöhter Zellzahl. Inhalt 8 l.  
**1667338** **38,95**  
(32,73)

**11 KERBL Melkeimer 30 l**  
Aus Polycarbonat, lebensmittelecht, doppelte Skala (kg und lb), Höhe Metalltragebügel 143 mm.  
**Farbe Art. Nr. Preis**

blau	1550556	99,95 (83,99)
grün	1533729	99,95 (83,99)





NEU



NEU



**1 KERBL Milchzelltest „KerbaTest“**  
Zur Bestimmung des Zellgehalts der Rohmilch. Inhalt 1 l.  
**1004231** **6,90**  
(5,80)

**2 Euterpapier „UdderoClean“**  
Für Hand- und Euterreinigung, feucht, im Eimer, 200 × 200 mm, Inhalt 1.000 St.  
**1132302** **28,95**  
(24,33)

**X KERBL Nachfüllpackung**  
Für „UdderoClean“, 1.000 St.  
**1132303** **23,95**  
(20,13)

**3 Keron Einmalhandschuh „Nitrile Premium“ 50 St.**  
Besonders geeignet als Melkhandschuh, aus Nitril. Länge 30 cm, Materialstärke 0,2 mm, blau.  
**Gr.** **Art. Nr.**  
S (6,5 – 7) **1733292**  
M (7,5 – 8) **1733293**  
L (8,5 – 9) **1733294**  
XL (9,5 – 10) **1733295**  
XXL (10,5 – 11) **1733296**  
**Preis** **14,95**  
(12,56)

**4 KERBL Einmalhandschuh „Nitrile Top“ 100 St.**  
Lebensmittelecht, latex- und puderfrei, Länge 24 cm, Materialstärke 0,13 mm, blau.  
**Gr.** **Art. Nr.**  
S (6,5 – 7) **1361385**  
M (7,5 – 8) **1274301**  
L (8,5 – 9) **1275582**  
XL (9,5 – 10) **1254518**  
XXL (10,5 – 11) **1275583**  
**Preis** **12,95**  
(10,88)

**5 Einmalhandschuh „Nitrile Long Black“ 50 St.**  
Lebensmittelecht, latex- und puderfrei, Länge 300 mm, Materialstärke 5,5 mil/0,14 mm, schwarz.  
**Gr.** **Art. Nr.**  
S (6,5 – 7) **1657112**  
M (7,5 – 8) **1657113**  
L (8,5 – 9) **1657114**  
XL (9,5 – 10) **1657115**  
XXL (10,5 – 11) **1657116**  
**Preis** **9,50**  
(7,98)

**7 KERBL Ärmelschoner**  
Länge 40 cm, 100% wasserdicht, Gummibund an beiden Enden. Temperaturbeständig von -25 bis +70 °C. Inhalt 1 Paar. Material: Polyester mit PVC-Beschichtung.  
**1361894** **9,45**  
(7,94)

**8 KERBL Melkschürze**  
Begrenzt säure- und hitzebeständig, hochwertiger Kunststoff, wasser- und undurchlässig, äußerst reiß- und knickfest, Trägermaterial Polyester mit PVC-Beschichtung.  
120 × 80 cm, blau.  
**815893** **12,95**  
(10,88)

**6 KERBL Wandhalter**  
Für Einmalhandschuhe in der Spenderbox, Edelstahl.  
**1674595** **16,95**  
(14,24)

**9 KERBL Melkschürze „Premium“**  
Für Melkstand und Milchammer. Äußerst robust, reiß- und knickfest. Temperaturbeständig von -30 bis +50 °C. Wasserdicht >10.000 mm/WS, dunkelgrün.  
**Gr.** **L × B** **Art. Nr.**  
M 115 × 100 cm **1838923**  
L 125 × 118 cm **1823280**  
XL 140 × 124 cm **1849051**  
**Preis** **22,95**  
(19,29)

**10 Guttasyn® Chemikalienschürze „M3“**  
Für Pflanzenschutz, maschinenwaschbar bis 60 °C, aus lebensmittelechtem PVC.  
**L × B Farbe Art. Nr. Preis**  
100 × weiß **503997** **17,50**  
80 cm (14,71)  
120 × schwarz **1825204** **19,95**  
90 cm (16,76)

**11 Abspritzbrause „Gilmour“**  
Für heißes und kaltes Wasser. Gehäuse aus Metallguss. Mit isoliertem Handgriff, Hebelfixierung für Dauersprühen, Edelstahlfeder, mit selbstregulierender Anti-Tropf-Dichtung, Schlauchkupplung.  
**Farbe Einsatz Art. Nr. Preis**  
grün Kunst- **393844** **8,95**  
stoff (7,52)  
rot Messing **820476** **10,95**  
(9,20)

# Tränken



## 1 Lister Tränkebecken „TW 1 N“

Aus Aluminiumguss, korrosionsfest. Für alle Wasserfässer. Mit Flanschdichtung und eingesenkte Edelstahl-Druckzunge. Kunststoff-Ventil ohne Schrauben wechselbar.

**111164** **79,95**  
(67,18)

## 2 Lister Tränkebecken „SB 92“

Aus Guss, für Rinder und Pferde, gelochte Druckzunge verhindert "Ausschlabbern" des Wassers. Anschluss 1/2" IG oben/unten, Wasserzulauf 17 l/min bei 5 bar.

**1329752** **74,50**  
(62,61)

## 3 Lister Tränkebecken „SB 8 PK“

Aus Guss, Druckzunge und Ventilder aus Edelstahl, Kunststoffventil, für Rinder und Pferde. Anschluss 1/2" IG oben/unten.

**172624** **59,95**  
(50,38)

## 4 Lister Tränkebecken „SB 1“

Aus Kunststoff, für Rinder und Pferde, Wasserzulauf 19,6 l/min bei 5 bar, Anschluss 1/2" IG oben/unten.

**1581830** **19,95**  
(16,76)

## Lister Tränkebecken „SB 2 H“

Aus Kunststoff, für Rinder und Pferde. Mit Frostschutz-Thermostat. Tränkeschale und Ventil bis zu -20 °C frostfrei.

Anschluss 1/2" IG oben/unten. Wasserzulauf 19,6 l/min bei 5 bar.

Rohrheizung	5 ohne	6 mit
Leistung	33 W	54 W
Art. Nr.	140716	1171307
Preis	109,- (91,60)	129,- (108,40)

## 7 Lister Verbisschutz

Verzinkt, zum Schutz von Wasserrohren und Heizkabeln. B x H x T: 110 x 1.000 x 80 mm, Materialstärke 1,5 mm.

**1296248** **30,95**  
(26,01)

## 8 Lister Schutzbügel

Für Tränkebecken für max. 345 mm Tiefe und 280 mm Breite.

**10215972** **29,95**  
(25,17)

## 9 Lister Tränkezapfen „ST 7“

Aus Messing für Bullen, Sauen und Mastschweine. Wasserzulauf regulierbar. 1/2", Länge 97 mm.

**111082** **37,95**  
(31,89)

## 10 Lister Heizkabel

Integriertes Thermostat schaltet bei Leitungstemperaturen unter +5 °C ein und bei +15 °C wieder aus. Kein Trafo erforderlich. VDE-geprüft. Spannung 230 V.

Länge	Leistung	Art. Nr.	Preis
2 m	20 W	301045	<b>64,65</b> (54,33)
4 m	40 W	297454	<b>99,-</b> (83,19)
8 m	80 W	572594	<b>115,-</b> (96,64)
14 m	140 W	572595	<b>139,-</b> (116,81)
18 m	180 W	297453	<b>149,-</b> (125,21)
22 m	220 W	572596	<b>169,-</b> (142,02)



NEU



### 1 Lister Tränkebecken „SB 88 H“

Gusstränke, eingesenkte Edelstahldruckzunge. Messing-Ventil mit Edelstahl-Ventilfeder. Ventil und Tränkeschale bis ca. -20 °C frostfrei. Wasserzulauf einstellbar, DLG Signum-Test.

Anschluss 1/2" IG oben/1/2" IG unten/1/2" IG seitlich. Wasserzulauf 16 l/min bei 5 bar, 24 V/60 W.

**Trafo erforderlich.**

1298379	219,- (184,03)
---------	-------------------



### 2 Lister Trafo 230 V/24 V

Die Länge des Anschlusskabels bis zum letzten Tränkebecken darf max. 12 m betragen. 120 W.

504311	105,- (88,24)
--------	------------------



### X Lister Heizkabel

Spannung 24 V. **Trafo erforderlich.**

Länge	Leistung	Art. Nr.	Preis
1,6 m	18 W	504319	25,95 (21,81)
2,3 m	26 W	504320	33,90 (28,49)
3,0 m	33 W	504321	42,95 (36,09)
4,2 m	47 W	504322	51,95 (43,66)

### X Lister Alufolie selbstklebend

Länge 50 m, Breite 50 mm.

504315	12,95 (10,88)
--------	------------------

### X Lister Frostschutz-Thermostat

Für Trafobetrieb bis 384 W.

504316	99,- (83,19)
--------	-----------------

### 3 Lister Zirkulationspumpstation „Pro Komfort“

Mit integriertem Heizelement 230 V, Hocheffizienzpumpe max. 45 Watt, digitale Kontrollanzeige. Inkl. Ein- und Ausschaltregelung und Sicherheitstemperaturbegrenzer. Gewicht 20,5 kg, Anschlussfertig auf einer rostfreien Untergrundplatte.

2128067	2.495,- (2.096,64)
---------	-----------------------



### HOSP® Allweiter Tränkebecken

Aus Grauguss, vollständig emailiert, seitliche Abstellvorrichtung, Messingventil mit auswechselbarer Einschraubdüse für Hoch- und Niederdruck. Anschluss 1/2" IG oben/unten.

Typ	Zulauf	Art. Nr.	Preis
4	12 l/min bei 4 bar	110921	84,95 (71,39)
5	16 l/min bei 4 bar	110922	95,- (79,83)

### 6 HOSP® Tränkebecken

„E/2 Protective“

Schale und Halter aus Edelstahl. Sehr große, tiefe Beckenschale. Stiftventil sehr leichtgängig. Wassermenge einstellbar. Anschluss IG oben/unten. Wasserzulauf 20 l/min bei 4 bar. Mit stabilem, verschweißtem Edelstahlschutzbügel, Anschluss 3/4".

1914290	179,- (150,42)
---------	-------------------



### 7 HOSP® Allweiter Halter

2-Loch-Befestigung, Stahl, verzinkt, inkl. Schrauben. Für K/2, L/5, Rohre von 1 1/4" bis 2".

110923	13,50 (11,34)
--------	------------------

### X HOSP® Allweiter Halter

Für 2- oder 4-Loch-Befestigung, Stahl, verzinkt, inkl. Schrauben. Für K/2, L/5, D/1, Rohre von 1 1/4" bis 1 1/2".

110924	14,60 (12,27)
--------	------------------

Allweiter Ersatz- und Verschleißteile finden Sie im Onlineshop unter [baywa-landwirtschaft.de](http://baywa-landwirtschaft.de).



Aktuelle Preise finden Sie online in unserem BayWa Portal. Entweder QR-Code auf S. 1 scannen und Artikel in der Aktionswelt auswählen oder unter [baywa-landwirtschaft.de](http://baywa-landwirtschaft.de) die Artikelnummer in das Suchfeld eingeben.



# Tränken



**1 Suevia Tränkebecken „Mod. 61 Ideal“**  
Für Rinder und Pferde, besonders wartungsfreundlich. Leichtgängiges Messing-Pendelventil. Schale Gusseisen, emailliert. Anschluss 1/2" IG oben/unten, für Hoch- und Niederdruck.  
**167682** **40,95**  
(34,41)

**2 Suevia Tränkebecken „Mod. 19R-MS“**  
Doppeltränke, z. B. zwischen Buchten. Ganz emailliert, Messing-Doppelrohrventil, Wasserregulierung von außen, 20 l/min., Anschluss IG oben/unten.

Anschluss	Art. Nr.	Preis
1/2" IG	<b>650112</b>	<b>129,-</b> (108,40)
3/4" IG	<b>1575895</b>	<b>129,-</b> (108,40)

**3 Suevia Tränkebecken „Mod. 25R“**  
Schale Gusseisen, ganz emailliert. Wassermenge stufenlos von außen einstellbar. Für Rinder und Pferde. Wasserzulauf 12 l/min., Rohrventil Messing, Anschluss von oben/unten.

Anschluss	Art. Nr.	Preis
3/4" IG	<b>1730987</b>	<b>86,95</b> (73,07)
1/2" IG	<b>572572</b>	<b>86,95</b> (73,07)

**4 Suevia Tränkebecken „Mod. 115“**  
Große Schale aus Gusseisen, emailliert, Moment-Wasserregulierung, Wassermenge werkzeuglos einstellbar. Für Rinder, Bullen, Pferde. Wasserzulauf 14 l/min, Anschluss 1/2" IG oben/unten.  
**118832** **99,95**  
(83,99)

**5 Suevia Tränkebecken „Mod. 1200“**  
Hoher Wasserzulauf, geeignet für Rinder, Kühe, auch Anbindehaltung. Nach innen gebogener Rand gegen Wasserschlagen. Schale aus Edelstahl. Wasserzulauf 20 l/min, Rohrventil Messing.

Anschluss	Art. Nr.	Preis
1/2" IG	<b>847465</b>	<b>98,-</b> (82,35)
3/4" IG	<b>1730988</b>	<b>98,-</b> (82,35)

**6 Suevia Halter „Mod. 179“**  
Zur Befestigung von Tränkebecken an Standpfosten oder Rohren mit 1 1/4 - 2".  
**10125077** **9,25**  
(7,77)

**7 Suevia Tränkebecken „Aquathan Mod. 180P“**  
Aus UV-beständigem Aquathan-Kunststoff. Für Weidefässer, Messing-Niederdruckventil, Anschluss R 1/2" AG, oben. Inkl. Flanschdichtung. Für Rinder und Pferde.  
**694903** **48,95**  
(41,13)

**12**

**8 Suevia Tränkebecken „Mod. 375“**  
Tränkebecken mit Lockwassermulde, Gusseisen, ganz emailliert, Edelstahl-Ventil. Für Kälber, Schafe, Ziegen und Hunde. Für Ringleitungen geeignet. Anschluss 3/4" IG oben/unten.

Ventil	Art. Nr.	Preis
Edelstahl	<b>1273464</b>	<b>85,50</b> (71,85)
Messing	<b>1730990</b>	<b>71,25</b> (59,87)

**9 Suevia Tränkebecken „Mod. 130P“**  
Große Schale aus Kunststoff. Abdeckung Edelstahl, Schwimmventil. Für Pferde, Kälber, Schafe und Hunde. Anschluss 1/2" AG links/rechts.  
**856987** **62,95**  
(52,90)

**10 Suevia Tränkebecken „Mod. 41A“**  
Heizbar, Schale aus Gusseisen, innen emailliert. Für Rinder, Kühe, Bullen, Pferde, Schweine. Anschluss 1/2" AG unten (Kugelflansch). 24 V, Heizleistung 80 W. Wasserzulauf 15 l/min. Trafo wird benötigt.  
**573793** **275,-**  
(231,09)

**11 Suevia Tränkebecken „Mod. 46-MS“**  
Heizbar, Messing-Ventil, Schale aus Gusseisen, ganz emailliert. Messing-Pendelventil, Rohr- und Wandbefestigung. Für Rinder, Bullen, Kälber und Pferde. Trafo erforderlich. 24 V, Heizleistung 80 W.

Anschluss	Art. Nr.	Preis
3/4" IG	<b>1730989</b>	<b>189,-</b> (158,82)
1/2" IG	<b>573794</b>	<b>189,-</b> (158,82)

**13 Suevia Heizkabel 24 V**  
Zum Beheizen der Sticheitung. Leistung 20 W, Länge 2 m.  
**10125082** **41,50**  
(34,87)

**12 Suevia Trafo**  
Für Tränkebecken und Heizkabel mit 24 V-Anschluss. 230 V/24 V.

Leistung	Art. Nr.	Preis
100 W	<b>573798</b>	<b>95,-</b> (79,83)
200 W	<b>10219412</b>	<b>125,-</b> (105,04)
400 W	<b>10393266</b>	<b>205,-</b> (172,27)

**13 Suevia Heizkabel 24 V**  
Zum Beheizen der Sticheitung. Leistung 20 W, Länge 2 m.  
**10125082** **41,50**  
(34,87)

**Suevia Tränkenuckel „Mod. 326-MS 1/2“**  
Mundstück Edelstahl, 1/2" AG. Für Kälber, Bullen, Sauen und Eber.

Material Anschluss	Art. Nr.	Preis
Edelstahl	<b>12511037</b>	<b>34,50</b> (28,99)
<b>NEU</b> Messing	<b>11231603</b>	<b>32,25</b> (27,10)

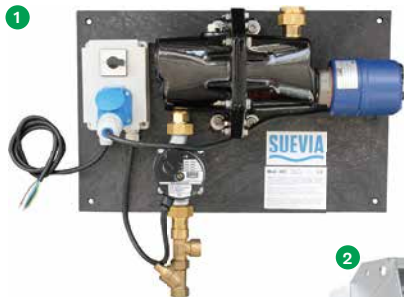

### 1 Suevia Heizgerät „Mod. 303“

Zum Frostfreihalten von isolierten Ringleitungen mit 1/2" oder 3/4". Umwälzpumpe 230 V/93 W, Pumpe mit Edelstahl-Unterteil, Überhitzungsschutz (STB), Anschluss 3/4". Inkl. Entlüftungs-, Überdruck- und Rückschlagventil, Rückschlagklappe. Auf Grundplatte vormontiert. Heizstab 230 V/3.000 W, Leitungslänge max. 200 m.

**573800** **1.089,-**  
(915,13)

### X Suevia Heizgerät „Mod. 317“ NEU

Wie „Mod. 303“, jedoch mit Rücklauf-temperatursteuerung

**11252886** **1.295,-**  
(1.088,24)



### 2 Suevia Tränke „Mod. 500“

Schale aus Edelstahl, leichtgängiges Ventil für Hoch- und Niederdruck. Für Milchkühe und Rinder. Anschluss 3/4" AG links/rechts. Wasserzulauf 30 l/min. B x H x T: 40 x 45 x 39 cm.

**573795** **429,-**  
(360,50)

### X Suevia Zusatzheizung „Mod. 523“

Für Trogtränken Mod. 500, 502 (ab Bj. 12.13), dadurch frostsicher! Trafo wird benötigt. 24 V/80 W.

**10292028** **46,95**  
(39,45)



### 3 Suevia Tränke „Mod. 520“

Schalen aus Edelstahl, 2 gegenüberliegende Tränkstellen, für Wand- und Rohrbefestigung, Anschluss 3/4" AG seitlich, ein oder zwei Zusatzheizungen möglich. Wasserzulauf 30 l/min. B x H x T: 74 x 51 x 43 cm.

**302795** **729,-**  
(612,61)

### X Suevia Ringleitungs-Anschlussset

Für Trogtränken Mod. 520, 620.

**11727712** **33,95**  
(28,53)

### X Suevia Zusatzheizung „Mod. 524“

Für Trogtränke Mod. 520, dadurch frostsicher! Trafo erforderlich. 24 V/80 W.

**10510834** **51,50**  
(43,28)

### 4 Suevia Flach-Schwenktrog

Aus Edelstahl, mit verzinkten Wandkonsolen. Anschluss 3/4" AG links/rechts, B x H x T: 150 x 60 x 57,5 cm. Für Rinder und Milchkühe.

**1746298** **999,-**  
(839,50)



### 5 KERBL Tränkebecken „Mod. 221500“

Trinkschale Grauguss, rostfreie Edelstahlzunge, Anschluss 1/2" IG oben/unten, Inhalt 1,45 l.

**767954** **21,95**  
(18,45)



### 6 KERBL Tränkebecken „G51“

Große Trinkschale aus Grauguss, emailtiert, Messing-Rohrventil. Für Wand- und Rohrmontage. Anschluss 1/2" IG oben/unten. Wasserzulauf 8 l/min bei 3 bar, Inhalt 1,7 l.

**1189651** **42,95**  
(36,09)



### 7 KERBL Schwimmer-Tränkebecken „S30“

Hochwertiger Kunststoff, Ablaufstopfen zur leichten Reinigung. Schwimmerventil für Hochdruck, für Wand- und Rohrmontage. Anschluss 1/2" links/rechts, Wasserzulauf 6,5 l/min bei 3 bar, Inhalt 5 l.

**1598915** **54,95**  
(46,18)



### 8 KERBL Schwimmer-Tränkebecken „S1098“

Edelstahl, korrosionsfrei und robust. Anschluss 1/2" links/rechts, Wasserzulauf 6,5 l/min bei 3 bar, Inhalt 2,5 l.

**2026019** **45,95**  
(38,61)



### 9 KERBL Heizkabel 230 V

Steckerfertig montiert (geprüfte VDE-Sicherheit), mit Thermostat. Hält Wasserleitungen frostfrei bis max. -45 °C. Nicht geeignet für Heizungsrohre. Bei zusätzlicher Isolierung Thermostat nicht mitisolieren.

Länge	Leistung	Art. Nr.	Preis
1 m	16 W	1438763	19,95 (16,76)
2 m	32 W	1297547	24,95 (20,97)
4 m	64 W	1297548	29,95 (25,17)
8 m	128 W	1297549	39,95 (33,57)
12 m	192 W	1297550	45,95 (38,61)
14 m	224 W	1297551	49,95 (41,97)
18 m	288 W	1297782	59,95 (50,38)
24 m	384 W	1297783	69,95 (58,78)



Aktuelle Preise finden Sie online in unserem BayWa Portal. Entweder QR-Code auf S. 1 scannen und Artikel in der Aktionswelt auswählen oder unter [baywa-landwirtschaft.de](http://baywa-landwirtschaft.de) die Artikelnummer in das Suchfeld eingeben.

# Geflügelhaltung



**GALLUTEC Geflügeltränke**  
Aus lebensmittelechtem Kunststoff, mit Tragegriff und Bajonettverschluss. Inkl. Standfüßen, dadurch geringere Verschmutzung.

Inhalt	Art. Nr.	Preis
1 1,5 l	2033550	5,50 (4,62)
2 3 l	2033551	7,50 (6,30)
3 5 l	2033552	9,50 (7,98)

**Stükerjürgen Geflügeltränke**  
Aus Kunststoff. Mit Doppelzylinder, automatischem Wasserzulauf, Tragegriff und Bajonettverschluss. Zum Aufhängen geeignet.

**Standfüße nicht im Lieferumfang!**

Inhalt	Art. Nr.	Preis
4 6 l	118626	19,95 (16,77)
5 12 l	118627	28,95 (24,33)

**6 Stükerjürgen Standfüße, 4 St.**  
Kunststoff, für Geflügeltränken 6 und 12 l.

1725393	4,60 (3,87)
---------	----------------

**7 Stükerjürgen Geflügeltränke „4Seasons Drinker“**  
Kunststoff, beheizbar mit Doppelzylinder, Standfüßen und Tragegriff. Inkl. 220 V Netzteil, Leistung 15 W, Frostsicher bis zu -15 °C. Inhalt 3 l.

2128068	89,- (74,79)
---------	-----------------

**8 KERBL Geflügeltränkeimer**  
Aus hochwertigem Kunststoff (lebensmittelecht), mit Tragebügel und Füßen. Inhalt 12 l.

1272729	29,95 (25,17)
---------	------------------

**9 KERBL Geflügeltränkeimer**  
Aus hochwertigem Kunststoff (lebensmittelecht), mit Tragebügel. Inhalt 18 l.

859686	26,95 (22,65)
--------	------------------

**10 Stükerjürgen Tränkeautomat „T 320“**  
Zur Kükenaufzucht, Hähnchenmast, Legehennen- und Putenhaltung. Einfache Montage und Höhenverstellung, automatische Wasserbefüllung mit regelbarer Wasserstandshöhe. Nur für Niederdruck geeignet! **Schwimmertopf erforderlich.**

127976	38,95 (32,73)
--------	------------------

**11 Sima Geflügeltränke**  
DLG-geprüft, feuerverzinkt, zum Anschluss an Gummi- bzw. Kunststoffrohrleitung. Standfest ohne Ständer. Wasserzufuhr durch fein einstellbaren Schwimmer regulierbar (auch bei unterschiedlichem Druck). Für Hoch- und Niederdruck. Mit Schlauchanschluss. Inhalt 8,5 l.

149403	139,- (116,81)
--------	-------------------

**12 Geflügeltränke automatisch**  
Aus Kunststoff, von oben einfüllbar, Trinkteller 20 cm über dem Boden. Inhalt 30 l, Höhe 750 mm.

174076	29,95 (25,17)
--------	------------------

**13 Stükerjürgen Schwimmertopf**  
Für Tränkeautomat „T 320“. Inhalt 7 l.

527282	16,95 (14,24)
--------	------------------

**13 Tränkenwärmer rund**  
Aus Kunststoff. Sicherer 24 V-Betrieb mit Netzteil für 230 V. Leistung 15 W, Durchmesser 25 cm.

- Mit rutschfesten Füßen für sicheren Stand der Heizplatte
- Mit Anti-Rutsch-Streifen an der Oberseite für sicheren Stand der Tränke

1384705	32,95 (27,69)
---------	------------------

**14 Tränkenwärmer viereckig**  
Aus Gummi. Sicherer 24 V-Betrieb mit Netzteil für 230 V. Leistung 18 W, L x B x S: 240 x 240 x 7 mm.

- Mit rutschfesten Füßen für sicheren Stand der Heizplatte
- Mit Anti-Rutsch-Streifen an der Oberseite für sicheren Stand der Tränke

1584016	47,95 (40,29)
---------	------------------





## 1 Futterkorb

Verzinkt, Höhe 500 mm, Durchmesser 380 mm oben/140 mm unten.

<b>1132306</b>	<b>21,95</b>
	(18,45)

## 2 Stükerjürgen Geflügeltrog

Metall-Fressgitter, pflegeleicht und stabil. Aus hochwertigem Kunststoff.

L x B	Art. Nr.	Preis
<b>Küken</b>		
50 x 7 cm	<b>118632</b>	<b>13,95</b>
		(11,72)
75 x 7 cm	<b>118633</b>	<b>16,95</b>
		(14,24)
<b>Junghennen</b>		
50 x 10,5 cm	<b>118669</b>	<b>18,50</b>
		(15,55)
75 x 10,5 cm	<b>118675</b>	<b>23,95</b>
		(20,13)
<b>Legehennen</b>		
75 x 20 cm	<b>118687</b>	<b>34,50</b>
		(28,99)
100 x 20 cm	<b>118696</b>	<b>42,95</b>
		(36,09)

## 3 Geflügeltrog Metall verzinkt

L x B	Art. Nr.	Preis
<b>Küken</b>		
50 x 7 cm	<b>584948</b>	<b>7,95</b>
		(6,68)
<b>Hennen</b>		
50 x 10 cm	<b>2033506</b>	<b>10,90</b>
		(9,16)
75 x 10 cm	<b>584951</b>	<b>13,95</b>
		(11,72)
100 x 10 cm	<b>726552</b>	<b>15,95</b>
		(13,40)

## 4 Futterautomat für Geflügel

Verzinktes Blech, zum Aufhängen oder Stellen.

<b>Fassungsvermögen</b>	18 kg	40 kg
<b>Durchmesser</b>	38 cm	46 cm
<b>Höhe Zylinder</b>	44 cm	58 cm
<b>Höhe Futter-schale</b>	7,5 cm	12,5 cm
<b>Anwendung</b>	Küken u. Jung-geflügel	Hühner u. Puten
<b>Art. Nr.</b>	<b>505953</b>	<b>505954</b>
<b>Preis</b>	<b>21,90</b>	<b>39,90</b>
	(18,40)	(33,53)

## GALLUTEC Futterautomat für Geflügel

Aus lebensmittelechtem Kunststoff, zum Aufhängen oder Stellen. Inkl. Standfüßen, dadurch geringere Verschmutzung.

Fassungsvermögen	Art. Nr.	Preis
<b>5</b> 2 kg/2,4 l	<b>2033553</b>	<b>9,50</b>
		(7,98)
<b>6</b> 4 kg/4,8 l	<b>2033554</b>	<b>13,90</b>
		(11,68)
<b>7</b> 8 kg/9,6 l	<b>2033555</b>	<b>19,90</b>
		(16,72)

## 8 Stükerjürgen Futterautomat mit Klappdeckel

Aus schlag- und bruchfestem Kunststoff. Neuartige Öffnung zum einfachen Befüllen von oben, auch in aufgehängtem Zustand. Fassungsvermögen 4,0 kg.

<b>1910152</b>	<b>14,50</b>
	(12,18)

**Stükerjürgen Futterautomat**  
Stabiler Kunststoff-Futterautomat mit Deckel, stufenlose Futterhöhen-einstellung möglich. Zum Aufhängen geeignet. Abgerundeter Tellerrand verringert Futterverschwendung.

Fassungsvermögen	Art. Nr.	Preis
<b>9</b> 6 – 8 kg	<b>1584787</b>	<b>13,95</b>
		(11,72)
<b>10</b> 12 – 15 kg	<b>1725149</b>	<b>22,50</b>
		(18,91)

## 11 Stükerjürgen Standfüße 4 St.

Für Futterautomat 6–8 und 12–15 kg.

<b>1725150</b>	<b>3,70</b>
	(3,11)

## 12 Futterautomat für Hühner

Verzinktes Metall. Neuartige Trittklappe. Futterzugang wird durch Gewicht von Hühnern ausgelöst. Kein Zugang für Schädner. Gewicht und Futtermenge einstellbar.

Fassungsvermögen	Art. Nr.	Preis
5 kg	<b>1910137</b>	<b>40,95</b>
		(34,41)
12 kg	<b>1910135</b>	<b>49,95</b>
		(41,98)
20 kg	<b>1910138</b>	<b>54,90</b>
		(46,13)

# Geflügelhaltung

1



2



NEU

4



5



6



7



3



NEU

8



9



NEU

10



## 1 Legenest

Leicht zu reinigen. Metall verzinkt, Nestmatte aus Polyethylen, Eier-Sammelbehälter aus ABS-Kunststoff. B × H × T: 31 × 42 × 31 cm. Inkl. Montageset zum Verbinden mehrerer Nester.

1910136	32,90 (27,65)
---------	------------------

## 2 KERBL Doppellegenest

Aus recyceltem Kunststoff, 2 Legeplätze, geneigter Boden zum leichten Entnehmen der Eier, Eingangstür kann nachts mithilfe der klappbaren Sitzstange verschlossen werden, Sitzstange erleichtert den Tieren den Einstieg. Ohne Rückwand, für die Wandmontage. B × H × T: 59 × 53 × 52 cm.

2128363	69,95 (58,78)
---------	------------------

## 3 KERBL Nistschale

Für Doppellegenest 2128363 zur einstreulosen Nutzung. Muldenförmig, optimaler Komfort, schonende Eierzuführung zur Inspektionsklappe.

2128364	13,95 (11,72)
---------	------------------

## Legenest „Europa“

Vollautomatisch, stabil, aus Holz, schließt automatisch, sobald sich ein Huhn im Nestraum befindet. Huhn kann jederzeit Nest verlassen. Das Ei gleitet sanft in eine Schublade. 3 Legestellen.

Pos.	B × H × T	Art. Nr.	Preis
4 oben	95 × 74 × 40 cm	111152	99,- (83,19)
5 mitte	95 × 47 × 40 cm	111153	99,- (83,19)
6 unten	95 × 58 × 40 cm	111154	99,- (83,19)

## X Ersatzteile für Legenester „Europa“

	Art. Nr.	Preis
Ersatzschublade	178726	24,95 (20,97)
Kokosmatte mit Holzrahmen	118513	14,95 (12,56)
Kunststoffplatte	118506	2,50 (2,10)

## 7 Bruja Brutmaschine „3000 Digital“

Gehäuse aus Thermalschaumplastik, sechs Wasserrinnen, zwei große Sichtfenster, elektronisches Thermostat, 46 W-Heizelement, digitale Feuchtigkeitsanzeige, optische Temperaturwarnung, optische Feuchtigkeitswarnung, Display hintergrundbeleuchtet und Spezial-Brutthermometer. GS-geprüft. 230 V/19 W, Regelbereich 20 bis 40 °C, B × H × T: 54 × 20,6 × 41 cm.

Inkl. vollautomatischem Wendeeinsatz (12 Wendungen in 24 h) für 48 Hühner- oder 35 Enteneier.

1734007	239,- (200,84)
---------	-------------------

## 8 Brutthermometer

Speziell für Thermalplastik-Brutmaschinen.

184641	9,90 (8,32)
--------	----------------

## 9 Hygrometer

Zum Aufhängen, nur für Motorbrüter. Kunststoffgehäuse. Messtoleranz ±3 % im Bereich 25–100 %, Durchmesser 65 mm.

1299705	14,90 (12,52)
---------	------------------

## 10 KERBL LED-Schierlampe

Um die Entwicklung der in den Eiern enthaltenen Embryos zu verfolgen. Inkl. zwei Gummiaufsätze für verschiedene Eiergrößen ab 18 mm, Länge 12 cm, Ø 3,5 cm, 3 W, 150 lm, batteriebetrieben. Inkl. Batterie 1 × 1,5 V Mignon AA.

2099191	16,95 (14,24)
---------	------------------

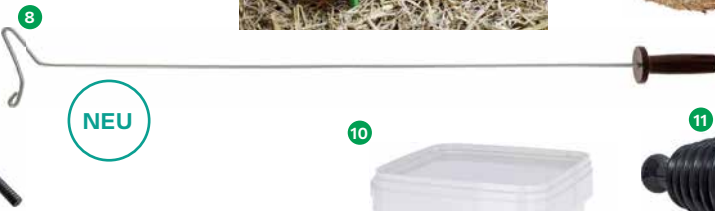

**1 Infrarot-Wärmestrahlergerät**  
Alu-Schirm 350 mm, 8 Lüftungsschlitze für bessere Luftzirkulation, dadurch längere Lebensdauer der Infrarot-Lampe, Befestigungskette. Netzkabel 5 m.  
**Lieferung ohne Lampe!**

<b>1395210</b>	<b>29,95</b> (25,17)
----------------	-------------------------

**2 Philips Infrarotlampe Hartglas**  
600 W/m<sup>2</sup> Wärmeerzeugung bei 60 cm Höhe, spritzwasserfest, äußerst stabil, breitere Strahlungsfläche dank Doppelreflektor. Rot.

Leistung	Art. Nr.	Preis
150 W	<b>1002656</b>	<b>7,95</b> (6,68)
250 W	<b>1002657</b>	<b>8,50</b> (7,14)

**3 Philips Infrarotlampe Stromsparversion**  
Lebensdauer ca. 5.000 h.

Leistung	Leistung wie	Art. Nr.	Preis
100 W	150 W	<b>561221</b>	<b>10,95</b> (9,20)
175 W	250 W	<b>561222</b>	<b>11,95</b> (10,04)

**4 GALLUTECH Infrarottheizstrahler inkl. 150 W Wärmelampe**  
Alu-Schirm Ø 210 mm, 6 Lüftungsschlitze für bessere Luftzirkulation, dadurch längere Lebensdauer der Infrarot-Lampe, mit Befestigungskette.

<b>2093076</b>	<b>22,95</b> (19,29)
----------------	-------------------------

**5 KERBL Wärmepatte „CosyHeat“ für Küken**  
Mit integriertem Thermostat, Drehregler für Temperaturregelung, höhenverstellbare Beine. 230 V-Netzteil, Spannung 24 V.

L x B/ cm	Für bis zu	Art. Nr.	Preis
30 x 30	25 Küken	<b>2009210</b>	<b>52,95</b> (44,50)
40 x 50	50 Küken	<b>2009211</b>	<b>78,95</b> (66,34)

**X KERBL Schutzabdeckung**  
**NEU**  
Verhindert das Aufspringen der Küken auf die Wärmepatte „Cosy-Heat“. Polypropylen, schwarz.

L x B/cm	Art. Nr.	Preis
30 x 30	<b>2099278</b>	<b>11,95</b> (10,04)
40 x 50	<b>2099279</b>	<b>21,95</b> (18,45)

**6 Geflügeltransportbox**  
Aus stabilem Kunststoff, mit Schiebetür an der Oberseite und Seitenklappe.  
B x H x T: 95 x 27,5 x 57 cm.

<b>1218060</b>	<b>62,95</b> (52,90)
----------------	-------------------------

**7 Geflügel-Fangnetz**  
Zum Einfangen von Hühnern, Gänsen, Enten. Stabiler Aluminiumrahmen, PE-Netz. Lange Version mit Teleskopstiel.

Ø x Länge	Art. Nr.	Preis
36 x 67 cm	<b>1910133</b>	<b>11,50</b> (9,66)
50 x 200 cm	<b>1910134</b>	<b>21,90</b> (18,40)

**8 KERBL Geflügel-Fanghaken**  
Problemloses und verletzungsfreies Einfangen, zum Greifen am Bein. 111 cm lang, Metall verzinkt.

<b>2099292</b>	<b>15,50</b> (13,03)
----------------	-------------------------

**9 Dinkelspelzenbriketts**  
Beschäftigungsmaterial für Geflügel, kann aggressives Verhalten und gegenseitiges Bepicken vorbeugen. Inhalt 24 St.

<b>2086535</b>	<b>13,50</b> (11,34)
----------------	-------------------------

**10 Milbenpulver „Dia Carid“**  
Zur Bekämpfung der roten Vogelmilbe, von Ameisen, Silberfischen und Asseln. Aus fossilem Plankton. Wirkt auch bei hoher Luftfeuchtigkeit. Aufwandsmenge 4 g/m<sup>2</sup> (Gelege).

**Biozidprodukte vorsichtig verwenden. Vor Gebrauch stets Etikett und Produktinformationen lesen!**  
**Für Biobetriebe geeignet!**

Inhalt	Art. Nr.	GP/kg	Preis
100 g	<b>1734108</b>	95,- (79,83)	<b>9,50</b> (7,98)
2.000 g	<b>1816170</b>	12,48 (10,49)	<b>24,95</b> (20,97)

**11 Birchmeier® Pulverzerstäuber „Bobby 0.5“**  
Wirksame Bekämpfung von Vogelmilben im Hühnerstall. Zum Zerstäuben von Steinmehl, Sulfaten etc. Feine Pulverwolke erreicht auch kleinste Ritzen und Öffnungen. Fassungsvermögen 0,5 l. inkl. 5 verschiedener Düsen.

<b>1755253</b>	<b>29,95</b> (25,17)
----------------	-------------------------

**12 Birchmeier® Pulverzerstäuber „DR 5“**  
Zum professionellen Zerstäuben von Steinmehl, Sulfaten etc. Druckerzeugung über leistungsstarke Handpumpe oder über Druckluftanschluss. Sicherheits- und Überdruckventil 4 bar. Fassungsvermögen 5 l.

<b>1592673</b>	<b>139,-</b> (116,81)
----------------	--------------------------



# Geflügelhaltung



## 1 KERBL Steuerung für automatische Hühnertür

Zum automatischen Öffnen von Klappen, Türen oder Schiebern an Geflügelställen. Steuerung über Lichtsensor, Zeituhr, manuell am Gerät oder über Taster.

Lieferumfang: Steuerung Motor und Seilzug, Netzadapter, Batterie, Lichtsensor, Umlenkrollenset, Bedienungsanleitung.

1729482	139,-
	(116,81)

## 2 KERBL Hühnertür inkl. Führungsschienen Alu

B × H	Art. Nr.	Preis
220 × 330 mm	1735126	23,95 (20,13)
300 × 400 mm	1735127	26,95 (22,65)
430 × 400 mm	2029772	33,95 (28,53)
	<b>NEU</b>	

## 3 KERBL Komplettsset automatische Hühnertüre

Beinhaltet Steuerung (1) und Schiebetür inkl. Führungsschienen (2). Für Batterie- oder Netzbetrieb.

**3 Jahre Garantie.**

B × H	Art. Nr.	Preis
220 × 300 mm	1814641	159,- (133,61)
300 × 400 mm	1814640	164,- (137,82)
430 × 400 mm	2026025	174,- (146,22)
	<b>NEU</b>	

## 4 KERBL Solar-Akku-Set

Für den energieunabhängigen Betrieb der automatischen Hühnertür, L × B × H: 34,7 × 23,5 × 1,7 cm, Lieferumfang: Solarpanel 6 V/10 W, LiPo-Akku 3,7 V/2.200 mAh, Montagekit für variable Anbringung, 5 m Kabel.

1922032	56,95
	(47,86)

## 5 KERBL Automatik-Verriegelung für automatische Hühnertür

Nachrüstset für Schiebetüren. Wird die Tür nicht über den Seilzug angehoben, verriegeln die Bolzen mittels Federkraft.

Komplettsset mit allen benötigten Schrauben.

**Hühnertür im Lieferumfang nicht enthalten!**

1941865	16,95
	(14,24)

## 6 Geflügelnetz „Euro Netz“, stromführend

Für Hühner, Gänse, Puten und Lämmer. 13 horizontale Kunststofflitzen, 12 stromführend (Chrom-Nickeldraht). Bodenlitze verstärkt, nicht stromführend. 15 Pfähle mit Doppelspitze. Maschenkreuzungspunkte mit Kunststoffplombe unlösbar verschweißt. Höhe 112 cm, Länge 50 m. GP 2,98 (2,50)/m.

1174428	149,-
	(125,21)



## 7 GALLU TEC Geflügelnetz grün

Mit Doppelspitze, verstärkte Oberlitze. Geringe Maschenweite im unteren Bereich. Höhe 112 cm.

Länge/ Art	Art. Nr.	GP/m	Preis
25 m/ nicht stromführend	2121353	3,40 (2,86)	84,95 (71,39)
50 m/ nicht stromführend	2121352	2,58 (2,17)	129,- (108,40)
50 m/ stromführend	2033538	2,98 (2,50)	149,- (125,21)

## 9 Tür für Elektrozaune

Stromführend, mit Kabel, Anschlüssen, 2 Jumbo-Standpfählen mit Doppelspitze. Öffnungsbreite 86 cm.

B × H	Geegnet für	Art. Nr.	Preis
86 × 105 cm	Für Elektrozaune bis 106 cm	1632650	69,95 (58,78)
86 × 125 cm	Für Elektrozaune von 95 - 125 cm	1536855	74,95 (62,98)

NEU



NEU



## 8 Ako Geflügelzaun „Premium“ grün, stromführend

Mit Doppelspitze, geringe Maschenweite im unteren Bereich. Höhe 106 cm.

Länge	Art. Nr.	GP/m	Preis
25 m	2101441	4,20 (3,53)	105,- (88,24)
50 m	2100439	2,98 (2,50)	149,- (125,21)

## X KERBL Geflügelnetz „Premium“ grün, nicht stromführend **NEU**

Mit Doppelspitze, geringe Maschenweite im unteren Bereich. Höhe 106 cm.

Länge	Art. Nr.	GP/m	Preis
25 m	2100438	3,80 (3,19)	94,95 (79,79)
50 m	2100437	2,78 (2,34)	139,- (116,81)



**i** Beschäftigung gemäß TierSchNutztV § 26 Absatz 1 Satz 2

**1** **Optiflo Tränkezapfen ½"**  
Komplett rostfreier Edelstahl, für Sauen und Kälber. Länge 75 mm.

**1008135** **5,95**  
(5,-)

**2** **Monoflo Beißtränke ½"**  
Edelstahl mit Düsenregulierung. Für Sauen, Mastschweine und Läufer.

**169962** **4,50**  
(3,78)

**3** **Arato Tränkezapfen „80“**  
Für Vormast- und Mastschweine. Edelstahl-Ventil mit verschleißgeschützter Dichtung. Anschluss R ½".

**111093** **42,95**  
(36,09)

**X** **Arato Tränkezapfen „84“**  
Für Sauen und Eber. Edelstahl-Ventil mit verschleißgeschützter Dichtung, Düsen für Hoch- und Niederdruck, Anschluss R ½".

**316804** **52,95**  
(44,50)

**4** **Arato Tränkezapfen „SN“**  
Für Mastschweine, Sauen, Eber. Bewährtes Edelstahl-Ventil mit Düsenregulierung, Anschluss R ¾".

**111091** **56,95**  
(47,86)

**5** **Lister Tränkezapfen „ST 7“**  
Messing-Tränkezapfen für Bullen, Sauen und Mastschweine. Wasserteiler regulierbar. ½", Länge 97 mm, 385 g.

**111082** **37,95**  
(31,89)

**6** **Arato Wandwinkel 15 °**  
Temperguss, verzinkt, ½".

**111094** **7,95**  
(6,68)

**7** **SUEVIA Tränkebecken „Mod. 20 VA“**

Für Sauen und Eber, Schale aus Gusseisen emailliert, Edelstahlventil, Wasserregulierung von außen. Anschluss ½" AG oben.

**1242530** **69,95**  
(58,78)

**8** **SUEVIA Tränkebecken „Mod. 95S-VA“**

Für Mastschweine ab 20 kg. Schale Gusseisen emailliert, seitliches Edelstahl-Ventil mit Wasserregulierung von außen. Anschluss ½" AG oben.

**302794** **75,95**  
(63,82)

**9** **Futterautomat für Mastschweine 100 l**

3 Fressplätze mit Abtrennung. Für bis zu 30 Mastschweine. Einstellbare Futtermenge durch Schieber. Behälter und Trog aus hochwertigem Kunststoff. Beißkanten und Seiten aus Edelstahl. Leichte Reinigung. B x H x T: 750 x 820 x 370 mm, Gewicht 11,7 kg.

**299120** **149,-**  
(125,21)

**10** **KERBL Infrarot-Wärmestrahlgerät**

Alu-Schirm Ø 210 mm. 6 Lüftungsschlitze für bessere Luftzirkulation, dadurch längere Lebensdauer der Infrarotlampe, mit Befestigungskette.

Netzkabel	Art. Nr.	Preis
2,5 m	<b>364019</b>	<b>15,95</b> (13,40)
5,0 m	<b>186001</b>	<b>17,95</b> (15,08)

**11** **KERBL Infrarotlampe Hartglas**  
Unempfindlich gegen Spritzwasser. Lebensdauer ca. 5.000 h.

Leistung	Art. Nr.	Preis
150 W	<b>1032691</b>	<b>5,95</b> (5,-)
250 W	<b>1032692</b>	<b>6,50</b> (5,46)

**12** **Philips Infrarotlampe Hartglas**

600 W/m<sup>2</sup> Wärmeezeugung bei 60 cm Höhe, spritzwasserfest, äußerst stabil, breitere Strahlungsfläche dank Doppelreflektor. Rot.

Leistung	Art. Nr.	Preis
150 W	<b>1002656</b>	<b>7,95</b> (6,68)
250 W	<b>1002657</b>	<b>8,50</b> (7,14)

**13** **KERBL Infrarotlampe, Stromsparversion**

Lebensdauer ca. 5.000 h.

Leistung	Leistung wie	Art. Nr.	Preis
100 W	150 W	<b>1032693</b>	<b>7,50</b> (6,30)
175 W	250 W	<b>1032694</b>	<b>7,95</b> (6,68)

**14** **Philips Infrarotlampe, Stromsparversion**

Lebensdauer ca. 5.000 h.

Leistung	Leistung wie	Art. Nr.	Preis
100 W	150 W	<b>561221</b>	<b>10,95</b> (9,20)
175 W	250 W	<b>561222</b>	<b>11,95</b> (10,04)

**15** **KERBL Sisalseil, 320 cm**

100 % Sisal, mit kleiner Schlaufe.

**1084685** **2,75**  
(2,31)

# Kaninchenhaltung/Schafhaltung



**1 KERBL Trinkflasche für Kaninchen**  
Für Kaninchen. Aus Kunststoff, mit Deckel, Halter und verschraubtem Tränkenippel. Kein Abnehmen mehr, einfach nachfüllen. Für alle Drahtgitter, Wasserstand von außen einsehbar.

Fassungsvermögen	Art. Nr.	Preis
500 ml	<b>726561</b>	<b>4,50</b> (3,78)
1.000 ml	<b>117917</b>	<b>4,95</b> (4,16)



NEU

**2 KERBL Futtertrog Steinzeug**  
Salzglasiert, schwere Ausführung mit Hohlrund.

Fassungsvermögen	Art. Nr.	Preis
0,5 l	<b>584937</b>	<b>2,95</b> (2,48)
0,75 l	<b>726086</b>	<b>3,50</b> (2,94)
1 l	<b>584938</b>	<b>3,95</b> (3,32)



**3 Kaninchenraufe verzinkt**

B x H x T: 250 x 150 x 100 mm.

<b>149627</b>	<b>1,95</b> (1,64)
---------------	-----------------------

**4 Kaninchenzaun „Euro Netz“**

10 horizontale Kunststofflitzen, oberste Litze 6 x 0,20 mm. Bodenlitze verstärkt (nicht stromführend). Pfähle mit Doppelspitze, UV-stabilisiert. Höhe 65 cm, Länge 50 m. GP 2,38 (2,-)/m.

<b>1174336</b>	<b>119,-</b> (100,-)
----------------	-------------------------



NEU

**X KERBL Milchflasche „Anti-Vac“ 450 ml**  
Mit Skala und Sauger.

<b>631405</b>	<b>6,95</b> (5,84)
---------------	-----------------------



NEU

**7 SUEVIA Tränkebecken „Mod. 130P“**

Große Schale aus Kunststoff mit Ablauf. Abdeckung Edelstahl, Schwimmventil. Für Pferde, Kälber, Schafe, Hunde. Anschluss 1/2" AG links/rechts.

<b>856987</b>	<b>62,95</b> (52,90)
---------------	-------------------------



NEU

**5 SUEVIA Tränkebecken „Mod. 370-MS“**

Für Kälber, Schafe, Ziegen und Hunde. Schale aus Gusseisen emailliert, Messing-Rohrventil, Anschluss 1/2" AG oben.

<b>111129</b>	<b>59,95</b> (50,38)
---------------	-------------------------

**6 SUEVIA Höhenverstellung für Tränkebecken**

Edelstahl (rostfrei), Länge 730 mm, Verstellbereich 500 mm (in 100 mm-Schritten). Für Suevia Tränkebecken Mod. 127K, 130P, 130P-N, 340, 350, 370, 375.

<b>11083217</b>	<b>89,95</b> (75,59)
-----------------	-------------------------



9

**10 SUEVIA Weidetrog „WT200“**

Aus UV-beständigem PE. Nach innen gebogener Rand. Für Ziegen, Schafe, Rinder und Pferde. Automatische Befüllung mit Schwimmventil nachrüstbar. Inhalt 200 l.

<b>1327978</b>	<b>249,-</b> (209,24)
----------------	--------------------------

**11 Lister Schafschermaschine „Super Profi 3000“**

Für die professionelle Schafschur. Das ergonomische Design und die ausgewogene Gewichtsverteilung sorgen für ermüdungsarmes Scheren.

Inkl. Schermessersatz „LI A 5“. 230 V, 430 W AC, Netzkabel 5 m, Gewicht ohne Kabel 1.600 g.

<b>184071</b>	<b>399,-</b> (335,29)
---------------	--------------------------



**X Lister Schermessersatz „LI A 5“**

13/4 Zähne. Für „Super Profi 3000“.

<b>195264</b>	<b>44,90</b> (37,73)
---------------	-------------------------

**12 KERBL Schafschermaschine „FarmClipper Profi“**

Ergonomisch, leistungsstark, stufenlos einstellbare Geschwindigkeit für optimale Scherergebnisse. Inkl. Premium-Schermesser. 230 V AC, 350 W, Netzkabel 5,5 m, Gewicht ohne Kabel 1.490 g.

<b>1585446</b>	<b>249,-</b> (209,24)
----------------	--------------------------



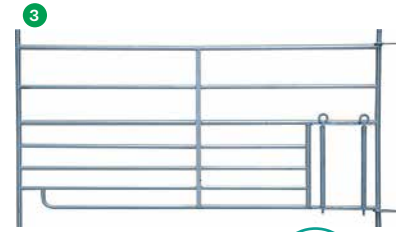
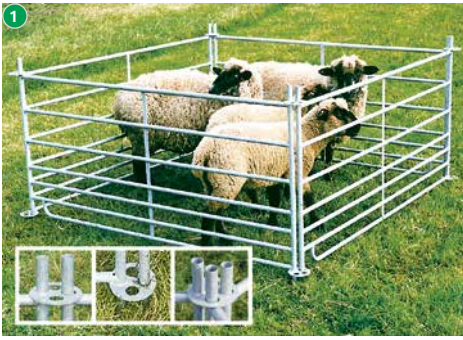

Tierhaltung

## 1 Patura Horde „Steckfix“

Universalhorde für Schafe.

- Spezielle Steckfix-Verbindung ohne Werkzeug/Bolzen
  - Handlich, stabil und langlebig
  - Zur Erstellung eines Vorsammelraumes oder zum Bau eines Pferches
  - Variable Stallabtrennung
- Höhe 0,92 m, Rohre horizontal 7.

Breite	Gewicht	Art. Nr.	Preis
1,37 m	13 kg	<b>1438285</b>	<b>75,90</b> (63,78)
1,83 m	16 kg	<b>307383</b>	<b>92,-</b> (77,31)
2,75 m	24 kg	<b>307384</b>	<b>117,-</b> (98,32)

## 2 Patura Horde „Steckfix“

Mit Tor. Breite Tordurchgang 58,7 cm.

Breite	Gewicht	Art. Nr.	Preis
1,83 m	21 kg	<b>1438264</b>	<b>159,-</b> (133,61)
2,75 m	28 kg	<b>1438191</b>	<b>198,-</b> (166,39)

## 3 Patura Horde „Steckfix“

**NEU**

Mit Lämmerschluß. Schlußbreite verstellbar von 18–25 cm, Schlußhöhe 41 cm, Breite 1,83 m, Gewicht 16 kg.

<b>1455591</b>	<b>129,-</b> (108,40)
----------------	--------------------------

## 4 Schafzaun „Euro Netz Kombi“

Vertikalstreben aus Kunststoff. 14 Pfähle mit Doppelspitze, Edelstahlleiter 3 × 0,20 mm, Länge 50 m.

Höhe	Art. Nr.	GP/m	Preis
90 cm	<b>1174234</b>	2,30 (1,93)	<b>115,-</b> (96,64)
106 cm	<b>1174235</b>	2,70 (2,27)	<b>135,-</b> (113,45)

## 5 Ako Schafzaun „TopLine Net“

Stromführendes Netz mit 7 bzw. 8 horizontalen Litzen, obere Litze verstärkt, 14 Pfähle mit verzinkter Doppelspitze, weiß/orange, 50 m.

Höhe	Art. Nr.	GP/m	Preis
90 cm	<b>1657010</b>	1,70 (1,43)	<b>84,95</b> (71,39)
108 cm	<b>1660448</b>	1,80 (1,51)	<b>89,95</b> (75,59)

## 6 Ako Schafzaun „Titan Net“

Wie „TopLine Net“, jedoch in der Vertikale mit steifen Kunststoffstreben. Dadurch für besonders unebenes/hügeliges Gelände geeignet, weiß/grün, 50 m.

Höhe	Art. Nr.	GP/m	Preis
90 cm	<b>1674589</b>	1,90 (1,60)	<b>95,-</b> (79,83)
108 cm	<b>1670583</b>	1,98 (1,66)	<b>99,-</b> (83,19)

## 7 Ako Schafzaun „Titan Net Premium Plus“

Wie „Titan Net“, jedoch mit 14 äußerst robusten, standfesten und patentierten Premiumpfählen mit verzinkter Doppelspitze. Bodenlitze ebenfalls leitend zur zusätz-



lichen Erdung, 16 INOX Leiter in Verbindung mit dicken PE-Fäden in Bodenlitze verhindern Wildverbiss, weiß/blau, 50 m.

Höhe	Art. Nr.	GP/m	Preis
90 cm	<b>2100509</b>	2,18 (1,83)	<b>109,-</b> (91,60)
108 cm	<b>2101436</b>	2,38 (2,-)	<b>119,-</b> (100,-)

## 8 KERBL Klauenwanne „SuperKombi mini“

Flexibel längs erweiterbar, geeignet für alle Arten von Klauenbadlösungen, mit Maßanzeige, Boden mit speziellem Noppenprofil, L × B × H: 120 × 40 × 18,5 cm. 50 l.

<b>1912960</b>	<b>139,-</b> (116,81)
----------------	--------------------------

# Ventilatoren



## 1 EMI Stallventilator „WLV“

Speziell zur Lüftung geschlossener Ställe. Ihre Druckleistung genügt auch zur Anwendung in Lüftungssystemen mit höheren Widerständen. Mit eingebautem Thermoschutz. Die Elektromotoren sind tropfwasserdicht und lassen sich in jeder Lage einbauen. 6 Flügelblätter aus V2A. Gehäuse aus Polypropylen mit Schutzgitter. 230 V. Hohe Leistung bei niedriger Stromaufnahme = Einsparung von Stromkosten! Ohne Kabel und Stecker.

	415 mm	460 mm	512 mm
<b>Luftleistung</b>	5.050 m³/h	6.750 m³/h	8.350 m³/h
<b>100 % bei 0 Pa</b>			
<b>Drehzahl</b>	1.430 min <sup>-1</sup>	1.420 min <sup>-1</sup>	1.385 min <sup>-1</sup>
<b>Leistung</b>	220 W	320 W	400 W
<b>Nennstrom</b>	1,0 A	1,5 A	1,8 A
<b>Gewicht</b>	12,5 kg	11,3 kg	14,5 kg
<b>Art. Nr.</b>	<b>197641</b>	<b>197642</b>	<b>197643</b>
<b>Preis</b>	<b>459,-</b> (385,71)	<b>539,-</b> (452,94)	<b>619,-</b> (520,17)

 **Genauere Maße und Daten finden Sie bei uns im BayWa Portal.**



## 2 Multifan Stallventilator

Speziell für den Einsatz in Viehställen und Industrie geschaffen. Hohe Qualität mit überzeugenden Merkmalen. Mit Schutzgitter. Eingebauter Thermoschutzkontakt und Kunststoffgehäuse. 230V/50 Hz. Wasser- und staubfester Lüfter-Motor (IP55), niedriger Geräuschpegel. Ohne Kabel und Stecker.

	362 mm	415 mm	460 mm	512 mm
<b>Luftleistung</b>	3.600 m³/h	5.050 m³/h	6.750 m³/h	8.350 m³/h
<b>100 % bei 0 Pa</b>				
<b>Drehzahl</b>	1.455 min <sup>-1</sup>	1.430 min <sup>-1</sup>	1.420 min <sup>-1</sup>	1.385 min <sup>-1</sup>
<b>Leistung</b>	150 W	220 W	320 W	400 W
<b>Nennstrom</b>	0,80 A	1,0 A	1,5 A	1,8 A
<b>Gewicht</b>	9,4 kg	9,8 kg	10,1 kg	11,8 kg
<b>Art. Nr.</b>	<b>183650</b>	<b>183651</b>	<b>133214</b>	<b>183652</b>
<b>Preis</b>	<b>409,-</b> (343,70)	<b>409,-</b> (343,70)	<b>479,-</b> (402,52)	<b>559,-</b> (469,75)



## Drehzahlregler „EW“

Stufenlose Drehzahleinstellung. Schalter beleuchtet.

Nennstrom	Art. Nr.	Preis
3 5 A	<b>1662865</b>	<b>125,-</b> (105,04)
4 10 A	<b>1662866</b>	<b>175,-</b> (147,06)



## 5 Thermostat „T-15 WD“

Automatische Steuerung von einphasigen Geräten bei bestimmten Temperaturen. EIN-/AUS-Schaltung, 230 V, IP 54, Regelbereich -5 bis +35 °C.

<b>2033795</b>	<b>43,-</b> (36,13)
----------------	------------------------



## 6 Master® Axialventilator

„DF 20“

3-stufig, Gehäuse Stahl, pulverbeschichtet, Luftleistung 3.600/4.800/6.600 m³/h, , Schwenkbereich 360° horizontal/vertikal, Deckenmontage/Wandmontage, 220 – 240 V, 98 W/100 W/107 W, IP 44, L x B x H 690 x 200 x 675 mm, Gewicht 9 kg.

<b>1914430</b>	<b>199,-</b> (167,23)
----------------	--------------------------

## 7 Master® Axialventilator

„DFX 20“

2-stufig, Kunststoff-Gehäuse, stapelbar, Luftleistung 5.430/6.450 m³/h, 195 W/285 W, 220 – 240 V, IP 44, L x B x H 525 x 320 x 550 mm, Gewicht 12,6 kg.

<b>1914429</b>	<b>339,-</b> (284,87)
----------------	--------------------------





NEU

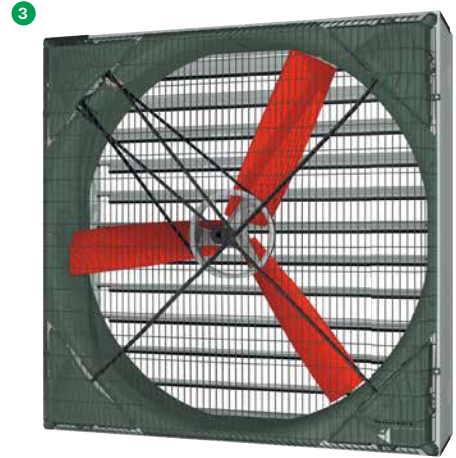
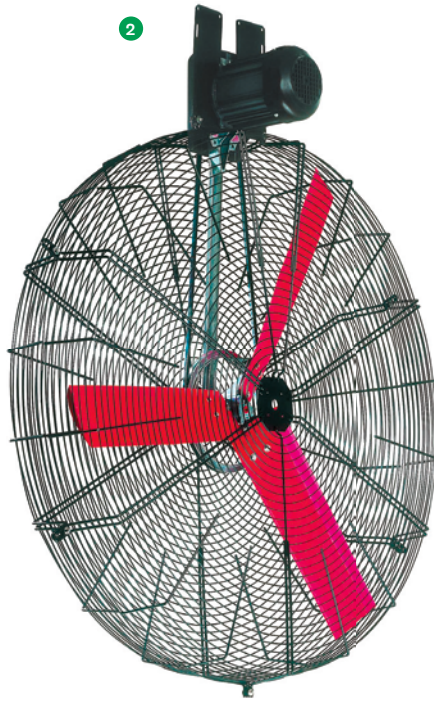

## 1 Temperaturregler

### „AEW“ digital

Geeignet für den Stallbetrieb, inkl. zwei Temperatursensoren für die Innen- und Außentemperatur.

- Stufenlose TRIAC-Regelung für Einphasen-Ventilatoren
- 0–10 V-Ausgangssignal für die Ansteuerung von einem bzw. zwei Ventilatorregelgeräten, Ventilklappen, Heizsystemen
- Relais-Ausgänge für die Ansteuerung von Alarmkontakten, Heizsystemen, einem zweiten Ventilator
- Integrierter Spannungs- und Stromschutz
- Lüftungsstatus auslesbar
- Überbrückungsschalter

Nennstrom	Art. Nr.	Preis
6,3 A	<b>2125603</b>	<b>539,-</b> (452,94)
10 A	<b>2125604</b>	<b>679,-</b> (570,59)

## 2 Milchviehventilator

Aufhängung in min. 2,5 m Höhe mit 10–12° Neigung für eine optimale Belüftung im Stall.

- Weniger Hitzestress für Milchkühe
  - Höhere Milchleistung
  - Weniger Unruhe im Gebäude
  - Verbesserte Luftzirkulation und -verteilung
  - Einfache Installation und Wartung
- 400 V/0,63 kW/1,5 A, Luftleistung 100 % bei 0 Pa 39.900 m<sup>3</sup>/h, Ø Flügel 1.300 mm, Drehzahl 425 min<sup>-1</sup>.

<b>856006</b>	<b>759,-</b> (637,82)
---------------	--------------------------

## 3 Großraumventilator

Sehr leise, für Anlagen mit hohen Gegendrücken bis zu 60 Pa, die mit hoher Luftleistung abgedeckt werden müssen, z. B. Legehennenställe. Einseitiges Lüftungsgitter, einseitige Verschlussklappe. 400 V/1,6 kW/3,0 A, Luftleistung 100 % bei 0 Pa 46.700 m<sup>3</sup>/h, Ø Flügel 1.300 mm.

<b>1174232</b>	<b>879,-</b> (738,66)
----------------	--------------------------

## 4 Korbventilator „K“

Speziell für niedrige Ställe und Melkstände zur verbesserten Luftzirkulation und -verteilung. Einbauwinkel 10–12°. 230 V, Schutzart IP 55.

Ø Flügel	Luftleistung	Nennstrom	Drehzahl	Gewicht	Art. Nr.	Preis
500 mm	7350 m <sup>3</sup> /h	1,4 A	1.400 min <sup>-1</sup>	9,0 kg	<b>298653</b>	<b>349,-</b> (293,28)
710 mm	14650 m <sup>3</sup> /h	2,6 A	900 min <sup>-1</sup>	15,0 kg	<b>298655</b>	<b>559,-</b> (469,75)

## 5 Aufhängung für Korbventilator

<b>298656</b>	<b>50,95</b> (42,82)
---------------	-------------------------

## 6 Drehzahlregler „STD“

Manuell, 7-stufig, 400 V.

Nennstrom	Art. Nr.	Preis
5 A	<b>856007</b>	<b>699,-</b> (587,40)
8 A	<b>856008</b>	<b>829,-</b> (696,64)
12 A	<b>856009</b>	<b>999,-</b> (839,50)

## 7 Thermostat „T 15-4“

Mechanisch, mit 4 Wechselkontakten und 5 Anschlussklemmen. Anschlussklemmen werden mit der entsprechenden Klemme des zugehörigen Stufenreglers verbunden. Schaltet bei eingestellter Solltemperatur und Anstieg der Ist-Temperatur um 1 °C eine Stufe höher. Die Leistung der angeschlossenen Ventilatoren erhöht sich dadurch stufenweise. 10 A, 230 V/400 V, Regelbereich 0 bis +50 °C.

<b>369286</b>	<b>145,-</b> (121,85)
---------------	--------------------------



Aktuelle Preise finden Sie online in unserem BayWa Portal. Entweder QR-Code auf S. 1 scannen und Artikel in der Aktionswelt auswählen oder unter [baywa-landwirtschaft.de](http://baywa-landwirtschaft.de) die Artikelnummer in das Suchfeld eingeben.



# Fässer/Tränken



## 1 Speidel Vielzweckfass

PE-Fass gefertigt aus einem Stück – dauerhaft dicht, da ohne Schweißnähte. PE-Flansch 2" inkl. PVC-Doppelnippel, Dauereinsatztemperatur beträgt max. +60 °C.

Für Wasser, AHL, Sole, fäkalienhaltiges Abwasser uvm.  
Grün mit KTW-Zulassung für Trinkwasser!

Inhalt	L × B × H	Gewicht	Art.Nr. grün	Art.Nr. gelb	Preis
500 l	143 × 87 × 67 cm	30 kg	1178021	1178020	539,- (452,94)
1.000 l	149 × 123 × 91 cm	60 kg	1178023	1178022	739,- (621,01)
2.000 l	196 × 147 × 109 cm	105 kg	1178025	1178024	1.149,- (965,55)
3.000 l	233 × 164 × 120 cm	165 kg	1178027	-	1.499,- (1.259,66)
4.000 l	289 × 171 × 121 cm	230 kg	1178030	-	2.159,- (1.814,29)
5.000 l	273 × 197 × 136 cm	300 kg	1178042	-	2.599,- (2.184,03)
8.000 l	300 × 230 × 201 cm	370 kg	1282897	-	3.349,- (2.814,29)

### Ausführung mit Schwallwand

Inhalt	Länge	Art. Nr.	Preis
1.000 l	149 × 123 × 91 cm	1178044 1178043	1.199,- (1.007,56)
2.000 l	196 × 147 × 109 cm	1178046 1178045	1.599,- (1.343,70)

## 2 Growi® Wasserfass Stahl

Aus beidseitig feuerverzinktem Stahl, Einfüllöffnung mit verzinktem Deckel. Holzkufen für ein Aufstellen auf jedem Untergrund.  
Durchmesser 63 cm.

**Lieferung ohne Wechselflansch und Hahn!**

Inhalt	Länge	Art. Nr.	Preis
400 l	133 cm	1175657	679,- (570,59)
600 l	220 cm	1147225	839,- (705,04)
1.000 l	317 cm	1175658	1.079,- (906,72)

## 3 Growi® Wechselflansch 2" AG

Für Wasserfässer und -tanks von 400 bis 3.000 l.

1549671	37,95 (31,89)
---------	------------------

## 4 Growi® Kugelhahn 2" IG

Für Wasserfässer und Wassertanks.  
1364534 81,95  
(68,87)

## 5 Growi® Wassertank Stahl

Beidseitig feuerverzinkt, auf Holzkufen. Durchmesser 90 cm (1.500 l), 100 cm (ab 2.000 l).

Inhalt	Länge	Art. Nr.	Preis
1.500 l	245 cm	1295978	1.359,- (1.142,02)
2.000 l	224 cm	1295979	1.679,- (1.410,92)
2.500 l	280 cm	1295980	1.895,- (1.592,44)
3.000 l	300 cm	1295981	2.295,- (1928,57)

## 6 Growi® Weidefahrgewagen

Mit Stützrad, Kugelkopf-Anhängung für Traktoren und abnehmbarer Beleuchtung. Verzinkt, bis 25 km/h, Bereifung 165/13.

**Lieferung ohne Bremse, Tränkebecken und hintere Stütze!**

Inhalt	Art. Nr.	Preis
400 l	314956	2.059,- (1.730,25)
600 l	314957	2.159,- (1.814,29)

## 7 Growi® hintere Stütze

Für Weidefahrgewagen.

314959	41,50 (34,87)
--------	------------------

## 8 Lister Tränkebecken „TW 1 N“

Aus Aluminiumguss, korrosionsfest. Für alle Wasserfässer. Anbauflansch inkl. Flanschdichtung, eingesenkte Edelstahl-Druckzunge. Kunststoff-Ventil ohne Schrauben wechselbar.

111164	79,95 (67,18)
--------	------------------

## 9 SUEVIA Tränkebecken

„Mod. 180P“  
Aus UV-beständigem Aquathan-Kunststoff. Für Weidefässer. Messing-Niederdruckventil, Anschluss ½" AG oben. Inkl. Flanschdichtung. Für Rinder, Pferde.

694903	48,95 (41,13)
--------	------------------

# Weidetränken/Lecksteinhalter

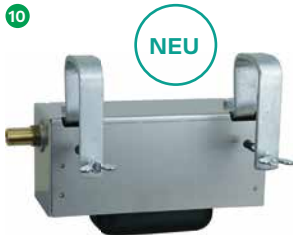

## 1 Lister Weidetränke „TW 30 N“

Aus Kunststoff, für Wasserfässer. Mit Flanschdichtung. Ventil aus Messing mit Abdeckung aus Edelstahl. Inhalt 32 l, B x H x T: 810 x 400 x 365 mm, Gewicht 10,8 kg.

**1360993** **259,-**  
(217,65)

## 2 SUEVIA Weidetränke „WT 30-N“

Aus UV-beständigem PE, Wandmontage, Schwimmerventil „Maxiflow“ durch Serviceöffnung leicht erreichbar, großer Ablauf. Für Rinder, Kühe, Kälber, Pferde, Schafe und Ziegen. Anschluss 3/4" IG links/rechts. Inhalt 30 l, für Niederdruck bis 1 bar.

**1341103** **219,-**  
(184,03)

## X SUEVIA Weidetränke „WT 30“

Wie „WT 30-N“, jedoch ohne Niederdruck-Schwimmerventil.

**1083337** **219,-**  
(184,03)

## 3 KERBL Doppel-Schwimmertränke „S60“

Aus hochwertigem Kunststoff, für bis zu 40 große Rinder, Hoch- und Niederdruck, Innenrand zur Vermeidung von Wasserverschwendung, 2 Ablaufstopfen für leichte Reinigung, Wartungsklappe für Ventil. Inkl. Montagmaterial, komplett montiert zur leichten Montage am Weidefäss. Inhalt 58 l, Wasserzulauf 24 l/min bei 1 bar; 41 l/min bei 3 bar; 54 l/min bei 5 bar, Anschluss 3/4" AG oben/unten/hinten, Gewicht 15 kg.

**1598894** **289,-**  
(242,86)

## 4 SUEVIA Weidetrog „WT“

Aus UV-beständigem PE. Nach innen gebogener Rand, stapelbar, glatte Flächen für einfache Reinigung. Für Ziegen, Schafe, Rinder und Pferde. Automatische Befüllung mit Schwimmerventil nachrüstbar.

Inhalt	Art. Nr.	Preis
400 l	<b>1008116</b>	<b>289,-</b> (242,86)
600 l	<b>10547819</b>	<b>319,-</b> (268,07)
1.000 l	<b>1277997</b>	<b>429,-</b> (360,50)

## 5 SUEVIA Schwimmerventil „Mod. 800 EASYFLOW“

Für Weidetrog WT200, WT400, WT600, WT1000, WT1500. Edelstahlhebel, 35 l/min bei 5 bar, Anschluss 1/2" AG.

**12310681** **36,95**  
(31,05)

## 6 SUEVIA Schwimmerventil „Mod. 820“

Für Schwenktröge Mod. 5701, 5702, 5703, 5711, 5712, 5713 und weitere Tränken. Edelstahlhebel, 35 l/min bei 5 bar, Anschluss 1/2" AG.

**12483622** **32,95**  
(27,69)

## KERBL Weidetränke

Aus UV-beständigem PE, mit Umrandung für optimale Stabilität, stapelbar.

Schwimmerventil optional.

Inhalt	Ablauf-stopfen	Art. Nr.	Preis
150 l	ohne	<b>1336402</b>	<b>144,-</b> (121,01)
380 l	mit	<b>1358109</b>	<b>194,-</b> (163,03)

## X Einhänge-Schwimmerventil

Für Weidetränken.

Anschluss 1/2" AG.

**1119260** **27,95**  
(23,49)

## 9 KERBL Weidetränke

Oval, extrem bruchsicher, formstabil, UV- und frostbeständig, glatte Flächen für einfache Reinigung, großer Ablauf für schnelle Entleerung, nach innen gewölbter Rand, stapelbar. Verankerung im Boden möglich.

Inhalt	Art. Nr.	Preis
550 l	<b>1675477</b>	<b>349,-</b> (293,28)
1.000 l	<b>1675478</b>	<b>519,-</b> (436,14)

## 11

## X KERBL Schwimmerventil „220P“

Anschluss 3/4" AG, Wasserzulauf 24 l/min bei 1 bar/41 l/min bei 3 bar/54 l/min bei 5 bar.

**1598871** **32,95**  
(27,69)

## 10 SUEVIA Schwimmerventil „Mod. 513“

Zum Einhängen, für Weidetränken, 35 l/min bei 5 bar.

**10125306** **59,95**  
(50,38)

## 11 Lister Lecksteinhalter „SL 3 Eco“

Sehr robust, für Pferde, Rinder und Wild, zur Wand- oder Rohrbefestigung, verbissicher. Aus Kunststoff, bruchsicher. Für runde und eckige Lecksteine.

**368562** **3,50**  
(2,94)

# Stalleinrichtung



1

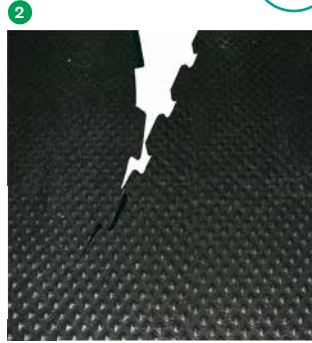

2

NEU



3

NEU



4

NEU



5

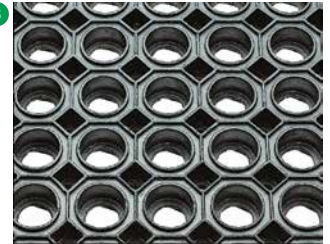

6



7



9

NEU



8

NEU

10

## 1 Kraiburg Stallmatte „KA“

Robust, formstabil und langlebig.  
Stärke 1,8 cm.  
Grundpreis 59,- (49,58) €/m<sup>2</sup>.

L × B	Art. Nr.	Preis
130 × 100 cm	111052	76,70 (64,45)
140 × 100 cm	111054	82,60 (69,41)
150 × 100 cm	111055	88,50 (74,37)
150 × 110 cm	111056	97,35 (81,81)
165 × 100 cm	111057	97,35 (81,81)
165 × 110 cm	111058	107,09 (89,99)
175 × 100 cm	111059	103,25 (86,76)
175 × 110 cm	111060	113,58 (95,45)
200 × 100 cm	111061	118,- (99,16)
200 × 110 cm	111062	129,80 (109,08)

## X Befestigungssatz

Passend für Stall-Gummimatte „KA“. Für die Montage werden 3 Sätze pro Gummimatte benötigt.

111063	1,75,- (1,47)
--------	------------------

## 2 Kraiburg Gummimatte „ergoMILK“

Für Melkgrube. Stärke 1,7 cm, L × B: 170 × 95 cm. 4-Seitig gepuzzelt.

2127844	89,95 (75,59)
---------	------------------

## 3 Kraiburg Gummimatte „Polsta“

Für den vorderen Bereich des Tiefboxensystems. Stärke 10 cm, L × B: 91 × 110 cm. Inkl. Befestigungsmaterial.

2127845	145,- (121,85)
---------	-------------------

## 4 Kraiburg Gummimatte „Monta“

Für Wegstrecken über 6 % Gefälle/Steigung. Stärke 2,4 cm, L × B: 200 × 130 cm. Inkl. Montagmaterial. Grundpreis 75,- (63,03) €/m<sup>2</sup>.

2098919	195,- (163,87)
---------	-------------------

## 5 Kraiburg Ringloch-Gummimatte „Lomax“

Zur tiergerechten Stabilisierung von Naturböden, speziell für matschige Untergründe entwickelt. Passt sich dem Untergrund an, einfache Verlegung ohne Unterbau. Lochgröße Ø ca. 20 mm, Stärke 2,4 cm, L × B: 175 × 110 cm. Grundpreis 44,13 (37,08) €/m<sup>2</sup>.

1921943	84,95 (71,39)
---------	------------------

## 6 Growi Ringloch-Gummimatte

Ideal in nassen Bereichen. Wasserdurchlässig mit unterer Drainage, weich und rutschfest. Hygienisch durch leichte Reinigung. Hochwertiger, vulkanisierter Neugummi. Stärke 2,3 cm, L × B: 150 × 100 cm. Grundpreis 39,33 (33,05) €/m<sup>2</sup>.

860204	59,- (49,58)
--------	-----------------

## X Growi Verbinder

Für Ringloch-Gummimatte.

860555	2,95 (2,48)
--------	----------------

## 7 Kraiburg Stallmatte „K16“

L × B: 100 × 100 cm, Stärke 1,6 cm, für Box und Stallgasse bzw. Offenstall.

1915455	48,95 (41,13)
---------	------------------

## 8 BELMONDO Stallmatte „Classic“

Für schwere und aktive Pferde, Boxen und Liegeflächen. Stärke 1,8 cm, L × B: 100 × 100 cm. Grundpreis 62,50 (52,52) €/m<sup>2</sup>.

1492314	62,50 (52,52)
---------	------------------

## 9 BELMONDO Stallmatte „Paddock“

Für Außenbereiche und Paddocks. Stärke 2,4 cm, L × B: 100 × 100 cm. Grundpreis 71,50 (60,08) €/m<sup>2</sup>.

1771495	71,50 (60,08)
---------	------------------

## 10 BELMONDO Stallmatte „Walkpro“

Für Stall- und Boxengassen. Stärke 1,6 cm, L × B: 100 × 100 cm. Grundpreis 59,95 (50,38) €/m<sup>2</sup>.

1992203	59,95 (50,38)
---------	------------------





NEU



## 1 Growi Paddockplatte

Für Tierhaltung, Paddocks, Reitplätze, Ausläufe, Futterplätze, Stell-, Lager- und Parkplätze, Wegebau. Versiegelt nicht den Boden, Wasser kann versickern. Hohe Stabilität durch 5 mm-Stege, rutschhemmende Oberfläche, frost- und UV-beständig. L × B × H: 500 × 400 × 40 mm (0,2 m<sup>2</sup>).

Grundpreis 26,70 (22,44) €/m<sup>2</sup>.

**1667092** **5,34**  
(4,49)

## 2 Growi Paddockplatte „Equiground“

Für Tierhaltung, Paddocks, Reitplätze, Ausläufe, Futterplätze, Stell-, Lager- und Parkplätze, Wegebau. Hohe Stabilität, rutschhemmende Oberfläche, frost- und UV-beständig. 100% recyclingfähig. L × B × H: 640 × 330 × 38 mm.

Grundpreis 21,09 (17,72) €/m<sup>2</sup>.

**2127852** **3,87**  
(3,25)

## 3 Vollstabrost

Durchgehend, Rostsicherung, Trittstäbe aus abgerundetem Volleisen 11 × 24 mm. B × H: 100 × 5 cm. Grundpreis 389,- (326,89) €/m<sup>2</sup>.

Länge	Gewicht	Art. Nr.	Preis
100 cm	50 kg	<b>386679</b>	<b>389,-</b> (326,89)
110 cm	54 kg	<b>386677</b>	<b>427,90</b> (359,58)

## 4 Vollstab-Breitstabrost

Wie Vollstabrost, jedoch die ersten drei Stäbe als Doppelstäbe. Grundpreis 399,- (335,29) €/m<sup>2</sup>.

Länge	Gewicht	Art. Nr.	Preis
100 cm	54 kg	<b>386702</b>	<b>399,-</b> (335,29)
110 cm	58 kg	<b>386683</b>	<b>438,90</b> (368,82)

## 5 Limpar Akku-Gülle- und Spaltenschieber „SP 94“

Die Gehäuseteile sind alle feuerverzinkt oder aus Edelstahl gefertigt. Große, luftbereifte Räder mit grobem Profil. Gute Traktion durch schweren Motor und Batterie auf der Antriebsachse. Kompakte, handliche und wendige Bauform. Lenker klapp- und verstellbar. Leistungsstarker, robuster und geräuscharmer 24 V-Gleichstrommotor. Fahrgeschwindigkeit speziell angepasst für Spaltenböden. Zyklenfeste, tiefenentladungssichere Antriebsbatterien mit Spezialladergerät und automatischem Ladeprogramm im Lieferumfang enthalten.

### Führung des Bowdenzuges im Rohr!

Arbeitsbreite V-Schieber 90 cm.

**1175648** **2.495,-**  
(2.096,64)

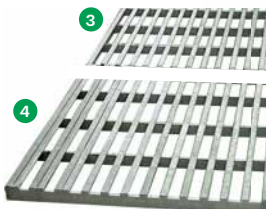

## 6 Limpar Grundgerät „SP 94“

Ohne Anbaugerät. **1365760** **2.186,-**  
(1.836,98)

## 6 Limpar Futterschild

Für Akku-Spaltenschieber „SP 94“. Um 56° nach links/rechts schwenkbar. Arbeitsbreite 1,50 m, Höhe 35 cm.

**1354542** **459,-**  
(385,71)

## 6 Limpar V-Schieber

Für Akku-Spaltenschieber „SP 94“. Stahlblech feuerverzinkt, Softleisten aus Diepothan. Arbeitsbreite 90 cm.

**1550272** **309,-**  
(259,66)

## 6 Limpar Kehrmaschine „Radial Akku“

12 V-Elektromotor inkl. Spezialladergerät, Lufträder 4.00-4, Blockprofil, Arbeitsbreite Bürste (Ø) 850 m, Höhe 580 mm, Gewicht 69 kg.

**1389322** **1.459,-**  
(1.226,05)

## 8 Wasch- und Reinigungsoverall

Wasserdicht abgeklebte Nähte, Reißverschlussabdeckung, dicht schließende Ärmelbünde, doppelte Beinabschlüsse, Kapuze mit Gummizug. Schutzlatz am Halsansatz. Waschbar bei 30 °C.

100 % Polyester, Atmungsaktivität 2.000 g/m<sup>2</sup>/24 h, Wasserdicht 3.000 mm/WS.

Gr.	Art. Nr.
M	<b>1286885</b>
L	<b>1286886</b>
XL	<b>1286887</b>
XXL	<b>1286888</b>
XXXL	<b>1286889</b>
<b>Preis</b>	<b>72,95</b> (61,30)

## 9 Desinfektionsmatte

Zur Verwendung an Eingängen zu krankheitsempfindlichen Ställen. Das robuste, durchlässige Obermaterial ermöglicht das Eindringen der Flüssigkeit in den Kern, undurchlässiges Material am Boden und an der Seite verhindert Flüssigkeitsverlust. Höhe 3 cm.

L × B	Art. Nr.	Preis
550 × 450 mm	<b>2099240</b>	<b>37,95</b> (31,89)
850 × 600 mm	<b>670716</b>	<b>54,95</b> (46,18)

# Weidepumpen/Weidezelte



## 1 Lister Weidepumpe „L 3“ grün

Für Rinder und Pferde, aus unverwütlischem Gusseisen. Äußerst verschleißfester Hubmechanismus. Funktioniert bis zu einer Saugtiefe von 6 m. Für Schlauch- und Rohranschluss, 3/4" AG, L x H: 600 x 450 mm, Gewicht 32 kg.

**1396875** **349,-**  
(293,28)

## 2 Lister Weidepumpe „L 4“ blau

Wie „L 3“, jedoch ca. 50 % leichtgängiger passend für Pferde, Fohlen und Kälber.

**1402256** **369,-**  
(310,08)

## X Lister Saugkorb

Für alle Weidepumpen, mit Rückschlagventil und Anschlussstutzen, zerlegbar – unverwütlisch. Anschluss 1".

**111259** **14,95**  
(12,56)

## 3 Suevia Weidepumpe „Mod. 556“

Für Rinder und Pferde, sowie Kälber und empfindlichere Pferde. Betätigungskraft kann durch Umbau des Pumpenschwengels reduziert werden, Saugtiefe bis zu 7 m, Schale aus hochwertigem Gusseisen, kunststoffbeschichtet. L x H: 635 x 445 mm, Gewicht 32 kg.

**2126849** **309,-**  
(259,66)

## 4 KERBL Weidepumpe „P100“

Für Rinder und Pferde, aus Gusseisen mit Speziallackierung. Für Rohr- und Schlauchanschluss 1", mit Doppelhubfunktion. Saugtiefe bis zu 8 m. L x H: 605 x 375 mm.

**1458700** **299,-**  
(251,26)

## X KERBL Weidepumpe „P100 Duo“ NEU

Wie „P100“, jedoch zusätzlich mit Tränkebehälter für das Kalb. Mutterkuh und Kalb trinken gleichzeitig.

**2073847** **329,-**  
(276,47)

## Growi® Weidezelt

Stabiler Unterstand als Schutz gegen starke Sonneneinstrahlung, Regen oder Schnee. Inkl. Dachkonstruktion, PES-Gewebeplane grün, VA-Ratschen und Abspannrohre.

Abbildung zeigt Sonderausstattung (Rückwand Art. Nr. 1914387)

B x H x T	Zusätzlich mit	Art. Nr.	Preis
5 3,6 x 3,25 x 3,6 m		1914386	1.450,- (1.218,49)
6 3,6 x 3,25 x 3,6 m	- 3 x Panel - 1 x Panel mit Tor - 4 x Erdanker	1914388	2.272,- (1.909,24)
7 3,6 x 3,25 x 7,2 m	- 5 x Panel - 2 x Panel mit Tor - 8 x Erdanker	1914389	3.990,- (3.352,94)
8 6,0 x 3,57 x 6,0 m	- 3 x Panel	2127847	5.939,- (4.990,76)

## Growi® Rückwand

Für Weidezelte. Unterer Bereich Plane, oberer Bereich „im Bogen“ Windschutznetz.

B x H	Art. Nr.	Preis
9 3,6 x 2,6 m	1914387	345,- (289,92)
6,0 x 3,57 m	2127846 NEU	479,- (402,52)





## ALUTEC Transportbox

Zum Verstaun von Werkzeugen und sperrigen Gegenständen.

- Legiertes 3 mm-Aluminium-Riffelblech
- Rundum geschweißte Nähte
- Edelstahl-Exzenterverschlüsse mit Öse für Vorhängeschlösser
- Füße mit Innengewinde M 10 zur festen Montage auf Ladeflächen
- Umlaufende Gummidichtung, dadurch staub- und spritzwassergeschützt
- Sicherheitstragegriffe

Typ	1 „R 37“	„R 70“	„R 234“	„R 250“	„R 312“	„R 375“	„R 470“	2 „R 883“
Inhalt	37 l	70 l	234 l	250 l	312 l	375 l	470 l	883 l
B × H × T (mm)	622 × 270 × 275	522 × 420 × 375	772 × 645 × 525	1.022 × 520 × 525	1.272 × 525 × 520	1.522 × 520 × 525	1.896 × 520 × 525	1.700 × 750/850 × 700
B × H × T innen (mm)	600 × 250 × 250	500 × 400 × 350	750 × 625 × 500	1.000 × 500 × 500	1.250 × 500 × 500	1.500 × 500 × 500	1.874 × 500 × 500	1.678 × 730/830 × 675
Deckel	Fangbänder	Fangbänder	Fangbänder	Gasfedern	Gasfedern	Gasfedern	Gasfedern	Gasfedern
Art. Nr.	1392508	1442390	1556671	1392507	1442025	1423102	1442389	1676814
Preis	194,- (163,03)	239,- (200,84)	375,- (315,13)	479,- (402,52)	569,- (478,15)	669,- (562,18)	739,- (621,01)	1.090,- (915,97)

## X ALUTEC Zubehör für Riffelblechboxen

Artikel	Art. Nr.	Preis
Gasdruckfeder 1 St.	1507554	10,90 (9,16)
Lenkrollensatz 4 St.	1470112	52,65 (44,25)
Palettenfußsatz 4 St.	1556819	85,90 (72,18)
Werkzeugablage für "R 883"	1676815	99,- (83,19)

## X ALUTEC Zubehör für Kunststoffbehälter

	Art. Nr.	Preis
Deckel 300 × 200 mm	1863348	6,10 (5,13)
Deckel 400 × 300 mm	1457621	7,25 (6,09)
Deckel 600 × 400 mm	1457622	8,75 (7,35)
Schiebeverschluss 8 St.	1457624	5,95 (5,00)
Transportwagen 600 × 400 mm	1457623	56,50 (47,48)

## ALUTEC Kunststoffbehälter, geschlossene Ausführung

Aus hochwertigem, grauen PP (Polypropylen) Copolymer. Lebensmittel-echt Verodnung (EG) Nr. 1935/2004, beständig gegen Öle, Säuren und Laugen. Zwei offene Tragegriffe. Temperaturbereich -40 bis +80 °C.

Made in Germany.

Inhalt	3 6 l	23 l	24 l	45 l	4 64 l
B × H × T (mm)	300 × 118 × 200	400 × 235 × 300	600 × 120 × 400	600 × 220 × 400	600 × 320 × 400
B × H × T innen (mm)	270 × 115 × 170	370 × 230 × 270	570 × 110 × 370	570 × 210 × 370	570 × 310 × 370
Art. Nr.	1863898	1864000	1863895	1863346	1863894
Preis	7,60 (6,39)	8,90 (7,48)	9,90 (8,32)	12,90 (10,84)	16,50 (13,87)

## ALUTEC Kunststoffbehälter, durchbrochene Ausführung

Inhalt	24 l	39 l	5 70 l
B × H × T (mm)	600 × 120 × 400	600 × 220 × 400	600 × 320 × 400
B × H × T innen (mm)	570 × 105 × 370	570 × 205 × 370	570 × 305 × 370
Art. Nr.	1863896	1863347	1863897
Preis	10,20 (8,57)	12,30 (10,34)	14,40 (12,10)



## 6 ALUTEC Kunststoffbehälter klappbar, durchbrochen, lebensmittel-echt

Lebensmittelecht nach Verodnung (EG) Nr. 1935/2004, spülmaschinenfest, beständig gegen Öle und Säuren. Zwei offene Tragegriffe. Temperaturbereich -40 bis +80 °C, Stapelbelastung max. 150 kg.

Made in Germany.

	Art. Nr.	Preis
B × H × T 600 × 230 × 400 mm	1556648	18,60
B × H × T innen 570 × 220 × 370 mm		(15,63)



NEU

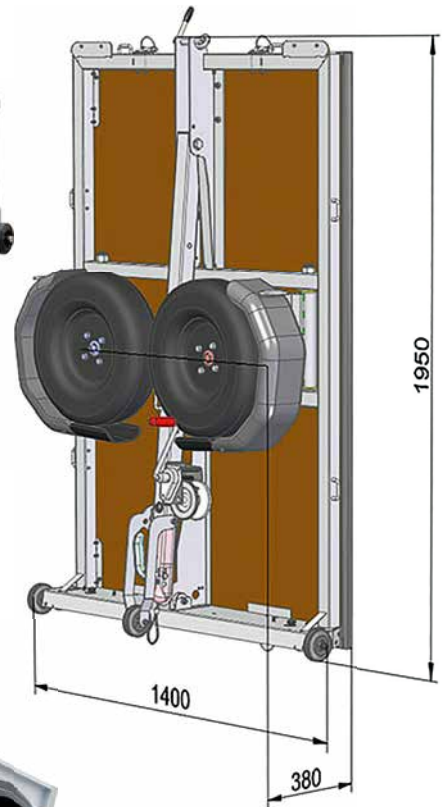

2

NEU



## 1 Pongratz PKW-Anhänger „Pongami PFA 185 U“

Zusammenfaltbar, kippbar, Zurrösen zur Ladungssicherung und 10“ Luftbereifung. Ladefläche: L × B × H 1.840 × 1.180 × 290 mm, Zusammengeklappt nur B × H × T: 1.400 × 2.030 × 380 mm, Gewicht 175 kg Nutzlast 575 kg Zul. Gesamtgewicht 750 kg

1973254 1.649,-  
(1.385,71)

## 2 Pongratz PKW-Anhänger „Kippy LPA 206 U-B“

Tieflader mit Stahlbordwänden, kippbar. Mit V-Zugdeichsel, Stützrad und Anbindungselementen zur Ladungssicherung. Ladefläche: L × B × H 2.010 × 1.075 × 300 mm, Gewicht 115 kg Nutzlast 635 kg Zul. Gesamtgewicht 750 kg

1973255 1.179,-  
(990,76)

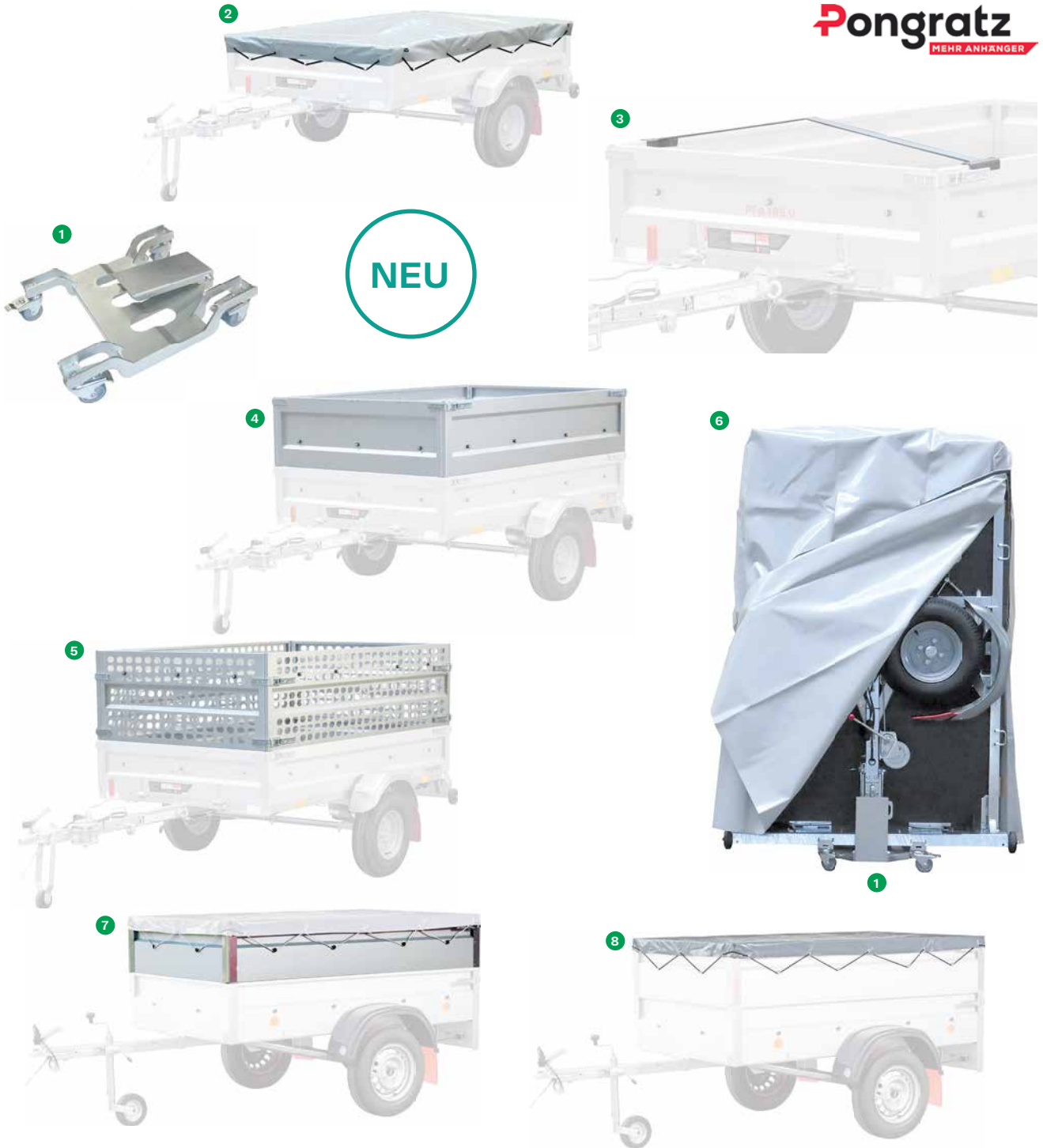

NEU

Transport-  
geräte

### 1 Pongratz Rollwagen

Für „Pongami PFA 185 U“.  
Mit vier 360° drehbaren Rädern,  
passt durch Standard-Türe.

**1974373** **249,-**  
(209,24)

### 2 Pongratz Flachplane grau

Mit eingezogenen Gummibändern,  
für „Pongami PFA 185 U“.

**1974316** **99,-**  
(83,19)

### 3 Pongratz Spiegel

Für „Pongami PFA 185 U“.

**1974317** **49,-**  
(41,18)

### 4 Pongratz Aufsatzwände

Für „Pongami PFA 185 U“,  
Höhe 400 mm, verzinkt.

**1974318** **549,-**  
(461,34)

### 5 Pongratz Laubgitteraufsatz

Für „Pongami PFA 185 U“,  
Höhe 500 mm.

**1974319** **619,-**  
(520,17)

### 6 Pongratz Schutzhülle

Für „Pongami PFA 185 U“,  
mit Reißverschluss.

**1974372** **279,-**  
(234,45)

### 7 Pongratz Aufsatzwände

Für „Kippy LPA 206-B“; 360 mm,  
verzinkt.

**2068670** **279,-**  
(234,45)

### 8 Pongratz Flachplane grau

Für „Kippy LPA 206 und Kippy LPA  
206 U-B“, mit eingezogenen  
Gummibändern.

**2081104** **73,-**  
(61,34)



Aktuelle Preise finden Sie online in unserem BayWa Portal. Entweder QR-Code auf S. 1 scannen und Artikel in der Aktionswelt auswählen oder unter [baywa-landwirtschaft.de](http://baywa-landwirtschaft.de) die Artikelnummer in das Suchfeld eingeben.

# Ladungssicherung/Abschleppseile



## 1 Ratschen-Zurrgurt

1-teilig, Ratsche, Polyester, GS-geprüft nach DIN EN 12195-2.

Länge	Breite	Zugkraft direkt	Zugkraft umgelegt	Farbe	Art. Nr.	Preis
5 m	25 mm	0,4 t	0,8 t	blau	<b>688763</b>	<b>4,95</b> (4,16)

## 2 Ratschen-Zurrgurt

2-teilig, mit Spitzhaken und Ratsche, GS-geprüft nach DIN EN 12195-2.

Länge	Breite	Zugkraft direkt	Zugkraft umgelegt	Farbe	Art. Nr.	Preis
6 m	25 mm	0,75 t	1,5 t	grün	<b>456446</b>	<b>7,95</b> (6,68)
6 m	35 mm	1,0 t	2,0 t	grün	<b>688764</b>	<b>9,95</b> (8,36)
8 m	50 mm	2,0 t	4,0 t	orange	<b>688765</b>	<b>13,95</b> (11,72)
8 m	50 mm	2,5 t	5,0 t	rot	<b>269909</b>	<b>17,95</b> (15,08)
10 m	50 mm	2,0 t	4,0 t	orange	<b>456460</b>	<b>17,95</b> (15,08)
15 m	50 mm	2,0 t	4,0 t	orange	<b>456461</b>	<b>23,95</b> (20,13)

## 3 Ergo-Langhebel-Ratschen-Zurrgurt

2-teilig, Spitzhaken, Langhebelratsche. GS-geprüft nach DIN EN 12195-2.

Länge	Breite	Zugkraft direkt	Zugkraft umgelegt	Farbe	Art. Nr.	Preis
8 m	50 mm	2,5 t	5,0 t	rot	<b>1312593</b>	<b>23,95</b> (20,13)
10 m	50 mm	2,5 t	5,0 t	rot	<b>1339190</b>	<b>26,95</b> (22,65)

## 4 Gurtbandaufroller

Für Gurte bis 10 m, Metall, verzinkt. (ohne Zurrgurt).

<b>1714812</b>	<b>8,95</b> (7,52)
----------------	-----------------------

## 5 Automatik-Zurrgurt mit Abrollfunktion

- Schrittweise aus- und einziehbar
- Qualitätsband wie Auto-Sicherheitsgurte (Polyester)
- Entspricht DIN EN 12195-2

Länge	Breite	Zugkraft direkt	Zugkraft umgelegt	Farbe	Ausführung	Art. Nr.	Preis
3,0 m	25 mm	0,30 t	0,60 t	blau	S-Haken	<b>1246286</b>	<b>14,95</b> (12,56)
3,0 m	50 mm	0,75 t	1,50 t	grün	Spitzhaken	<b>1246288</b>	<b>21,95</b> (18,45)

## 6 KERBL Automatik-Zurrgurt „Smart Retract“

Mit Spitzhaken.

Länge	Breite	Zugkraft direkt	Zugkraft umgelegt	Farbe	Art. Nr.	Preis
5,0 m	25 mm	0,35 t	0,70 t	blau	<b>2125956</b>	<b>16,95</b> (14,24)
5,0 m	35 mm	1,00 t	2,00 t	grün	<b>2125957</b>	<b>24,95</b> (20,97)

## 7 Abschleppschlinge

Geringes Gewicht, verstärkte Schlaufen. Inkl. Warntäfelchen, maximale Belastung WLL (Sicherheitsfaktor 7:1) beachten.

Länge	Bruchlast	Farbe	Art. Nr.	Preis
4 m	35 t	rot	<b>1588494</b>	<b>44,95</b> (37,77)
6 m	35 t	rot	<b>1588249</b>	<b>61,95</b> (52,06)
6 m	56 t	blau	<b>1856617</b>	<b>115,-</b> (96,64)
10 m	35 t	rot	<b>1856616</b>	<b>115,-</b> (96,64)

## 8 Abschleppseil „Profi“

20 mm Stahldrahtseil verzinkt, 2 × Schlaufe 300 mm. Für LKW, Bagger, Land- und Forstwirtschaft. Länge 4 m, Bruchkraft 279 kN.

<b>353712</b>	<b>69,95</b> (58,78)
---------------	-------------------------



# Ladungssicherung/Palettenhubwagen



## 1 Zurrgurtset 16-teilig

- 2 x PES-Zurrgurt mit Ratsche und S-Haken, 25 mm breit, 3,5 m lang, LC 125 / 250 daN
- 2 x Klemmschlossgurt, 25 mm breit, 3,5 m lang, LC 125 / 250 daN
- 4 x Gepäckspanner mit Eisenhaken, Ø 8,0 mm x 60 cm, LC 70 N
- 2 x Gepäckspanner mit Kunststoffhaken, Ø 8,0 mm x 55 cm, LC 70 N
- 6 x Netzspanner 4,5 mm x 300 mm mit Anhängeball, LC 20 N
- TÜV-GS geprüft nach DIN EN 12195-2, Expander geprüft nach TÜV-PS PPP50019.

**1384684** **24,95**  
(20,97)



## 2 Rundschlinge

Doppelt ummantelt, zum Heben von Holz, für Zimmerer, Dachdecker, Waldarbeiter, Stall und Hof, keine Beschädigung des Holzes, GS-geprüft nach DIN EN 1492-2.

Umfang	Zugkraft direkt	Zugkraft umgelegt	Farbe	Art. Nr.	Preis
3 m	1,0 t	2,0 t	violett	1050556	6,95 (5,84)
3 m	2,0 t	4,0 t	grün	1054881	8,95 (7,52)
4 m	1,0 t	2,0 t	violett	1054880	7,95 (6,68)
4 m	2,0 t	4,0 t	grün	1054912	10,95 (9,20)
4 m	3,0 t	6,0 t	gelb	1054689	13,95 (11,72)
6 m	3,0 t	6,0 t	gelb	1054690	17,95 (15,08)



## 3 Gewebe-Abdeckplane „PolyGuard“

Wasserabweisend, UV-stabilisiert, randverstärkt, Abstand Ösen 50 cm, Gewicht ca. 210 g/m<sup>2</sup>, grün.

Länge	Breite	Art. Nr.	Preis
3 m	2,0 m	859660	10,95 (9,20)
4 m	3,0 m	859661	20,95 (17,61)
5 m	3,0 m	285599	25,95 (21,81)
6 m	1,5 m	1143939	13,95 (11,72)
6 m	4,0 m	859662	38,95 (32,73)
8 m	6,0 m	859663	76,95 (64,66)



## 4 Abdecknetz „SafeNet“

Aus knotenlos geflochtenem Polypropylen, eingezogene 5 mm-Gummi-Spannleine für sichere Umspannung und einfache Befestigung, verstärkter Rand durch eingenähte Kordel, zusätzliche Befestigungsschlaufen an den Ecken. Entspricht Richtlinie VDI 2700 Blatt 3.3.

**Nur zum Abdecken, nicht zur Ladungssicherung!**

L x B	Materialstärke	Maschenweite	Art. Nr.	Preis
2,5 x 1,6 m	1,8 mm	30 mm	1036677	15,95 (13,40)
2,5 x 2,0 m	1,8 mm	30 mm	1002759	19,95 (16,76)
3,0 x 2,5 m	1,8 mm	30 mm	1002761	28,95 (24,33)
3,5 x 2,0 m	1,8 mm	30 mm	1002760	23,95 (20,13)
5,0 x 2,5 m	3,0 mm	45 mm	1002785	44,95 (37,77)
6,0 x 3,5 m	3,0 mm	45 mm	1002788	69,95 (58,78)

## 5 Pfaff Silberblau Hubwagen

### „HU 25-115 TS Silverline“ 2,5 t

Mit Tandemgabelrollen aus Polyurethan, Lenkrollen aus Gummi, Ein- und Ausfahrrollen und feinfühligem Ablassventil. Tragkraft 2,5 t, Länge 1.555 mm, Länge Gabelzinken 1.150 mm, Gewicht 68 kg.

**856878** **459,-**  
(385,71)



**PFÄFF**  
silberblau

Transport-  
geräte

# Karren



## 1 Growi® Großmuldenkarre 200 l

### 1-Rad

Mulde und Untergestell feuerverzinkt. 1-Rad, Bereifung 400 × 100, 4.80/4.00-8.

L × B 162 × 86 cm, Inhalt 200 l, Tragkraft 250 kg, Gewicht 24 kg.

**299508** **429,-**  
(360,50)

## 2 Growi® Großmuldenkarre 200 l

### 2-Rad

Mulde und Untergestell feuerverzinkt. 2-Rad, Bereifung 400 × 100, 4.80/4.00-8.

L × B 162 × 86 cm, Inhalt 200 l, Tragkraft 500 kg, Gewicht 26 kg.

**575050** **469,-**  
(394,12)

## 3 Growi® Schubkarre 180 l

### 1-Rad „Compactkarre“

Untergestell feuerverzinkt, Mulde PE (Polyethylen). Inhalt 180 l.

L × B × H Mulde 115 × 87 × 60 cm, L × B 160 × 87 cm, Gewicht 18 kg.

**1438207** **285,-**  
(239,50)

## 4 Growi® Schubkarre 180 l

### 2-Rad „Compactkarre“

Untergestell feuerverzinkt, Mulde PE (Polyethylen). Inhalt 180 l.

L × B × H Mulde 115 × 87 × 60 cm, L × B 160 × 87 cm, Gewicht 18 kg.

**2124399** **359,-**  
(301,68)

## 5 Growi® Schubkarre 300 l

### 2-Rad, kippbar „Compactkarre“

Untergestell feuerverzinkt, Mulde PE (Polyethylen). Inhalt 300 l.

L × B × H Mulde 118 × 77 × 50 cm, L × B 175 × 77 cm, Gewicht 22 kg.

**1568774** **469,-**  
(394,12)

## 6 Growi® Schubkarre 350 l

### 2-Rad, kippbar „Compactkarre“

Untergestell feuerverzinkt, Mulde PE (Polyethylen). Inhalt 350 l.

L × B × H Mulde 140 × 86 × 45 cm, L × B 180 × 86 cm, Gewicht 29 kg.

**2123161** **499,-**  
(419,33)

## 7 Growi® Schubkarre 350 l

### 2-Rad „Compactkarre“

Untergestell feuerverzinkt, Mulde PE (Polyethylen). Inhalt 350 l.

L × B × H Mulde 140 × 86 × 45 cm, L × B 180 × 86 cm, Gewicht 29 kg.

**1568775** **399,-**  
(335,29)

## 8 Growi® Schubkarre „Compactkarre“ 500 l kippbar

Untergestell feuerverzinkt, Mulde PE (Polyethylen). Inhalt 500 l.

L × B × H Mulde 165 × 90 × 87 cm, L × B 200 × 90 cm, Gewicht 56 kg.

**1711289** **819,-**  
(688,24)



NEU

NEU

Weitere  
Aufnahmen  
auf Anfrage.

Weitere  
Aufnahmen  
auf Anfrage.

Transport-  
geräte

**1 Growi® Futterwagen**

Pulverbeschichtet. Luftbereifung 400×100, 4.80/4.00-8, luftbereifte Lenkrolle.

Inhalt	L × B × H (cm)	Art. Nr.	Preis
200 l	100 × 60 × 75	299319	409,- (343,70)
200 l*	100 × 60 × 75	299483	649,- (545,38)
250 l	125 × 60 × 75	299488	429,- (360,50)
250 l*	125 × 60 × 75	299492	669,- (562,18)
400 l	125 × 70 × 82	299497	499,- (419,33)
400 l*	125 × 70 × 82	299501	729,- (612,61)

\*mit Trennwand und Deckel

**Growi® Universalkuli „III“**

Sehr stabil, ideale Lastenverteilung. Inhalt 450 l, Luftbereifung 400×100, 4.80/4.00-8, Länge Mulde 160 cm, L × B × H: 200 × 80 × 80 cm, Gewicht 46 kg.

Oberfläche	Art. Nr.	Preis
2 pulverbeschichtet	299313	439,- (368,91)
feuerverzinkt	318459	549,- (461,34)

**3 Growi® Kuli „Alustar“**

Extrem leicht, Aluminiummulde. Inhalt 450 l, Luftbereifung 400×100, 4.80/4.00-8, Länge Mulde 160 cm, L × B × H: 200 × 80 × 80 cm, Gewicht 26 kg.

1438167	629,- (528,57)
---------	-------------------

**Growi® Kippkuli**

Mit Gasdruckdämpfer für mühelosen Kippvorgang. Inhalt 450 l, Luftbereifung 400×100, 4.80/4.00-8, Länge Mulde 160 cm, L × B × H: 200 × 80 × 80 cm, Gewicht 50 kg.

Oberfläche	Art. Nr.	Preis
4 pulverbeschichtet	129026	539,- (452,94)
feuerverzinkt	299316	669,- (562,18)

**5 Growi® Kippkuli „Alustar“**

Sehr leicht, Aluminiummulde, kippbar, mit Gasdruckdämpfer. Inhalt 450 l, Luftbereifung 400×100, 4.80/4.00-8, Länge Mulde 160 cm, L × B × H: 200 × 80 × 80 cm, Gewicht 30 kg.

1073292	689,- (578,99)
---------	-------------------

**6 Growi® Großbraumkuli 1,5 m³**

Komplett feuerverzinkt. Luftbereifung 400×100 mit verstärkter Felge, Lenkrollen 260×85 mit Feststeller. B × H × T: 130 × 150 × 130 cm, Höhe Einwurfseite 78 cm, Tragkraft 1.000 kg, Gewicht 120 kg, Euro-Aufnahme.

1296935	1.539,- (1.293,28)
---------	-----------------------

**7 Growi® Großbraumkuli 2,4 m³**

Komplett feuerverzinkt. Luftbereifung 400×100 mit verstärkter Felge. Lenkrollen 260×85 mit Feststeller. B × H × T: 240 × 153 × 135 cm, Höhe Einwurfseite 85 cm, Tragkraft 1.100 kg, Gewicht 250 kg, Euro-Aufnahme.

2124950	2.269,- (1.906,72)
---------	-----------------------



# Schubkarren



**1 mefro Schubkarre „Garten 80“**  
Extra niedrig für leichtes Beladen, Stärke Mulde 1,00 mm, verzinkt, Luftrad 3.50-8, Stahlfelge, Kugellager.  
L × B × H Mulde: 86 × 60 × 29,5 cm, Inhalt 80 l, Tragkraft 150 kg.

<b>500796</b>	<b>109,-</b> (91,60)
---------------	-------------------------

**3 mefro Schubkarre „Export 85“**  
Doppelter Boden, Stärke Mulde 1,13 mm, verzinkt, Stahlfelge, Kugellager.  
L × B × H Mulde: 86 × 60 × 32,5 cm, Inhalt 85 l, Tragkraft 250 kg.

Bereifung	Art. Nr.	Preis
Luftrad	<b>180211</b>	<b>149,-</b> (125,21)
PU-Rad	<b>1484564</b>	<b>164,-</b> (137,82)

**2 mefro Schubkarre „Standard 85“**  
Stärke Mulde 1,13 mm, verzinkt, Stahlfelge, Kugellager.  
L × B × H Mulde: 86 × 60 × 32,5 cm, Inhalt 85 l, Tragkraft 150 kg.

Bereifung	Art. Nr.	Preis
Luftrad	<b>103066</b>	<b>135,-</b> (113,45)
PU-Rad	<b>1484563</b>	<b>149,-</b> (125,21)

**4 mefro Schubkarre „Bau 90“**  
Doppelter Boden und Kippbügel, Stärke Mulde 1,25 mm, verzinkt, Stahlfelge, Kugellager.  
L × B × H Mulde: 86 × 60 × 35,5 cm, Inhalt 90 l, Tragkraft 250 kg.

Bereifung	Art. Nr.	Preis
Luftrad	<b>103067</b>	<b>159,-</b> (133,61)
PU-Rad	<b>1298482</b>	<b>174,-</b> (146,22)

**mefro Schubkarre**

- Chassis aus 2 mm starken, hochfesten Präzisionsstahlrohren
- Stahlrohrchassis phosphatiert und kunststoffbeschichtet
- Kreuzrahmen ab „Standard 85“
- Extra Verstärkungsschale gegen Durchscheuern der Standbeine
- Glatte Muldenwände für restlose Entleerung
- Rückenschonendes Arbeiten durch ideale Schwerpunktausrichtung
- **Luftbereifung in Größe 4.80/4.00-8 (400x100) ab „Standard 85“**

**5 mefro Schubkarre „Kunststoff 90“**  
5 mm Kunststoff-Mulde, Stahlfelge, Kugellager.  
L × B × H Mulde: 86 × 60 × 35,5 cm, Inhalt 90 l, Tragkraft 250 kg.

Bereifung	Art. Nr.	Preis
Luftrad	<b>282242</b>	<b>149,-</b> (125,21)
PU-Rad	<b>1484566</b>	<b>164,-</b> (137,82)

**6 mefro Schubkarre „Export 100“**  
Doppelter Boden, Stärke Mulde 1,25 mm, verzinkt, Stahlfelge, Kugellager.  
L × B × H Mulde: 102 × 74 × 29 cm, Inhalt 100 l, Tragkraft 250 kg.

Bereifung	Art. Nr.	Preis
Luftrad	<b>105946</b>	<b>189,-</b> (158,82)
PU-Rad	<b>1483900</b>	<b>204,-</b> (171,43)



## 1 mefro Schubkarre „Bully 140“

Doppelter Boden, Stärke Mulde 1,25 mm, verzinkt, Stahlfelge, Kugellager.  
L × B × H Mulde: 102 × 74 × 36 cm, Inhalt 140 l, Tragkraft 250 kg.

Bereifung	Art. Nr.	Preis
Luftrad	103073	199,- (167,23)
PU-Rad	1298483	214,- (179,83)

## 2 mefro Schubkarre „Kunststoff 140“

Doppelter Boden und Kippbügel, Stärke Mulde 6 mm, Kunststoff, Stahlfelge, Kugellager.  
L × B × H Mulde: 102 × 75 × 36 cm, Inhalt 140 l, Tragkraft 250 kg.

Bereifung	Art. Nr.	Preis
Luftrad	126622	215,- (180,67)
PU-Rad	1487145	230,- (193,28)

## 3 mefro Schubkarre „Kunststoff 200“

Doppelter Boden und Kippbügel, Stärke Mulde 6,0 mm, Kunststoff, Stahlfelge, Kugellager.  
Inhalt 200 l, Tragkraft 200 kg.

Bereifung	Art. Nr.	Preis
Luftrad	1754365	249,- (209,24)
PU-Rad	1917174	264,- (221,85)

## mefro Schubkarrenschüssel

Inhalt	Lochung	Art. Nr.	Preis
--------	---------	----------	-------

<b>4 Metall, verzinkt</b>			
80 l	gelocht	115269	34,- (28,57)
85 l	ungelocht	196243	46,95 (39,45)
85 l	gelocht	115270	46,95 (39,45)
90 l	ungelocht	196244	54,95 (46,18)
90 l	gelocht	115271	54,95 (46,18)
100 l	ungelocht	196245	71,50 (60,08)
100 l	gelocht	115273	71,50 (60,08)
140 l	ungelocht	196246	86,90 (73,03)
140 l	gelocht	772793	86,90 (73,03)

<b>5 Kunststoff</b>			
90 l	ungelocht	1072890	69,- (57,98)
90 l	gelocht	1072884	69,- (57,98)
140 l	ungelocht	1072891	106,- (89,08)
140 l	gelocht	716288	106,- (89,08)
200 l	ungelocht	1917175	114,- (95,80)
200 l	gelocht	2009124	114,- (95,80)

<b>6 mefro Ersatzmulde ungelocht</b>			
Für Muldenkuli „250“. Fassungsvermögen 250 l, L × B × H Mulde: 1.260 × 855 × 410 mm.			
1498995		142,- (119,33)	

<b>7 mefro Luftrad</b>			
400×100, 4.80/4.00-8, Rille, Stahlfelge, Kugellager. Für Schubkarren ab 85 l.			
11246566		41,50 (34,87)	

<b>X mefro Polyurethanrad</b>			
Wie 11246566, jedoch pannensicher.			
10762013		55,- (46,22)	

<b>8 mefro Kippbügel</b>			
Für Schubkarren mit 85 und 90 l.			
115276		13,90 (11,68)	

<b>9 mefro Kippbügel mit Muldenstütze</b>			
Für Schubkarren mit 100, 140 und 200 l.			
115277		26,50 (22,27)	

<b>10 mefro Holzgriffeset 2 St.</b>			
Durchmesser 30 mm, für Schubkarren ab 85 l.			
528829		3,40 (2,86)	



Aktuelle Preise finden Sie online in unserem BayWa Portal. Entweder QR-Code auf S. 1 scannen und Artikel in der Aktionswelt auswählen oder unter [baywa-landwirtschaft.de](http://baywa-landwirtschaft.de) die Artikelnummer in das Suchfeld eingeben.

# Kulis/Anhänger



NEU



## 1 mefro Muldenkuli „140“ mit Kunststoffmulde und Lufträdern

Rahmen kunststoffbeschichtet, Entleerung über Rohrkufen, Stärke Mulde 6,00 mm, Lufträder 400×100, 4.80/4.00-8, Stahlfelge, Kugellager, L × B × H Mulde: 102 × 74 × 36 cm, Inhalt 140 l, Tragkraft 400 kg.

**1298484** **315,-**  
(264,71)

## 2 mefro Muldenkuli „140“

Rahmen kunststoffbeschichtet, Entleerung über Rohrkufen, Stärke Mulde 1,25 mm, verzinkt, Räder 400×100, 4.80/4.00-8, Stahlfelge, Kugellager, L × B × H Mulde: 102 × 74 × 36 cm, Inhalt 140 l, Tragkraft 400 kg.

Art. Nr.	Preis
Lufträder <b>304253</b>	<b>309,-</b> (259,66)
PU-Räder <b>1381473</b>	<b>345,-</b> (289,92)

## 3 mefro Muldenkuli „250“ mit Kunststoffmulde

1" Rahmen kunststoffbeschichtet, Entleerung über Rohrkufen, Stärke Mulde 6 mm, Kunststoff, Lufträder 400×100, 4.80/4.00-8, Stahlfelge, Kugellager, L × B × H Mulde: 126 × 85,5 × 41 cm, Durchfahrbreite 86 cm, Inhalt 250 l, Tragkraft 300 kg.

**1444152** **375,-**  
(315,13)

## 4 mefro Kippkuli „260“

Rahmen kunststoffbeschichtet, Stärke Mulde 6 mm, Kunststoff, Lufträder 400×100, 4.80/4.00-8, Stahlfelge, Kugellager, L × B × H Mulde: 114 × 750 × 490 mm, Inhalt 260 l, Tragkraft 260 kg.

**1851286** **409,-**  
(343,70)

## 5 mefro Muldenkuli „360“

1" Rahmen kunststoffbeschichtet, Superelastikräder Ø 125 mm zum Auskippen, Stärke Mulde 6 mm, Kunststoff, Lufträder 400×100, 4.80/4.00-8, Stahlfelge, Kugellager, L × B × H Mulde: 140 × 88 × 45 cm, Durchfahrbreite 88 cm, Inhalt 360 l, Tragkraft 360 kg.

**1427137** **559,-**  
(469,75)

## 6 mefro Kippanhänger „260“

Rahmen kunststoffbeschichtet, Stärke Mulde 6 mm, Kunststoff, Lufträder 16×6.50-8, Stahlfelge, Kugellager, L × B × H Mulde: 114 × 750 × 490 mm, Inhalt 260 l, Tragkraft 260 kg.

**1851287** **479,-**  
(402,52)



# Karren/Schneeschieber/Kinderschubkarren



## 1 mefro Kistenkarre

Rahmen kunststoffbeschichtet  
400 x 1.100 mm, Lufträder 260x85,  
3.00-4, Stahlfelge, Kugellager,  
Radschutz,  
B x T Schaufel: 480 x 300 mm,  
Tragkraft 250 kg.

**121455** **187,-**  
(157,14)

## 2 mefro Stapelkarre

Rahmen kunststoffbeschichtet 285  
x 1.320 mm, Lufträder 260x85,  
3.00-4, Stahlfelge, Kugellager,  
Radschutz,  
B x T Schaufel: 480 x 300 mm,  
Tragkraft 250 kg.

**121450** **209,-**  
(175,63)



## X mefro Stapelkarre

Wie 121450, jedoch  
B x T Schaufel: 295 x 285 mm.

**103077** **185,-**  
(155,46)

## 3 mefro Treppenkarre

Ladefläche wie 103077, jedoch mit  
Radstern und Vollgummibereifung  
160x40.

**118674** **335,-**  
(281,51)

## 4 mefro Kufenschutz-Satz

Ideal für Treppen. Für alle Stapel-  
karren.

**697347** **23,95**  
(20,13)



## 5 mefro Schneeschieber

### „Schneemuli“

Verzinktes Stahlblech, eingerollter  
Stabilisierungsrand, Schiebebügel  
verstärkt und kunststoffbeschichtet,  
B x H x T: 620 x 800 x 180 mm.

**117925** **82,95**  
(69,71)

## 6 mefro Schneeschieber

### „Rollmuli“

Wie 117925, jedoch mit  
Kunststoffrädern 150x40.

**121544** **116,-**  
(97,48)



## 7 mefro Schneeschieber

### „Compact“

Aluminium, 3-seitig eingerollter, 90  
mm hoher Stabilisierungsrand, Alu-  
Räumkante, B x H Schaufel: 475 x  
350 mm, Eschenholzstiel 140 cm.

	Art. Nr.	Preis
Standard	<b>117927</b>	<b>49,-</b> (41,18)
Antihafte- schichtung	<b>1484567</b>	<b>53,-</b> (44,54)

## X mefro Schneeschieber „Maxi“

Wie „Compact“, jedoch B x H  
Schaufel: 620 x 400 mm.

	Art. Nr.	Preis
Standard	<b>117926</b>	<b>63,95</b> (53,74)
Antihafte- schichtung	<b>1813794</b>	<b>67,95</b> (57,10)



## 8 Rolly Toys® Kinderschubkarre Doppelrad

Stabil, Metallschüssel, Kunststoffgriffe, zwei  
Kunststoffräder. Für Kinder ab 2,5 Jahren.  
L x B x H: 800 x 300 x 410 mm,  
Tragkraft 25 kg, Gewicht 2,2 kg.

**1672939** **27,95**  
(23,49)



## 9 Rolly Toys® Kinderschubkarre Luftbereifung

Stabil, Metallschüssel, Kunststoffgriffe, Luft-  
rad. Für Kinder ab 2,5 Jahren.  
L x B x H: 800 x 300 x 410 mm,  
Tragkraft 50 kg, Gewicht 2,1 kg.

**1672938** **34,95**  
(29,37)



## 10 Rolly Toys® Kinderschubkarre

Stabil, Metallschüssel, Kunststoffgriffe, Kunst-  
stoffrad. Für Kinder ab 2,5 Jahren.  
L x B x H: 800 x 380 x 410 mm,  
Tragkraft 25 kg, Gewicht 2,0 kg.

**1059480** **23,95**  
(20,13)

Transport-  
geräte



Aktuelle Preise finden Sie online in unserem BayWa Portal. Entweder QR-Code auf S. 1 scannen und Artikel in der Aktionswelt auswählen oder unter [baywa-landwirtschaft.de](http://baywa-landwirtschaft.de) die Artikelnummer in das Suchfeld eingeben.

# Kleinreifen



## 1 Vredestein Reifen Profil V60

Reifen- größe	Lagen	Art. Nr.	Preis
3.00 - 4	4 PR	<b>139058</b>	<b>29,-</b> (24,37)
4.00 - 4	4 PR	<b>1055423</b>	<b>32,-</b> (26,89)
3.50 - 6	4 PR	<b>1055422</b>	<b>33,-</b> (27,73)
3.50 - 8	4 PR	<b>281681</b>	<b>35,-</b> (29,41)
4.00 - 8	4 PR	<b>301299</b>	<b>44,-</b> (36,97)

Lieferung ohne Felge



## 2 Vredestein Reifen Profil V64

Reifen- größe	Lagen	Art. Nr.	Preis
3.50 - 6	4 PR	<b>663808</b>	<b>33,-</b> (27,73)
3.50 - 8	4 PR	<b>274035</b>	<b>35,-</b> (29,41)

Lieferung ohne Felge



## 3 Vredestein Reifen Profil V67

Reifen- größe	Lagen	Art. Nr.	Preis
3.00 - 4	4 PR	<b>1125229</b>	<b>34,-</b> (28,57)
4.00 - 4	4 PR	<b>276365</b>	<b>37,-</b> (31,09)
3.50 - 6	4 PR	<b>1118705</b>	<b>37,-</b> (31,09)
3.50 - 8	4 PR	<b>1001335</b>	<b>42,-</b> (35,29)
4.00 - 8	4 PR	<b>138684</b>	<b>49,-</b> (41,18)
4.00 - 12	4 PR	<b>657084</b>	<b>60,-</b> (50,42)

Lieferung ohne Felge



## 4 Vredestein Kleinreifen Profil V64+

Reifen- größe	Load-/ Speed- index	Art. Nr.	Preis
160/65 - 6 (15x6.00-6)	66A8	<b>661286</b>	<b>54,-</b> (45,38)
170/60 - 8 (16x6.50-8)	65A8	<b>1127122</b>	<b>57,-</b> (47,90)

Lieferung ohne Felge



S-379



S-115



S-310



S-365



S-317



K-406

## Kleinreifen mit Schlauch

Reifengröße	Profil	Lagen	Ventil	Art. Nr.	Preis
260x85, 3.00 - 4	S-379	4 PR	DIN 7777 90/90	<b>139045</b>	<b>16,-</b> (13,45)
260x85, 3.00 - 4	S-310	4 PR	DIN 7777 90/90	<b>839717</b>	<b>18,-</b> (15,13)
3.00 - 4	K-406	4 PR	DIN 7777 90/90	<b>166896</b>	<b>21,-</b> (17,65)
4.00 - 4	K-406	4 PR	TR 87	<b>166898</b>	<b>22,-</b> (18,49)
3.50 - 6	S-379	4 PR	TR 13	<b>658698</b>	<b>21,-</b> (17,65)
3.50 - 6	K-406	4 PR	TR 87	<b>166900</b>	<b>27,-</b> (22,69)
4.00 - 6	S-379	4 PR	TR 13	<b>196148</b>	<b>21,-</b> (17,65)
13x6.50 - 6	S-317	4 PR	TR 13	<b>555682</b>	<b>33,-</b> (27,73)
15x6.00 - 6	V64+	4 PR	TR 13	<b>1920955</b>	<b>24,-</b> (20,17)
15x6.00 - 6	S-317	6 PR	TR 13	<b>177010</b>	<b>37,-</b> (31,09)
15x6.00 - 6	S-365	6 PR	TR 13	<b>1668299</b>	<b>44,-</b> (36,97)
12 1/2 x 2 1/4, 2.25 - 8	S-115	-	TR 13	<b>1551238</b>	<b>14,-</b> (11,76)
3.50 - 8	S-379	4 PR	TR 13	<b>653832</b>	<b>19,-</b> (15,97)
3.50 - 8	K-406	4 PR	TR 13	<b>166901</b>	<b>31,-</b> (26,05)
400x100, 4.80/4.00 - 8	S-379	4 PR	TR 13	<b>138704</b>	<b>16,-</b> (13,45)
4.80/4.00 - 8	K-406	4 PR	TR 13	<b>166902</b>	<b>36,-</b> (30,25)
16x6.50 - 8	S-317	6 PR	TR 13	<b>166913</b>	<b>43,-</b> (36,13)
16x6.50 - 8	S-365	4 PR	TR 13	<b>195283</b>	<b>38,-</b> (31,93)
18x8.50 - 8	S-317	4 PR	TR 13	<b>275057</b>	<b>52,-</b> (43,70)



DIN 7777 90/90



TR 13



TR 87

## Kleinreifenschlauch

Reifengröße	Ventil	Art. Nr.	Preis
3.00 - 4	DIN 7777 90/90	<b>141565</b>	<b>8,-</b> (6,72)
3.50 - 4 (4.00/4.10-4)	TR 87	<b>447127</b>	<b>9,-</b> (7,56)
11x4.00-4	DIN 7777 90/90	<b>141567</b>	<b>9,-</b> (7,56)
11x7.00 - 4	TR 87	<b>694570</b>	<b>17,-</b> (14,29)
3.50 - 6	TR 13	<b>807861</b>	<b>9,-</b> (7,56)
3.50 - 6	TR 87	<b>141568</b>	<b>10,-</b> (8,40)
13x5.00 - 6	TR 13	<b>663665</b>	<b>10,-</b> (8,40)
15x6.00-6	TR 13	<b>417790</b>	<b>10,-</b> (8,40)
12 1/2 x 2 1/4 (2.25 - 8)	DIN 7768 90/90	<b>807820</b>	<b>8,-</b> (6,72)
3.50/4.00 - 8 (400x100)	TR 13	<b>139042</b>	<b>9,-</b> (7,56)
3.50/4.00 - 8 (400x100)	TR 87	<b>459876</b>	<b>10,-</b> (8,40)
16x6.50 - 8	TR 13	<b>417791</b>	<b>12,-</b> (10,08)
18x8.50 - 8	TR 13	<b>446175</b>	<b>14,-</b> (11,76)
20x8.00 - 10	TR 13	<b>663699</b>	<b>13,-</b> (10,92)
7.00 - 12	TR 13	<b>663491</b>	<b>13,-</b> (10,92)
7.00 - 12	TR 15	<b>663490</b>	<b>13,-</b> (10,92)
10.0/80 - 12	TR 15	<b>663492</b>	<b>19,-</b> (15,97)
23x8.50 - 12	TR 13	<b>663468</b>	<b>15,-</b> (12,61)
27x8.50 - 15	TR 15	<b>663496</b>	<b>13,-</b> (10,92)



Weitere Größen auf Anfrage!



## 1 KENDA Rasenreifen

Profil K500 Super Turf, TL.

Reifengröße	Lagen	Load-/Speedindex	Art. Nr.	Preis
13x5.00 - 6	4 PR	40A4/51A4	1638187	26,- (21,85)
15x6.00 - 6	4 PR	49A4/60A4	1638208	35,- (29,41)
16x6.50 - 8	4 PR	52A4/63A4	1638303	46,- (38,66)
16x7.50 - 8	4 PR	53A4/64A4	1638221	52,- (43,70)
18x6.50 - 8	4 PR	59A4/70A4	1638323	53,- (44,54)
18x8.50 - 8	4 PR	61A4/73A4	1638260	58,- (48,74)
20x10.00 - 8	4 PR	75A4/86A4	1638318	74,- (62,18)
18x8.50 - 10	4 PR	61A4/72A4	1638321	64,- (53,78)
23x8.50 - 12	4 PR	72A4/83A4	1638393	80,- (67,23)
23x10.50 - 12	4 PR	78A4/89A4	1638398	97,- (81,51)
26x12.00 - 12	4 PR	87A4/99A4	1638270	132,- (110,92)

Lieferung ohne Felge



## Knochenmuß Kompletttrad

Auf Stahlblech-Felge, silber lackiert, 4 Lagen.



Reinhold Knochenmuß GmbH

Reifengröße	Profil	Felgen- größe	Lager	Länge Achse	Ø Achse	Art. Nr.	Preis
2 3.00 - 4 / 260x85	Block	2.10 x 4	Nylon-Gleitlager	75 mm	20 mm	172451	30,- (25,21)
3.00 - 4 / 260x85	Block	2.10 x 4	Rollenlager	75 mm	20 mm	172450	31,- (26,05)
4.80/4.00 - 8 / 400x100	Rille	2.50A x 8	Nylon-Gleitlager	100 mm	17 mm	172453	44,- (36,97)
3 4.80/4.00 - 8 / 400x100	Rille	2.50A x 8	Kugellager	100 mm	17 mm	172449	45,- (37,82)
4.80/4.00 - 8 / 400x100	Rille	2.50A x 8	Rollenlager	100 mm	20 mm	172454	43,- (36,13)



## Kompletttrad mit Stahlfelge

Auf Stahlblech-Felge, silber lackiert.

Reifengröße	Profil	Lagen	Felgen- größe	Lager	Länge Achse	Ø Achse	Art. Nr.	Preis
15x6.00 - 6	Rille	4 PR	4.50A x 6	Kugellager	74 mm	25 mm	1591569	62,- (52,10)
16x6.50 - 8	Rille	6 PR	5.50A x 8	Kugellager	73 mm	25 mm	1591568	87,- (73,11)
4 16x6.50 - 8	Rille	4 PR	5.50A x 8	Kugellager	90 mm	25 mm	612220	68,- (57,14)



Transport-  
geräte

## Komplettträder für PKW-Anhänger auf Stahlfelge

Reifengröße	Load-/Speedindex	Radanschluss	Einpresstiefe	Art. Nr.	Preis
4.80/4.00 - 8 (115/90 - 8)	70M	4/60/100	0	2078704	45,- (37,82)
5.00 - 10 C	79N	4/60/100	0	1917042	60,- (50,42)
195/55 R 10 C	98N/96N	5/67/112	-4	1733325	91,- (76,47)
155/80 R 13 XL	84N	4/57/100	+30	1915740	67,- (56,30)
155/80 R 13 XL	84N	5/67/112	+30	1733331	67,- (56,30)
195/50 R 13 C	104N/102N	5/112/67	+30	1733329	96,- (80,67)
175/80 R 14 C	99N/98N	5/67/112	+30	2077490	94,- (78,99)
185/65 R 14 XL	93N	5/67/112	+30	2077491	90,- (75,63)
185 R 14 C	104N/102N	5/67/112	+30	1733323	101,- (84,87)
195/70 R 14 XL	96N	5/67/112	+30	2078702	95,- (79,83)
195/65 R 15 XL	95T	5/67/112	+30	2077488	99,- (83,19)
195/70 R 15 C	104N	5/67/112	+30	2078703	123,- (103,36)

Abbildungen ähnlich. Der Hersteller und das Profil des Reifens kann variieren!



Weitere Größen auf Anfrage! Aktuelle Preise finden Sie online in unserem BayWa Portal. Entweder QR-Code auf S. 1 scannen und Artikel in der Aktionswelt auswählen oder unter [baywa-landwirtschaft.de](http://baywa-landwirtschaft.de) die Artikelnummer in das Suchfeld eingeben.



# Zählgeräte/Reifenfüller

## 1 EMIS Betriebsstundenzähler

Für gelenkwellenbetriebene Geräte. Genaue Betriebsstundenerfassung, einfache Montage, manipulationssicher, stabiles Metallgehäuse.

Anschluss	Art. Nr.	Preis
1 3/4"	<b>NEU</b> 2122449	249,- (209,24)
1 3/8"	140586	249,- (209,24)

## X EMIS Fuhrenzähler

Für gelenkwellenbetriebene Geräte. Genaue Fuhrenerfassung, einfache Montage, manipulationssicher, stabiles Metallgehäuse.

1921367	249,- (209,24)
---------	-------------------

## 2 Agreto® Betriebsstundenzähler „AgriCounter Vibration“

Reagiert auf Bewegung, Vibration und Lageänderung durch integrierten 3-Achs-Sensor. Getrennte Erfassung von Weg- und Einsatzzeit durch Lageänderung. 4 verschiedene Einsatzmodi einstellbar. Schutzart IP 69K.

1912997	229,- (192,44)
---------	-------------------

## 3 Agreto® Fuhrenzähler „AgriCounter Load“

Ideal als Fass- und Fuhrenzähler für Güllefässer oder Ladewagen, Anhänger und Stallungstreuer mit

Heckklappe. Auch Erfassung von Betriebsstunden einstellbar. Zählt durch integrierten Lagesensor. Schutzart IP 69K.

1912999	339,- (284,87)
---------	-------------------

## 4 Agreto® Hektarzähler „AgriCounter Drive“

Zählt Anzahl der Umdrehungen, Strecke, Fläche und wahlweise auch Betriebsstunden durch integrierten 3-Achs-Sensor. Schutzart IP 69K.

1912998	289,- (242,86)
---------	-------------------

## 5 Agreto® Betriebsstundenzähler „RotoCounter II“

Reagiert auf Impulse eines rotierenden Bauteils, z. B. einer Gelenk- oder Antriebswelle. Schutzart IP 68.

2032834	259,- (217,65)
---------	-------------------

## 6 Agreto® Betriebsstundenzähler „VibroCounter II“

Aktivierung durch Vibration oder Bewegung der Maschine. Einstellmöglichkeit der notwendigen Intensität der Bewegung für die Aktivierung des Zählvorganges. Schutzart IP 69K.

2133694	199,- (167,23)
---------	-------------------



NEU

NEU

Für die Zählgeräte von Agreto® ist kein externer Sensor oder Magnet notwendig (außer RotoCounter II).

Manipulationssicher durch Plombierung

B × H × T: 93 × 33 × 52 mm.

**Lieferung inkl. Montagematerial und Batterien.**

## 7 PTG Reifenfüll- und Schnellentlüftungsset „AIRBOOSTER® Plus“

Die ideale Lösung, wenn Sie mehrmals am Tag den Reifenluftdruck kontrollieren bzw. verändern möchten.

### Funktion:

- Druckkontrolle mit 1/10 Genauigkeit
- Luftablassen in Sekundenschnelle
- Kupplungskopf für den Anhängerbremsanschluss
- TÜV-freier Luftabgriff zum ortsunabhängigen, schnellen Aufpumpen
- Füllschlauch wird in den Kupplungskopf eingekuppelt
- Anschluss an jeden Werkstattkompressor möglich
- Druckbegrenzungsventil im Füllschlauch schützt vor zu hohem Druck

### Lieferumfang:

- 4 × PTG-Aufschraubnippel
- 1 × 3-Wege-Schnellentlüfter mit Füllanschluss und Qualitätsmanometer
- 1 × Füllschlauch mit eingebautem Druckbegrenzungsventil
- 1 × Kupplungskopf für den Anhängerbremsanschluss
- 1 × Montageanleitung für PTG-Aufschraubnippel
- 1 × Stabiler Tragekoffer

1833601	258,- (216,81)
---------	-------------------

## 8 PTG Aufschraubnippel 4 St.

Für „AIRBOOSTER® Plus“.

1464945	123,- (103,36)
---------	-------------------

## 9 PTG Aufschraubkupplung 4 St.

Für „AIRBOOSTER®“. Ohne Lösestift. Mit VG 12 (Gewinde), Schutzkappe, Nutmutter, O-Ring.

1183873	101,- (84,87)
---------	------------------



Weitere Varianten auf Anfrage.



Weitere Größen, auch z. B. mit E-Antrieb, auf Anfrage.

### 1 Nilfisk® Kehrmaschine

#### „SW 250“

Überwurfkehrprinzip, großer Kehrbehälter, große Räder für einfache Steuerung, Staubfilter, wartungsfreie, mechanische Konstruktion.

<b>Arbeitsbreite ohne Seitenbesen</b>	48 cm
<b>Arbeitsbreite mit Seitenbesen</b>	92 cm
<b>Kehrleistung max.</b>	3.680 m <sup>2</sup> /h
<b>Kehrbehältervolumen</b>	38 l
<b>Antrieb Bürste</b>	manuell
<b>L x B x H (cm):</b>	147 x 92 x 112
<b>Gewicht</b>	20,0 kg
<b>Art. Nr.</b>	1731564
<b>Preis</b>	659,- (553,78)

### 2 Nilfisk® Nass- und Trockensauger „Buddy II 12“

Klein und kompakt zur Reinigung von Werkstätten, Fahrzeuginnenräumen, Garagen oder zum raschen Aufsaugen von kleinen Leckagen.

<b>Luftleistung</b>	3.600 l/min
<b>Unterdruck max.</b>	200 mbar
<b>Behältervolumen</b>	12 l
<b>Schalldruckpegel</b>	74 dB(A)
<b>Leistung</b>	1.200 W
<b>Elektroanschluss</b>	230 V/50 Hz
<b>Netzkabel</b>	4 m
<b>L x B x H (mm):</b>	360 x 330 x 440
<b>Gewicht</b>	4,4 kg
<b>Art. Nr.</b>	1499845
<b>Preis</b>	83,95 (70,55)



Halbautomatische Filterreinigung

### 3 Nilfisk® Nass- und Trockensauger „Aero 21-01 PC“

<b>Luftleistung</b>	3.600 l/min
<b>Unterdruck max.</b>	210 mbar
<b>Behältervolumen</b>	20 l
<b>Schalldruckpegel</b>	64 dB(A)
<b>Leistung</b>	1.250 W
<b>Elektroanschluss</b>	230 V/50 Hz
<b>Netzkabel</b>	5 m
<b>L x B x H (mm):</b>	375 x 385 x 505
<b>Gewicht</b>	7,5 kg
<b>Art. Nr.</b>	1429899
<b>Preis</b>	209,- (175,63)



Automatische Filterreinigung

### Nilfisk® Nass- und Trockensauger „Attix“

Typ	4 „Attix 30-01 PC“	„Attix 30-21 PC“	5 „Attix 33-2L IC“
<b>Luftleistung</b>	3.700 l/min	3.700 l/min	4.500 l/min
<b>Unterdruck max.</b>	250 mbar	250 mbar	250 mbar
<b>Behältervolumen</b>	30 l	30 l	30 l
<b>Schalldruckpegel</b>	59 dB(A)	59 dB(A)	60 dB(A)
<b>Leistung</b>	1.500 W	1.500 W	1.400 W
<b>Netzkabel</b>	7,5 m	7,5 m	7,5 m
<b>Elektroanschluss</b>	230 V/50 Hz	230 V/50 Hz	230 V/50 Hz
<b>L x B x H (mm):</b>	450 x 380 x 595	450 x 380 x 595	565 x 385 x 520
<b>Gewicht</b>	10 kg	10 kg	14,5 kg
<b>Art. Nr.</b>	1549958	1398600	1646714
<b>Preis</b>	469,- (394,12)	635,- (533,61)	749,- (629,41)

Reinigen und Heizen



Aktuelle Preise finden Sie online in unserem BayWa Portal. Entweder QR-Code auf S. 1 scannen und Artikel in der Aktionswelt auswählen oder unter [baywa-landwirtschaft.de](http://baywa-landwirtschaft.de) die Artikelnummer in das Suchfeld eingeben.



## Nilfisk® Hochdruckreiniger

Typ	1 „Core 130-6 Power-Control - PCA“	2 „E 145.4-9 PAD X-tra“	3 „Premium 190-12“	4 „MC 2C-140/610 XT“	5 „MC 4M-180/740 XT“
<b>Betriebsdruck max.</b>	130 bar	145 bar	190 bar	140 bar	180 bar
<b>Fördermenge</b>	324 – 462 l/h	420 – 500 l/h	570 – 650 l/h	540 – 610 l/h	660 – 740 l/h
<b>Zulauftemperatur max.</b>	+40 °C	+40 °C	+60 °C	+60 °C	+60 °C
<b>Drehzahl Pumpe</b>	–	–	–	2.800 min <sup>-1</sup>	1.450 min <sup>-1</sup>
<b>Leistung</b>	1,5 kW	2,1 kW	3,3 kW	2,9 kW	4,0 kW
<b>Elektroanschluss</b>	230 V/50 Hz	230 V/50 Hz	230 V/50 Hz	230 V/50 Hz	400 V/50 Hz
<b>HD-Schlauch</b>	6 m	9 m	12 m	15 m/DN 6	15 m/DN 6
<b>L x B x H</b>	300 x 290 x 717 mm	345 x 395 x 900 mm	390 x 380 x 955 mm	394 x 391 x 955 mm	382 x 382 x 1.017 mm
<b>Gewicht</b>	6,6 kg	18,6 kg	27,8 kg	32,8 kg	42,0 kg
<b>Ausstattung</b>	<ul style="list-style-type: none"> <li>Click&amp;Clean System</li> <li>Click&amp;Clean Flächenreiniger „Compact Patio“</li> <li>Reinigungsbürste kurz</li> <li>Schaumsprüher mit Flasche</li> </ul>	<ul style="list-style-type: none"> <li>Schaumsprüher mit Flasche</li> <li>Flächenreiniger „Patio“</li> <li>Rotierende Bürste</li> <li>Rohrreinigungssset 8 m</li> <li>Schlauchtrommel</li> </ul>	<ul style="list-style-type: none"> <li>Flachstrahldüse Gentle</li> <li>Dreckfräserdüse Rough</li> <li>Schlauchtrommel</li> </ul>	<ul style="list-style-type: none"> <li>Ergo 2000-Pistole</li> <li>Universal Plus Strahlrohr mit 4-in-1-Düse</li> <li>Schlauchtrommel</li> </ul>	<ul style="list-style-type: none"> <li>Ergo 2000-Pistole</li> <li>Universal Plus-Strahlrohr mit 4-in-1-Düse</li> <li>Schlauchtrommel</li> <li>keramikbeschichteter Kolben</li> </ul>
<b>Art. Nr.</b>	1993672	1731562	1900886	2083299	1552423
<b>Preis</b>	299,- (251,26)	589,- (494,96)	739,- (621,01)	949,- (797,48)	1.719,- (1.444,54)



# Hochdruckreiniger/Zubehör

## NILFISK



### Nilfisk® Hochdruckreiniger

Typ	1 „MC 5M-200/1050 XT“	2 „MC 6P-1710/1610 XT“	3 „MH 3M-160/770 X“	4 „MH 4M-210/1000 X“
<b>Betriebsdruck</b>	200 bar	170 bar	160 bar	210 bar
<b>Fördermenge</b>	960 – 1.050 L/h	1.500 – 1.600 L/h	700 – 770 L/min	940 – 1.000 L/h
<b>Zulauftemperatur max.</b>	+60 °C	+80 °C	+40 °C	+40 °C
<b>Drehzahl Pumpe</b>	1.450 min <sup>-1</sup>	1.450 min <sup>-1</sup>	1.450 min <sup>-1</sup>	1.450 min <sup>-1</sup>
<b>Leistung</b>	6,1 kW	9,0 kW	4,7 kW	7,2 kW
<b>Elektroanschluss</b>	400 V/50 Hz	400 V/50 Hz	400 V/50 Hz	400 V/50 Hz
<b>HD-Schlauch</b>	15 m/DN 8	15 m/DN 10	15 m/DN 6	15 m/DN 8
<b>L x B x H</b>	890 x 570 x 1.020 mm	930 x 570 x 1.020 mm	1.010 x 700 x 1.016 mm	1.010 x 700 x 980 mm
<b>Gewicht</b>	78 kg	96 kg	119 kg	149 kg
<b>Ausstattung</b>	<ul style="list-style-type: none"> <li>Ergo 2000 Pistole</li> <li>Turbohammer Plus-Strahlrohr mit Düse</li> <li>Tornado Plus-Strahlrohr mit Düse</li> <li>Schlauchtrommel</li> </ul>	<ul style="list-style-type: none"> <li>Ergo 3000 Pistole</li> <li>Turbohammer Plus-Strahlrohr mit Düse</li> <li>Tornado Plus-Strahlrohr mit Düse</li> <li>Schlauchtrommel</li> </ul>	<ul style="list-style-type: none"> <li>Ergo 2000 Pistole</li> <li>Universal Plus Strahlrohr ohne Düse</li> <li>Tornado Plus Düse NT0400</li> <li>Schlauchtrommel</li> </ul>	<ul style="list-style-type: none"> <li>Ergo 2000 Pistole</li> <li>Tornado Plus Strahlrohr ohne Düse</li> <li>Tornado Plus Düse 0475</li> <li>Schlauchtrommel</li> </ul>
<b>Art. Nr.</b>	<b>1368196</b>	<b>1470063</b>	<b>1771489</b>	<b>1623376</b>
<b>Preis</b>	<b>2.250,-</b> (1.890,76)	<b>3.650,-</b> (3.067,23)	<b>4.495,-</b> (3.777,31)	<b>5.450,-</b> (4.579,83)

### X Nilfisk® Reinigungsmittel „J 25 Multi SV1“

Flüssiges, alkalisches, schwach schäumendes Reinigungsmittel für die Entfernung diverser Verschmutzungen wie Öle, Fette, Stäube usw. von alkalibeständigen Oberflächen. Multifunktional einsetzbar.

Inhalt	Art. Nr.	GP/l	Preis
2,5 l	<b>1708679</b>	<b>7,18</b> (6,03)	<b>17,95</b> (15,08)
10 l	<b>1661932</b>	<b>5,30</b> (4,45)	<b>53,-</b> (44,54)

#### Gefahr



H318

Verursacht schwere Augenschäden.

### X Nilfisk® Kalklöser „Stone EX“

Wartung und Pflege von Hochdruckreiniger. Entkalker für mobile und stationäre Hochdruckreiniger sowie vergleichbare Anlagen. Dosierung: Pur in den Wasserkasten. pH-Wert ca. 2,0 (1 %ig). Inhalt 10 l, GP 7,90 (6,64)/l.

<b>794822</b>	<b>79,-</b> (66,39)
---------------	------------------------

#### Gefahr



H302 Gesundheitsschädlich bei Verschlucken.  
H302 + H332 Gesundheitsschädlich bei Verschlucken oder Einatmen.

H314 Verursacht schwere Verätzungen der Haut und schwere Augenschäden.

H318 Verursacht schwere Augenschäden.  
H332 Gesundheitsschädlich bei Einatmen.

### X Nilfisk® Kalkschutzkonzentrat „Anti-Stone SV1“

Für Kalkschutzautomatik. Komplexiert und dispergiert die Härtebildner des Wassers. Verhindert so die Verkalkung von Heizschlangen. Dosierung: Pur in die Verkalkungsschutz tanks.

Inhalt	Art. Nr.	GP/l	Preis
1 l	<b>1660445</b>	<b>15,95</b> (13,40)	<b>15,95</b> (13,40)
10 l	<b>1661131</b>	<b>10,90</b> (9,16)	<b>109,-</b> (91,60)

#### Achtung



H317

Kann allergische Hautreaktionen verursachen.



Aktuelle Preise finden Sie online in unserem BayWa Portal. Entweder QR-Code auf S. 1 scannen und Artikel in der Aktionswelt auswählen oder unter [baywa-landwirtschaft.de](http://baywa-landwirtschaft.de) die Artikelnummer in das Suchfeld eingeben.



## 1 Kärcher® GreenLine

### Hochdruckreiniger

#### „HD 600 CX Plus ADV“

Kompakter Hochdruckreiniger für stehenden und liegenden Betrieb. Inkl. Dreckfräser und integrierter Schlauchtrommel 15 m.

<b>Betriebsdruck</b>	130 bar
<b>Fördermenge</b>	590 L/h
<b>Zulauftemperatur max.</b>	+60 °C
<b>Elektroanschluss</b>	230 V/50 Hz
<b>Leistung</b>	2,9 kW
<b>L × B × H (mm)</b>	380 × 360 × 930
<b>Gewicht</b>	27,5 kg
<b>Art. Nr.</b>	<b>2020333</b>
<b>Preis</b>	<b>759,-</b> (637,82)

## 2 Kärcher® GreenLine

### Hochdruckreiniger

#### „HD 900-4 MX Plus ADV“

Leistungsstarker Hochdruckreiniger mit langsam laufendem Motor. Inkl. Dreckfräser, Zusatzhandgriff und Schlauchtrommel mit 20 m HD-Schlauch.

<b>Betriebsdruck</b>	40 bis 180 bar
<b>Fördermenge</b>	460 – 900 L/h
<b>Zulauftemperatur max.</b>	+60 °C
<b>Leistung</b>	7,0 kW
<b>L × B × H (mm)</b>	554 × 509 × 1.000
<b>Gewicht</b>	57,6 kg
<b>Art. Nr.</b>	<b>2020340</b>
<b>Preis</b>	<b>1.849,-</b> (1.553,78)

## 3 Kärcher® GreenLine

### Hochdruckreiniger

#### „HD 1200-4 SX Plus ADV“

Leistungsstarker Hochdruckreiniger mit hoher Schwemmleistung. Inkl. Dreckfräser und Schlauchtrommel mit 20 m HD-Schlauch.

<b>Betriebsdruck</b>	30 bis 180 bar
<b>Fördermenge</b>	650 – 1.200 L/h
<b>Zulauftemperatur max.</b>	+60 °C
<b>Leistung</b>	9,2 kW
<b>L × B × H (mm)</b>	560 × 500 × 1.090
<b>Gewicht</b>	73,6 kg
<b>Art. Nr.</b>	<b>2020325</b>
<b>Preis</b>	<b>2.589,-</b> (2.175,63)

## 4 Kärcher® GreenLine

### Heißwasser-Hochdruckreiniger

#### „HDS 1000-4 SXA Plus ADV“

Leistungsstarker Hochdruckreiniger für tägliche und intensive Einsätze. Inkl. Dreckfräser, Zusatzhandgriff und automatischer Schlauchtrommel mit 20 m HD-Schlauch.

<b>Betriebsdruck</b>	30 bis 200 bar
<b>Fördermenge</b>	500 – 1.000 L/h
<b>Wassertemperatur</b>	+80 °C
<b>Brennstofftank</b>	25 l
<b>Leistung</b>	7,8 kW
<b>L × B × H (mm)</b>	1.330 × 750 × 1.060
<b>Gewicht</b>	172 kg
<b>Art. Nr.</b>	<b>2020021</b>
<b>Preis</b>	<b>4.999,-</b> (4.200,84)

## 5 Kärcher® GreenLine

### Nass- und Trockensauger

#### „NT 300 Ap L“

Kompakter Nass- und Trockensauger mit halbautomatischer Filterabreinigung und langlebigen Komponenten. Inkl. 4 m Saugschlauch, 2 Metall-Saugrohre 550 mm, Nass-/Trockenbodendüse 300 mm, Fugen- und Autosaugdüse.

<b>Luftleistung</b>	74 l/s
<b>Unterdruck max.</b>	254 mbar
<b>Behältervolumen</b>	30 l
<b>Schalldruckpegel</b>	70 dB(A)
<b>Leistung</b>	1.380 W
<b>Netzkabel</b>	7,5 m
<b>L × B × H (mm)</b>	525 × 370 × 560
<b>Gewicht</b>	11,8 kg
<b>Art. Nr.</b>	<b>2100373</b>
<b>Preis</b>	<b>449,-</b> (377,31)

## 6 Kärcher® GreenLine

### Kehrmaschine

#### „KM 920 C“

Wendig. Effektive Abluftfilterung. Hauptkehrwalze mit beidseitigem Antrieb. Klappbarer Schubbügel. Platzsparende Parkposition. Seitenbesen stufenlos, Hauptkehrwalze 6-fach verstellbar. Arbeitsbreite ohne/mit Seitenbesen 480/700 mm/920 mm. Kehrleistung max. 3.680 m<sup>2</sup>/h, Kehrgutbehälter 20 l, L × B × H: 1.300 × 765 × 1.035 mm, Gewicht 23 kg.

<b>Art. Nr.</b>	<b>2100374</b>
<b>Preis</b>	<b>679,-</b> (570,59)



### 1 Kärcher® Hochdruckreiniger

#### „HD 5/15 CX Plus + FR Classic“

Unbeheizter, mobiler und leistungsstarker Hochdruckreiniger. Inkl. Schlauchtrommel mit 15 m HD-Schlauch, Dreckfräser und Flächenreiniger.

<b>Betriebsdruck</b>	150 bar
<b>Fördermenge</b>	500 L/h
<b>Zulauftemperatur max.</b>	+60 °C
<b>Elektroanschluss</b>	230 V/50 Hz
<b>Leistung</b>	2,8 kW
<b>L x B x H (mm)</b>	380 x 370 x 930
<b>Gewicht</b>	30,1 kg
<b>Art. Nr.</b>	1633954
<b>Preis</b>	965,- (810,92)

### 2 Kärcher® Hochdruckreiniger

#### „HD 8/18-4 MXA Plus Agri“

Inkl. Dreckfräser.

Automatische Schlauchtrommel inkl. 15 m HD-Schlauch.

<b>Betriebsdruck</b>	30 bis 180 bar
<b>Fördermenge</b>	380 – 760 L/h
<b>Zulauftemperatur max.</b>	+60 °C
<b>Leistung</b>	4,6 kW
<b>L x B x H (mm)</b>	455 x 400 x 966
<b>Gewicht</b>	46,5 kg
<b>Art. Nr.</b>	1918531
<b>Preis</b>	2.125,- (1.785,71)

### 3 Kärcher® Hochdruckreiniger

#### „HD 13/18-4 SXA PLUS“

Aus besten Materialien für maximale Leistung. Mit Assistenzsystemen, automatischer Schlauchtrommel inkl. 20 m HD-Schlauch und Vibrasoft-Rotordüse.

<b>Betriebsdruck</b>	50 bis 180 bar
<b>Fördermenge</b>	700 – 1.300 L/h
<b>Zulauftemperatur max.</b>	+60 °C
<b>Leistung</b>	8,8 kW
<b>L x B x H (mm)</b>	607 x 518 x 1.063
<b>Gewicht</b>	82,9 kg
<b>Art. Nr.</b>	2125602
<b>Preis</b>	2.950,- (2.478,99)

### 4 Kärcher® Hochdruckreiniger

#### „HDS 8/18-4 CX“

Kompakter Heißwasser-Hochdruckreiniger. Inkl. Schlauchtrommel mit 15 m HD-Schlauch, stufenlose Druck- und Wassermengenregulierung, integrierter Brennstoff- und Reinigungsmitteltank.

<b>Betriebsdruck</b>	30 bis 180 bar
<b>Fördermenge</b>	300 – 800 L/h
<b>Wassertemperatur</b>	80 – 155 °C
<b>Elektroanschluss</b>	400 V/50 Hz/3~
<b>Leistung</b>	6,0 kW
<b>L x B x H (mm)</b>	1.215 x 650 x 920
<b>Gewicht</b>	123 kg
<b>Art. Nr.</b>	1649324
<b>Preis</b>	4.185,- (3.516,81)

Reinigen und Heizen

## Freie Bahn für die Kraft der Sonne



- Gegenläufig rotierende Scheibenbürsten mit Kugellagerung
- Teleskopstange aus Carbon-Glasfaser-Mischung
- Sehr hohe Reinigungs- und Flächenleistung
- Bis zu 20 % mehr Ertrag durch saubere Solarmodule
- Individuelle Angebote auf Anfrage



Aktuelle Preise finden Sie online in unserem BayWa Portal. Entweder QR-Code auf S. 1 scannen und Artikel in der Aktionswelt auswählen oder unter [baywa-landwirtschaft.de](http://baywa-landwirtschaft.de) die Artikelnummer in das Suchfeld eingeben.



# Saugen/Kehren

**KÄRCHER**

makes a difference



## Kärcher® Nass- und Trockensauger

Ob grob oder fein, nass oder trocken – Kärcher Nass- und Trockensauger packen jeden Schmutz und sind mit effektiver Filtertechnik ausgestattet. Im Lieferumfang sind ein Saugschlauch mit Krümmer, 2 Saugrohre Metall/Kunststoff, Nass-/Trockenbodendüse, Fugendüse enthalten.

Typ	1 „NT 22/1 Ap Te L“	2 „NT 30/1 Tact L“	3 „T12/1“	4 „NT 22/1 Ap Bp L Pack“ AKKU
<b>Luftleistung</b>	71 l/s	74 l/s	43 l/s	57 l/s
<b>Unterdruck max.</b>	255 mbar	273 mbar	220 mbar	152 mbar
<b>Behältervolumen</b>	22 l	30 l	12 l	22 l
<b>Leistung</b>	1.300 W	1.380 W	700 W	575 W
<b>Ausstattung</b>	<ul style="list-style-type: none"> <li>Ein-/Ausschaltautomatik für Elektrowerkzeuge</li> <li>Filterabreinigung ApClean (halbautomatische Filterabreinigung)</li> <li>Integrierte Steckdose für E-Werkzeuge</li> </ul>	<ul style="list-style-type: none"> <li>Abschaltautomatik bei max. Füllmenge</li> <li>Eco-Filterssystem</li> <li>Stoßfester Umlaufschutz</li> <li>Antistatikvorbereitung</li> <li>Filterabreinigung, Tact Filter Clean</li> </ul>	<ul style="list-style-type: none"> <li>Motorschutzfilter</li> <li>Kombi-Bodendüse</li> <li>Clipsystem zur Schlauchverlängerung</li> <li>Permanent-Filterkorb Nylon</li> <li>Integrierte Kabelaufbewahrung</li> </ul>	<ul style="list-style-type: none"> <li>Schnellladegerät 36 V Batterie Power+</li> <li>Filterabreinigung</li> <li>Akku 36 V/7,5 Ah Batterie Power+</li> </ul>
<b>L × B × H</b>	380 × 370 × 480 mm	560 × 370 × 580 mm	410 × 315 × 340 mm	401 × 372 × 499 mm
<b>Gewicht</b>	6,1 kg	13,5 kg	6,4 kg	8,6 kg
<b>Art. Nr.</b>	<b>1746308</b>	<b>1675500</b>	<b>1445178</b>	<b>1915339</b>
<b>Preis</b>	<b>249,-</b> (209,24)	<b>599,-</b> (503,36)	<b>359,-</b> (301,68)	<b>669,-</b> (562,19)

## 5 Kärcher® Kehrmaschine „KM 70/20 C“

Wendig. Effektive Abluftfiltration. Hauptkehrwalze mit beidseitigem Antrieb. Klappbarer Schubbügel. Platzsparende Parkposition. Seitenbesen 4-fach, Hauptkehrwalze 6-fach verstellbar. Arbeitsbreite ohne/mit Seitenbesen 480/700 mm. Kehrleistung max. 2.800 m<sup>2</sup>/h, Kehrgutbehälter 42 l, L × B × H 1.300 × 765 × 1.035 mm, Gewicht 23 kg.

**1387086** **599,-**  
(503,36)

## 6 Kärcher® Akku-Kehrsaugmaschine „KM 75/40 W BP PACK“

Handgeführt und batteriebetrieben mit komfortablem Fahrtrieb. Serienmäßig mit Batterie und Ladegerät. Arbeitsbreite ohne/mit Seitenbesen 550/750 mm. Kehrleistung max. 3.375 m<sup>2</sup>/h, Kehrgutbehälter 40 l, L × B × H 1.430 × 750 × 1.190 mm, Gewicht 125 kg.

**1397506** **4.369,-**  
(3.671,43)

## 7 Kärcher® Akku-Kehrsaugmaschine „KM 85/50 R BP PACK“

Mit Fahrtrieb, serienmäßig mit Akku und Ladegerät. Einfache Bedienung. Sehr wendig. Überkopfkehrprinzip. Grobschmutzklappe. Filterabreinigung manuell/mechanisch. Werkzeugloses Wechseln von Filter und Kehrwalze. Multifunktionsdisplay. Arbeitsbreite ohne/mit 1/ mit 2 Seitenbesen 615 mm/850 mm/1.085 mm. Kehrleistung max. 6.510 m<sup>2</sup>/h, fahrbarer Kehrgutbehälter 50 l, L × B × H 1.350 × 940 × 1.170 mm, Gewicht 230 kg.

**1759250** **9.995,-**  
(8.399,16)

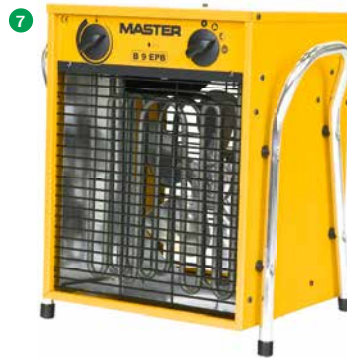

## Master® Öl-Heizgeräte

Mit Flamm Sicherung und Überhitzungsschutz. Edelstahlbrennkammer, Ölfiltersystem mit Öltankfilter und Ansaugfilter, Raumthermometer optional.

Typ	1 „B 70CED“	2 „B 150CED“	3 „BV 77“
<b>Heizleistung</b>	20 kW	44 kW	21 kW
<b>Luftleistung</b>	400 m <sup>3</sup> /h	900 m <sup>3</sup> /h	1550 m <sup>3</sup> /h
<b>Verbrauch max.</b>	1,9 kg/h	4,2 kg/h	2,0 kg/h
<b>Gewicht</b>	18 kg	28,0 kg	37,0 kg
<b>L x B x H (mm)</b>	745 x 300 x 405	1.075 x 600 x 480	1.130 x 380 x 660
<b>Tankinhalt</b>	19 l	44 l	36 l
<b>Art. Nr.</b>	<b>1297770</b>	<b>1442030</b>	<b>1442721</b>
<b>Preis</b>	<b>479,-</b> (402,52)	<b>779,-</b> (654,62)	<b>1.179,-</b> (990,76)

## X Master® Fahrgestell

Für Heizkanone „B 70CED“.

<b>1386116</b>	<b>69,95</b> (58,78)
----------------	-------------------------

## X Master® Warmluftschläuche

Für Heizkanone „BV 77“.

**Schlauchverbinder nicht im Lieferumfang!**

Länge	Ø innen	Art. Nr.	Preis
3,0 m	310 mm	<b>1442803</b>	<b>82,95</b> (69,71)
7,6 m	305 mm	<b>1442804</b>	<b>159,-</b> (133,61)

## X Master® Schlauchverbinder

Für Warmluftschlauch. Ø 294 mm.

<b>1568779</b>	<b>45,95</b> (38,61)
----------------	-------------------------

## 4 Master® Gas-Heizgerät

„BLP 33ET“

Mit Überhitzungsschutz, inkl.

Druckminderer und Gasleitung.

<b>Heizleistung</b>	18 bis 33 kW
<b>Luftleistung</b>	1.000 m <sup>3</sup> /h
<b>Verbrauch</b>	2,4 kg/h
<b>Gewicht</b>	9,0 kg
<b>L x B x H (mm)</b>	552 x 220 x 342
<b>Art. Nr.</b>	<b>1442641</b>
<b>Preis</b>	<b>429,-</b> (360,50)

## 5 Master® Raumthermostate

Für B 70CED, B 150CED, BV 77 und BLP 33ET.

Regelbereich 0 bis +36 °C, Schaltdifferenz ±1,5 °C.

Länge Kabel	Art. Nr.	Preis
3 m	<b>1386165</b>	<b>55,95</b> (47,02)
10 m	<b>1442802</b>	<b>89,95</b> (75,59)

## Master® Elektro-Heizgeräte

4 Schaltstufen – AUS, Ventilator, Heizstufe 1 und 2.

- Inkl. Raumthermostat
- Motor mit Überhitzungsschutz
- Heizelemente aus Edelstahl
- Automatischer Reset
- Schutzart IP 24

Typ	6 „B 3.3 EPB“	7 „B 9 EPB“	8 „B 15 EPB“
<b>Heizleistung</b>	1,65 kW/3,30 kW	4,5 kW/9,0 kW	7,5 kW/15,0 kW
<b>Luftleistung</b>	510 m <sup>3</sup> /h	800 m <sup>3</sup> /h	1700 m <sup>3</sup> /h
<b>Elektroanschluss</b>	220 V/50 Hz	400 V/50 Hz	400 V/50 Hz
<b>Stromaufnahme max.</b>	14,5 A	13,0 A	22,0 A
<b>Gewicht</b>	5,7 kg	10,8 kg	15,9 kg
<b>L x B x H (mm)</b>	260 x 260 x 410	340 x 420 x 440	350 x 470 x 490
<b>Art. Nr.</b>	<b>1442813</b>	<b>1442812</b>	<b>1588091</b>
<b>Preis</b>	<b>119,-</b> (100,-)	<b>219,-</b> (184,03)	<b>379,-</b> (318,49)

# Luftentfeuchter/Heizgeräte



NEU



NEU



## 1 Wilms® Luftentfeuchter „EF 260“

Inkl. eingebautem Hygrostat. Elektroanschluss 230 V/50 Hz.

<b>Entfeuchtung</b>	20 l/24 h max.
<b>Luftleistung</b>	260 m <sup>3</sup> /h
<b>Leistung</b>	0,35 kW
<b>B × H × T (mm)</b>	371 × 645 × 251
<b>Gewicht</b>	16 kg
<b>Art. Nr.</b>	2074821
<b>Preis</b>	435,- (365,55)

## 2 Wilms® Luftentfeuchter „KT 520“

Inkl. eingebautem Hygrostat. Elektroanschluss 230 V/50 Hz.

<b>Entfeuchtung</b>	25 l/24 h max.
<b>Luftleistung</b>	520 m <sup>3</sup> /h
<b>Leistung</b>	0,57 kW
<b>B × H × T (mm)</b>	330 × 570 × 355
<b>Gewicht</b>	25 kg
<b>Art. Nr.</b>	2123160
<b>Preis</b>	795,- (668,07)

## Wilms® Öl-Infrartheizer

Die schnelle Wärme durch Strahlungswärme für drinnen und draußen!

Ideal zum punktuellen Beheizen von Arbeitsplätzen in Hallen, Werkstätten oder im Freien, wo eine gute Be- und Entlüftung gegeben ist.

Elektroanschluss 230 V/50 Hz.

Typ	3 „IR 25“	4 „VAL 6“
<b>Heizleistung</b>	20,5 kW	40 kW
<b>Tankinhalt</b>	15 l	40 l
<b>Verbrauch</b>	1,9 kg/h	3,4 kg/h
<b>Brennstoff</b>	Heizöl EL, Petroleum	Heizöl EL, Petroleum
<b>Gewicht</b>	14 kg	53 kg
<b>B × H × T (mm)</b>	370 × 560 × 530	620 × 930 × 1.200
<b>Art. Nr.</b>	1894227	520074
<b>Preis</b>	869,- (730,25)	2.899,- (2.436,13)

## 5 Wilms® Elektro-Infrartheizer „IR3“

Gezielte Erwärmung von Objekten (z. B. Trocknung von Farbe, feuchten Wänden, Beheizung von Arbeitsplätzen).

<b>Heizleistung</b>	3,0 kW
<b>Stromaufnahme</b>	14,0 A
<b>max. Gewicht</b>	9 kg
<b>B × H × T (mm)</b>	470 × 630 × 320
<b>Art. Nr.</b>	520112
<b>Preis</b>	479,- (402,52)

## 7 Wilms® Öl-Heizgerät „BV 135“ mit Abgasführung

Vollautomatisch, mit Wärmetauscher und sehr hohem Wirkungsgrad. Zur Verwendung mit Warmluftschläuchen oder Luftkanälen geeignet. Feuchtraumthermostat mit 10 m Kabel und Ölvorwärmung serienmäßig.

<b>Elektroanschluss</b>	230 V/50 Hz.
<b>Heizleistung</b>	24,8 kW
<b>Luftleistung</b>	1500 m <sup>3</sup> /h
<b>Tankinhalt</b>	40 l
<b>Verbrauch</b>	2,09 kg/h
<b>Gewicht</b>	60 kg
<b>L × B × H (mm)</b>	1.250 × 490 × 690
<b>Art. Nr.</b>	860897
<b>Preis</b>	3.195,- (2.684,87)

## 6 Wilms® Öl-Heizgerät „B 125“

Eingebautes Thermostat. Elektroanschluss 230 V/50 Hz.

<b>Heizleistung</b>	40,0 kW
<b>Luftleistung</b>	920 m <sup>3</sup> /h
<b>Tankinhalt</b>	38 l
<b>Verbrauch</b>	3,0 kg/h
<b>Gewicht</b>	24 kg
<b>L × B × H (mm)</b>	990 × 584 × 660
<b>Art. Nr.</b>	1170371
<b>Preis</b>	965,- (810,92)



NEU



### 1 Wilms® Gas-Heizgeräte „GH“ mit Piezozündung

Mit Piezozündung. Robuste Doppelmantel-Ausführung. Mit Schlauch, Gasdruckregler und Schlauchbruchsicherung. Elektroanschluss 230 V/50 Hz.

Typ	„GH 11 M“	„GH 16 M“	„GH 40 M“
<b>Heizleistung</b>	10,5 kW	10 bis 16 kW	18 bis 33 kW
<b>Luftleistung</b>	300 m³/h	300 m³/h	1.000 m³/h
<b>Verbrauch</b>	0,764 kg/h	1,16 kg/h	2,40 kg/h
<b>Gewicht</b>	4,0 kg	4,5 kg	7,5 kg
<b>L x B x H (mm)</b>	371 x 188 x 293	471 x 188 x 293	552 x 220 x 342
<b>Art. Nr.</b>	<b>1833819</b>	<b>1913698</b>	<b>1913699</b>
<b>Preis</b>	<b>239,-</b> (200,84)	<b>299,-</b> (251,26)	<b>449,-</b> (377,31)

### 2 Wilms Gas-Heizgeräte „GH“ mit Automatikzündung

Wie „GH“ mit Piezozündung, nur mit Automatikzündung. Raumthermostat optional (10407857), Elektroanschluss 230 V/50 Hz.

Typ	„GH 40 TH“	„GH 55 TH“
<b>Heizleistung</b>	18 bis 33 kW	36 bis 53 kW
<b>Luftleistung</b>	1.000 m³/h	1.450 m³/h
<b>Verbrauch</b>	2,4 kg/h	3,78 kg/h
<b>Gewicht</b>	7,5 kg	12,5 kg
<b>L x B x H (mm)</b>	552 x 220 x 342	605 x 276 x 444
<b>Art. Nr.</b>	<b>1913700</b>	<b>1913701</b>
<b>Preis</b>	<b>675,-</b> (567,23)	<b>949,-</b> (797,48)

### 3 Wilms® Raumthermostat

Für GH 40 TH, GH 55 TH. Mit Aufhängevorrichtung, 10 m Kabel.

<b>10407857</b>	<b>119,-</b> (100,-)
-----------------	-------------------------



### 4 Wilms® Elektro-Heizgerät „CH 2000“

Zum Heizen und Lüften. Leicht transportabel, 2 Heizstufen, geräuscharm. Elektroanschluss 230 V/50 Hz.

<b>Heizleistung</b>	1,2 kW/2,0 kW
<b>Luftleistung</b>	95 m³/h
<b>Stromaufnahme max.</b>	9,1 A
<b>Gewicht</b>	1,4 kg
<b>L x B x H (mm)</b>	205 x 130 x 260
<b>Art. Nr.</b>	<b>2112309</b>
<b>Preis</b>	<b>79,-</b> (66,39)

### Wilms® Elektro-Heizgeräte mit Axiallüfter

Zum Heizen und Lüften. Leicht transportabel. Modelle „EL 12“ und „EL 20“ mit Rädern. Hohe Betriebssicherheit und lange Lebensdauer, eingebautes Raumthermostat.

Typ	5 „EL 2“	6 „EL 4“	„EL 12“ NEU	„EL 20“ NEU
<b>Heizleistung</b>	0,65/1,3/2,0 kW	3,3 kW	5/7,5/10 kW	9/13,5/18,0 kW
<b>Luftleistung</b>	190 m³/h	360 m³/h	600 m³/h	850 m³/h
<b>Elektroanschluss</b>	230 V/50 Hz	230 V/50 Hz	400 V/50 Hz	400 V/50 Hz
<b>Stromaufnahme max.</b>	8,5 A	14,35 A	15 A	26 A
<b>Gewicht</b>	3,8 kg	11,2 kg	30 kg	30 kg
<b>L x B x H (mm)</b>	210 x 200 x 315	300 x 275 x 360	430 x 430 x 600	430 x 430 x 600
<b>Art. Nr.</b>	<b>1656651</b>	<b>1811026</b>	<b>2082650</b>	<b>2124325</b>
<b>Preis</b>	<b>109,-</b> (91,60)	<b>439,-</b> (368,91)	<b>1.175,-</b> (987,40)	<b>1.295,-</b> (1.088,24)

### Wilms® Elektro-Heizgeräte „EL“ mit Radiallüfter

Zum Heizen und Lüften. Robustes, baustellengerechtes Stahlblechgehäuse. Hoher Luftdurchsatz bei hoher Pressung. Auch mit Warmluftschlauch betreibbar. Überhitzungsschutz, eingebautes Raumthermostat. „EL 15“ mit stabilem Schutzbügel und Rädern.

Typ	„EL 3“	7 „EL 9“	„EL 15“
<b>Heizleistung</b>	3,0 kW	4,5/9,0 kW	6,0/9,0/15,0 kW
<b>Luftleistung</b>	200 m³/h	450 m³/h	900 m³/h
<b>Elektroanschluss</b>	230 V/50 Hz	230 V/50 Hz	400 V/50 Hz
<b>Stromaufnahme max.</b>	13,0 A	13,0 A	22,0 A
<b>Gewicht</b>	10,5 kg	17,0 kg	28,0 kg
<b>L x B x H (mm)</b>	400 x 335 x 310	680 x 335 x 310	990 x 515 x 485
<b>Art. Nr.</b>	<b>520109</b>	<b>520110</b>	<b>162417</b>
<b>Preis</b>	<b>599,-</b> (503,36)	<b>1.099,-</b> (923,53)	<b>1.475,-</b> (1.239,50)

Reinigen und Heizen



Aktuelle Preise finden Sie online in unserem BayWa Portal. Entweder QR-Code auf S. 1 scannen und Artikel in der Aktionswelt auswählen oder unter [baywa-landwirtschaft.de](http://baywa-landwirtschaft.de) die Artikelnummer in das Suchfeld eingeben.

# Heizgeräte



Größere  
Geräte auf  
Anfrage!

## Remko® Öl-Heizgeräte mit und ohne Abgasführung

Effektive Sofortwärme in geschlossenen, gut belüfteten Räumen.  
ATK 25 mit Abgasführung, daher in geschlossenen Räumen einsetzbar.  
Elektroanschluss 230 V/50 Hz, Heizöl EL nach DIN 51603 oder Diesel.

Typ	1 „DZH 30-2“	„DZH 50-2“	2 „ATK 25“*
<b>Nennwärmebelastung</b>	36 kW	46 kW	25 kW
<b>Nennwärmeleistung</b>	36 kW	46 kW	22,5 kW
<b>Luftleistung</b>	605 m <sup>3</sup> /h	1.400 m <sup>3</sup> /h	1.080 m <sup>3</sup> /h
<b>Verbrauch max.</b>	3,62 l/h	4,62 l/h	2,51 l/h
<b>Kaminabzug</b>	-	-	150 mm
<b>Gewicht</b>	37 kg	43 kg	68 kg
<b>L x B x H (mm)</b>	1.050 x 500 x 615	1.090 x 500 x 740	1.265 x 470 x 685
<b>Art. Nr.</b>	<b>1240170</b>	<b>1251665</b>	<b>364001</b>
<b>Preis</b>	<b>1.749,-</b> (1.469,75)	<b>2.150,-</b> (1.806,72)	<b>2.450,-</b> (2.058,82)

\*Tankheizung Serie

## 3 Remko® Öl-Heizgeräte mit Abgasführung

Elektroanschluss 230 V/50 Hz, Heizöl EL nach DIN 51603 oder Diesel.  
L x B x H: 1.450 x 660 x 1.000 mm, Kaminabzug 150 mm.

Typ	„CLK 30“	„CLK 50“
<b>Nennwärmebelastung</b>	29 kW	46 kW
<b>Nennwärmeleistung</b>	26,5 kW	42 kW
<b>Luftleistung</b>	1.760 m <sup>3</sup> /h	3.050 m <sup>3</sup> /h
<b>Verbrauch max.</b>	2,85 l/h	4,50 l/h
<b>Gewicht</b>	126 kg	132 kg
<b>Art. Nr.</b>	<b>199387</b>	<b>199388</b>
<b>Preis</b>	<b>4.575,-</b> (3.844,54)	<b>5.085,-</b> (4.273,11)



## 4 Remko® Feuchtraum-Thermostat „RT-5“

Steckerfertig, Netzkabel 10 m, Schutzart IP 54. Für Heizgeräte ATK, CLK, DZH, ELT, PGT.

**479183** **199,-**  
(167,23)

## 5 Remko® Warmluftschlauch Ø 305 mm, 7,6 m

Für Heizgeräte ATK 25, CLK 30, CLK 50. Es wird ein zusätzlicher Schlauchanschluss benötigt (1153564).

**1152717** **349,-**  
(293,28)



## X Remko® Schlauchanschlussstück Ø 305 mm

Für Heizgerät ATK 25, CLK 30, CLK 50.

**1153564** **149,-**  
(125,21)

Weiteres Zubehör  
finden Sie online



# Heizgeräte/Luftentfeuchter



NEU

NEU

Größere Geräte auf Anfrage

## Remko® Gas-Heizgeräte „PGM“ und „PGT“

Anschlussfertig mit Druckregler, Gasschlauch und Schlauchbruchsicherung. 230 V/50 Hz, Flüssiggas. PGT mit automatischer Zündung.

Typ	„PGM 30“	„PGM 60“	1 „PGT 30“	„PGT 60“
<b>Nennwärmeleistung</b>	10 – 26 kW	25 – 55 kW	10 – 26 kW	25 – 55 kW
<b>Luftleistung</b>	725 m³/h	1.310 m³/h	725 m³/h	1.310 m³/h
<b>Raumthermostat</b>	nicht möglich	nicht möglich	optional	optional
<b>Verbrauch</b>	0,78 bis 2,00 kg/h	1,95 bis 4,27 kg/h	0,78 bis 2,00 kg/h	1,95 bis 4,27 kg/h
<b>L × B × H (mm)</b>	450 × 260 × 410	650 × 260 × 510	450 × 260 × 410	650 × 320 × 510
<b>Gewicht</b>	12 kg	20 kg	12 kg	20 kg
<b>Art. Nr.</b>	<b>303170</b>	<b>1139009</b>	<b>354831</b>	<b>479176</b>
<b>Preis</b>	<b>525,-</b> (441,18)	<b>835,-</b> (701,68)	<b>795,-</b> (668,07)	<b>1.175,-</b> (987,39)

## Remko® Elektro-Heizgeräte „ELT“

Sehr effektiv. Keine Leistungsverluste. Der gesamte Strom wird in Wärme umgesetzt.

Typ	2 „ELT 2-1“	„ELT 3-2“	„ELT 9-6“
<b>Nennwärmeleistung</b>	2,2 kW	3,2 kW	9,0 kW
<b>Heizleistung</b>	2,2 kW	2,2/3,2 kW	4,5/9,0 kW
<b>Luftleistung</b>	250 m³/h	350 m³/h	600 m³/h
<b>Elektroanschluss</b>	230 V/50 Hz	230 V/50 Hz	400 V/50 Hz
<b>Stromaufnahme max.</b>	9,5 A	13,9 A	13,2 A
<b>L × B × H (mm)</b>	300 × 200 × 315	400 × 200 × 335	510 × 300 × 455
<b>Gewicht</b>	6,0 kg	6,8 kg	14,7 kg
<b>Art. Nr.</b>	<b>1134817</b>	<b>1135302</b>	<b>1134819</b>
<b>Preis</b>	<b>255,-</b> (214,29)	<b>429,-</b> (360,50)	<b>869,-</b> (730,25)

## Remko® Elektro-Heizgeräte „EM“

Typ	3 „EM 2000“	„EM 3000“	„EM 6000“	4 „EM 10000“	„EM 18000“
<b>Nennwärmeleistung</b>	2,0 kW	3,2 kW	6,0 kW	10 kW	18 kW
<b>Heizleistung</b>	2,0 kW	2,2/3,2 kW	3,0/6,0 kW	5,0/10 kW	6,0/12/18 kW
<b>Luftleistung</b>	220 m³/h	350 m³/h	500 m³/h	750 m³/h	1.000 m³/h
<b>Elektroanschluss</b>	230 V/50 Hz	230 V/50 Hz	400 V/50 Hz	400 V/50 Hz	400 V/50 Hz
<b>Stromaufnahme max.</b>	9,5 A	13,9 A	8,0 A	14,8 A	27,0 A
<b>L × B × H (mm)</b>	300 × 200 × 315	400 × 200 × 335	510 × 300 × 455	675 × 300 × 455	740 × 375 × 500
<b>Gewicht</b>	5,8 kg	8,6 kg	14,7 kg	21 kg	27,4 kg
<b>Art. Nr.</b>	<b>1458046</b>	<b>1914190</b>	<b>1458047</b>	<b>1555044</b>	<b>1802029</b>
<b>Preis</b>	<b>159,-</b> (133,61)	<b>259,-</b> (217,65)	<b>389,-</b> (326,89)	<b>539,-</b> (452,94)	<b>799,-</b> (671,43)

## Remko® Luftentfeuchter „ETF“

Feuchtigkeitssteuerung durch eingebauten Hygrostat.

Typ	5 „ETF 320 Eco“	6 „ETF 360 Eco“
<b>Entfeuchtung max.</b>	32 l/24 h	40 l/24 h
<b>Luftleistung</b>	190 m³/h	320 m³/h
<b>Leistung</b>	0,56 kW	0,57 kW
<b>L × B × H (mm)</b>	390 × 275 × 615	390 × 280 × 600
<b>Gewicht</b>	17 kg	18 kg
<b>Art. Nr.</b>	<b>2047606</b>	<b>2073031</b>
<b>Preis</b>	<b>435,-</b> (365,55)	<b>599,-</b> (503,36)

Reinigen und Heizen



# Stromerzeuger

Endress® Zapfwellengeneratoren – Mobile Stromquellen für Kommunen, Bau- und Landwirtschaft.

Ausgelegt für den professionellen Einsatz im Freien.

- Für Feld- und Einspeisebetrieb
- Absicherung mittels allpoligem Leitungsschutzschalter
- Schaltkasten IP 54
- Übersichtliche Anzeigeinstrumente (V/Hz)
- Große Kontrollleuchten erleichtern das Einstellen der Zapfwelldrehzahl (Ampelfunktion)
- Überwachung sowie Anzeige von Frequenz und Spannung
- Dreipunktbau bis EZG 60 Kat. 2, ab EZG 80 Kat. 3
- Robuster Stahlrahmen mit Stapeltaschen
- Betriebsstundenzähler
- Synchroner Generator
- AVR-Regelung
- Frequenz 50 Hz



	„EZG 25/2 II/TN-S“ ①	„EZG 40/4 II/TN-S“	„EZG 60/4 II/TN-S“	„EZG 80/4 II/TN-S“	„EZG 100/4 II/TN-S“
<b>Leistungsbedarf an der Zapfwelle</b>	35 kW	60 kW	87 kW	123 kW	144 kW
<b>Nennndrehzahl Zapfwelle</b>	430 min <sup>-1</sup>	430 min <sup>-1</sup>	430 min <sup>-1</sup>	430 min <sup>-1</sup>	750 min <sup>-1</sup>
<b>Dauerleistung</b>	22 kVA/17,6 kW	40 kVA/32 kW	60 kVA/48 kW	80 kVA/64 kW	100 kVA/80 kW
<b>Nennstrom</b>	32 A	58 A	87 A	115 A	144 A
<b>L × B × H</b>	1.130 × 740 × 942 mm	1.130 × 740 × 942 mm	1.130 × 740 × 942 mm	1.130 × 740 × 1.007 mm	1.130 × 740 × 1.007 mm
<b>Gewicht</b>	220 kg	266 kg	392 kg	500 kg	560 kg
<b>Art. Nr.</b>	<b>1552533</b>	<b>1531151</b>	<b>1531872</b>	<b>1531873</b>	<b>1531874</b>
<b>Preis</b>	<b>6.095,-</b> (5.121,85)	<b>8.595,-</b> (7.222,69)	<b>10.595,-</b> (8.903,36)	<b>11.995,-</b> (10.079,83)	<b>14.995,-</b> (12.600,84)



Abbildung kann abweichen.

## ② Endress® Diesel-Notstromgeneratoren

Automatische Notstromversorgung für den sofortigen stationären Einsatz ohne eigenen Traktor.

- Elektrostart
- Automatische Schalttafel
- Kühlmittelvorwärmung
- Batterieladungserhaltung
- Klemmleiste
- Flüssigkeitsauffangwanne

Typ	„ESE 35 PW/AS“	„ESE 65 IW/AS“	„ESE 90 IW/AS“
<b>Dauerleistung</b>	30,0 kVA/24,0 kW	59,6 kVA/47,7 kW	82,5 kVA/66,0 kW
<b>Nennstrom</b>	43 A	86 A	119 A
<b>Motor</b>	Perkins 1103A-33G	FPT NEF45SM1A	FPT NEF45SM3
<b>Tankinhalt</b>	80 l	209 l	209 l
<b>Verbrauch</b>	5,27 l/h bei 75% Last	10,17 l/h bei 75% Last	14,25 l/h bei 75% Last
<b>Laufzeit max.</b>	ca. 15 h bei 75% Last	ca. 20,5 h bei 75% Last	ca. 14,5 h bei 75% Last
<b>L × B × H</b>	2.200 × 1.020 × 1.292 mm	2.400 × 1.040 × 1.725 mm	2.400 × 1.040 × 1.725 mm
<b>Gewicht</b>	959 kg	1.244 kg	1.284 kg
<b>Art. Nr.</b>	<b>2126906</b>	<b>2126907</b>	<b>2126908</b>
<b>Preis</b>	<b>auf Anfrage</b>	<b>auf Anfrage</b>	<b>auf Anfrage</b>



Abbildung kann abweichen.

## ③ Endress® Umschalterschütze Für Diesel-Notstromgeneratoren

Passend für	Art. Nr.	Preis
„ESE 35 PW/AS“	<b>2126933</b>	<b>auf Anfrage</b>
„ESE 65 IW/AS“	<b>2126741</b>	<b>auf Anfrage</b>
„ESE 90 IW/AS“	<b>2126932</b>	<b>auf Anfrage</b>



### Endress® Benzin-Stromerzeuger

- Großtank – für lange Laufzeiten
- Überlastschutz – schützt Generator vor Überlastung
- Tankfüllstandsanzeige – für einen sicheren Betrieb
- 4-in-1-Display – für mehr Übersicht (V, Hz, h, Ölmenge)
- AVR-Regelung – für den universellen Einsatz
- Handgriffe – für mehr Mobilität im täglichen Einsatz
- Abschaltautomatik – schützt Motor vor Schäden durch Ölmenge
- Synchron-Generator

Typ	1 „ESE 3000 BS“	2 „ESE 6000 BS“	3 „ESE 6000 DBS“
<b>Leistung max. 230 V</b>	2,8 kVA /2,8 kW	5,5 kVA /5,5 kW	3,6 kVA /3,6 kW
<b>Dauerleistung 230 V</b>	2,5 kVA /2,5 kW	5,0 kVA /5,0 kW	3,3 kVA /3,3 kW
<b>Leistung max. 400 V</b>	–	–	6,9 kVA/5,5 kW
<b>Dauerleistung 400 V</b>	–	–	6,25 kVA /5,0 kW
<b>Tankinhalt</b>	20 l	30 l	30 l
<b>Verbrauch*</b>	1,4 l/h	2,6 l/h	2,6 l/h
<b>Laufzeit*</b>	15 h	12 h	12 h
<b>L x B x H</b>	640 x 475 x 526 mm	786 x 570 x 600 mm	786 x 570 x 600 mm
<b>Gewicht</b>	52 kg	84 kg	90 kg
<b>Ausstattung</b>	▪ 2 x Steckdose 230 V/16 A	▪ 2 x Steckdose 230 V/16 A ▪ 1 x Steckdose CEE 230 V/32 A	▪ 1 x Steckdose 230 V/16 A ▪ 1 x Steckdose CEE 400 V/16 A
<b>Art. Nr.</b>	<b>1386948</b>	<b>1386949</b>	<b>1386950</b>
<b>Preis</b>	<b>619,-</b> (520,17)	<b>1.229,-</b> (1.032,77)	<b>1.359,-</b> (1.142,02)
*bei ca. ¾ Last			
<b>Radsatz</b>	<b>1410605</b>	<b>inkl.</b>	<b>inkl.</b>
<b>Preis</b>	<b>52,96</b> (44,50)		

### Endress® Benzin-Stromerzeuger „ESE Silent“

- Invertertechnologie
- Sehr geräuscharm
- Überlastschutz
- Abschaltautomatik bei Ölmenge
- Lastabhängige Motordrehzahl
- Manueller Choke für Kaltstart
- Display für Betriebszustand
- Synchron-Generator

Typ	4 „ESE 2300i Silent“	5 „ESE 3000i Silent“
<b>Leistung max. 230 V</b>	2,3 kVA /2,3 kW	3,3 kVA /3,3 kW
<b>Dauerleistung 230 V</b>	1,8 kVA /1,8 kW	3,0 kVA /3,0 kW
<b>Tankinhalt</b>	4,1 l	6,8 l
<b>Verbrauch*</b>	0,8 l/h	1,36 l/h
<b>Startsystem</b>	Seilzugstarter	Elektrostart/Seilzugstarter
<b>Schalldruckpegel</b>	69 dB(A)	68 dB(A)
<b>Ausstattung</b>	▪ 1 x Steckdose 230 V/16 A ▪ 1 x Steckdose 12 V/8,3A ▪ 1 x USB 5 V/2,1 A ▪ 1 x Transporträder ▪ Ausziehbarer Handgriff	▪ 1 x Steckdose 230 V/16 A ▪ 1 x Steckdose 12 V/8,3 A ▪ 1 x USB 5 V/2,1 A ▪ 1 x Transporträder ▪ Ausklappbarer Handgriff
<b>L x B x H</b>	507 x 315 x 500 mm	588 x 442 x 452 mm
<b>Gewicht</b>	23 kg	41 kg
<b>Art. Nr.</b>	<b>1913697</b>	<b>1786937</b>
<b>Preis</b>	<b>1.329,-</b> (1.116,81)	<b>1.495,-</b> (1.256,30)
*bei ca. ¾ Last		



Aktuelle Preise finden Sie online in unserem BayWa Portal. Entweder QR-Code auf S. 1 scannen und Artikel in der Aktionswelt auswählen oder unter [baywa-landwirtschaft.de](http://baywa-landwirtschaft.de) die Artikelnummer in das Suchfeld eingeben.

# Stromerzeuger/Auffangwannen

**KÄRCHER**

makes a difference

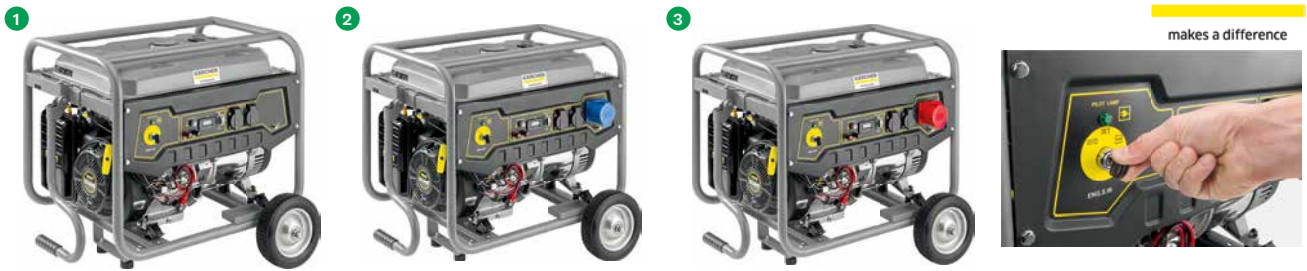

## Kärcher® Benzin-Stromerzeuger „PGG“

Zur unabhängigen Stromversorgung auf Baustellen, in der Landwirtschaft uvm.

Elektrostarter, automatischer Spannungsregler (AVR), Ölmangel- und Überlastschutz, Kraftstoffanzeige, pannensichere Räder, Stahlrohrrahmen, einklappbarer Transportgriff, Synchron-Generator, Schutzart IP 23.

Typ	1 „PGG 3/1“	2 „PGG 6/1“	3 „PGG 8/3“
<b>Motor</b>	Benzinmotor, 4-Takt, 208 cm <sup>3</sup> , 4 kW (5,4 PS)	Benzinmotor, 4-Takt, 390 cm <sup>3</sup> , 8,5 kW (11,6 PS)	Benzinmotor, 4-Takt, 440 cm <sup>3</sup> , 9 kW (12,2 PS)
<b>Steckdosen</b>	2 × 230 V F Schuko	2 × 230 V F Schuko / 1 × 32A CEE	2 × 230 V F Schuko / 1 × 400 V 16A
<b>Leistung max. 230 V</b>	3,0 kW	5,5 kW	2,5 kW
<b>Leistung max. 400 V</b>	–	–	7,5 kW
<b>Tankinhalt</b>	15 l	25 l	25 l
<b>Laufzeit bei 50 % Last</b>	12 h	10 h	7,0 h
<b>Laufzeit bei 100 % Last</b>	6,5 h	6,5 h	5,5 h
<b>L × B × H</b>	645 × 622 × 549 mm	743 × 713 × 670 mm	743 × 713 × 670 mm
<b>Gewicht</b>	52 kg	85 kg	90 kg
<b>Art. Nr.</b>	<b>1917401</b>	<b>1917932</b>	<b>1917933</b>
<b>Preis</b>	<b>695,-</b> (584,03)	<b>1.099,-</b> (923,53)	<b>1.350,-</b> (1.134,45)



**BAUER**  
SÜDLÖHN

## Bauer® Auffangwanne

Mit Gitterrost. Farbe der lackierten Bodenauffangwannen in gelborange RAL 2000. Lieferung ohne Fass.

Oberfläche	Auffangvolumen max.	B × H × T	Gewicht lackiert/verzinkt	Art.Nr. lackiert	Preis	Art.Nr. verzinkt	Preis
lackiert/verzinkt	61 l	800 × 290 × 500 mm	34 kg/37 kg	<b>1581195</b>	<b>269,-</b> (226,05)	<b>1581196</b>	<b>285,-</b> (239,50)
lackiert/verzinkt	61 l	900 × 220 × 800 mm	46 kg/49 kg	<b>1581197</b>	<b>279,-</b> (234,45)	<b>1581198</b>	<b>299,-</b> (251,26)
lackiert/verzinkt	74 l	1.300 × 205 × 800 mm	58 kg/62 kg	<b>4 1581199</b>	<b>309,-</b> (259,66)	<b>5 1581200</b>	<b>339,-</b> (284,87)
verzinkt	215 l	1.200 × 365 × 800 mm	– /72 kg	–	–	<b>6 1581206</b>	<b>385,-</b> (323,53)
verzinkt	216 l	1.200 × 290 × 1.200 mm	– /91 kg	–	–	<b>1581208</b>	<b>445,-</b> (373,95)

## Bauer® Zubehör

Feuerverzinkt nach EN ISO 1461. Lieferung ohne Fass.

Bezeichnung	Gewicht	Geeignet für	Art.Nr.	Preis
<b>Fassbock</b>	11 kg	1 × 60 l Fass <b>7</b>	<b>1581051</b>	<b>139,-</b> (116,81)
<b>Fassbock</b>	15 kg	2 × 60 l Fässer <b>8</b>	<b>1581202</b>	<b>154,-</b> (129,41)
<b>Fassbock</b>	22 kg	3 × 60 l Fässer <b>1581203</b>	<b>1581203</b>	<b>179,-</b> (150,42)
<b>Rollenauflage</b>	4 kg	60 l-Fass <b>9</b>	<b>1581049</b>	<b>119,-</b> (100,-)







Auch für AdBlue® und Benzin erhältlich

## Cemo Dieseltankanlage „DT Mobil Easy“

Einwandiger PE-Behälter, Automatik-Zapfpistole, 12 V-Elektropumpe, Befüllschlauch/Kabel je 4 m. Stapeltaschen, Tragegriffe und Zapfpistolenhalter integriert.

1427138: mit ADR-Zulassung

1810138, 1893104, 1910857, 1910858: zulässig für Transport zum unmittelbaren Verbrauch nach ADR 1.1.3.1 c)

Inhalt	1	210 l	210 l	440 l	440 l	600 l
<b>Klappdeckel</b>	nein	ja	nein	ja	ja	
<b>Fördermenge</b>	30 l/min	30 l/min	40 l/min	40 l/min	40 l/min	
<b>Gewicht</b>	19 kg	21 kg	35 kg	39 kg	66 kg	
<b>B x H x T</b>	78,5 x 68,5 x 59,5 cm	78,5 x 68,5 x 59,5 cm	118 x 71 x 80 cm	118 x 71 x 80 cm	116 x 80 x 107 cm	
<b>Art. Nr.</b>	<b>1810138</b>	<b>1893104</b>	<b>1910857</b>	<b>1910858</b>	<b>1427138</b>	
<b>Preis</b>	<b>719,-</b> (604,20)	<b>819,-</b> (688,24)	<b>1.150,-</b> (966,39)	<b>1.350,-</b> (1.134,45)	<b>2.049,-</b> (1.721,85)	

## 2 Cemo Dieseltankanlage „DT Mobil Easy Combi“

Selbstansaugende 12 V-Elektropumpe max. 40 l/min. Automatik-Zapfpistole, 4 m Befüllschlauch, Klappdeckel. 440 l/Zusatztank AdBlue® 50 l.

Integrierter Zapfpistolenhalter.

<b>1787178</b>	<b>2.120,-</b> (1.781,51)
----------------	------------------------------

## 3 Cemo Dieseltankanlage „Uni-Tank“

230 V-Elektropumpe, 4 m Kabel, Automatik-Zapfpistole, 4 m Schlauch, Saugfilter, 1.000 l.

	Standard	Premium
<b>Fördermenge</b>	30 l/min	50 l/min
<b>Art. Nr.</b>	<b>1205630</b>	<b>1426710</b>
<b>Preis</b>	<b>1.450,-</b> (1.218,49)	<b>1.895,-</b> (1.592,44)

## Cemo Dieseltankanlage „Cube-Tank Outdoor Premium“

Integrierte Auffangwanne, optische Leckageanzeige, Befüllanschluss mit TW-Kupplung, Grenzwertgeber, Entlüftungskappe, Füllstandsanzeiger, Entnahmeleitung, 230 V-Elektropumpe max. 72 l/min, Automatik-Zapfpistole, Zapfpistolenhalter. Zähler K33, Filter mit Wasserabscheider, Schlauchaufroller mit 8 m Schlauch, Klappdeckel.

Inhalt	B x H x T	Art. Nr.	Preis
4 2.500 l	120 x 180 x 180 cm	<b>1434001</b>	<b>5.160,-</b> (4.336,13)
5 5.000 l	240 x 185 x 230 cm	<b>1816129</b>	<b>7.390,-</b> (6.210,08)

Maschinen und Geräte

## 6 Cemo Akku-Dieseltrolley 100 l

Einwandiger HDPE-Behälter, 3 m Befüllschlauch. Zurrgrütfixierungen, integrierter Zapfpistolenhalter mit Verriegelung.

18 V-Elektropumpe „Centri SP 30“, 100 x 59 x 43 cm.

Inkl. CAS-Akku 18 V/4,0 Ah und Ladegerät ASC55.

<b>2125594</b>	<b>999,-</b> (839,50)
----------------	--------------------------



NEU

# AdBlue®-Pumpen/Schmiertechnik



**Cemo AdBlue®-Pumpe „Centri SP 30“**  
Selbstansaugende Tauchpumpe max. 30 l/min, L x Ø: 160 x 56 mm, Automatik-Zapfpistole mit 4 m Schlauch. (230 V mit 12 V-Pumpe und Spannungswandler) Lieferung ohne Zapfpistolen-Halter.

Spannung	Art. Nr.	Preis
1 12 V	1552449	369,- (310,08)
230 V	1618054	479,- (402,52)

**2 Cemo Zapfpistolenhalter für Fässer**  
Mit Klemmverschluss und Tropfgefäß.

Adapter	Art. Nr.	Preis
1814229		64,95 (54,58)

**3 Samoa-Hallbauer Handpumpenset „HP-05/25-200 AdBlue“**  
Zum händischen Umfüllen. Bestehend aus hochwertiger Handpumpe aus PP (Polypropylen). Flexibel einsetzbar und leistungsfähig. Für aggressive Chemikalien inkl. AdBlue®, Dichtungen aus EDPM. Gebogener Auslauf und G 2" Fass-Adapter für Mauser-Grobgewinde. Förderleistung 0,5 l/Hub. Mit Teleskop-Saugrohr, 2 m PVC-Schlauch.

1552526		83,50 (70,17)
---------	--	------------------

**Samoa-Hallbauer Kurbelpumpe „MZR-04/200 Blue“**

Für ABblue®. Hochwertig, aus PP (Polypropylen). Fördermenge max. 0,25 l/Umdrehung. Mit 2 m PVC-Schlauch.  
 ▪ Mauser = für Fässer ohne integriertes Saugrohr  
 ▪ CDS/SEC = für Fässer mit integriertem Saugrohr

Adapter	Art. Nr.	Preis
4 Mauser	1144041	99,95 (83,99)
CDS/SEC	1277553	109,- (91,60)

**5 Samoa-Hallbauer Pumpe für AdBlue® „BLUEMATIC EMP-230 V“**  
230 V-Pumpe max. 30 l/min. Für IBC-Container und 200 l-Fässer. 1 m EPDM-Saugschlauch 3/4" mit CDS-/SEC-Adapter. 4 m EPDM-Druckschlauch 3/4", max. Förderleistung 32 l/min.

Zapfpistole	Art. Nr.	Preis
Kunststoff	1557164	619,- (520,17)
Automatik	1483786	695,- (584,03)

**6 Samoa-Hallbauer Pumpe für AdBlue® „Blumatic Maxi Typ S“**  
Selbstansaugende 230 V-Pumpe max. 40 l/min aus Edelstahl. 4 m Druckschlauch, 1,6 m Saugschlauch, Automatik-Zapfpistole.

Ausführung	Art. Nr.	Preis
-	1071819	690,- (579,83)
Elektronikzähler	1085624	869,- (730,25)
CDS-/SEC-Verschluss	1054816	760,- (638,66)
Elektronikzähler, CDS-/SEC-Verschluss	1024845	995,- (836,13)

**7 Samoa-Hallbauer Fahrwagen für 200-l-Fässer**

1451257		279,- (234,45)
---------	--	-------------------

**8 Samoa-Hallbauer Abfüllanlage „PumpMaster 2“**  
Für 200 l-Fässer Hydraulik-, Motoren-, Getriebe- und andere hochviskose Öle sowie Pflanzenöl. Betriebsdruck 3 bis 10 bar, Förderleistung 12 l/min. Druckluftkolbenpumpe, inkl. Fahrwagen mit Tropfbecher, Elektrik Handdurchlaufzähler, 3 m Saugschlauch 3/4" 3 m Druckschlauch 1/2"

12267076		1.195,- (1.004,20)
----------	--	-----------------------

**9 Samoa-Hallbauer Fettpressenfüllgerät „Füllmeister“ FG plus**

Profi-Füllgerät für Fettpressen:  
 ▪ Mit neuem Fettfolgedeckel und Klammern für Staubschutzdeckel  
 ▪ Erhöhte Ansaugleistung durch längeren Hub und vergrößerte Ansaug- und Ventilöffnung  
 ▪ Stabil und verschleißfest durch verstärkten Hebel aus Stahl  
 ▪ Umweltfreundlich, wirtschaftlich, luftfreie Befüllung  
 ▪ Eimerentleerung durch Fettfolgedeckel  
 ▪ Auch geeignet für Bioschmierfette und Langzeitfette mit Haftzusätzen  
 ▪ Fördermenge ca. 50 cm³/Hub  
 ▪ Für Innendurchmesser 40 mm

Für Eimer	Art. Nr.	Preis
15/18 kg	1716818	145,- (121,85)
25 kg	569817	155,- (130,25)

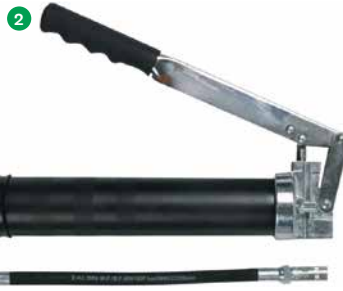

NEU

NEU

## 1 Samoa-Hallbauer Fettpresse „X-TRA-701“

4-Backen-Profimundstück. Lange Haltbarkeit, da aus robustem Stahl.

- Extrem zuverlässig
- Präzision im Pumpwerk ohne Zusatzdichtung

Ausführung	Art. Nr.	Preis
300 mm-Gummi-Panzerschlauch	813160	31,50 (26,47)
Düsenrohr	167255	26,95 (22,65)

## 2 Samoa-Hallbauer Hebelfettpresse „Variomatic“ Spezial

300 mm-Gummi-Panzerschlauch, 4-Backen-Profimundstück. Besonders stabil aus Präzisionsstahl, hochfester Druckguss-Zinkkopf:

- Sehr hoher Druckaufbau
  - Für extrem harten Einsatz
- Variables Abschmieren durch Kurzhubtechnik.

677658	73,50 (61,76)
--------	------------------

## 3 Samoa-Hallbauer Zweihand-Fettpresse „PZP“

300 mm-Gummi-Panzerschlauch, 4-Backen-Profimundstück. Für 500 g-Einschraubpatronen, Arbeitsdruck 400 bar, Förderleistung 1,4 cm<sup>3</sup>/Hub.

1556430	39,95 (33,57)
---------	------------------

## 4 Pressol Zweihandfettpresse System Reiner

Für 500 g-Einschraubpatrone (System Reiner).

Lieferumfang:

- 30 cm Hochdruckschlauch, Anschlussgewinde M 10 × 1
- 4-Backen-Greifmundstück M 10 × 1

2038760	39,95 (33,57)
---------	------------------

## 5 Samoa-Hallbauer Einhand-Fettpresse „PEP 500“

Bei schwer erreichbaren Stellen. Gewinde R 1/8". 4-Backen-Profimundstück und Befüllnippel.

Ausführung	Art. Nr.	Preis
300 mm-Gummi-Panzerschlauch	569858	43,95 (36,93)
Düsenrohr	569857	40,95 (34,41)

## 6 Samoa-Hallbauer Einhand-Fettpresse „PEP 500 Vario PAT“

300 mm-Gummi-Panzerschlauch, 4-Backen-Profimundstück. Mit Umschaltfunktion Druck/Volumen. Für 500 g-Einschraubpatronen, Arbeitsdruck 400 bar.

1354673	51,95 (43,66)
---------	------------------

## 7 Samoa-Hallbauer Akku-Fettpresse „AFP-S“

Spannung 20 V, max. Druck 700 bar, Display mit umfangreichen Funktionen. Inkl. Akku, Ladegerät, Kunststoffkoffer, 1.100 mm-Gummi-Panzerschlauch und 4-Backen-Profimundstück.

Akku	Art. Nr.	Preis
2000 mAh	2039166	369,- (310,08)
4000 mAh	2039169	395,- (331,93)

## X Samoa-Hallbauer Adapter für Akku-Fettpresse „AFP-S“

System	Art. Nr.	Preis
Lube-Shuttle®	2132507	29,95 (25,17)
Reiner	2132508	29,95 (25,17)

## 8 Samoa-Hallbauer Gummi-Panzerschlauch

Mit 4-Backen-Profimundstück. Gewinde R 1/8", Länge 300 mm.

10065651	18,95 (15,92)
----------	------------------

## X Samoa-Hallbauer Düsenrohr

Mit 4-Backen-Profimundstück, gebogen, Länge 150 mm.

10177845	6,95 (5,84)
----------	----------------

## 9 Samoa-Hallbauer 4-Backen-Profimundstück „120/R“

Gewinde R 1/8" IG.

10065659	5,80 (4,87)
----------	----------------

## 10 Samoa-Hallbauer Profimundstück „Quick Fix“

Für DIN- und SAE-Schmiernippel, alle gängigen Hand-, Druckluft- und Akku-Fettpressen.

Anschluss	Art. Nr.	Preis
M 10 × 1 IG	1730992	41,95 (35,25)
R 1/8" IG	1731065	41,95 (35,25)

## 11 Fettpressen-Mundstück „Spezial“ M 10 × 1

Betriebsdruck max. 690 bar.

1646400	29,95 (25,17)
---------	------------------

Passendes Fett, Schmiernippel und weiteres Zubehör finden Sie im Shop.





# Kraftstoffpumpen/Schmiertechnik



## 1 Reilang™ Handpumpe

Für Diesel, Heizöl, Hydrauliköl, synthetische Öle, Alkohol, Wasser und leichte Destillate.

**Nicht für Sonderkraftstoffe wie Benzin etc. geeignet.**

- Teleskoprohr 400 – 900 mm lang
- Für Fässer von 50 – 200 l
- Fördermenge 16 l/min

1494556	49,95 (41,97)
---------	------------------

## 2 Reilang™ Handpumpe

- Für Benzin\*, Petroleum\*, Kerosin\*
- Teleskoprohr 400 – 900 mm lang
  - Für Fässer von 60 – 200 l
  - Fördermenge 14 l/min

1715555	65,95 (55,42)
---------	------------------

\* Fass und Handpumpe unbedingt erden!

## 3 Reilang™ Handpumpe "DS"

Für die Befüllung und Entnahme von neutralen Flüssigkeiten aller Art. Saugkräftig, Behälter 1.000 ml aus durchsichtigem PVC mit Skala, inkl. Schlauch mit 10 mm-Alu-Auslaufrohr 120°.

1557394	89,95 (75,59)
---------	------------------



## 4 Reilang™ Präzisionsöler „Merkur“ mit Doppelpumpe

Hochwertige PE-Flasche mit Haupt- und Kopfpumpe, die volle Ölwirkung über Kopf bewirkt. Schwerkraftgeführte, drehgelagerte Ansaugkolben sorgen für eine restlose Behälterentleerung, Sprührohr Messing, Inhalt 300 ml, Hubvolumen 1,5 ml.

1557051	33,95 (28,53)
---------	------------------

## 5 Samoa-Hallbauer Dieselpumpe „Dieselmatic“ Plus 35 E\* 230 V Kunststoff-Zappistole

- Ein-/Ausschalter mit Beleuchtung
- Saugschlauch 1,25 m, NW 19, G ¾" mit Fußsieb
- Druckschlauch 3,5 m, NW 19, G ¾"
- Kunststoff-Zapppistole
- Fördermenge 35 l/min bei freiem Auslauf

Zapppistole	Art. Nr.	Preis
Kunststoff	773913	239,- (200,84)
Automatik AP 60	285504	289,- (242,86)



## 6 Samoa-Hallbauer Dieselpumpe „Dieselmatic“ plus 60 S\*

Trocken selbstansaugende Elektropumpe mit Bypass für das schnelle Betanken:

- Ein-/Ausschalter mit Leuchtanzeige
- Druckschlauch 4,0 m, NW 19, G ¾" mit Profi-Einbindung
- Saugschlauch 1,6 m, NW 25, G 1" mit Fußventil und Sieb
- Automatik-Zapppistole
- 230 V/0,37 kW
- Fördermenge 60 l/min bei freiem Auslauf

569750	479,- (402,52)
--------	-------------------

## X Samoa-Hallbauer Durchlaufzähler

Rückstellbar, mit Durchflussmenge und Summenanzeige. Für Dieselpumpe „Dieselmatic“ plus 60 S\*.

359841	178,- (149,58)
--------	-------------------



## Horn-Tecalemit Dieselpumpe „Hornet W 40“

B x H x T: 132 x 205 x 137 mm, 230 V/250 W.

Förder- Zapf- menge pistole	Art. Nr.	Preis
38 l/min Standard	857452	199,- (167,23)
32 l/ Automa- min tik	569684	229,- (192,44)

## 8 Ölauffangmatte

Variabel, kostengünstig, bei undichten Motoren, Ölwechseln, Lösungsmitteln und Kühlfüssigkeiten.

L x B cm/ Auffang- volumen max. l	GP/ m <sup>2</sup>	Art. Nr.	Preis
80 x 100/ 2,5	41,19 (34,61)	1420124	32,95 (27,69)
100 x 160/ 4,5 l	23,72 (19,93)	1420122	37,95 (31,89)
160 x 200/ 9,0	17,17 (14,43)	1420123	54,95 (46,18)



## 1 Merkle Autogen-Ausstattung

Lieferumfang:

- 2 × Stahlflasche, gefüllt
- 1 × Stahlflaschenwagen
- 2 × Druckminderer
- 2 × Rückschlagsicherung
- 7 m Autogenschlauch
- Handgriff 17 mm
- 5 Schweißeinsätze 0,5 – 14 mm
- Flügelhebel-Schneideinsatz 17 mm
- Autogenkasten = Made in Germany
- Reichhaltiges Zubehör

Version	Art. Nr.	Preis
mit 10-l-Flaschen	<b>141516</b>	<b>1.495,-</b> (1.256,30)
mit 20-l-Flaschen	<b>141517</b>	<b>1.849,-</b> (1.553,78)
mit 50-l-Flaschen	<b>141518</b>	<b>2.295,-</b> (1.928,57)
ohne Flaschen und ohne Flaschenwagen	<b>1135308</b>	<b>699,-</b> (587,39)

## 2 Merkle Schweißgerät „RedMIG“, 3 × 400 V

Ideal für die Landwirtschaft, Trafo mit Kupferwicklung, Ventilator Kühlung.

### 4-Rollen Präzisions-Flanschgetriebe.

Lieferumfang:

- 1 × Schweißbrenner 4 m
- 1 × Massekabel 4 m
- 1 × Druckminderer Argon mit 2 Manometern
- 1 × 1 Rolle Schweißdraht 0,8 mm/5 kg
- 1 × Antihafspray
- 1 × Handschutzschild (inkl. 2 Schutzgläser)
- 1 × Zubehörkasten bestückt

Typ	„RedMIG 2000 K“	„RedMIG 2800 K“
<b>Schweißstrom</b>	25 – 200 A	25 – 280 A
<b>HSB 35 % ED</b>	200 A	280 A
<b>Gewicht</b>	70 kg	80 kg
<b>L × B × H</b>	800 × 460 × 655 mm	800 × 460 × 655 mm
<b>Art. Nr.</b>	<b>1002380</b>	<b>1135310</b>
<b>Preis</b>	<b>2.195,-</b> (1.844,54)	<b>2.695,-</b> (2.264,71)



4



5

Weitere Artikel wie Schweißdraht, Elektroden, Zubehör und Ersatzteile finden Sie im Shop.



## 3 Merkle Schweißgerät „CompactMIG 280 K“, 3 × 400 V

Ideal für die Landwirtschaft, Handwerk, Kfz- oder Servicebetriebe. Bedienfeld mit extra großen Funktionsknöpfen und Digitalanzeige (Strom, Spannung und Drahtgeschwindigkeit) mit Hold-Funktion und Drahtautomatik.

### 4-Rollen Präzisions-Flanschgetriebe.

Lieferumfang:

- 1 × Schweißbrenner 4 m
- 1 × Druckminderer
- 1 × Massekabel 4 m
- 1 Rolle Schweißdraht 0,8 mm/5 kg
- Antihafspray
- Handschutzschild
- Zubehörkasten bestückt

Schweißstrom 25 – 280 A, HSB 40 % ED 280 A, Gewicht 105 kg, L × B × H 870 × 480 × 740 mm.

<b>1002379</b>	<b>2.995,-</b> (2.516,81)
----------------	------------------------------

## 4 Merkle Schweißhelm „Jackson WH 20 Aspirer“

Automatisch abdunkelnder Filter, verstellbare Schutzstufen DIN 9–13, Gewicht 515 g, Stromversorgung Solarzellen.

<b>1715714</b>	<b>62,95</b> (52,90)
----------------	-------------------------

## 5 Böhler Schweißhelm „Guardian 62“

Schutzstufen DIN 4,5–9 / 9–13, 4 Sensoren, Sichtfeld (H × B): 62 × 98 mm, Gewicht nur 490 g, Stromversorgung 2 × 3 V CR2450 Batterien.

<b>1915321</b>	<b>199,-</b> (167,23)
----------------	--------------------------



Aktuelle Preise finden Sie online in unserem BayWa Portal. Entweder QR-Code auf S. 1 scannen und Artikel in der Aktionswelt auswählen oder unter [baywa-landwirtschaft.de](http://baywa-landwirtschaft.de) die Artikelnummer in das Suchfeld eingeben.

# Ladegeräte/Starthilfe

# CTEK



NEU



## CTEK™ – Das cleverste Batterieladegerät der Welt!

### Klein – stark – hochfrequent

- Perfekt für alle Batterietypen (offen, wartungsfrei, AGM, GEL, Blei-Calcium)
- Für alle Fahrzeugtypen
- Elektroniksicher, Batterie kann im angeschlossenen Zustand geladen werden
- Puls-Ladeerhaltung bei dauerhaftem Anschluss an der Batterie
- Verpolungssicher
- Keinerlei Funkenbildung
- Lädt auch tiefentladene Batterien
- Lieferung mit zwei austauschbaren Anschlusskabeln mit Polklemmen sowie Ringkabelschuhen (außer „CS One“)

Typ	1 „MXS 5.0“	2 „CS One“	3 „MXS 10“	4 „PRO25S“
<b>Ladestrom</b>	max. 5 A	max. 8 A	max. 10 A	max. 25 A
<b>Kapazität</b>	12 V - 1,2 – 110 Ah (laden) 12 V - 1,2 – 160 Ah (erhalten)	12 V - 3 – 180 Ah (laden) 12 V - 3 – 180 Ah (erhalten)	12 V - 20 – 300 Ah (laden) 12 V - 20 – 300 Ah (erhalten)	12 V - 40 – 500 Ah (laden) 12 V - 40 – 500 Ah (erhalten)
<b>Schutzart</b>	IP 65	IP 65	IP 65	IP 44
<b>L x B x H</b>	168 x 65 x 38 mm	235 x 88 x 52 mm	197 x 93 x 49 mm	235 x 130 x 65 mm
<b>Gewicht</b>	0,6 kg	0,68 kg	0,85 kg	1,8 kg
<b>Art. Nr.</b>	<b>1732727</b>	<b>2128048</b>	<b>1732730</b>	<b>1815005</b>
<b>Preis</b>	<b>89,-</b> (74,79)	<b>189,-</b> (158,82)	<b>204,-</b> (171,43)	<b>339,-</b> (284,87)

## 5 Helvi® Batterieladegerät „Sprintcar 341“

Professionelles Batterieladegerät mit Starthilfe, fahrbar, mit Handgriff für leichten Transport. 4 Ladestromeinstellungen + Booster.

- Ladespannung 12 V, 24 V
- Ladestrom 30 A
- Startstrom 300 A
- B x H x T: 415 x 650 x 260 mm
- Gewicht 18,5 kg

**1747923** **409,-**  
(343,70)

## 6 Starthilfe „Akku-Start“

„AKKU-Start“ schützt die Elektronik des Fahrzeuges. Für Autohäuser und Werkstätten.

- Startstrom 12 V 800 A, max. 2.370 A
- B x H x T: 375 x 320 x 110 mm
- Gewicht 9,5 kg

**1430239** **369,-**  
(310,08)

## 7 Herth + Buss Starthilfekabel

Gefertigt nach DIN 72553, robust und langlebig, Material CCA (Copper Coated Aluminium).

1 Paar in Aufbewahrungstasche.

	3,5 m	4,5 m
<b>Länge</b>	3,5 m	4,5 m
<b>Querschnitt</b>	25 mm <sup>2</sup>	35 mm <sup>2</sup>
<b>Kabel</b>		
<b>Stromstärke max.</b>	350 A	480 A
<b>Art. Nr.</b>	<b>10703361</b>	<b>10680948</b>
<b>Preis</b>	<b>34,-</b> (28,57)	<b>56,-</b> (47,06)



NEU







**1 Hazet® Schlagschrauber 1/2" mit Magnetschale**

Extra kurz, für enge Räume. Mehrstufiger Rechts-/Linkslauf, Hochleistungs-Jumbo-Schlagwerk, Drehmoment max. 678 Nm, Lösemoment max. 1.200 Nm, Drehzahl max. 8.800 min<sup>-1</sup>.

**1862787** **195,-**  
(163,87)

**2 Hazet® Schlagschrauber 3/4" mit Handschuhen**

Drehmoment max. 1.085 Nm, Lösemoment max. 1.890 Nm, Drehzahl max. 7.300 min<sup>-1</sup>, Gewicht 2,1 kg, Luftdurchsatz 153 l/min, Betriebsdruck 6,3 bar.

**1752747** **439,-**  
(368,91)

**3 Hazet® Reifenfüllprüfer**

Betriebsdruck 6,3 bis 8 bar, Länge Schlauch 400 mm, Anschluss 1/4" IG, Gewicht 410 g.

**1136963** **33,95**  
(28,53)

**4 Hazet® Blaspistole**

Aluminiumgehäuse, rutschfester Griff, Betriebsdruck max. 10 bar, Anschluss 1/4" IG oben und unten, Gewicht 205 g, Luftdurchsatz 330 l/min, inkl. Verlängerung.

**1752748** **25,95**  
(21,81)

**5 Hazet® Schlauchaufroller 15 m**

Spezialkunststoffgehäuse, für Druckluft oder Kaltwasser, Hybrid-Polymer-Schlauch Ø innen 10 mm, Anschluss 2 x Gewinde 3/8" AG, Anschlussschlauch 0,90 m, B x H x T: 205 x 378 x 459 mm, Gewicht 7,9 kg, Temperaturbereich -40 bis +60 °C.

**1726436** **185,-**  
(155,46)

**X Hazet® Kabelaufroller 20 m**

Mit Kabelstopp-Funktion. 230 V AC, selbstaufrollend, Kabelquerschnitt 2,5 mm<sup>2</sup>, integrierter Leitungsschutzschalter, B x H x T: 175 x 350 x 429 mm, Gewicht 9,2 kg, Temperaturbereich -20 bis +45 °C. **Nur für die Innenanwendung geeignet.**

**1762373** **265,-**  
(222,69)

**6 Hazet® Drehmomentschlüssel**

Für harten Werkstatteinsatz, Einstellung am Griff, Messtoleranz ±3% vom Skalenwert in Betätigungsrichtung.

Antriebs- vierkant	1/2"	3/4"
<b>Drehmo- ment</b>	60 – 320 Nm	300 – 800 Nm
<b>Einteilung</b>	2 Nm	2,5 Nm
<b>Gewicht</b>	1,5 kg	6,7 kg
<b>Art. Nr.</b>	<b>1849082</b>	<b>1862067</b>
<b>Preis</b>	<b>219,-</b> (184,03)	<b>729,-</b> (612,61)

**7 Hazet® Radkreuz**

Schlüsselweite 24 x 27 x 32 x 3/4", Länge 750 mm, Drehmoment 2.000 Nm, Norm DIN 3119.

**309965** **229,-**  
(192,44)

**8 Hazet® Schraubendrehersatz Schlitz-/Kreuzschlitz, 6-teilig**

Klingen mattverchromt, Spitzen brüniert, Aufhängeloch im Griff.

- Schlitz 3,0; 4,0; 5,5; 6,5 mm
- Kreuzschlitz PH 1; PH 2

**1658639** **20,95**  
(17,61)

**9 Hazet® Ringmaulschlüsselsatz, 5-teilig, mit Ratschenmechanismus**

Schlüssel mit 8, 10, 13, 17, 19 mm.

**1487405** **119,-**  
(100,-)



NEU

**10 Hazet® Zangensatz, 3-teilig**

- Wasserpumpenzange 250 mm
- Seitenschneider 160 mm
- Flachrundzange 165 mm

**1455054** **63,95**  
(53,74)

**11 Hazet® Steckschlüsselsatz „SmartCase 2200SC“ 1/4" 50-teilig**

In praktischer und stabiler Kunststoff-Klappbox.

**2046889** **139,-**  
(116,81)

Gesamter Inhalt unter [baywa-landwirtschaft.de](http://baywa-landwirtschaft.de)



## 1 Weber-Hydraulik Unterstellbock

Standsicher, stabil, geschweißte Konstruktion.

Höhe	Gewicht	Tragkraft	Art. Nr.	Preis
380– 580 mm	6,4 kg	5 t	<b>415255</b>	<b>99,-</b> (83,19)
580– 950 mm	15,4 kg	8 t	<b>415256</b>	<b>167,-</b> (140,34)

## 2 Kunzer Unterstellbock

„WK 3006.1“

Lieferumfang 1 Paar. Tragkraft 6 t/St., Bauhöhe 405 mm, Endhöhe 620 mm.

<b>1942934</b>	<b>110,-</b> (92,44)
----------------	-------------------------

## 3 Kunzer Rangierwagenheber „WK 1032 FSH“

Extra breite Stahlräder, Fuß-schnellhub. Tragkraft 3 t, Hubhöhe 100–533 mm, L x B: 780 x 370 mm, Gewicht 42 kg.

<b>1877069</b>	<b>286,-</b> (240,34)
----------------	--------------------------

## 4 Kunzer Wagenheber lufthydraulisch, einstufig

Totmannsteuerung und Druckbegrenzungsventil sorgen für maximale Sicherheit. Mit Adapterstücken Höhe von 610 – 910 mm erweiterbar. Tragkraft 35 t, Bauhöhe 360 mm, Hubhöhe 250 mm, Gewicht 66 kg, L x B x H: 712 x 290 x 360 mm.

<b>1379271</b>	<b>2.049,-</b> (1.721,85)
----------------	------------------------------

## 5 Weber-Hydraulik Wagenheber mit Spindelverstellung „A“/„AX“

Ballige Standfläche um Seitenneigungen auszugleichen. Druckbegrenzungsventil, nach Unfallverhütungsvorschrift. Ab 20 Tonnen mit Tragbügel.

Typ	Tragkraft	Höhe	Gewicht	Art. Nr.	Preis
„A 5-212“	5 t	250–462 mm	3,9 kg	<b>415247</b>	<b>109,-</b> (91,60)
„AX 8-220“	8 t	260–480 mm	5,7 kg	<b>415248</b>	<b>119,-</b> (100,-)
„A 10-220“	10 t	260–480 mm	5,7 kg	<b>415244</b>	<b>124,-</b> (104,20)
„A 12-230“	12 t	267–497 mm	7,1 kg	<b>500865</b>	<b>131,-</b> (110,08)
„AX 20-240“	20 t	265–505 mm	10,7 kg	<b>1108145</b>	<b>204,-</b> (171,43)
„A 30-240“	30 t	242–482 mm	14,5 kg	<b>569340</b>	<b>279,-</b> (234,45)

## 6 Weber-Hydraulik Wagenheber „ADX“

Einkolbig, ohne Spindelverstellung, ballige Standfläche um Seitenneigungen auszugleichen. Druckbegrenzungsventil, nach Unfallverhütungsvorschrift.

Typ	Tragkraft	Höhe	Gewicht	Art. Nr.	Preis
„ADX 4-370“	4 t	260–630 mm	7,0 kg	<b>1555152</b>	<b>146,-</b> (122,69)
„ADX 10-370“	10 t	260–630 mm	10,0 kg	<b>1313494</b>	<b>198,-</b> (166,39)



NEU

NEU



NEU

NEU

NEU

## 1 Kunzer Rollbrett

Stabil, ergonomisch geformt, beidseitig Ablagefächer, 6 ölbeständige, leichtgängige 3"-Rollen. Gepolsterte Kopfstütze. Tragkraft 130 kg, Gewicht 6,0 kg.

**1152143** **69,-**  
(57,98)

## 2 Kunzer LED-Akku-Arbeitsleuchte

Mit COB-LEDs, 18 LEDs, zusätzlich 5 LEDs für Kopflicht, USB-Ladekabel, magnetischer Fuß, um 120° schwenkbar, Haltebügel abnehmbar.

Li-Ion-Akku 3,7 V/2,2 Ah, 70 lm/300 lm, Akku-Laufzeit 3 h.

Farbe	Art. Nr.	Preis
orange	<b>1816777</b>	<b>33,-</b> (27,73)
schwarz	<b>1816751</b>	<b>33,-</b> (27,73)

## 3 Kunzer LED-Akku-Arbeitsleuchte mit UV-Licht

Mit COB-LEDs, kompakt, mit Arbeits-, Kopf- und UV-Licht. Halteclip und Fuß magnetisch.

Li-Ion-Akku 3,6 V/2,2 Ah, 70 lm/250 lm, Akku-Laufzeit 3,5 h/10 h. L x B x H 112 x 27 x 24 mm.

**1702574** **23,90**  
(20,08)

## 4 Kunzer LED-Akku-Arbeitsleuchte

Mit COB-LEDs, Arbeits- und Kopflicht, USB-C-Ladekabel, magnetischer Fuß, um 180° schwenk- und 90° drehbar, Haltebügel ausklappbar. Li-Ion-Akku 3,7 V/2,2 Ah, 70 lm/300 lm, Akku-Laufzeit 3 h/10 h, Farbe schwarz/silber.

**1933812** **44,-**  
(36,97)

## 5 Kunzer Steckschlüsselsatz

1/4", 3/8", 1/2" 172-teilig

Mit Umschaltknarren, Verlängerungen, Adaptern, Kardangelenken, Schraubendrehereinsätzen Schlitz, Phillips, Pozidriv, Innensechskant, TX-Profil, Vielzahn.

**1599423** **128,-**  
(107,56)

## 6 Kunzer Steckschlüsselsatz 3/4", 21-teilig

Hebel-Umschaltknarre mit Schnellauslöser, 24 Zähne, Länge 500 mm, Gleitgriff 450 mm, Verlängerung 100, 200, 400 mm, Steckschlüsseleinsätze 19; 21; 22; 23; 24; 26; 27; 28; 30; 32; 34; 36; 38; 41; 46; 50 mm.

**1517529** **195,-**  
(163,87)

## 7 Kunzer Schlagschrauber

„7ASBM38“

2-Gang-Getriebe 400 – 1.450 min<sup>-1</sup>, Schlagzahl 6.000 – 21.000 min<sup>-1</sup>, 21 Drehmomenteinstellungen, Bohr-

futter 0,8 – 10 mm, Gewicht 1,25 kg. Mit Lithiumakku 18V/2.000 mAh, Ladegerät und Aufbewahrungskoffer.

**2121168** **145,-**  
(121,85)

## 8 Kunzer Akku-Winkelschleifer „7AWS125“

Bürstenloser Motor, Schleifscheibe Ø 125 mm, Drehzahl 8.000 min<sup>-1</sup>, Gewicht 2,2 kg. Mit Lithiumakku 18V/2.000 mAh, Ladegerät, Schlüssel und Aufbewahrungskoffer.

**2121103** **124,-**  
(104,20)

## 9 Kunzer Stirnlampe

Mit COB-LEDs, 40 – 100 lm, 3 Leuchtfunktionen (50 %, 100 %, Blinklicht), Kopfband einstellbar 500 – 700 mm, Schutzart IP 20, Inkl. Batterien.

**2121257** **13,60**  
(11,43)



# Radmontierwagen/Rangierwagenheber/Unterstellbock

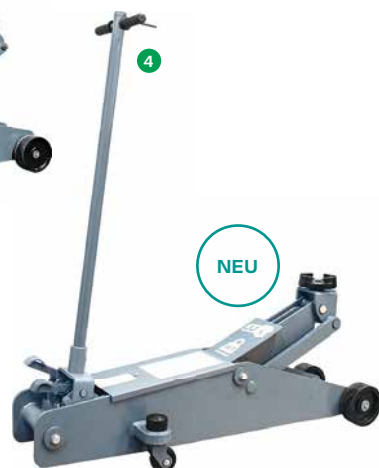

## Radmontier- und Demontierwagen

- Große und schwere Räder können leicht und sicher montiert werden
- Enorme Zeitersparnis und geringer Kraftaufwand
- Bedienung durch eine Person möglich
- Einfache Positionierung durch vier Lenkräder, Rollenbahn und hydraulische Höhenverstellung
- Hohe Arbeitssicherheit, Unfälle können vermieden werden
- L x B x H 130 x 101,5 x 150 cm

Passend für	Tragkraft	Gewicht	Art. Nr.	Preis
1 Räder bis 80 cm Breite	1,2 t	118 kg	1328032	1.029,- (864,71)
2 Räder bis 110 cm Breite	1,5 t	125 kg	1910612	1.100,- (924,37)

## Rangierwagenheber „Jumbo Jack JJ“

Flexibel einstellbare Hubhöhe, für Radwechsel an Land-, Forst- und Baumaschinen geeignet.

Typ	3 „10/920 Heavy Duty“	4 „16/700 Heavy Duty“
<b>Tragkraft</b>	10 t	16 t
<b>Hubhöhe</b>	239 – 920 mm	200 – 730 mm
<b>Länge Hebel</b>	1.007 mm	1.007 mm
<b>L x B x H</b>	1.238 x 417 x 1.391 mm	1.340 x 450 x 1.400 mm
<b>Gewicht</b>	132 kg	161 kg
<b>Art. Nr.</b>	2122167	2122190
<b>Preis</b>	1.660,- (1.394,96)	1.790,- (1.504,20)

## Unterstellbock

Höhenverstellbar

Bauhöhe	5 455 mm	6 420 mm
<b>Endhöhe</b>	705 mm	680 mm
<b>Tragkraft</b>	12 t	20 t
<b>Lieferumfang</b>	1 Paar	1 St.
<b>Art. Nr.</b>	2122222	2122213
<b>Preis</b>	199,- (167,23)	349,- (293,28)



## 1 Werkzeugwagen

217-teilig, mit Einzelarretierung. Enthält Modul 1 – 4

- 62-teiliger Nüsse-Ratschen-Satz 1/4"
- 24-teiliger Nüsse-Ratschen-Satz 3/8"
- 21-teiliger Nüsse-Satz 1/2"
- 4-teiliger Zubehörsatz 1/2"
- 52-teiliger Torx-/Inbusschlüssel-Satz
- 11-teiliger Gabelschlüssel-Satz
- 8-teiliger Ringschlüssel-Satz gekröpft
- 16-teiliger Gabel-/Ringschlüssel-Satz
- 8-teiliger Schraubendreher-Satz
- 2-teiliger Zangen-Satz
- 3-teiliger Zangen-Satz
- 5-teiliger Hammer- und Meißel-Satz

7 Schubladen,

B × H × T: 730 × 930 × 465 mm,

Gewicht 80 kg

**1910520** **795,-**  
(668,07)



## 2 Werkzeugwagen

447-teilig. Enthält Modul 1 – 9.

- 37 × Steckschlüssel 6-Kant
- 3 × Kardangelen
- 3 × Verstellschlüssel
- 2 × Verlängerung 1/4" 50 + 100 mm
- 3 × Umschaltknarre
- 1 × Steckgriff 1/4"
- 7 × Torx-Bits 30 mm
- 6 × Torx-Bits 75 mm
- 9 × Torx-Einsatz 1/4"
- 1 × Adapter 1/4" auf 1/2"
- 2 × Verlängerung 3/8" 75 + 150 mm
- 2 × Zündkerzenschlüssel 3/8" 16 +, 21 mm
- 2 × Verlängerung 1/2" 125 + 250 mm
- 19 × Steck- und Innensechskantschlüssel 1/4"
- 26 × Steckaufsatz 1/4"
- 13 × Torx-Schlüssel
- 8 × Schraubendreher
- 8 × Doppel-Ringschlüssel, gekröpft
- 10 × Maulschlüssel
- 17 × Ring-Maulschlüssel
- 2 × Hammer
- 3 × Meißel
- 5 × Zange
- 2 × Blechschere
- 3 × Einmaulschlüssel, verstellbar
- 6 × Innensechskantschlüssel mit T-Griff
- 3 × Gripzange
- 1 × Kettenzange 250 mm
- 1 × Crimpzange
- 50 × Stoßverbinder rot
- 50 × Quetschverbinder, Ringform, blau
- 50 × Quetschverbinder, U-Form blau/rot
- 50 × Flachsteckhülse/Flachstecker, teilisoliert, rot
- 4 × Sprengzange innen-/außen, gerade/gebogene Spitze, 225 mm
- 1 × LED-Handlampen-Set
- 3 × Nuss 1/2", kunststoffummantelt

16 Schubladen,

B × H × T: 1.160 × 1.060 × 595 mm,

Gewicht 115 kg

**1370051** **1.495,-**  
(1.256,30)

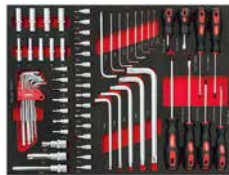

Modul 1



Modul 2



Modul 3



Modul 4



Modul 5



Modul 6



Modul 7



Modul 8



Modul 9



Aktuelle Preise finden Sie online in unserem BayWa Portal. Entweder QR-Code auf S. 1 scannen und Artikel in der Aktionswelt auswählen oder unter [baywa-landwirtschaft.de](http://baywa-landwirtschaft.de) die Artikelnummer in das Suchfeld eingeben.

# Druckluftwerkzeuge

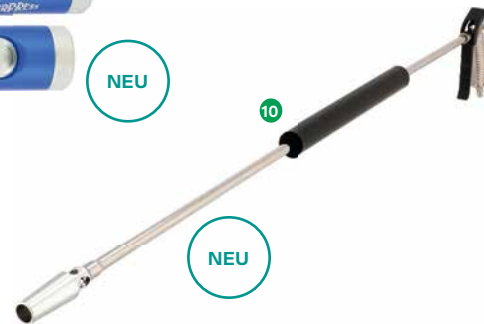

## 1 Airpress Druckluftschlauch für Kompressoren

PVC, Einlage aus Nylongeflecht. 1/4" AG, je ein Druckluftstecker für Euro und Orion, Universalkupplung für Euro/Orion.

Länge	Art. Nr.	Preis
10 m	2113581	17,60 (14,79)
15 m	2128058	24,90 (20,92)

## 2 Airpress Kabelaufroller 15 m

Selbstaufrollend, Wandmontage, 230 V/12 A, Schutzart IP 44, Gewicht 8 kg.

1910604	159,- (133,61)
---------	-------------------

## 3 Airpress Schlauchaufroller 20 m 3/8"

Für Druckluft, selbstaufrollend, Schwenkconsole mit Wandbefestigung, Schlauch 10 x 16 mm, Betriebsdruck max. 20 bar, Gewicht 23 kg.

2114576	279,- (234,45)
---------	-------------------

## 4 Airpress Spiralschlauch „Profii“

10 m, 8 x 12 mm, aus PU (Polyurethan), mit Schnellkupplung.

2031288	35,90 (30,17)
---------	------------------

## 5 Airpress Reifenfüllprüfer digital

Betriebsdruck 0 bis 10 bar, Anschluss 1/4" IG, digital, batteriebetrieben, Länge Schlauch 0,6 m, inkl. Euro- und Orionstecknippel.

Lieferung ohne Batterien!

2114279	26,90 (22,61)
---------	------------------

## 6 Airpress Reifenfüllprüfer

Betriebsdruck 0 bis 10 bar, Anschluss 1/4" IG unten, geeicht, Länge Schlauch 1,0 m, mit Euro-Sstecker.

1910633	68,50 (57,56)
---------	------------------

## 7 Airpress Schlagschraubersatz Druckluft 1/2"

Lösemoment max. 1.800 Nm, Drehmoment max. 1.112 Nm, Luftdurchsatz 225 l/min, Gewicht 1,9 kg, Schlagnüsse 8, 10, 11, 13, 15, 17, 19, 22, 24, 27 mm, Verlängerung 125 mm, Gelenkadapter, mit Euro- und Orion-Stecknippel.

2121915	219,- (184,03)
---------	-------------------

## 8 Airpress Sicherheitskupplung mit Druckknopf

Für einfaches und sicheres Entkoppeln von Druckluftleitungen.

Nennweite 7,2 mm, Betriebsdruck max. 10 bar, Luftdurchsatz 1.600 l/min.

Ø Tülle	Art. Nr.	Preis
8 mm	2114293	21,90 (18,40)
10 mm	2114295	21,90 (18,40)

## 9 Airpress Sicherheitskupplung mit Druckknopf

Für einfaches und sicheres Entkoppeln von Druckluftleitungen.

Nennweite 7,2 mm, Betriebsdruck max. 10 bar, Luftdurchsatz 1.600 l/min.

Gewinde	Art. Nr.	Preis
1/4" AG	2114297	21,90 (18,40)
1/4" IG	2114281	21,90 (18,40)

## 10 Airpress Blaspistole

Aluminium, 15 bar, Anschluss 1/4" IG, Sprühlanze 120 cm, Luftdurchsatz 1.500 l/min, Schalldruckpegel 80 dB(A), inkl. Anschlussnippel.

1965873	74,50 (62,61)
---------	------------------



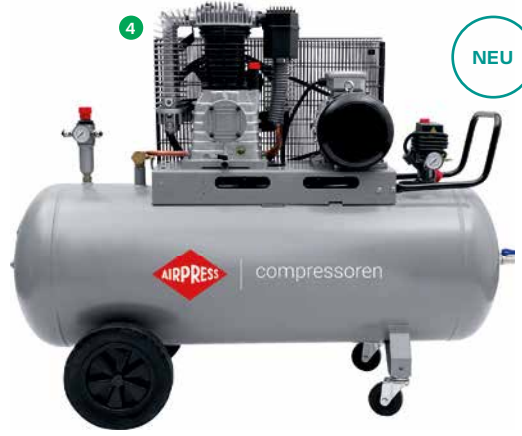

## Airpress Kompressoren

- Offener Keilriemenschutz für mehr Kühlung  
(Keilriemenschutz nicht bei Modell L 6-105 Silent enthalten)
- Thermisch gesichert
- Funktionieren vollautomatisch
- Markenqualität

Typ	1 „L 6-105 Silent“	2 „HL 425-90“	3 „HK 1000-90“	4 „HK 1000-270“	5 „HK 700-90“	6 „HK 700-300“
<b>Ansaugleistung</b>	90 l/min	400 l/min	872 l/min	872 l/min	662 l/min	662 l/min
<b>Arbeitsdruck</b>	6 bar	8 bar	9 bar	9 bar	9 bar	9 bar
<b>Druck max.</b>	8 bar	10 bar	11 bar	11 bar	11 bar	11 bar
<b>Behältervolumen</b>	6 l	90 l	90 l	270 l	90 l	270 l
<b>Elektroanschluss</b>	230 V/50 Hz	230 V/50 Hz	400 V/50 Hz	400 V/50 Hz	400 V/50 Hz	400 V/50 Hz
<b>Leistung</b>	0,45 kW (0,6 PS)	2,2 kW (3,0 PS)	5,5 kW (7,5 PS)	5,5 kW (7,5 PS)	4,0 kW (5,5 PS)	4 kW (5,5 PS)
<b>Zylinder</b>	2	2	2	2	2	2
<b>Stufen</b>	1	1	2	2	2	2
<b>L × B × H (cm)</b>	45 × 20 × 50	98 × 48 × 90	98 × 48 × 101,5	150 × 60 × 133	98 × 48 × 96	150 × 60,5 × 118
<b>Gewicht</b>	13,8 kg	81 kg	115 kg	148 kg	90 kg	145 kg
<b>Art. Nr.</b>	<b>2114384</b>	<b>1725397</b>	<b>1725399</b>	<b>2118164</b>	<b>1725398</b>	<b>1920223</b>
<b>Preis</b>	<b>169,-</b> (142,02)	<b>1.090,-</b> (915,97)	<b>2.190,-</b> (1.840,34)	<b>2.490,-</b> (2.092,44)	<b>1.490,-</b> (1.252,10)	<b>1.990,-</b> (1.672,27)



Aktuelle Preise finden Sie online in unserem BayWa Portal. Entweder QR-Code auf S. 1 scannen und Artikel in der Aktionswelt auswählen oder unter [baywa-landwirtschaft.de](http://baywa-landwirtschaft.de) die Artikelnummer in das Suchfeld eingeben.

# Werkzeug/Hebe-/Zuggeräte

## 1 Vigor® Steckschlüsselsatz

46-teilig

1/4", Chrom-Vanadium.

1914426 **55,95**  
(47,02)

## 2 Vigor® Steckschlüsselsatz

172-teilig

1/4"/3/8"/1/2", Chrom-Vanadium.

1455056 **99,95**  
(83,99)

## 3 Vigor® Steckschlüsselsatz

212-teilig

1/4"/3/8"/1/2", Chrom-Vanadium.

2069851 **269,-**  
(226,05)

## 4 Vigor® Multiprofil Steckschlüsselersatz Satz 17-teilig

1/2", Größe 10 – 32.

2046763 **89,-**  
(74,79)

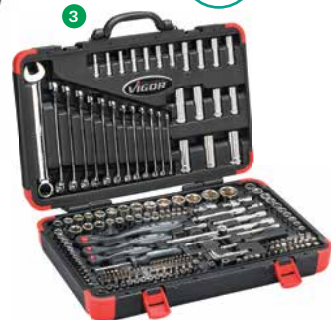

NEU

NEU

Multi-profil

Gesamter Inhalt unter baywa-landwirtschaft.de

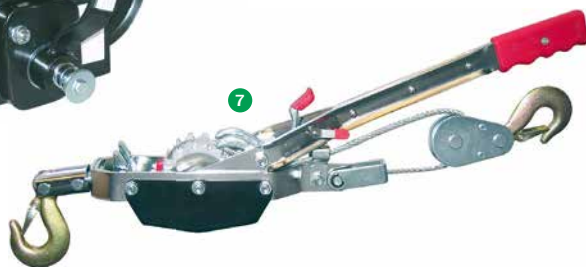
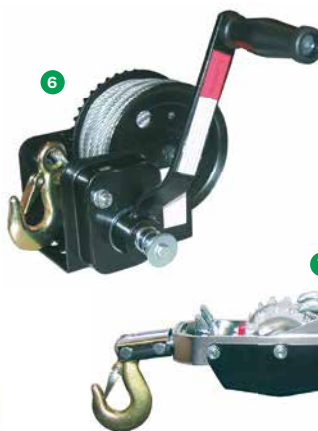

## 5 Seilwinde elektrisch

Mit Kabelfernbedienung und Umlenkrolle. GS- und RoHS-geprüft. Ø Seil 4,5 mm

<b>Hubkraft</b>	300 kg
<b>Hubgeschwindigkeit mit Umlenkrolle</b>	5 m/min
<b>Hubkraft mit Umlenkrolle</b>	600 kg
<b>Länge Seil</b>	12,5 m
<b>Hubhöhe</b>	12 m
<b>Hubhöhe mit Umlenkrolle</b>	6 m
<b>Hubgeschwindigkeit</b>	10 m/min
<b>Leistung</b>	1.200 W
<b>Spannung</b>	230 V
<b>Art. Nr.</b>	<b>1290695</b>
<b>Preis</b>	<b>219,-</b> (184,03)



## 6 Handwinde „Hand Winch“

Hochwertig, zum Ziehen von Lasten, wartungsfrei, ausklinkbarer Sicherheitshaken. Ø Seil 5 mm.

**Nicht zum Heben und Senken von Lasten!**

<b>Zuglast</b>	360 kg	720 kg
<b>Länge Seil</b>	10 m	20 m
<b>Art. Nr.</b>	<b>594883</b>	<b>594882</b>
<b>Preis</b>	<b>39,95</b> (33,57)	<b>69,95</b> (58,78)

## 7 Handseilzug „Hand Power Puller“

Vielseitig, Schwerstahl-Hebel, 3 m drallfreies Stahlseil, Stahlhaken mit Sicherheits-Springschutz, 360° drehbar, mit 3-fach sicherem Auslösemechanismus.

**Nicht zum Heben und Senken von Lasten!**

<b>Zuglast</b>	2.000 kg	4.000 kg
<b>Ø Seil</b>	5 mm	6 mm
<b>Art. Nr.</b>	<b>694705</b>	<b>774774</b>
<b>Preis</b>	<b>45,95</b> (38,61)	<b>76,95</b> (64,66)

## 8 CMCO Hebelzug „Silverline HZ S“

Durchgehende Stehbolzen zwischen den Seitenplatten, Lager in den Seitenplatten, nicht brechende, bei Überlastung sich öffnende Last- und Traghaken, 1,5 m Lastkette verzinkt, RUD-Ketten.

Typ	„HZ S 750“	„HZ S 1500“	„HZ S 3000“
<b>Tragkraft</b>	750 kg	1.500 kg	3.000 kg
<b>Hubkraft</b>	20 daN	36 daN	38 daN
<b>Hub</b>	20 mm/Hebelumdrehung	10 mm/Hebelumdrehung	17 mm/Hebelumdrehung
<b>Kettenteilung</b>	6 × 18 mm	8 × 24 mm	10 × 30 mm
<b>Gewicht</b>	7 kg	10 kg	18 kg
<b>Art. Nr.</b>	<b>1553771</b>	<b>1554452</b>	<b>1553891</b>
<b>Preis</b>	<b>169,-</b> (142,02)	<b>205,-</b> (172,27)	<b>285,-</b> (239,50)

## 9 CMCO Flaschenzug „Silverline Stira S“

Durchgehende Stehbolzen zwischen den Seitenplatten, Lager in den Seitenplatten, nicht brechende, bei Überlastung sich öffnende Last- und Traghaken, 3,0 m Lastkette verzinkt, RUD-Ketten.

Typ	„Stira S 500“	„Stira S 1000“	„Stira S 2000“
<b>Tragkraft</b>	500 kg	1.000 kg	2.000 kg
<b>Hubkraft</b>	23 daN	31 daN	36 daN
<b>Hub</b>	29 mm/1 m Handkette	27 mm/1 m Handkette	15 mm/1 m Handkette
<b>Kettenteilung</b>	6 × 18 mm	6 × 18 mm	8 × 24 mm
<b>Gewicht</b>	12 kg	14 kg	21 kg
<b>Art. Nr.</b>	<b>1553765</b>	<b>1553766</b>	<b>1553768</b>
<b>Preis</b>	<b>145,-</b> (121,85)	<b>175,-</b> (147,06)	<b>275,-</b> (231,09)

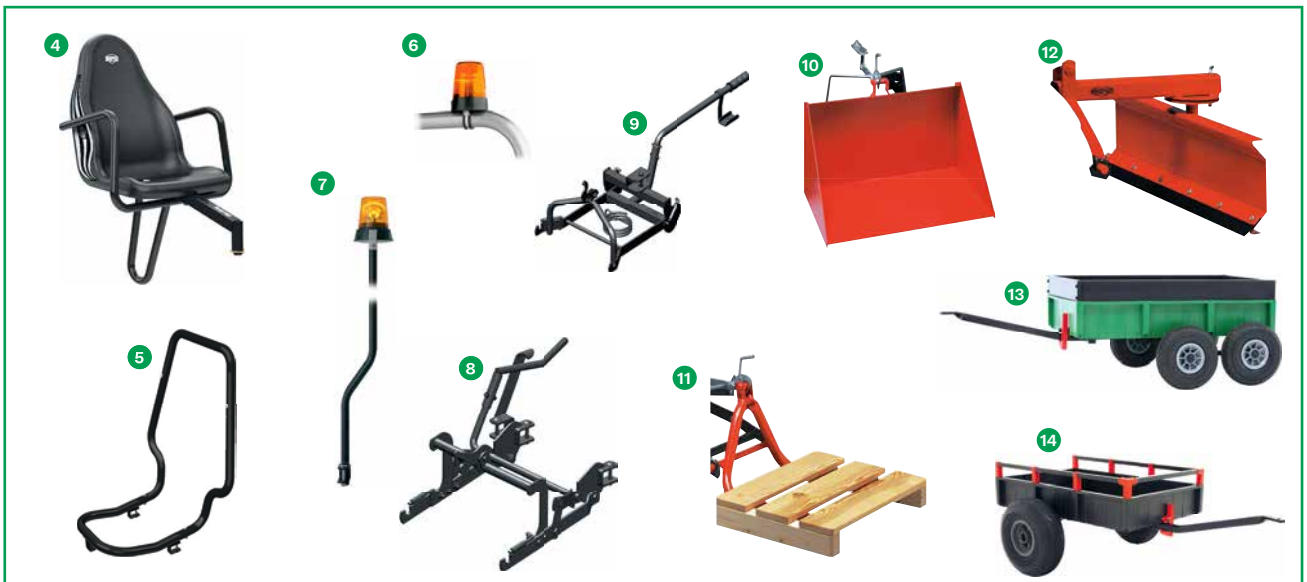

## 1 Fendt Go-Kart "Buddy"

Für Kinder von 3 – 8 Jahren geeignet. Mit verstellbarem Lenkrad und in 3 Stufen einstellbarem Sitz.

L × B × H: 1.100 × 650 × 630 mm, Tragkraft 50 kg, Gewicht 18,5 kg.

**11222637** **404,60**  
(340,-)

## Berg Go-Kart "Fendt 939"

Für Kinder ab 5 Jahren. Auspuff, große Traktorreifen, verstellbarer Sitz, Tragkraft 100 kg. **Kennzeichenset nicht im Lieferumfang enthalten!**

Typ	Besondere Merkmale	Gewicht	Art. Nr.	Preis
X „BFR“	–	51 kg	1556240	915,- (768,91)
2 „BFR-3“	▪ 3-Gang-Schaltung	53 kg	1556241	1.175,- (987,39)
X „XXL-BFR“	▪ Verlängerter Rahmen	55,9 kg	1913456	1.125,- (945,38)
3 „E-BFR“	▪ Elektro-Antrieb ▪ Akku-Laufzeit max. 2 h ▪ Höchstgeschwindigkeit 16 km/h	62,6 kg	1818741	2.455,- (2.063,03)

## Berg Zubehör für Go-Kart „Fendt 939“

	Art. Nr.	Preis
4 Soziussitz, Tragkraft 30 kg	1543204	105,- (88,24)
5 Überrollbügel schwarz	1910921	105,- (88,24)
6 Rundumleuchte für Überrollbügel	1655165	39,- (32,77)
7 Rundumleuchte mit Stab	1174844	65,- (54,62)
8 Hebevorrückung hinten	1601978	119,- (100,-)
9 Hebevorrückung vorn	1066748	119,- (100,-)
10 Ladeschaufel, Tragkraft 25 kg, für Hebevorrückung vorn/hinten	1002807	135,- (113,45)
11 Palettengabel inkl. Palette, für Hebevorrückung vorn/hinten	1002808	135,- (113,45)
12 Schneeschild, 10-fach einstellbar, für Hebevorrückung vorn/hinten	1002809	135,- (113,45)
13 Kipphanhänger „Tandem Trailer XL“ Tragkraft 40 kg, Inhalt 75 l, Lufträder	1835686	305,- (256,30)
14 Kipphanhänger „Trailer XL“ Tragkraft 40 kg, Lufträder	1539272	229,- (192,44)

Weitere Modelle sowie Zubehör finden Sie in unserem Shop!





# Rutscher/Trettraktoren



1



2



3



4



6



5

## 1 Fendt Rutscher „724 Vario“

Leicht und leise, mit Flüsterlaufreifen und Hupe. L x B x H: 610 x 300 x 410 mm, Gewicht 4,2 kg. Für Kinder zwischen 1½–4 Jahren.

**11060021** **84,90**  
(71,34)

## 2 Fendt Anhänger

Passend für Rutscher „724 Vario“. L x B x H: 250 x 300 x 340 mm, Gewicht 1,8 kg.

Für Kinder zwischen 1½–4 Jahren.

**11060022** **39,90**  
(33,53)

## 3 Fendt Dreirad „314 Vario“ mit Anhänger und Soundlenkrad

Für den besonderen Fahrspaß.

L x B x H: 1.090 x 470 x 560 mm, Gewicht 4,9 kg. Für Kinder zwischen ca. 2,5–5 Jahren.

**12495661** **94,90**  
(79,75)

## 4 Fendt Trettraktor „516 Vario“ mit Anhänger und Frontlader

Motorhaube zum Öffnen, geschützter Integriertkettenantrieb, einstellbare Pedalkurbel. Stabile Drehschemellenkung, Profildreifen, Nummernschildaufkleber, Frontlader, Anhänger und Überrollbügel. Für Kinder zwischen ca. 2,5–5 Jahren.

**11394745** **159,90**  
(134,37)

## 5 Fendt Trettraktor „211 Vario“

Sitz verstellbar, Motorhaube zum Öffnen, geschützter Integriertkettenantrieb mit einstellbarer Pedalkurbel, Flüsterlaufreifen, extra stabile 12 mm-Stahlhinterachse, stabile Drehschemellenkung.

Maße ohne Frontlader L x B x H: 1.060 x 530 x 600 mm.

Maße mit Frontlader L x B x H: 1.420 x 530 x 810 mm.

Bremse optional nachrüstbar Best. Nr. 1108936.

Für Kinder ab ca. 3 Jahren. Bild entspricht Art. Nr. 10857407.

Frontlader	Luftbereifung	Bremse	Art. Nr.	Preis
optional	optional	optional	<b>10857254</b>	<b>204,90</b> (172,18)
serie	optional	optional	<b>10857255</b>	<b>239,90</b> (201,60)
serie	serie	optional	<b>10857407</b>	<b>339,90</b> (285,63)

## 6 Fendt Trettraktor „942 Vario“

NEU

Längs- und höhenverstellbarer Fahrersitz, Überrollbügel, Stauraum unter der Motorhaube, geschützter Kettenantrieb, Kettenspannung einstellbar.

Maße ohne Frontlader L x B x H: 1.060 x 530 x 600 mm.

Maße mit Frontlader L x B x H: 1.420 x 530 x 810 mm.

Viele optionale Zubehörteile erhältlich.

Für Kinder ab ca. 3 Jahren. Bild entspricht Art. Nr. 12488116.

Frontlader	Luftbereifung	Schaltung	Bremse	Art. Nr.	Preis
optional	optional	nicht nachrüstbar	optional	<b>12488429</b>	<b>259,90</b> (218,40)
serie	optional	nicht nachrüstbar	optional	<b>12488430</b>	<b>309,90</b> (260,42)
serie	serie	serie	serie	<b>12488116</b>	<b>459,90</b> (386,47)



## 1 Fendt Trettraktor „1050 Vario“

Mit Frontkotflügel, längs- und höhenverstellbarer Fahrersitz, Überrollbügel, Stauraum unter der Motorhaube und Flüsterlaufreifen. Maße ohne Frontlader L × B × H: 1.060 × 530 × 600 mm. Maße mit Frontlader L × B × H: 1.420 × 530 × 810 mm. Für Kinder von ca. 3 – 10 Jahren. Bild entspricht Art. Nr. 11674152.

Frontlader	Luftbereifung	Schaltung	Bremse	Art. Nr.	Preis
optional	nicht nachrüstbar	nicht nachrüstbar	optional	11674150	319,90 (268,82)
serie	nicht nachrüstbar	nicht nachrüstbar	optional	11674151	364,90 (306,64)
serie	nicht nachrüstbar	serie	serie	11674152	399,90 (336,05)

## 2 Fendt Go-Kart „Racer“

Stahlrahmen, Luftreifen und Soundlenkrad. L × H × B: 1020 × 600 × 640 mm, Gewicht 15 kg. Belastbar bis 50 kg. Für Kinder von 3–8 Jahren.

12428058	259,90 (218,40)
----------	--------------------

## 3 Fendt Anhänger

Kippanhänger, für Trettraktoren. L × B × H: 560 × 470 × 340 mm, Gewicht 2,4 kg. Für Kinder ab 3 Jahren.

10939277	64,90 (54,54)
----------	------------------

## 4 Fendt Anhänger „Halfpipe“

Kippfunktion mit Kippbügel, Heckbordwand zum Aufklappen. L × B × H: 890 × 450 × 430 mm, Gewicht 5,8 kg. Für Kinder ab 3 Jahren.

10493451	124,90 (104,96)
----------	--------------------

## 5 Rolly Toys® Anhänger „Mega Trailer“

Dreiseitenkipper, voll funktionsfähig. L × B × H: 880 × 450 × 470 mm, Gewicht 7,9 kg. Für Kinder von 3 – 10 Jahren.

144032	109,- (91,60)
--------	------------------

## 6 Fendt Anhänger „Multi Trailer“

Dreiseitenkipper, voll funktionsfähig. Doppelte Bordwände, Drehschemellenkung, abnehmbare Deichsel.

Anhängekupplung hinten. L × B × H: 1.130 × 460 × 630 mm, Gewicht 14,6 kg. Für Kinder ab 3 Jahren.

10734953	224,90 (188,99)
----------	--------------------

## 7 Fendt Anhänger „Container“

Mit Absatzcontainer und Kippfunktion. Doppelklappe hinten. L × B × H: 980 × 450 × 510 mm, Gewicht 8,4 kg. Für Kinder ab 3 Jahren.

10939276	189,90 (159,58)
----------	--------------------

## 8 Fendt Anhänger „Tanker“

Mit Tandemachse, Auslaufhahn und Pumpe mit Spritze. L × B × H: 980 × 440 × 620 mm, Gewicht 6,0 kg. Für Kinder von 3 – 10 Jahren.

12011298	139,90 (117,56)
----------	--------------------



Aktuelle Preise finden Sie online in unserem BayWa Portal. Entweder QR-Code auf S. 1 scannen und Artikel in der Aktionswelt auswählen oder unter [baywa-landwirtschaft.de](http://baywa-landwirtschaft.de) die Artikelnummer in das Suchfeld eingeben.

# Spielwaren



**1 Fendt Anbaukehrmaschine**  
Voll funktionsfähig, integrierter Auf-  
fangbehälter. L × B × H: 650 × 580 ×  
440 mm, Gewicht 4,3 kg.  
Für Kinder ab 3 Jahren.  
**10743408** **144,90**  
(121,76)



**2 Fendt Schneeschild**  
Inkl. Adapter für Frontkupplung und  
Frontlader passend für 211, 939,  
942 und 1050 Vario.  
L × B × H: 140 × 550 × 350 mm.  
Für Kinder ab 3 Jahren.  
**11424219** **74,90**  
(62,94)



**3 Fendt Heckbox**  
Voll funktionsfähig, kippbar, Mulden-  
klappe entriegel- und abnehmbar.  
L × B × H: 435 × 320 × 50 mm.  
Für Kinder ab 3 Jahren.  
**12010919** **74,90**  
(62,94)



**4 Fendt Kinderschubkarre**  
L × B × H: 80 × 38 × 41 cm.  
Metallschüssel, Tragkraft 50 kg.  
Für Kinder ab 2,5 Jahren.  
**11295954** **39,90**  
(33,53)



**5 Fendt Kinderschubkarre**  
L × B × H: 64,5 × 20 × 33 cm.  
Kunststoff, Tragkraft 10 kg.  
Für Kinder ab 2,5 Jahren.  
**11977513** **21,90**  
(18,40)



**6 Massey Ferguson Trettraktor „MF 7726“**  
Sitz verstellbar, Motorhaube zum Öffnen, geschützter Kettenantrieb,  
robuste Lenkung, Flüsterlaufreifen.  
Maße ohne Frontlader L × B × H: 1.060 × 530 × 600 mm.  
Maße mit Frontlader L × B × H: 1.420 × 530 × 810 mm.  
Für Kinder ab ca. 3–8 Jahren. Bild entspricht Art. Nr. 1291086.

Frontlader	Luftbereifung	Art. Nr.	Preis
optional	optional	<b>1291084</b>	<b>129,-</b> (108,40)
serie	optional	<b>1291085</b>	<b>169,-</b> (142,02)
serie	serie	<b>1291086</b>	<b>249,-</b> (209,24)

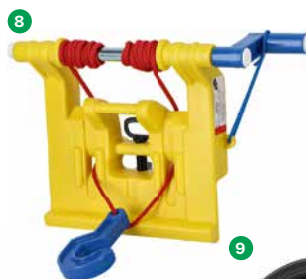

**7 Rolly Toys Anhänger „Halfpipe“**  
Kippfunktion mit Kippbügel, auf-  
klappbare Heckbordwand.  
L × B × H: 890 × 450 × 430 mm,  
Gewicht 5,8 kg.  
Für Kinder von 3–10 Jahren.  
**1549892** **89,-**  
(74,79)



**8 Rolly Toys Seilwinde „Power Winch“**  
Für Trettraktoren, mit Front- und  
Heckkupplung.  
L × B × H: 80 × 380 × 260 mm,  
Gewicht 0,8 kg.  
Für Kinder von 3–10 Jahren.  
**617474** **22,95**  
(19,29)



**9 Rolly Toys Soundlenkrad „Soundwheel“**  
Mit Soundmodul für Hupe und  
Motorengeräusch. Für alle Rolly  
Toys Fahrzeuge.  
Gewicht 0,4 kg. Ohne Batterien.  
Für Kinder von 3–10 Jahren.  
**1143857** **19,95**  
(16,76)

**10 Rolly Toys Rundumleuchte „Flashlight“**  
Mit Montagefuß.  
Passend für alle Rolly Toys  
Trettraktoren.  
Gewicht 0,8 kg. Ohne Batterien.  
Für Kinder von 3–10 Jahren.  
**225950** **19,95**  
(16,76)







**1 BIG Trettraktor „Fendt Geräteträger“**  
Authentisch mit Ladefläche. Aus Kunststoff, mit Präzisionskettenantrieb, Zahnritzelantrieb und zwei Anhängerkupplungen.  
L × B × H: 1.020 × 460 × 540 mm.  
Für Kinder ab 3 Jahren.

**1863358** **119,-**  
(100,-)



**2 BIG Trettraktor „Fendt Dieselross“**  
Stabile Traktorlegende mit geschütztem Präzisionskettenantrieb, Laufringen aus Kunststoff, 3-Speichen-Lenkrad mit Hupe und verstellbarem Sitz.  
L × B × H: 800 × 460 × 540 mm.  
Für Kinder ab 3 Jahren.

**1519679** **115,-**  
(96,64)



**3 BIG Soundlenkrad**  
Mit Soundmodul für Hupe, Motorengeräusche und Tierstimmen (inkl. Batterien).  
Für alle BIG-Traktoren.  
Gewicht 0,6 kg.  
Für Kinder ab 3 Jahren.

**1555608** **24,95**  
(20,97)



**4 Bruder® Modell „Fendt 1050 Vario“**  
Türen und Motorhaube zum Öffnen, abnehmbare Räder. Lenkbar mit Lenkstange (im Lieferumfang enthalten).  
L × B × H 456 × 198 × 225 mm.  
Für Kinder ab 4 Jahren.

**1584640** **53,50**  
(44,96)

**5 Bruder® Modell „Fendt 936 Vario“**  
Mit voll funktionsfähigem Frontlader, lenkbar mit Lenkstange (im Lieferumfang enthalten).  
L × B × H 445 × 175 × 200 mm.  
Für Kinder ab 3 Jahren.

**661995** **43,90**  
(36,89)



**6 Bruder® Modell „Fendt 211 mit Anhänger“**  
Mit voll funktionsfähigem Frontlader, lenkbar mit Lenkstange (im Lieferumfang enthalten). Anhänger mit klappbaren Bordwänden und kippbarer Pritsche.  
L × B × H 550 × 130 × 160 mm.  
Für Kinder ab 3 Jahren.

**2125975** **36,90**  
(31,01)

**7 Bruder® Modell „Tandem-Transportanhänger“**  
Mit Aufsteckbordwand, Bordwände nach 3 Seiten zu öffnen, kippbar.  
L × B × H 370 × 165 × 180 mm.  
Für Kinder ab 3 Jahren.

**831206** **19,95**  
(16,76)



**8 Bruder® Modell „Pöttinger Ladewagen Jumbo 6600“**  
Abnehmbare Dachbügel und Seile, Heckklappe zum Öffnen.  
L × B × H 546 × 180 × 245 mm.  
Für Kinder ab 4 Jahren.

**1060555** **43,95**  
(36,93)

**9 Bruder® Modell „Rückeanhänger“**  
Inkl. 4 Baumstämme. Mit Ladekran und Holzgreifer. Drehbar um 360°, herausziehbar in Stufen.  
L × B × H 429 × 168 × 195 mm.  
Für Kinder ab 4 Jahren.

**1359111** **37,90**  
(31,85)



**10 Bruder® Modell „Linde Gabelstapler H30D“**  
Mit Anhängerkupplung und 2 Paletten, L × B × H 290 × 92 × 220 mm.  
Für Kinder ab 3 Jahren.

**1060547** **18,95**  
(15,92)

Weitere Bruder-Artikel finden Sie online



# Allgemeine Geschäftsbedingungen der BayWa AG

(Stand 03.2020)

Die nachstehenden Allgemeinen Geschäftsbedingungen der BayWa AG („Unternehmen“) sind Bestandteil aller Verträge. Für den Verkauf im Fernabsatz bzw. Online-Handel, den Verkauf von Saatgut und Hopfen sowie der Erbringung von Reparatur- und Werkleistungen gelten jeweils Besondere Geschäftsbedingungen, welche ergänzend auf diese Allgemeinen Geschäftsbedingungen verweisen. Etwaige Allgemeine Geschäftsbedingungen des Vertragspartners („Kunden“) gelten nicht, auch wenn das Unternehmen ihnen nicht ausdrücklich widerspricht.

**1. Preiserhöhung.** Eine nach Vertragsschluss erfolgte Erhöhung von Arbeitskosten, Materialkosten oder Umsatzsteuer wird in gleicher Höhe an den Kunden weiterberechnet, wenn die Lieferung mehr als vier Monate nach Vertragsschluss erfolgen soll. Bei einer Preissteigerung von mehr als fünf Prozent kann der Kunde vom Vertrag zurücktreten.

**2. Lieferung, Fracht, Verpackung, Paletten.** Die Lieferung an einen Unternehmer erfolgt auf dessen Rechnung und Gefahr. Verpackung und Paletten werden handelsüblich berechnet. Rücknahme von Paletten durch den liefernden Unternehmens-Betrieb erfolgt nur in mangelfreiem Zustand und unter Abzug angemessener Abwicklungs- und Verschleißkosten. Transportverluste oder -beschädigungen sind vom Kunden beim Transporteur zu reklamieren und vor Übernahme der Ware bescheinigen zu lassen. Bei vereinbarter direkter Belieferung des Kunden tritt Erfüllung der vertraglichen Lieferverpflichtungen mit Übergabe der Ware und Bestätigung der Übergabe durch Unterschrift des Kunden auf dem Lieferschein ein.

**3. Ist Lieferung frei Baustelle** vereinbart, so hat der Kunde dafür zu sorgen, dass die Zufahrtsstraße und die Baustelle mindestens mit einem 40t-Lkw (Gesamtgewicht des Lastzugs) befahrbar ist. Das Abladen ist Sache des Kunden und erfolgt auf seine Gefahr. Bei Zustellung mit Kranfahrzeug werden die üblichen Abladekosten berechnet. Mehrkosten wegen fehlender Abnahmefähigkeit an der Lieferstelle gehen zu Lasten des Kunden.

**4. Lieferung von Kraft- und Schmierstoffen, Heizöl und festen Brennstoffen.** Dem vereinbarten Preis liegt die Bestellmenge zugrunde. Bei niedrigeren oder höheren Liefermengen erhöht oder ermäßigt sich der Preis nach den jeweils am Tage der Bestellung geltenden Staffelpreisen des Unternehmens. Für bestimmte Temperaturen der Ware wird nicht gehaftet. Über die Wirksamkeit von Energieeffizienzmaßnahmen und entsprechende Angebote kann sich der Kunde in der öffentlich geführten Anbieterliste der Bundesstelle für Energieeffizienz informieren (siehe [www.bfee-online.de](http://www.bfee-online.de)).

**5. Höhere Gewalt; Selbstbelieferungsvorbehalt.** Ereignisse aller Art, die von den Parteien nicht verschuldet sind (Streik, Betriebsstörungen, Transportstörungen, Liefer-sperren, Naturereignisse, Unruhen, Krieg, Epidemien, Pandemien, usw.), entbinden das Unternehmen von der Leistungspflicht für die Dauer der Behinderung. Dauert dieser Zustand der höheren Gewalt länger als 30 Tage ununterbrochen an, darf der Vertrag von jeder der Parteien gekündigt werden. Ist der Kunde Verbraucher, wird die rechtzeitige Selbstbelieferung vorbehalten, wenn die Belieferung des Unternehmens ohne dessen Verschulden nicht erfolgt. Bei Unternehmern oder juristischen Personen des öffentlichen Rechts wird die rechtzeitige Selbstbelieferung generell vorbehalten.

**6. Exportkontrolle.** Der Vertragsschluss steht unter der aufschiebenden Bedingung, dass keine Hindernisse aufgrund von nationalen oder internationalen Vorschriften, insbesondere Exportkontrollbestimmungen sowie Embargos oder sonstigen Sanktionen entgegenstehen. Lieferungen und Leistungen zur Erfüllung geschlossener Verträge stehen unter dem Vorbehalt, dass eben genannte Hindernisse ebenfalls nicht entgegenstehen.

**7. Gewährleistung; Verjährung.** Ist der Kunde Unternehmer oder eine juristische Person des öffentlichen Rechts, überlässt er dem Unternehmen die Wahl der Art der Nacherfüllung (Nacherfüllung/ Nachbesserung) zur Beseitigung des Mangels. Schlägt die Nacherfüllung fehl (§440 Satz 2 BGB), bestimmen sich die Rechte des Kunden nach § 437 Nr. 2 und 3 BGB.

Bei Verkauf von gebrauchten beweglichen Sachen an Unternehmer oder juristische Personen des öffentlichen Rechts sind Mängelansprüche ausgeschlossen.

Bei Verkauf von neuen beweglichen Sachen an Unternehmer verjähren die Mängelansprüche in einem Jahr.

Bei Verkauf von gebrauchten beweglichen Sachen an einen Verbraucher, haftet das Unternehmen nur für einen Mangel, der sich innerhalb eines Jahres ab Ablieferung der Sache gezeigt hat. §§ 438 Abs. 1 Nr. 2, 445 b und 634 a Abs. 1 Nr. 2 BGB bleiben unberührt. Soweit das Unternehmen gemäß Ziff. 8 haftet, verbleibt es bei der gesetzlichen Verjährungsfrist.

**8. Haftung.** Das Unternehmen haftet bei Vorsatz und grober Fahrlässigkeit in vollem Umfang nach den gesetzlichen Bestimmungen. Bei Schäden aus Verletzungen des Lebens, des Körpers, der Gesundheit, des Produkthaftungsgesetzes oder von wesentlichen Vertragspflichten haftet das Unternehmen darüber hinaus bereits für jede Fahrlässigkeit. Wesentliche Vertragspflichten sind solche, deren Erfüllung den Vertrag prägt und auf die der Kunde vertrauen darf. Eine darüber hinausgehende Haftung besteht nicht.

**9. Zahlungen** haben, wenn nichts anderes vereinbart ist, sofort bei Übergabe der Ware ohne jeden Abzug zu erfolgen. Das Unternehmen behält sich die Ablehnung von Schecks und anderen unbaren Zahlungsmitteln vor. Die Annahme erfolgt stets nur zahlungshalber. Zahlungen in fremder Währung werden gemäß Bankabrechnung gutgeschrieben. Bankgebühren sind vom Kunden zu tragen.

**10. Umsatzsteuerfreie Lieferung.** Liegt eine umsatzsteuerfreie Lieferung gemäß §§ 4 Nr. 1 lit. b) i.V.m. § 6 a UStG vor, ist der Kunde verpflichtet, eine Gelangensbestätigung zu unterzeichnen und innerhalb von 30 Tagen nach Übergabe des Kaufgegenstandes durch das Unternehmen oder eines von ihm beauftragten Dritten an das Unternehmen zurückzusenden. Kommt der Kunde seiner Verpflichtung nicht nach, wird die Umsatzsteuer nachberechnet. Das Eigentum am Kaufgegenstand bleibt bis zum Eingang der Gelangensbestätigung bzw. bis zur Zahlung der nachberechneten Umsatzsteuer vorbehalten.

**11. Ankündigungsfrist für den Einzug von SEPA-Lastschriften.** Nimmt der Kunde an SEPA-Lastschriftverfahren teil, wird ihm der Bankinzug spätestens einen Werktag vorher angekündigt. Der Einzug wiederkehrender Zahlungen mit gleichen Beträgen wird einmal jährlich angekündigt.

**12. Warenrücksendung und Rückgabe.** Sofern keine gesetzlichen Widerrufs- und Rücktrittsrechte (z. B. Widerruf im Fernabsatzgeschäft) bestehen, bedürfen Rückgaben der schriftlichen Zustimmung des Unternehmens. Nur mangelfreie Lagerware kann bei frachtfreier Rückgabe an den Lieferbetrieb und Rechnungsvorlage abzüglich einer Bearbeitungs-pauschale von mindestens fünfzehn Prozent ihres Wertes gutgeschrieben werden. Sonderanfertigungen und Ware, die auf Wunsch des Kunden besonders beschafft wurden (Kommissionsware), sind grundsätzlich von der Rückgabe ausgeschlossen.

**13. Aufbewahrungspflicht.** Bezieht der Kunde eine Werkleistung oder sonstige Leistungen in Zusammenhang mit einem Grundstück und ist er nicht Unternehmer oder verwendet er diese als Unternehmer für seinen nichtunternehmerischen Bereich, ist er nach § 14b Abs. 1 Satz 5 UStG verpflichtet, die Rechnungen bis zum Ende des übernächsten Jahres aufzubewahren.

**14. Lieferdatum.** Das Lieferdatum entspricht dem Rechnungsdatum, soweit in der Rechnung nicht anders angegeben.

**15. Abtretung.** Unternehmern und juristischen Personen des öffentlichen Rechts ist die Abtretung von Rechten an Dritte ohne Zustimmung des Unternehmens nicht gestattet.

**16. Aufrechnung.** Der Kunde kann nur mit einer Forderung aufrechnen, die unbestritten oder rechtskräftig festgestellt ist, es sei denn, die Forderung resultiert aus demselben vertraglichen Verhältnis.

**17. Erfüllungsort** für die gegenseitigen Leistungen an denen kein Verbraucher beteiligt ist, ist der Sitz des Unternehmens-Betriebes, von dem aus die Leistung erbracht wird.

**18. Montage.** Soweit nicht anders vereinbart, sind Aufstellung und Montage, z.B. von Geräten und Maschinen, im Preis nicht enthalten.

**19. Information zum Datenschutz.** Verantwortlicher für die Datenverarbeitung ist BayWa AG, Arabellastr. 4, 81925 München, Tel.: 089/9222-0, E-Mail: [info1@baywa.de](mailto:info1@baywa.de). Die BayWa verarbeitet personenbezogene Daten zur Abwicklung von Bestellungen (Rechtsgrundlage Art. 6 Abs. 1 lit. b DS-GVO) sowie für eigene Marketingzwecke im gesetzlich zulässigen Rahmen auf Basis eines berechtigten Interesses nach Art. 6 Abs. 1 lit. f DS-GVO. Interessen eines Dritten werden mit der Datenverarbeitung nicht verfolgt, eine Datenübermittlung in Länder außerhalb der EU ist nicht beabsichtigt. Empfänger der Daten sind IT- und Service-Dienstleister und Zustellunternehmen zum Zwecke der Vertragsabwicklung sowie Auskunfteien (z. B. Schufa) zum Zwecke von Bonitätsprüfungen für den Fall, dass das Unternehmen zur Vorleistung verpflichtet ist (z. B. Kauf auf Rechnung, Lastschriftinzug) sowie zum Zweck der Identitätsprüfung, etwa bei Anlage eines Kundenkontos. Die Rechtmäßigkeit des Datenaustauschs mit Auskunfteien ergibt sich aus Art. 6 Abs. 1 lit. f DS-GVO. Eine Verpflichtung zur Bereitstellung der Daten durch den Kunden besteht nicht, sie ist aber zur Erfüllung der Vertragspflichten erforderlich. Detaillierte Informationen zur Datenverarbeitung, insbesondere auch zu den Rechten als Betroffener werden unter [www.baywa.de/datenschutz](http://www.baywa.de/datenschutz) bereitgehalten.

**20. Eigentumsvorbehalt.**

20.1. Das Unternehmen behält sich sein Eigentum bis zur vollständigen Vertragserfüllung vor, im Verkehr mit Unternehmern bis zur Tilgung aller aus der Geschäftsverbindung bereits entstandenen Forderungen oder im engen Zusammenhang mit der gelieferten Ware noch entstehenden Nebenforderungen (Nutzungszinsen, Verzugs-schaden etc.). Bei Geschäften gegen laufende Rechnung gilt der Eigentumsvorbehalt auch als Sicherung der Saldoforderung des Unternehmens. Die Be- oder Verarbeitung, Montage oder sonstige Verwertung von Vorbehaltsware gilt als im Auftrag des Unternehmens erfolgt. Wird die Vorbehaltsware mit anderen Gegenständen („Fremdware“) vermischt, verbunden oder vermengt, so tritt der Kunde seine Eigentums- bzw. Miteigentumsrechte an dem neuen Gegenstand an das annehmende Unternehmen ab und verwahrt diesen mit kaufmännischer Sorgfalt unentgeltlich für das Unternehmen auf.

20.2. Veräußert der Kunde Vorbehaltsware allein oder zusammen mit Fremdware, so tritt er schon jetzt die aus der Weiterveräußerung entstehenden Forderungen in Höhe des Wertes der Vorbehaltsware mit allen Nebenrechten an das die Abtretung annehmende Unternehmen ab. Wert der Vorbehaltsware ist der Rechnungsbetrag des Unternehmens zuzüglich eines Sicherheitsaufschlages von achtunddreißig Prozent. In gleicher Weise abgetreten werden sämtliche Forderungen des Kunden, die ihm aus Verträgen im Zusammenhang mit der Verarbeitung bzw. dem Einbau der Vorbehaltsware entstehen, sowie Forderungen, die dem Kunden durch die Verbindung der Vorbehaltsware mit dem Grundstück eines Dritten erwachsen. Die Vorausabtretung erstreckt sich auch auf eine etwaige Saldoforderung.

20.3. Baut der Kunde Vorbehaltsware als wesentlichen Bestandteil in ein eigenes Grundstück ein, so tritt er schon jetzt die aus einer Veräußerung des Grundstücks oder von Grundstücksrechten entstehenden Forderungen in Höhe des Wertes der Vorbehaltsware (einschließlich des Sicherheitsaufschlages von 38%) mit allen Nebenrechten an das die Abtretung annehmende Unternehmen ab. Die Vorausabtretung erstreckt sich auch auf eine etwaige Saldoforderung.

20.4. Der Kunde ist zur Weiterveräußerung, zur Verwendung oder zum Einbau der Vorbehaltsware nur im üblichen, ordnungsgemäßen Geschäftsgang und nur mit der Maßgabe berechtigt, dass die Forderungen im Sinne der vorstehenden Ziffern tatsächlich auf das Unternehmen übergehen. Zu anderen Verfügungen über die Vorbehaltsware, insbesondere Verpfändungen oder Sicherungsübereignungen, ist der Kunde nicht be-rechtigt. Der Kunde darf mit seinen Abnehmern kein Abtretungsverbot vereinbaren.

20.5. Das Unternehmen ermächtigt den Kunden widerruflich zur Einziehung der gemäß vorstehenden Ziffern abgetretenen Forderungen. Das Unternehmen wird von der Einziehungsbefugnis keinen Gebrauch machen, solange der Kunde seinen Zahlungsverpflichtungen, auch gegenüber Dritten, nachkommt. Auf Verlangen des Unternehmens hat der Kunde den Schuldner der abgetretenen Forderung zu benennen und umfassend Auskunft zu erteilen – wobei es nicht ausreicht, dem Unternehmen Einsicht in Bücher und Geschäftspapiere zu gewähren – und dem Schuldner die Abtretung anzuzeigen. Das Unternehmen ist berechtigt, dem Schuldner die Abtretung auch selbst anzuzeigen. Mit Zahlungseinstellung, Beantragung oder Eröffnung eines Insolvenzverfahrens oder bei Durchführung eines außergerichtlichen Einigungsverfahrens mit den Gläubigern über die Schuldenbereinigung erlöschen die Rechte des Kunden zur Weiterveräußerung, zur Verwendung oder zum Einbau der Vorbehaltsware und die Ermächtigung zum Einzug der abgetretenen Forderungen.

20.6. Der Kunde hat das Unternehmen unverzüglich unter Übergabe der für einen Widerspruch notwendigen Unterlagen über Zwangsvollstreckungsmaßnahmen Dritter in die Vorbehaltsware oder in die (voraus-) abgetretenen Forderungen zu unterrichten.

20.7. Bei Zahlungsverzug des Kunden ist das Unternehmen zur Rücknahme der Vorbehaltsware nach einmaliger Mahnung berechtigt und der Kunde zur Herausgabe verpflichtet. Der Kunde räumt dem Unternehmen das Recht zum Betreten seines Geländes, zur Kennzeichnung oder Wegnahme der gelieferten Ware ein. Die Kosten für die Rücknahme trägt der Kunde.

20.8. Übersteigt der realisierbare Wert der eingeräumten Sicherheiten die zu sichernden Forderungen um mehr als achtunddreißig Prozent, so ist das Unternehmen insoweit zur Rückübertragung oder Freigabe auf Verlangen des Kunden verpflichtet.

**21. Geltendes Recht und Gerichtsstand.** Es gilt deutsches Recht unter Ausschluss des UN-Kaufrechtsübereinkommens. Von dieser Rechtswahl ausgenommen ist zwingend außerhalb Deutschlands anwendbares Verbraucherschutzrecht. Vertragssprache ist deutsch. Für Streitigkeiten unter Kaufleuten ist das Gericht zuständig, in dessen Bezirk die handelnde Betriebsstätte des Unternehmens ihren Sitz hat.

**22. Alternative Streitbeilegung (VSBG).** Das Unternehmen nimmt nicht am Streitbeilegungsverfahren vor einer Verbraucherschlichtungsstelle teil.

# Gesetzliche Gewährleistungsrechte

Es bestehen die gesetzlichen Mängelhaftungsrechte.

## Widerrufsbelehrung

Die nachfolgende Widerrufsbelehrung gilt nicht für gewerbliche Kunden.

### Widerrufsrecht

Sie haben das Recht, binnen vierzehn Tagen ohne Angabe von Gründen diesen Vertrag zu widerrufen. Die Widerrufsfrist beträgt vierzehn Tage ab dem Tag, an dem Sie oder ein von Ihnen benannter Dritter, der nicht Beförderer ist, die letzte Ware in Besitz genommen haben bzw. hat.

Um Ihr Widerrufsrecht auszuüben, müssen Sie uns, BayWa AG, Arabellastraße 4, 81925 München E-Mail: [service@baywa.de](mailto:service@baywa.de) Telefon: 0800 4044111-0 (Mo-Sa: 8.00-20.00 Uhr kostenfrei aus deutschem Fest- und Mobilfunknetz), mittels einer eindeutigen Erklärung (z.B. ein mit der Post versandter Brief, Telefax oder E-Mail) über Ihren Entschluss, diesen Vertrag zu widerrufen, informieren. Sie können das beigefügte Muster-Widerrufsformular verwenden, das jedoch nicht vorgeschrieben ist.

Das Widerrufsformular finden Sie als verlinkte PDF online unter: <https://www.baywa.de/de/i/footermenuue/footer/disclaimer/>

Zur Wahrung der Widerrufsfrist reicht es aus, dass Sie die Mitteilung über die Ausübung des Widerrufsrechts vor Ablauf der Widerrufsfrist absenden.

### Folgen des Widerrufs

Wenn Sie diesen Vertrag widerrufen, haben wir Ihnen alle Zahlungen, die wir von Ihnen erhalten haben, einschließlich der Lieferkosten (mit Ausnahme der zusätzlichen Kosten, die sich daraus ergeben, dass Sie eine andere Art der Lieferung als die von uns angebotene, günstigste Standardlieferung gewählt haben), unverzüglich und spätestens binnen vierzehn Tagen ab dem Tag zurückzuzahlen, an dem die Mitteilung über Ihren Widerruf dieses Vertrags bei uns eingegangen ist. Für diese Rückzahlung verwenden wir dasselbe Zahlungsmittel, das Sie bei der ursprünglichen Transaktion eingesetzt haben, es sei denn, mit Ihnen wurde ausdrücklich etwas anderes vereinbart; in keinem Fall werden Ihnen wegen dieser Rückzahlung Entgelte berechnet. Wir können die Rückzahlung verweigern, bis wir die Waren wieder zurückerhalten haben oder bis Sie den Nachweis erbracht haben, dass Sie die Waren zurückgeschickt haben, je nachdem, welches der frühere Zeitpunkt ist.

Sie haben die Waren unverzüglich und in jedem Fall spätestens binnen vierzehn Tagen ab dem Tag, an dem Sie uns über den Widerruf dieses Vertrages unterrichteten, an unseren im Lieferchein genannten Betrieb zurückzusenden oder zu übergeben. Die Frist ist gewahrt, wenn Sie die Waren vor Ablauf der Frist von vierzehn Tagen absenden. Sie tragen die unmittelbaren Kosten der Rücksendung der Waren in Höhe von Stückgut = 29,90 €.

Gewicht	Kosten	Gewicht	Kosten
< 300 kg	29,90 €	< 3.600 kg	239,00 €
< 600 kg	42,00 €	< 4.200 kg	260,00 €
< 1.200 kg	59,00 €	< 4.800 kg	290,00 €
< 1.800 kg	99,00 €	< 5.400 kg	310,00 €
< 2.400 kg	165,00 €	ab 5.400 kg	339,00 €
< 3.000 kg	199,00 €		

Sie müssen für einen etwaigen Wertverlust der Waren nur aufkommen, wenn dieser Wertverlust auf einen zur Prüfung der Beschaffenheit, Eigenschaften und Funktionsweise der Waren nicht notwendigen Umgang mit ihnen zurückzuführen ist.

### Ausschluss des Widerrufs

Das Widerrufsrecht steht dem Verbraucher bei außerhalb von Geschäftsräumen geschlossenen Verträgen und bei Fernabsatzverträgen nicht bei folgenden Verträgen zu:

- ✓ Verträge zur Lieferung von Waren, die nicht vorgefertigt sind und für deren Herstellung eine individuelle Auswahl oder Bestimmung durch den Verbraucher maßgeblich ist oder die eindeutig auf die persönlichen Bedürfnisse des Verbrauchers zugeschnitten sind,
- ✓ Verträge zur Lieferung von Waren, die schnell verderben können oder deren Verfallsdatum schnell überschritten würde,
- ✓ Verträge zur Lieferung versiegelter Waren, die aus Gründen des Gesundheitsschutzes oder der Hygiene nicht zur Rückgabe geeignet sind, wenn ihre Versiegelung nach der Lieferung entfernt wurde,
- ✓ Verträge zur Lieferung von Waren, wenn diese nach der Lieferung auf Grund ihrer Beschaffenheit untrennbar mit anderen Gütern vermischt wurden,
- ✓ Verträge zur Lieferung von Ton- oder Videoaufnahmen oder Computersoftware in einer versiegelten Packung, wenn die Versiegelung nach der Lieferung entfernt wurde,
- ✓ Verträge zur Lieferung von Zeitungen, Zeitschriften oder Illustrierten mit Ausnahme von Abonnement-Verträgen,
- ✓ Verträge zur Lieferung von Waren oder zur Erbringung von Dienstleistungen, einschließlich Finanzdienstleistungen, deren Preis von Schwankungen auf dem Finanzmarkt abhängt, auf die der Unternehmer keinen Einfluss hat und die innerhalb der Widerrufsfrist auftreten können.
- ✓ Verträge, bei denen der Verbraucher den Unternehmer ausdrücklich aufgefordert hat, ihn aufzusuchen, um dringende Reparatur- oder Instandhaltungsarbeiten vorzunehmen. Dies gilt nicht hinsichtlich weiterer bei dem Besuch erbrachter Dienstleistungen, der der Verbraucher nicht ausdrücklich verlangt hat, oder hinsichtlich solcher bei dem Besuch gelieferter Waren, die bei der Instandhaltung oder Reparatur nicht unbedingt als Ersatzteile benötigt werden.



# Stichwortverzeichnis

## A

Abdecknetze	149
Abdeckplanen	149
Ablänghilfen	57
Abschleppseile	148
Absperrbänder	54
Abwehrmittel	59
Ackerwalzen	68
AdBlue® Pumpen	174
Akazienstäbe	58
Akku-Astsäge	8
-Aufsitzmäher	20
-Blasgeräte	5–8, 35
-Dieseltrrolley	173
-Enthornungsgerät	122
-Fettpressen	175
-Handsäge	8
-Heckenscheren	4–8, 34
-Hochdruckreiniger	8
-Hochentaster	6, 8, 31, 34
-Kehmaschinen	164
-Kombigeräte	30–31
-Ladegeräte	29
-Lampen	181
-Motorsägen	4, 6–7, 37, 41
-Motorsensen	31–33
-Rasenmäher	7–8, 18
-Schermaschine	124
-Schlagschrauber	181
-Spritzgeräte	91–92
-Trimmer	6–8, 30, 32
-Vertikutierer	18
-Winkelschleifer	181
Akkus	29
Aluboxen	145
Aluschaukeln	77
Ampferstecher	77
Anbaufräsen	28
Anbaukehmaschinen	25, 28, 71, 190
Anbaurahmen	25
Anbindungen	123
Anhänger	22, 26, 146–147, 187–191
Anhängesitz	26
Antriebssätze	25
Arbeitsbühnen	72–73
Arbeitslampen	181
Ärmelschoner	125
Astscheren	56
Atemschutz	93
Auffangwannen	91, 172
Aufsitzmäher	20–21, 23–24
Aufzuchtleuchten	133, 135
Augenspülflaschen	93
Auslaufhähne	95–96, 101
Auslaufschieber	76
Äxte, Beile + Zubehör	52, 54–55

## B

Balkenmäher	27
Ballengabeln	64–65
Ballenzangen	65
Ballenzinken	62, 64
Batterie-ladegeräte	22, 178
Baumschützer	58
Behälter	100
Behandlungsstände	111
Beißnippel	126, 128, 135
Benzin-Blasgeräte	35
-Freischneider	32–33
-Heckenscheren	34
-Hochentaster	31
-Motorsägen	31, 36–37, 40–41
-Motorsensen	32–33
-Rasenmäher	15–17
-Trimmer	32
Besen	78–79
Betonmischer	72
Betonrüttler	72
Betriebsstundenzähler	158
Big Bag-Halter	62, 68
Big Bags	57
Blasgeräte	5–8, 35
Blasgerätevorsätze	30–31
Blaspistolen	179, 184
Bodenanker	123
Bodenfräsen	27–28

Bodensonden	99
Bodenthermometer	98
Böhrer	68
Borkenkäferfallen	59
Brausen	95, 125, 114
Breitbänder	106, 110
Bremsenfallen	114
Brennholzspalter	42–43
Brennholzsägen	44–46
Brutmaschinen	132
Brutthermometer	132
Bürsten	117
Bundhosen	38–39

## C

Chemieschränke	91
----------------	----

## D

Deflektoren	22
Desinfektionsmatten	143
Dieselpumpen	173, 176
Dieseltankstellen	173
Digitalwaagen	73, 88, 113
Drahtgeflechte	102–103
Drahtspanner	102–103
Drehmomentschlüssel	179
Dreipunktadapter	61–62
Druckluftgeräte	179, 184–185
Druckluftschläuche	179, 184
Druckluft-Schlagschrauber	179, 184
Drucksafffässer	100
Düngermischgeräte	90
Düngerstreuer	60
Dunggabeln	65, 77
Dunghaken	77
Durchlaufzähler	176

## E

Edelstahl-Drucksafffässer	100–101
Eggen/Eggenverschleißteile	70
Eierdurchleuchtungslampen	132
Eimer	76, 89, 116, 119–120, 124, 130
Eimerhalter	116, 119
Einachsschlepper	26–27
Einstellkeile	75
Elektro-Heizgeräte	165–167, 169
Elektro-Seile	106, 110
Enthornungsgeräte	122
Erdböhrer	68
Erdschaukeln	63
Erduungsstäbe	105, 109
Ersatzakkus	29
Ersatzmesser	12
Euterbrausen	125
Eutertücher	125

## F

Fällheber	52
Fällkeile	52
Fässer	100–101, 140
Fallen	59, 86, 114
Fangsack/Fangkorb	18
Fasswagen	140, 174, 189
Fegeschutz	58
Feilen	53
Fesselbänder	123
Fettpressen	175
Fettpressenfüllgeräte	174
Feuchte-Messgeräte	57, 73–75, 100
Feuchtraumleuchten	82
Filter	93
Flächenbegrenzungskit	12
Flaschenzüge	186
Fleischhaken	89
Fleischwolf	89
Fliegenbekämpfung	87
Förderschnecken	62
Forstbekleidung	38–39
Forsthaken	50
Forsthelme	38–39, 55
Forstketten	50
Forstseile	50
Forstseilwinden	48–49
Forstwerkzeuge	52–55
Forstzangen	47, 54
Freischneider	32, 33
Frontladeradapter	61

Frühbeete	98
Fuhrenzähler	158
Funkgeräte	81
Fußbänder/Fußfesseln	123
Futterautomaten	131, 135
Futtereimer	116, 120
Futtererwärmer	118
Futterkörbe	131
Futterkulis	150–151, 154
Futterräume	63
Futterschieber	77, 143
Futterspielball	114
Futtertonnen	116
Futtertröge	115, 119, 128, 131, 136

## G

Gabelhubwagen	149
Gabeln	62, 64, 77
Gabelträger und -zinken	62, 64
Gabelverlängerungen	73
Garagen	12–14
Gartenpumpen	94
Gartenscheren	56
Gartenschläuche	97
Gas-Heizgeräte	165, 167, 169
Geburtshelfer	122
Geflügelnetze	133–134
Geflügeltränken	130
Gehörschütze	84
Gerätedreiecke	61
Gestrüppmäher	26–27
Gestrüppmäherwerk	26, 28, 31
Getränkgefässer	100–101
Getreidemessgeräte	74
Getreidemöhlen	89
Getreideschaukeln	77
Gewicht	22, 28
Gießgeräte	95–97
Gitterroste	143
Go-Karts	187, 189
Grabnerketten	123
Eimer	60
Grasscheren-Vorsatz	30–31
Gülleschieber	79
Gummimatten	142
Gummischieber	66
Gummischürfleisten	22, 27, 67
Gummistiefel	85

## H

Hack- und Fräseinrichtungen	27, 30–31
Hängewaagen	88
Halsmarkierungsbänder	123
Handbesen	78
Handkehrmaschinen	159, 162, 164
Handkompressoren	80
Handpackzangen	52
Handpumpen	174, 176
Handschuhe	38–39, 55, 84, 93, 125
Handwinden	186
Hebeegeräte	123
Hebelzüge	186
Hebevorrichtungen	123
Heckcontainer	69, 190
Heckenscheren	34
Heckenscherenvorsatz	30, 31
Heckkreuz	62
Hektarzähler	158
Heizgeräte	127, 129, 165–169
Heizkabel	126–129
Helme	38–39, 55
Heugabeln	77
Heumesssonden	75, 98
Heunetze	113, 114
Heurafen	113, 115, 136
Heurechen	78
Heuwender	26
Hochdruckreiniger	8, 160–163
Hochentaster	30–31, 34
Hochgrasmäher	25–26
Holzfeuchte-Messgeräte	57
Holzgreifer	47
Holzrückezangen	47
Holzspalter	42–43
Hosen	38
Hubwagen	149
Hühertüren	134

Hydraulische Gerätebetätigung	62
Hygrometer	132

## I

Infrarotlampen	133, 135
Infrarot-Öl-Heizgeräte	166
Innenrüttler	72
Installationskits	12
Isolatoren	107, 111

## J

Jacken	38–39
--------	-------

## K

Kabelaufroller	179, 184
Käfersieb	75
Käberboxen	121
Käberdecken	122
Käberflaschen	119
Käberhalsriemen	123
Käberhütten	120
Käbermilcherwärmer	118
Käbersauger	119
Käbertränkeeimer	119–120
Kalklöser	161
Kalkschutzkonzentrate	161
Kameras	83
Kaninchenhaltung	136
Kanister	36, 40, 52
Kantenschneider-Vorsatz	30–31
Kastenfallen	86
Kehrbürsten	25–26, 29–31, 71
Kehrgutbehälter	26, 29
Kehmaschinen	22, 25–26, 28–29, 71, 143, 159, 162, 164
Kehrschaufel	78, 190
Kehrwalze	30–31
Keile	52, 53, 55
Kettenschärfgeräte	80
Kinderschubkarren	155, 190
Kipp-Anhänger	22, 26, 146, 154
Klappboxen	145
Klauenpflege	113, 124, 137
Kleinreifen	156–157
Klinkgeräte	63, 65
Knochenpressen	89
Knotengeflechte	102–103
Kombigeräte	26–28, 30–31
Komplettträger	157
Kompressoren	185
Kotschieber	79
Kraftstoff	15, 35
Kraftstoffkanister	36, 40, 52
Kratzbürsten	114, 117
Kratzmatten	114
Kreiselmäherwerke	71
Kreisschere	30–31
Kreissägeblätter	46
Kreissägeblätter-Schärfgerät	80
Kreissägen	44–46
Kugelhähne	95, 96, 140
Kuhputzmaschinen	117
Kuhriemen	123
Kunststoffbehälter	133, 145
Kunststoffeimer	76, 116, 119–120

## L

Ladegeräte	22, 29, 178
Ladeschaukeln	69, 187, 190
Ladungssicherung	148–149
Lampen	82, 83, 132, 181
Laser-Infrarot-Thermometer	98
Lasthaken	73
Latzhosen	38–39
Lecksteinhalter	141
LED-Leuchten	82–83, 181
Legeflinten	86
Legenester	132
Leichtgutschaukeln	63
Litzen	106, 110
Litzendrähte	102
Locheisen	58
Lockstoffe	59
Luftentfeuchter	166, 169
Luftpumpen	80
Lufträder	156–157

## M

Mähantriebe.....	27–28
Mähbalken.....	27–28
Mähdecks.....	21
Mähroboter.....	9–11, 13–14
Mähwerke.....	26–28, 71
Maisentkörnungsmaschinen.....	89
Mais-Schiebeschild.....	67
Markierungsbänder.....	123
Markierungsfarben.....	53–54
Maßbänder.....	53
Matten.....	142, 176
Mausefallen.....	86
Mehlwagen.....	151
Melkeimer.....	124
Melkfette.....	84
Melkschürzen.....	125
Messer.....	89
Messerbalken.....	28
Messerschleifgeräte.....	80
Messkluppen.....	54
Milbenpulver.....	87, 133
Milcherwärmer.....	118
Milchflaschen.....	119, 136
Milchgeschirrbecken.....	76
Milchviehventilatoren.....	139
Milchzelltest.....	125
Mistboy.....	114
Montagerollbretter.....	181
Moosbürsten.....	29
Motorhacken.....	27
Motorsägen.....	4, 6–7, 31, 36–37, 40–41
Motorsensen.....	30–33
Motorsprühergeräte.....	92
Mühlen.....	89, 100
Mulchmäher.....	17
Mulchmähwerk.....	26
Mulchstopfen.....	22
Multifunktionspray.....	35

## N

Nähgarne.....	81
Nass- und Trockensauger.....	159, 162, 164
Nitrat-Messgeräte.....	99
Notstromaggregate.....	170–172
Nylonbänder.....	123

## O

Obergreifer.....	47
Obstkisten.....	100, 145
Obstmühlen.....	100
Obstpressen.....	100
Ölauffangmatten.....	176
Ölauffangwannen.....	172
Öler.....	176
Öl-Heizgeräte.....	165–166, 168
Ölmotoren.....	47
Overalls.....	93, 143

## P

Paddockplatten.....	143
Paletten-Hubwagen.....	149
Panels.....	112, 137
Penetrometer.....	99
Pfähle.....	102–103, 107, 111
Pferdeboxen.....	112
Pferdeduschen.....	114
Pferdetränkebecken.....	116, 126, 128–129
Pflanzenschutzkoffer.....	93
pH-Messgeräte.....	99–100
PKW-Anhänger.....	146–147
Planierschilde.....	63
Probennehmer.....	74, 99
Prüfshalen.....	75
Pulverzerstäuber.....	87, 91, 133
Pumpen.....	94–95, 174, 176

## R

Radkreuze.....	179
Radmontierwagen.....	182
Räder.....	27, 29, 156–157
Räucherschrank.....	88
Räumschilde.....	22, 25–29, 67
Rangierwagenheber.....	180, 182
Rasenkehrmaschinen.....	22
Rasenmäher.....	7–8, 15–18

Rasentraktoren.....	19, 23–24
Rasenwalzen.....	22, 68
Rattenfallen.....	86
Raubwildfallen.....	86
Raufen.....	113, 115, 136
Rechen.....	78–79
Refraktometer.....	100
Regenmesser.....	99
Regner.....	96
Reifen.....	156–157
Reifenfüller.....	158, 179, 184
Reinigungsmittel.....	161
Rinderschermaschinen.....	124
Ringisolatoren.....	107, 111
Rölltisch-Kreissägen.....	44
Roste.....	143
Rübenhaken.....	78
Rübenmühlen.....	89
Rückeanhänger.....	48, 191
Rückeketten.....	50
Rückenspritzen.....	90–92
Rückezangen.....	47
Rundballengabeln.....	64–65
Rundballenraufen.....	113
Rundballenzange.....	65
Rundraufen.....	113
Rundschlingen.....	51, 149
Rupffinger.....	88
Rupfwachs-Pastillen.....	88
Rutscher.....	188

## S

Sackkarren.....	155
Sackzunähmaschinen.....	81
Sägeblätter.....	46, 56
Sägebock.....	47
Sägeketten-Schärfgeräte.....	80
Sägekettenöl.....	35
Sägen.....	44–46, 56
Salzlecksteinhalter.....	141
Sappies.....	52–53, 55
Sattelschränke.....	114
Saug- & Blasgeräte.....	35
Saugentwöhner.....	124
Sauger.....	159, 162, 164
Seilgleitbügel.....	50
Seilgleithaken.....	50
Seilwinden.....	48–49, 92, 186, 190
Seilzüge.....	186
Sensen.....	78
Sichelmulchmäherwerk.....	28
Sicherheitskörbe.....	72–73
Sicherheitsstiefel.....	85
Signierkreiden.....	53
Signierspray.....	53–54
Silogabeln.....	77
Sisalseil.....	135
Solarreiniger.....	163
Spaltenschieber.....	143
Spalthammer.....	54–55
Spaltkeile.....	53
Spaten.....	58, 77
Spielwaren.....	187–191
Spillwinden.....	51
Spritzgeräte.....	90–92
Sprühergeräte.....	90–92
Spülwannen.....	76

## SCH

Schädlingsbekämpfung.....	86–87, 103
Schälblätter.....	46
Schälmaschinen.....	52
Schafhorden.....	137
Schafknotengitter.....	137
Schafschermaschinen.....	136
Schafzäune.....	137
Schaufeln.....	63, 69, 77, 114
Schermaschinen.....	124, 136
Schierlampen.....	132
Schlacht-/Kochkessel.....	88
Schlachtmesser.....	89
Schläuche.....	80, 95, 156, 179, 184
Schlagfesseln.....	123
Schlagschrauber.....	179, 181, 184
Schlauchschellen.....	96
Schlauchwagen.....	97
Schleifgeräte.....	80

Schlepperbetonmischer.....	72
Schlepperdreieck.....	61
Schleppzangen.....	54
Schleuderdüngestreuer.....	60
Schmutzwasserpumpen.....	94
Schneefräsen.....	29
Schneeketten.....	22, 25, 27
Schneeräumschilde.....	22, 25–29, 67, 187, 190
Schneeschieber.....	77, 155
Schnellwechselrahmen.....	61
Schnellwechselsystem.....	25, 61
Schnittschutzhosen.....	38–39
Schnittschutzstiefel.....	38–39
Schränkgeräte.....	80
Schraubendreher.....	179
Schubkarren.....	150, 152–155, 190
Schubkarrenschüsseln.....	153
Schürzen.....	125
Schutzbrillen.....	93
Schutzhandschuhe.....	84, 93
Schutzkleidung.....	38–39, 93
Schutzmasken.....	93
Schweißgeräte.....	177
Schweißschutzhelme.....	177
Schweizer Ziehgerät.....	53
Schwimmerventile.....	141

## ST

Stabschleifer.....	80
Stachelbäume.....	58
Stacheldrähte.....	102
Stahlkesselöfen.....	88
Stallbelüftung.....	138–139
Stalldunggabel.....	65, 77
Stallfliegenrollen.....	87
Stammholzzangen.....	54
Starthilfekabel.....	178
Steckschlüsselsätze.....	179, 181, 186
Stiefel.....	38–39, 85
Stiefelputzmaschinen.....	85
Stiele.....	77–79
Stoßscharren.....	79
Streichgeräte.....	60
Streuer.....	60
Streuwagen.....	22, 60
Streuwannen.....	60
Stromerzeuger.....	170–172
Stützräder.....	67, 71

## T

Tauchpumpen.....	94
Teleskopsägen.....	56
Temperaturmessgeräte.....	75, 98, 132
Thermometer.....	75, 98, 132
Thermostate.....	127, 138–139, 165, 167–168
Tischgestelle.....	76
Tischwaagen.....	88
Tomatenhäuser.....	98
Tore.....	112
Torgriffe.....	107, 111
Tränkebecken.....	116, 126–129, 135–136, 140
Tränkeimer.....	120, 130
Tränken.....	129–130, 136, 141
Tränkenuckel.....	126, 128, 135
Tränkenwärmer.....	130
Trafos.....	127, 128
Transportboxen.....	69, 133, 145
Transportgeräte.....	47, 150–155, 190
Trettraktoren.....	188–191
Trimmer.....	6–8, 30–32
Tröge.....	115, 119, 129, 131, 136
Türvorhänge.....	118

## U

Überladeschnecken.....	62
Umbausätze.....	61, 66–67, 71
Umlenkrollen.....	49, 51
Umweltschränke.....	91
Universalspritzen.....	85
Unkrautstreichgeräte.....	60
Unkrautpflanz.....	60
Unterstellböcke.....	180, 182

## V

Vakuuiergeräte.....	89
Ventilatoren.....	138–139
Verbissschutz.....	58, 126

Verlängerung.....	30–31
Vertikutierer.....	18
Vertikutierer-Vorsatz.....	30
Viehblenden.....	123
Viehbürsten.....	114–117
Viehsaugentwöhner.....	124
Viereckkraufen.....	113
Viertelmelkgeräte.....	124
Vollgummiräder.....	153
Vordächer.....	120

## W

Waagen.....	73, 88, 113
Wagenheber.....	180, 182
Walzen.....	22, 68
Wandkonsolen.....	76
Wandschlauchhalterungen.....	97
Wandwinkel.....	135
Wärmeplatten.....	133
Wärmestrahlergeräte.....	133, 135
Warmflutschläuche.....	165, 168
Warn- und Hinweisschilder.....	54
Wasserbesen.....	79
Wasserfässer.....	140
Wasserpumpen.....	80, 94–95
Wassersauger.....	159, 162, 164
Wasserschleiber.....	79
Wasserschläuche.....	97
Wassertechnik.....	94–97
Weidepumpen.....	144
Weidetore.....	112
Weidetränken.....	136, 141
Weidezaun-Batterien.....	105, 109
Weidezaun-Geräte.....	104–105, 108–109
Weidezaun-Zubehör.....	104–111
Weidezelt.....	144
Weissenspritzen.....	85
Wendehaken.....	184
Werkzeuge.....	179, 181–184, 186
Werkzeugwagen.....	183
Wetterstationen.....	98
Wiedehopfackeln.....	58
Wieseneggen.....	70
Wiesenwalzen.....	68
Wildgatter.....	102–103
Wildschwein-Stopp.....	59
Winterhandschuhe.....	84
Wipp-Kreissägen.....	44, 46
Wuchs- und Schutzhüllen.....	58
Wühlmausfallen.....	86
Wurstfüller.....	89

## Z

Zangensätze.....	179
Zapfwellen-Kreissägen.....	44–45
Zapfwellen-Stromerzeuger.....	170
Zapfwellen-Wasserpumpen.....	80, 95
Zaunprüfer.....	106, 109
Zerlegemessersätze.....	89
Zerstäuber.....	87, 91, 133
Zirkulationspumpen.....	127, 129
Zugmesser.....	52
Zurrgurte.....	148–149
Zwillingsbereifungen.....	27





### Haftungsausschluss

Diese Druckschrift dient der Information und erhebt keinen Anspruch auf Vollständigkeit. Alle Angaben erfolgen nach bestem Wissen und Gewissen. Trotz sorgfältiger Datenzusammenstellung können sich Fehler eingeschlichen haben. Hierfür übernehmen wir keine Haftung. Druckfehler und Änderungen sind vorbehalten. Dieses Werk ist einschließlich aller seiner Einzelbestandteile urheberrechtlich geschützt. Jede Verwendung außerhalb der Grenzen des Urheberrechtsgesetzes ist unzulässig und strafbar. Dies gilt insbesondere für Vervielfältigungen, Übersetzungen, Mikroverfilmungen und die Einspeicherung und Verarbeitung in elektronischen Systemen. Mit erscheinen des Katalogs verlieren alle bisherigen Ausgaben ihre Gültigkeit.

Copyright – BayWa AG

BayWa AG

Arabellastraße 4  
81925 München

baywa-landwirtschaft.de

