



<b>DA</b>	Luftfugter	
	Betjeningsvejledning .....	2
<b>SV</b>	Luftfuktare	
	Bruksanvisning .....	13
<b>NO</b>	Luftfukter	
	Bruksanvisning .....	23
<b>FI</b>	Ilmankostutin	
	Käyttöohje .....	33



Læs denne betjeningsvejledning grundigt igennem, opbevar den til senere brug, gør den tilgængelig for andre brugere, og følg anvisningerne.



## ADVARSEL

- Dette apparat kan anvendes af børn fra 8 år og derover samt af personer med nedsat fysisk, sensorisk eller mental funktionsevne eller mangel på erfaring og viden, hvis de er under opsyn eller er blevet undervist i sikker brug af apparatet og forstår de dermed forbundne farer.
- Børn må ikke lege med apparatet.
- Rengørings- og brugervedligeholdelse må ikke udføres af børn, medmindre de er under opsyn.
- Adskil apparatet fra lysnettet under påfyldning og rengøring.
- Ved anvendelse med tilkoblet vandfordampning er den udstrømmende damp varm – der er fare for skoldning.
- Brug ikke opløsningsmiddelholdige rengøringsmidler.
- Hvis el-ledningen til dette apparat bliver beskadiget, skal den bortskaffes. Hvis den ikke kan tages af, skal apparatet bortskaffes.
- Vær opmærksom på, at høje fugtighedsniveauer kan fremme væksten af biologiske organismer i miljøet.
- Lad ikke området omkring apparatet blive fugtigt eller vådt. Hvis der opstår luftfugtighed, skal du skrue ned for apparatets styrke. Hvis styrken ikke kan skrues ned, skal du bruge apparatet periodisk. Lad ikke absorberende materialer, såsom tæpper, gardiner, forhæng eller duge, blive fugtige.
- Der må aldrig være vand i beholderen, når apparatet ikke er i brug.
- Tøm og rengør apparatet før opbevaring. Rengør apparatet før næste brug.

## Indhold

1. Leveringsomfang .....	3	8. Rengøring og vedligeholdelse .....	8
2. Symbolforklaring .....	3	9. Tilbehør og reservedele.....	10
3. Advarsel og sikkerhedsanvisninger.....	4	10. Sådan løser du driftsproblemer .....	11
4. Tilsigtede brug .....	6	11. Bortskaffelse.....	11
5. Beskrivelse af apparatet .....	6	12. Tekniske data.....	12
6. Ibrugtagning .....	7	13. Garanti / Service.....	12
7. Anvendelse .....	8		









# 1. LEVERINGSOMFANG

Kontrollér, at den leverede vares emballage er ubeskadiget, og at alt er med. Kontrollér før brug, at apparatet og tilbehøret ikke har synlige skader, og at alt emballagemateriale er fjernet. Anvend ikke apparatet i tvivlstilfælde, og kontakt din forhandler eller den anførte kundeserviceadresse, hvis du har spørgsmål.

- Luftfugter
- 15 ekstra kalkfiltre
- Denne betjeningsvejledning

# 2. SYMBOLFORKLARING

Følgende symboler anvendes på apparatet, i betjeningsvejledningen, på emballagen og på apparatets typeskilt:

	<b>ADVARSEL</b> Advarsel om risiko for personskade eller sundhedsfare.
	<b>VIGTIGT</b> Sikkerhedsanvisning om mulige skader på apparatet/tilbehøret.
	<b>Produktoplysninger</b> Henvisning til vigtige oplysninger
	Producent
	Mærkning til identifikation af emballagemateriale. A = materialeforkortelse, B = materialenummer: 1-7 = plast, 20-22 = papir og pap
	Produktet og emballagekomponenterne skal adskilles og bortskaffes i henhold til de lokale bestemmelser.
	Britisk overensstemmelsesvurdering
	Læs anvisningerne
	Bortskaffelse i henhold til EU-direktivet om affald fra elektrisk og elektronisk udstyr WEEE (Waste Electrical and Electronic Equipment)
	<b>CE-mærkning</b> Dette produkt opfylder kravene i de gældende europæiske og nationale direktiver.
	Produkterne er påviseligt i overensstemmelse med kravene i de tekniske regler for Den Eurasiske Økonomiske Union.
	Importørsymbol

### 3. ADVARSLER OG SIKKERHEDSANVISNINGER

Læs denne betjeningsvejledning omhyggeligt! Følges nedenstående anvisninger ikke, kan det medføre personskader eller materielle skader. Opbevar brugsanvisningen, og gør den også tilgængelig for andre brugere. Medlever denne betjeningsvejledning ved overdragelse af apparatet.

#### ADVARSEL

Hold børn på afstand af emballagematerialet. Der er fare for kvælning.

#### Elektrisk stød

#### ADVARSEL

Som ethvert andet elektrisk apparat skal også denne luftfugter anvendes forsigtigt og med omtanke for at undgå risikoen for elektrisk stød.

- Apparatet må kun anvendes med den netspænding, der er anført på apparatet (mærkeskiltet befinder sig på undersiden af baseenheden).
- Netkablet må stikkes i stikkontakten, når apparatet er slukket.
- Apparatet må aldrig anvendes, hvis apparatet eller dets tilbehør er synligt beskadiget.
- Apparatet må ikke bruges, hvis det er faldet på gulvet, eller hvis der er trængt vand ind i apparatets indre.
- Apparatet må ikke anvendes i lyn- og tordenvejr.
- Apparatet skal slukkes omgående, hvis det er defekt, eller hvis der opstår driftsmæssige forstyrrelser. Træk stikket ud af stikkontakten.
- Træk aldrig i netkablet eller apparatet for at trække stikket ud af stikkontakten.
- Hold eller bær aldrig apparatet i netkablet.
- Klem ikke netkablet.
- Sørg for, at der er afstand mellem netkablet og varme overflader.
- Sørg for, at netkablet og stikket ikke kommer i kontakt med vand, damp eller andre væsker.
- Anvend derfor kun apparatet i tørre rum indendørs (fx aldrig på badeværelset, i saunaen osv.).
- Forsøg aldrig at tage et apparat op, hvis det er faldet ned i vand. Træk omgående stikket ud af stikkontakten.
- Udsæt ikke apparatet for stød, og sørg for at det ikke kan falde på gulvet.

#### Brandfare

#### ADVARSEL

Hvis apparatet anvendes til et andet formål, end det er beregnet til, eller hvis den medfølgende brugsanvisning ikke følges, er der under visse omstændigheder risiko for brand!

Luftbefugteren må derfor

- aldrig anvendes under en afdækning, som fx tæpper, puder, ...
- aldrig anvendes i nærheden af benzin eller andre letantændelige stoffer.

#### Skoldningsfare

#### ADVARSEL

- Den udtrængende damp er varm!
- Hold aldrig hænder og ansigt over den drejelige dampdyse [1], mens apparatet er i drift.
- Undgå enhver kontakt med de varme overflader.
- Forsøg aldrig at fjerne dampprøret [3], dampdysen [1] eller kalkfiltret [4] under driften eller før 15 minutter efter, at der er blevet slukket for apparatet, og stikket er taget ud. Disse dele må kun fjernes med henblik på rengøring.

- Da der forekommer høje temperaturer i denne luftfugter, skal der træffes tilsvarende sikkerhedsforanstaltninger, især hvor der er børn til stede. Apparatet skal opstilles på et sted, der ikke er tilgængeligt for børn.

## Håndtering

### OBS

- Apparatet skal slukkes, og stikket trækkes ud efter brug og før enhver rengøring.
- Apparatet er kun beregnet til de formål, som er beskrevet i denne brugsanvisning. Producenten hæfter ikke for skader, der er opstået ved ukorrekt eller uforsigtig brug.
- Sørg for at placere netkablet, så der ikke er fare for, at personer kommer til at snuble over det.
- Genstande må ikke stikkes ind i apparatets åbninger.
- Genstande må ikke stilles på apparatet.
- Beskyt apparatet mod høje temperaturer.
- Undgå vandskader ved at håndtere apparatet forsigtigt (fx vandskader på grund af vandstænk på trægulve).
- Hvis apparatet væltes ved en fejltagelse, kan der løbe vand ud. Dette gælder også, selvom apparatet er slukket og ikke tilsluttet strøm.
- Området umiddelbart i nærheden af luftbefugteren kan blive fugtigt.
- Der kan dannes en hvid aflejring, såfremt der anvendes kalkholdigt vand.
- Stil ikke apparatet på gulvet, men derimod på en højere flade (fx på et bord eller en kommode).
- Placer apparatet således, at udblæsningsluften ikke er rettet mod genstande.
- Hæld det resterende vand i vandtanken ud, hvis apparatet ikke skal bruges.
- Anbring enheden på en vandfast overflade.

## Opbevaring og vedligeholdelse

### VIGTIGT

- Rengør kun apparatet på den angivne måde.
- Kontroller, at der ikke trænger vand ind i apparatets indre eller på kablet [11] eller netstikket.
- Sluk altid for apparatet, når vandtanken [8] er tom, eller apparatet ikke skal bruges.
- Anvendes apparatet ikke i en længere periode, skal netstikket [11] trækkes ud og apparatet rengøres.
- Beskyt apparatet mod varmekilder som f.eks. ovne, radiatorer, der står for tæt på, eller direkte sollys.
- Undlad at opbevare benzin eller andre letantændelige stoffer i nærheden af apparatet.

## Reparation

### ADVARSEL

- Reparationer på el-apparater må kun udføres af fagfolk. Reparationer, der ikke er udført korrekt, kan medføre betydelig fare for brugeren. Henvend dig til kundeservice eller en autoriseret forhandler, hvis der er brug for reparation.

## 4. TILSIGTET BRUG

Denne elektriske luftbefugter er beregnet til en hygiejnisk, lugtfri og bakteriefri befugtning af opholds- og arbejdsrum i private boliger.

### ⚠ ADVARSEL

- Hvis du lider af svære luftvejs- eller lungeproblemer, skal du rådføre dig med din læge, før du anvender luftbefugteren.
- Apparatet er kun beregnet til de formål, som er beskrevet i denne brugsanvisning. Producenten hæfter ikke for skader, der er opstået ved ukorrekt eller uforsigtig brug.

## 5. BESKRIVELSE AF APPARATET

### Luftfugter

- 1 Dampdyse
- 2 Afdækning
- 3 Damprør
- 4 Kalkpude  
(under damprøret i varmtvandskammeret)
- 5 Varmtvandskammer  
(under damprøret, ikke vist)
- 6 Luftfugterens hus
- 7 Greb på vandtanken
- 8 Vandtank, indhold 6 liter
- 9 Tanklukning med ventil
- 10 Vandniveauindikator
- 11 Kabel med netstik
- 12 Betjeningspanel (se også figuren herunder)
- 13 Sort luftfilter

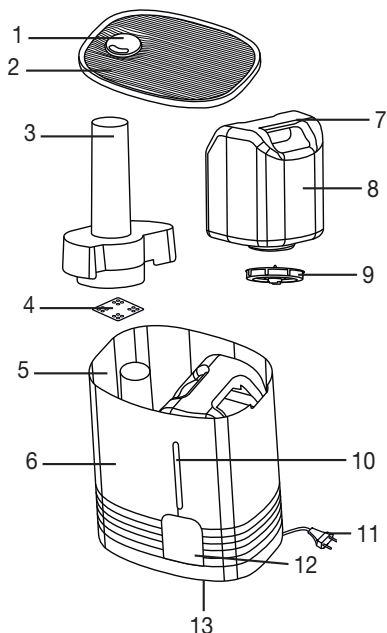

## Betjeningspanel

- A En rød kontrollampe lyser, når vandtanken er tom.
- B En grøn kontrollampe lyser, når der er tændt for luftfugteren.
- C Dampknap til regulering af luftfugtigheden
  - Knap trykket ned: ca. 400 ml/h (meget damp)
  - Knap ikke trykket ned: ca. 200 ml/h (lidt damp)
- D ON/OFF-knap til aktivering/deaktivering af luftfugteren
  - Knap trykket ned: Apparatet er aktiveret
  - Knap ikke trykket ned: Apparatet er ikke aktiveret

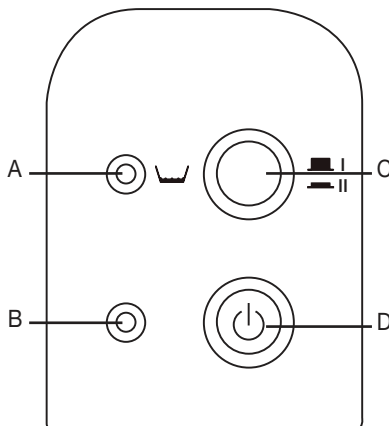

## 6. IBRUGTAGNING

- Åbn papemballagen.
- Fjern nu alle folier.
- Kontrollér apparat, lysnetstik og kabel for skader.

### Rengøring før den første anvendelse

Af hygiejniske årsager anbefales det at skylle, vandtanken [8] og kalkfiltret [4] grundigt med koldt vand, før luftfugteren tages i brug for første gang. Gå herved frem som beskrevet i kapitel 8 „Rengøring og opbevaring“, i afsnittet „Rengøring af apparatet“.

### Fyldning af vandtanken

Fyld vandtanken [8], når apparatet tages i brug, eller når den røde kontrollampe [A] lyser og dermed angiver en for lav vandstand.

#### VIGTIGT

- Anvend udelukkende frisk vand fra hanen til fyldning af vandtanken [8]. Hvis drikkevandet er meget hårdt, kan der anvendes demineraliseret eller destilleret vand.
- Tilsæt aldrig noget til vandet.
- Kontroller, at tanklukningen [9] med tætning er lukket tæt på undersiden af vandtanken [8], før apparatet tages i brug.
- Tag kappen [2] af luftfugteren.
- Træk vandtanken [8] opad i grebene [7] og ud af luftfugteren. Skru tanklukningen [9] af vandtanken [8].
- Skyl vandtanken [8] med frisk vand.
- Fyld vandtanken [8] med koldt vand fra hanen.
- Skru tanklukningen [9] på vandtanken [8]. Sæt vandtanken [8] ind i luftfugteren.
- Sæt kappen [2] oven på luftfugteren.

### Opstilling af luftfugteren

#### VIGTIGT

Opstil apparatet på en sådan måde, at den drejelige dampdyse [1] ikke er rettet direkte mod en væg. Den udtrængende fugtighed kan medføre skader på væggen, især tapeter.

- Sæt luftfugteren på et jævnt, fast underlag, der tåler vand.
- Placer netkablet [11] således, at apparatet ikke kan vælte.

## 7. ANVENDELSE

### VIGTIGT

Kontroller regelmæssigt indendørsluftens luftfugtighed. Intensiv, vedvarende drift kan medføre for høj luftfugtighed i rummet. Den relative luftfugtighed bør ikke overstige 60 %.

### Aktivering af apparat

### VIGTIGT

- Luftfugteren må aldrig aktiveres uden vandtank [8] eller damprør [3].
- Sæt stikket i stikkontakten.
- Tryk på ON/OFF-knappen [D] for at aktivere luftfugteren. Den grønne kontrollampe [B] lyser.
- Før dampafgivelse: Drej dampdysen [1] således, at dampen strømmer ud i den ønskede retning.
- Efter få minutter begynder apparatet at afgive damp. Den grønne kontrollampe [B] lyser, så længe apparatet er sluttet til el-nettet og aktiveret.

### Valg af dampmængde

- Vælg dampmængden med dampknappen [C].  
Trin I: lidt damp (ca. 200 ml/h)  
Trin II: meget damp (ca. 400 ml/h)

Efter få minutter begynder apparatet at afgive den ændrede damp.

### Deaktivering af apparatet

### Bemærk

- Apparatet egner sig til konstant drift. Alligevel anbefales det ikke at lade det køre i længere tid uden opsyn (om natten).
- Enheden skifter til en dvaletilstand, når vandtanken er tom.

Tryk på ON/OFF-knappen [D] for at inaktivere luftfugteren. Den grønne kontrollampe [B] slukker.

## 8. RENGØRING OG VEDLIGEHOLDELSE

### Oversigt

Luftfugteren bør rengøres og afkalkes med jævne mellemrum, så der ikke aflejres rester fra vandet, fx kalk, i apparatet. Kun omhyggelig pleje garanterer den maksimale dampeffekt, hygiejne og lang levetid for luftfugteren. I nedenstående tabel er alle nødvendige foranstaltninger anført:

### ADVARSEL

Før luftfugteren rengøres eller afkalkes:

- Træk altid netstikket [11] ud af stikkontakten.
- Afvent, at apparatet er kølet helt af.

### VIGTIGT

Luftfugteren og de enkelte dele må ikke rengøres i en opvaskemaskine.

Hvornår skal jeg pleje	... hvilken del	... hvordan?
En gang om ugen.	Apparat indvendigt	Se kapitel 8, afsnittet "Rengøring af apparatet".
	<ul style="list-style-type: none"> <li>• Kappe [2]</li> <li>• Dampdyse [1] og dampør [3]</li> <li>• Vandtank [8] og tanklukning [9]</li> </ul>	
	Hus udvendig [6]	
Afhængig af tilsmudsningen, dog mindst en gang om ugen.	Kalkfilter [4]	Se kapitel 8, afsnittet "Rengøring af apparatet".
Afhængig af vandets hårdhed, dog mindst efter hver fugtningssæson.	Kalkfilter [4]	Se kapitel 8, afsnittet "Rengøring af apparatet", "Udskiftning af kalkfilter".
Ved en vandhårdhed på II (7 til 14° dH) anbefaler vi en ugentlig rengøring af apparatet. Rengør senest, når varmtvandskammeret [5] har de første kalkaflejringer.	Apparat	Se kapitel 8, afsnittet "Afkalkning af apparatet".

## Før rengøring og afkalkning

### Afbrydelse af apparatets forbindelse til el-nettet

- Sluk for apparatet med ON/OFF-knappen [D]. Den grønne kontrollampe [B] slukker.
- Træk netstikket [11] ud af stikkontakten, og vent mindst 15 minutter, indtil luftfugteren er kølet helt af.

### Demontering af apparatet

- Tag kappen [2] af luftfugteren.
- Træk vandtanken [8] opad i grebene [7] og ud af luftfugteren. Skru tanklukningen [9] af vandtanken [8].
- Træk dampørret [3] opad og ud af luftfugteren. Tag dampdysen [1] af dampørret [3].
- Tag kalkfiltret [4] ud af varmtvandskammeret [5].

## Rengøring af apparatet

### Udvendig og indvendig rengøring af apparatet

#### ADVARSEL

- Elektriske dele må ikke komme i kontakt med vand.
- Hold aldrig apparatet under rindende vand eller ned under vand.
- Hvis der stadig befinder sig rester af vand i apparatet, skal det hældes ud. Tag apparatet med begge hænder, og hæld vandet sideværts ud af underdelen.
- Skyl apparatets indre grundigt med frisk vand.
- Gør luftfugterens [6] hus rent udvendigt med en fugtig klud og et mildt rengøringsmiddel.

### Rengøring af enkelte dele

- Skyl kalkfiltret [4] med rent vand. Hårdnakkede kalkaflejringer kan fjernes, ved at kalkfiltret [4] først lægges i en svag eddikeopløsning. Hvis kalkfiltret [4] er hårdt og ikke længere kan bøjes, skal det udskiftes (se næste afsnit 3 "Udskiftning af kalkfilter").

- Rengør følgende dele af apparatet grundigt med opvaskemiddel og varmt vand. Fjern resterne af rengøringsmidler grundigt.
- Vandtank [8] og tanklukning [9].  
Undgå at beskadige ventilen ved rengøring af tanklukningen [9]!
- Damprør [3] og dampdyse [1].
- Kappe [2].

## Udskiftning af kalkfilter

### Bemærk

- Kalkfiltre fås på serviceadressen eller hos forhandleren.
- Tag det brugte kalkfilter [4] ud af varmtvandskammeret [5]. Bortskaf kalkfiltret med husholdningsaffaldet.
- Hvis der stadig befinder sig rester af vand i apparatet, skal det hældes ud.
- Anvend et nyt kalkfilter [4].
- Vask det nye kalkfilter [4] med rent vand, og læg det ind i varmtvandskammeret [5].

## Afkalkning af apparatet

### Afkalkning af luftfugteren

#### Bemærk

- Forsøg aldrig at fjerne kalkaflejringer med spidse eller skarpe genstande. Dette kan beskadige luftfugteren og gøre den utæt.
- Som afkalkningsmiddel bruges enten en citronsyreopløsning (30 g rent citronsyrepulver opløst i 1 l vand) eller en eddikeopløsning (husholdningseddike med 5 % syreindhold, blandet i forholdet 1:2 med vand).
- Fyld varmtvandskammeret [5] til kanten med afkalkningsopløsning.
- Lad afkalkningsopløsningen virke, indtil kalken er opløst.
- Hæld afkalkningsopløsningen ud. Vip apparatet på siden, og fjern således afkalkningsopløsningen.
- Skyl apparatet grundigt med frisk vand.
- Gentag om nødvendigt.

## Efter rengøring og afkalkning

### Ilægning af kalkfilter

- Læg det rengjorte kalkfilter eller det nye kalkfilter [4] ind i varmtvandskammeret [5].

### Montering af apparatet

- Sæt igen damprøret [3] ind i luftfugteren. Tryk dampdysen [1] ind i åbningen foroven på damprøret [3].
- Skru tanklukningen [9] på vandtanken [8]. Sæt vandtanken [8] ind i luftfugteren.
- Sæt kappen [2] oven på luftfugteren.

## 9. TILBEHØR OG RESERVEDELE

Tilbehørsartikler/yderligere komponenter kan findes på adressen [www.beurer.com](http://www.beurer.com), eller kontakt den pågældende serviceadresse i dit land (i henhold til listen over serviceadresser).

Tilbehørsartikler/yderligere komponenter fås også i butikkerne.

Betegnelsen	Artikel- eller bestillingsnummer
10 x Kalkpude	163.141

## 10. SÅDAN LØSER DU DRIFTSPROBLEMER

Problem	Årsag	Løsning
Der afgives ingen damp	Apparatet er ikke sluttet til lysnettet.	Isæt netstikket [11], og tænd for apparatet.
	Vandtank [8] tom.	Ifyld vand.
	Vandtank [8] ikke isat korrekt.	Isæt vandtank [8] korrekt.
Apparat utæt	Vandtank [8] utæt.	Udskift vandtank [8].
	Vandtank [8] ikke lukket korrekt.	Luk lukning [9] korrekt.
	Damprør [3] ikke isat eller ikke isat korrekt.	Isæt damprør [3] korrekt.
Forsinket afgivelse af damp	Meget koldt vand i vandtank [8].	Anvend varmere vand.
	Apparat meget tilkalket.	Afkalk apparat.
Rød kontrollampe [A] lyser	Vandtank [8] tom.	Ifyld vand.
	Tanklukningens [9] ventil er dækket af snavs.	Rengør ventilen.
	Apparat meget tilkalket.	Afkalk apparat.
	Vandtank [8] ikke lukket korrekt.	Luk lukning [9] korrekt.
	Vandtank [8] ikke isat korrekt.	Isæt vandtank [8] korrekt.

Er problemet fortsat til stede, skal du rette henvendelse til kundeservice.

## 11. BORTSKAFFELSE

Af hensyn til miljøet må apparatet ikke bortskaffes sammen med almindeligt husholdningsaffald, når det er udtjent. Bortskaffelse kan ske på det pågældende lokale indsamlingssted. Apparatet skal bortskaffes i henhold til EU-direktivet vedrørende elektronisk affald – WEEE (Waste Electrical and Electronic Equipment). Henvend dig til din kommunes tekniske forvaltning, hvis du har andre spørgsmål.



## 12. TEKNISKE DATA

Nominel effekt	365 W
Nominel spænding	230 V / 50 Hz
Indhold vandtank	Ca. 6 liter
Fordampningseffekt	Trin I: ca. 200 ml/h Trin II: ca. 400 ml/h
Overophedningsbeskyttelse	Ved hjælp af termostat
Tørkogningssikring	Hvis der ikke længere er nok vand i varmelegemet, frakobles apparatet automatisk. Apparatet registrerer vandstanden ved hjælp af en sensor.
Kobling	2-trins
Vægt	ca. 3,0 kg
Mål (B / H / D)	310 / 230 / 350 mm
Tilslutning	Fast netkabel, ca. 1,4 m langt

## 13. GARANTI / SERVICE

Nærmere oplysninger om garantien og garantibetingelserne findes i det medfølgende garantihæfte.



Läs noggrant igenom denna bruksanvisning, spara den för framtida användning, se till att den är tillgänglig för andra användare och följ anvisningarna.

## VARNING

- Produkten får användas av barn över 8 år och av personer med begränsad fysisk, sensorisk eller mental förmåga eller bristande erfarenhet och kunskap under förutsättning att de övervakas eller instrueras i hur produkten ska användas på ett säkert sätt och förstår vilka risker det innebär.
- Låt inte barn leka med produkten.
- Rengöring och allmänt underhåll får endast utföras av barn under uppsikt av en vuxen.
- Dra ur nätsladden när du fyller på och rengör produkten.
- Vid användning med inkopplad ångfunktion är den utströmmande ångan het – risk för brännskador föreligger.
- Använd inga rengöringsmedel som innehåller lösningsmedel.
- Om produktens nätkabel skadas måste kabeln kasseras. Om kabeln inte går att koppla ur måste produkten kasseras.
- Tänk på att hög luftfuktighet kan stimulera tillväxten av biologiska organismer i miljön.
- Låt inte området kring luftfuktaren bli fuktigt eller vått. Om fukt uppstår, vinkla luftfuktarens utmatning nedåt. Använd luftfuktaren periodiskt om utmatningsvolymen inte kan sänkas. Låt inte absorberande material som mattor, gardiner, draperier eller bordsdukar bli fuktiga.
- Lämna aldrig kvar vatten i behållaren när apparaten inte används.
- Töm och rengör produkten före förvaring. Rengör produkten före nästa användning.

## Innehåll

1. I förpackningen ingår följande .....	14	8. Rengöring och underhåll .....	19
2. Teckenförklaring .....	14	9. Tillbehör och reservdelar .....	21
3. Varnings- och säkerhetsinformation .....	15	10. Vad gör jag om det uppstår problem? .....	21
4. Avsedd användning .....	16	11. Avfallshantering .....	22
5. Beskrivning av produkten .....	17	12. Tekniska specifikationer .....	22
6. Börja använda produkten .....	17	13. Garanti / Service .....	22
7. Användning .....	18		













# 1. I FÖRPACKNINGEN INGÅR FÖLJANDE

Kontrollera leveransen för att se att förpackningen är oskadad och att alla delar finns med. Före användning bör du kontrollera att produkten och tillbehören inte har några synliga skador och att allt förpackningsmaterial har avlägsnats. Använd inte produkten i tveksamma fall, utan vänd dig till återförsäljaren eller till vår kundtjänst på angiven adress.

- Luftfuktare
- 15 extra kalkdynor
- Denna bruksanvisning

# 2. TECKENFÖRKLARING

På produkten, i bruksanvisningen, på förpackningen och på märkskylten används följande symboler:

	<b>VARNING</b> Varning gällande risk för personskada eller hälsofara
	<b>OBS!</b> Säkerhetshänvisning gällande skador på produkten/tillbehör
	<b>Produktinformation</b> Hänvisar till viktig information
	<b>Tillverkare</b>
	<b>Märkning för identifiering av förpackningsmaterial.</b> A = materialförkortning, B = materialnummer: 1–7 = plast, 20–22 = papper och kartong
	Separera produkten och förpackningskomponenterna och avfallshandera enligt kommunala föreskrifter.
	<b>UKCA-märke</b>
	Läs anvisningarna
	Avfallshandera produkten enligt EG-direktivet om avfall som utgörs av eller innehåller elektriska eller elektroniska produkter – WEEE
	<b>CE-märkning</b> Denna produkt uppfyller kraven i gällande europeiska och nationella riktlinjer.
	Produkterna har bevisats uppfylla kraven i EAEU:s tekniska regelverk.
	Symbol för importör

### 3. VARNINGS- OCH SÄKERHETSINFORMATION

Läs igenom denna bruksanvisning noggrant! Om nedanstående anvisningar inte följs kan konsekvensen bli personskador eller materiella skador. Spara bruksanvisningen och se till att även andra användare av produkten har tillgång till den. Bruksanvisningen ska följa med produkten om den överlämnas till någon annan.



#### **VARNING**

Håll förpackningsmaterialet borta från barn. Risk för kvävning.

#### **Elstöt**



#### **VARNING**

Precis som med alla andra elektriska apparater är det viktigt att denna luftfuktare hanteras försiktigt och med omsorg så att risk för elstötar undviks.

- Apparaten får endast användas med den nätspänning som är angiven på apparaten (se märkskylten på basenhetens undersida).
- Se alltid till att apparaten är avstängd innan du stoppar in nätsladdskontakten i eluttaget.
- Använd aldrig apparaten om den eller något tillbehör har synliga skador.
- Använd aldrig apparaten om den har fallit ner eller om det har kommit in vatten inuti apparaten.
- Använd inte apparaten när det åskar.
- Stäng av apparaten genast om det verkar vara fel på den eller vid driftsstörning. Dra ur kontakten ur eluttaget.
- Dra inte i nätsladden eller apparaten för att dra ur kontakten ur nätuttaget.
- Håll eller bär aldrig produkten i nätsladden.
- Kläm aldrig fast nätsladden.
- Placera nätsladden på avstånd från varma ytor.
- Se till att nätsladden och kontakten inte kommer i kontakt med vatten, ånga eller andra vätskor.
- Använd apparaten enbart i torra utrymmen inomhus (aldrig t.ex. i badrummet, bastun etc.).
- Försök aldrig att ta tag i en elektrisk apparat som har fallit i vattnet. Dra genast ur kontakten ur eluttaget.
- Utsätt inte produkten för stötar och låt den inte falla ner.

#### **Brandrisk**



#### **VARNING**

Om produkten används på ett annat sätt än det avsedda eller om bruksanvisningen inte följs föreligger brandfara!

Använd därför aldrig luftfuktaren

- övertäckt, som t.ex. under ett täcke, en kudde eller liknande,
- i närheten av bensen eller andra lättantändliga ämnen.

#### **Risk för skällning**



#### **VARNING**

- Den utströmmande ångan är varm!
- Håll aldrig händer eller ansikte över det vridbara ångmunstycket [1] under drift.
- Undvik kontakt med varma ytor.
- Ångtornet [3], ångmunstycket [1] och kalkdynan [4] får aldrig avlägsnas inom 15 minuter efter det att produkten har stängts av och kopplats ur. De här delarna får enbart avlägsnas vid rengöring.
- Eftersom det kan uppstå höga temperaturen i luftfuktaren bör du vidta lämpliga försiktighetsåtgärder, i synnerhet om barn vistas i närheten, och placera produkten på en plats som är otillgänglig för barn.

## Hantering

### **OBS**

- Stäng av produkten och dra ur sladden varje gång du har använt den och innan du rengör den.
- Produkten är endast avsedd för det ändamål som beskrivs i den här bruksanvisningen. Tillverkaren ansvarar inte för skador som uppkommer genom olämplig eller felaktig användning.
- Placera nätsladden så att ingen kan snava på den.
- Stoppa inte in föremål i produktens öppningar.
- Placera inga föremål på produkten.
- Utsätt inte produkten för höga temperaturer.
- Undvik vattenskador genom att sköta produkten väl (t.ex. vattenskador p.g.a. vattenstänk på trägolv).
- Om produkten skulle välta kan vatten rinna ut även om den är avstängd och urkopplad.
- Föremål som finns nära luftfuktaren kan bli fuktiga.
- Om vattnet innehåller kalk kan det bildas en vit beläggning.
- Ställ inte produkten på golvet utan låt den stå upphöjt (t.ex. på ett bord eller en byrå).
- Ställ produkten så att vattendimman inte är riktad mot några föremål.
- Töm ut överblivet vatten om produkten inte ska användas.
- Placera produkten på ett underlag som tål vatten.

## Förvaring och skötsel

### **OBS**

- Rengör endast produkten enligt anvisningarna.
- Se till att inget vatten tränger in i produkten eller kommer i kontakt med kabeln [11] eller nätkontakten.
- Stäng alltid av produkten när vattentanken [8] är tom eller om du inte använder produkten.
- Om du inte tänker använda produkten under längre tid drar du ut stickkontakten [11] och rengör produkten.
- Skydda produkten från värmekällor i närheten som ugnar, element och direkt solljus.
- Produkten får inte förvaras i närheten av bensin eller andra lättantändliga ämnen.

## Reparationer

### **VARNING**

- Elektriska apparater får endast repareras av utbildade elektriker. Felaktigt utförda reparationer kan utsätta användaren för stor fara. Kontakta vår kundtjänst eller en auktoriserad återförsäljare om produkten behöver repareras.

## 4. AVSEDD ANVÄNDNING

Den här elektriska luftfuktaren används för att befukta arbets- och bostadsutrymmen i privata hem på ett hygieniskt, luktfritt och bakteriefritt sätt.

### **VARNING**

- Om du lider av en allvarlig sjukdom i luftvägarna eller lungorna bör du rådfråga din läkare innan du börjar använda luftfuktaren.
- Produkten är endast avsedd för det ändamål som beskrivs i den här bruksanvisningen. Tillverkaren ansvarar inte för skador som uppkommer genom olämplig eller felaktig användning.

## 5. BESKRIVNING AV PRODUKTEN

### Luftfuktare

- 1 Ångmunstycke
- 2 Lock
- 3 Ångtorn
- 4 Kalkdyna  
(under ångtornet i varmvattenbehållaren)
- 5 Varmvattenbehållare  
(under ångtornet, ej på bilden)
- 6 Luftfuktarens hölje
- 7 Fördjupningar på vattentanken
- 8 Vattentank, kapacitet 6 liter
- 9 Tanklock med ventil
- 10 Indikator för vattennivå
- 11 Kabel med nätkontakt
- 12 Kontroller (se även bilden nedan)
- 13 Svart luftfilter

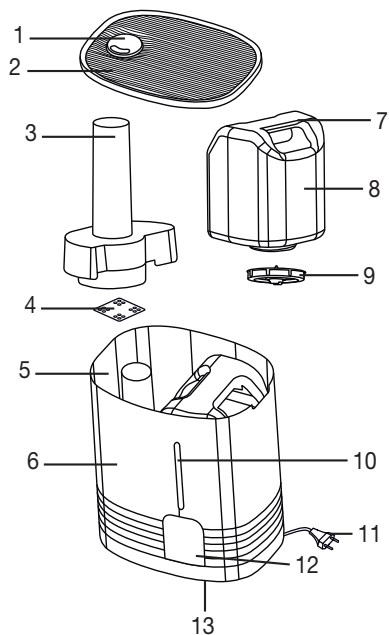

### Kontrollpanel

- A En röd kontrollampa tänds när vattentanken är tom.
- B En grön kontrollampa tänds när luftfuktaren är inkopplad.
- C Ångknapp för reglering av luftfuktigheten
- Knappen nedtryckt: ca 400 ml/t (mycket ånga)
  - Knappen ej nedtryckt: ca 200 ml/t (lite ånga)
- D Startknapp för in-/urkoppling av luftfuktaren
- Knappen nedtryckt: Produkten är påslagen
  - Knappen ej nedtryckt: Produkten är avstängd

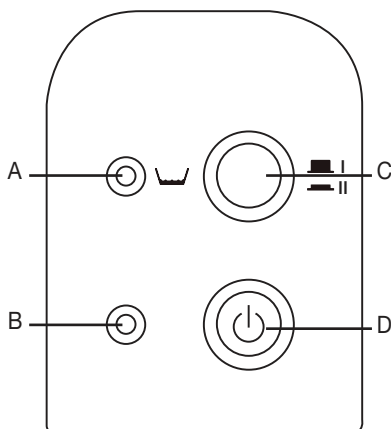

## 6. BÖRJA ANVÄNDA PRODUKTEN

- Öppna förpackningen.
- Ta bort allt förpackningsmaterial.
- Kontrollera att produkten, kontakten och strömsladden är oskadade.

### Rengöring före första användningstillfället

Av hygienskäl rekommenderar vi att vattentanken [8] och kalkdynan [4] spolas noggrant med kallt vatten före första användning. Följ anvisningarna om att rengöra produkten i avsnitt 8 om rengöring och förvaring, avsnittet "Rengöra produkten".

## Fylla på vattentanken

Fyll på vattentanken [8] när du börjar använda produkten eller när den röda kontrollampen [A] tänds och visar att vattennivån är för låg.

### **OBS**

- Använd enbart rent kranvatten när du fyller på vattentanken [8]. Om kranvattnet är mycket hårt kan du använda avsaltat eller destillerat vatten istället.
- Använd aldrig några tillsatser i vattnet.
- Kontrollera att tanklocket [9] med tätning på undersidan av vattentanken [8] är ordentligt fastskruvat innan du börjar använda produkten.
- Ta bort locket [2] från luftfuktaren.
- Dra vattentanken [8] uppåt från luftfuktaren med hjälp av fördjupningarna [7]. Skruva loss tanklocket [9] från vattentanken [8].
- Skölj ur vattentanken [8] med rent vatten.
- Fyll upp vattentanken [8] med kallt kranvatten.
- Skruva fast tanklocket [9] på vattentanken [8]. Sätt in vattentanken [8] i luftfuktaren.
- Sätt tillbaka locket [2] på luftfuktaren ovanifrån.

## Ställa upp luftfuktaren

### **OBS**

Ställ upp produkten så att det vridbara ångmunstycket [1] inte är riktat direkt mot en vägg. Den fukt som tränger ut kan orsaka skador på väggen, i synnerhet på tapeter.

- Ställ luftfuktaren på ett stabilt och jämnt underlag som tål vatten.
- Placera nätkabeln [11] så att produkten inte kan väta.

## 7. ANVÄNDNING

### **OBS**

Kontrollera luftfuktigheten i inomhusluften med jämna mellanrum. Om luftfuktaren används intensivt och konstant kan luften överfuktas. Den relativa luftfuktigheten bör inte överstiga 60 %.

## Sätta igång produkten

### **OBS**

- Starta aldrig luftfuktaren utan vattentank [8] eller ångtorn [3].
- Sätt kontakten i eluttaget.
- Starta luftfuktaren genom att trycka på startknappen [D]. Den gröna kontrollampen [B] tänds.
- Innan ångan börjar strömma ut: Vrid ångmunstycket [1] så att ångan strömmar ut i önskad riktning.
- Efter några minuter börjar produkten avge ånga. Den gröna kontrollampen [B] tänds när produkten är ansluten till elnätet och inkopplad.

## Välja ångnivå

- Välj ångnivå med hjälp av ångknappen [C].  
Nivå I: lätt ånga (ca 200 ml/t)  
Nivå II: mycket ånga (ca 400 ml/t)

Efter några minuter börjar produkten avge ånga med den ändrade nivån.

## Stänga av produkten

### Information

- Produkten lämpar sig för kontinuerligt drift. Vi rekommenderar dock att den inte lämnas utan uppsikt under längre tid vid drift (under natten).
- Produkten växlar till viloläge när vattentanken är tom.

Stäng av produkten genom att trycka på startknappen [D]. Den gröna kontrollampen [B] släcks.

## 8. RENGÖRING OCH UNDERHÅLL

### Översikt

Luftfuktaren bör rengöras och avkalkas regelbundet så att rester från vattnet, t.ex. kalk, inte fastnar i produkten. För maximal ångeffekt, god hygien och lång livslängd måste luftfuktaren skötas noggrant. I nedanstående tabell finns alla nödvändiga åtgärder angivna:

### VARNING

Innan du rengör eller avkalkar luftfuktaren ska du alltid

- dra ut nätkontakten [11] från eluttaget,
- vänta tills produkten har svalnat helt.

### OBS

Diska inte luftfuktaren eller delarna i diskmaskin.

Hur ofta?	Vilken del?	Vilken typ av skötsel?
En gång i veckan.	Produktens insida	Se avsnittet om att rengöra produkten i kapitel 8.
	<ul style="list-style-type: none"><li>• Lock [2]</li><li>• Ångmunstycke [1] och ångtorn [3]</li><li>• Vattentank [8] och tanklock [9]</li></ul>	
	Höljets utsida [6]	
Beroende på nedsmutsning, dock minst en gång per vecka.	Kalkdyna [4]	Se avsnitt 8 under anvisningarna om att rengöra produkten.
Beroende på vattnets hårdhetsgrad, dock senast efter varje befuktningsperiod.	Kalkdyna [4]	Se avsnitt 8 under anvisningarna om att rengöra produkten och om att byta kalkdyna.
Vid hårdhetsgrad II (7 till 14° dH) på vattnet rekommenderar vi att produkten rengörs varje vecka. Rengör senast när varmvattenbehållaren [5] uppvisar kalkavlagringar.	Produkt	Se avsnitt 8 under informationen om att avkalka produkten.

### Före rengöring och avkalkning

#### Koppla bort produkten från elnätet

- Stäng av produkten genom att trycka på startknappen [D]. Den gröna kontrollampen [B] släcks.
- Dra ut nätkontakten [11] från eluttaget och vänta i minst 15 minuter tills luftfuktaren har svalnat helt.

## Montera isär produkten

- Ta bort locket [2] från luftfuktaren.
- Dra vattentanken [8] uppåt från luftfuktaren med hjälp av fördjupningarna [7]. Skruva loss tanklocket [9] från vattentanken [8].
- Dra ångtornet [3] uppåt från luftfuktaren. Ta bort ångmunstycket [1] från ångtornet [3].
- Ta bort kalkdynan [4] från varmvattenbehållaren [5].

## Rengöra produkten

### Rengör produkten inuti och utanpå

#### **VARNING**

- Låt aldrig de elektriska delarna komma i kontakt med vatten.
- Håll inte produkten under rinnande vatten, och doppa aldrig ned den i vatten.
- Om det fortfarande finns vatten kvar i produkten ska det hällas ut. Håll produkten med bägge händer och tippa ut vattnet från sidan från underdelen.
- Spola igenom produkten ordentligt med rent vatten.
- Torka luftfuktarens hölje [6] på utsidan med en fuktig trasa och ett mildt rengöringsmedel.

### Rengör de olika delarna

- Tvätta kalkdynan [4] med rent vatten. Envisa kalkavlagringar går att avlägsna genom att kalkdynan [4] först läggs i en svag ättikslösning. Om kalkdynan [4] har blivit hård och oböjlig måste den bytas ut (se nästa avsnitt, 3, om att byta kalkdynan).
- Rengör följande separata delar av produkten noggrant med diskmedel och varmt vatten. Avlägsna noggrant rester av rengöringsmedel.
- Vattentank [8] och tanklock [9].  
Var försiktig så att inte ventilen skadas vid rengöring av tanklocket [9]!
- Ångtorn [3] och ångmunstycke [1].
- Lock [2].

### Byta kalkdynan

#### **Information**

- Kalkdynor kan beställas via serviceadressen, eller också hittar du dem hos din fackhandlare.
- Ta bort den förbrukade kalkdynan [4] från varmvattenbehållaren [5]. Kassera kalkdynan i hushållsavfallet.
- Om det fortfarande finns vatten kvar i produkten ska det hällas ut.
- Använd en ny kalkdyna [4].
- Tvätta den nya kalkdynan [4] med rent vatten och lägg den i varmvattenbehållaren [5].

### Avkalka produkten

### Avkalka luftfuktaren

#### **Information**

- Försök aldrig avlägsna kalkavlagringar med spetsiga eller vassa föremål. Då kan luftfuktaren skadas eller bli otät.
- Använd antingen en citronsyralösning (30 g rent citronsyrapulver löst i 1 liter vatten) eller en ättikslösning (hushållslösning blandad med 5 % syrainnehåll i förhållandet 1:2 med vatten).
- Fyll på varmvattenbehållaren [5] upp till kanten med avkalkningslösning.
- Låt avkalkningslösningen verka tills kalken har lösts upp.

- Häll ut avkalkningslösningen. Tippa produkten åt sidan och håll ut lösningen.
- Skölj noga ur produkten med rent vatten.
- Upprepa denna procedur vid behov.

## Efter rengöring och avkalkning

### Sätta i kalkdynan

- Lägg den rengjorda kalkdynan eller den nya kalkdynan [4] i varmvattenbehållaren [5].

### Montera ihop produkten

- Sätt sedan tillbaka ångtornet [3] i luftfuktaren. Tryck in ångmunstycket [1] i öppningen upptill på ångtornet [3].
- Skruva fast tanklocket [9] på vattentanken [8]. Sätt in vattentanken [8] i luftfuktaren.
- Sätt tillbaka locket [2] på luftfuktaren ovanifrån.

## 9. TILLBEHÖR OCH RESERVDELAR

För kompletterande artiklar/tillval besöker du [www.beurer.com](http://www.beurer.com) eller kontaktar oss på serviceadressen i ditt land (se listan med serviceadresser).

Kompletterande artiklar/tillval finns även i handeln.

Beteckning	Artikel- resp. beställningsnummer
10 x Kalkdyna	163.141

## 10. VAD GÖR JAG OM DET UPPSTÅR PROBLEM?

Problem	Orsak	Åtgärd
Ingen ångutströmning	Produkten är inte ansluten till elnätet.	Sätt i nätkontakten [11] och sätt igång produkten.
	Vattentanken [8] är tom.	Fyll på vatten.
	Vattentanken [8] är inte korrekt isatt.	Sätt i vattentanken [8] på rätt sätt.
Produkten otät	Vattentanken [8] otät.	Byt ut vattentanken [8].
	Vattentanken [8] är inte riktigt stängd.	Stäng locket [9] ordentligt.
	Ångtornet [3] är inte korrekt isatt, eller inte isatt alls.	Sätt i ångtornet [3] på rätt sätt.
Fördröjd ångutströmning	Mycket kallt vatten i vattentanken [8].	Använd varmare vatten.
	Produkten är kraftigt igenkalkad.	Avkalka produkten.
Den röda kontrollampan [A] tänds	Vattentanken [8] är tom.	Fyll på vatten.
	Ventilen på tanklocket [9] är nedsatts.	Rengör ventilen.
	Produkten är kraftigt igenkalkad.	Avkalka produkten.
	Vattentanken [8] är inte riktigt stängd.	Stäng locket [9] ordentligt.
	Vattentanken [8] är inte korrekt isatt.	Sätt i vattentanken [8] på rätt sätt.

Om problemet kvarstår efter felsökning vänder du dig till kundtjänst.

## 11. AVFALLSHANTERING

Av miljöskäl får produkten inte kastas i hushållsavfallet. Lämna den i stället till en återvinningscentral. Produkten ska avyttras i enlighet med EG-direktivet om avfall som utgörs av eller innehåller elektriska eller elektroniska produkter – WEEE. Om du har frågor som rör avfallshantering kan du vända dig till ansvarig kommunal myndighet.



## 12. TEKNISKA SPECIFIKATIONER

Nominell effekt	365 W
Nominell spänning	230 V / 50 Hz
Kapacitet vattentank	Ca 6 liter
Ångkapacitet	Nivå I: ca 200 ml/t Nivå II: ca 400 ml/t
Överhettningsskydd	Med termostat
Torrgångssäkring	Om det inte finns tillräckligt med vatten i värmehuvudet längre stängs produkten av automatiskt. Vattennivån anges med en givare.
Koppling	Två nivåer
Vikt	ca 3,0 kg
Dimensioner (B/H/D)	310 / 230 / 350 mm
Anslutning	Fast nätkabel, längd ca 1,4 meter

## 13. GARANTI / SERVICE

Mer information om garantin och garantivillkoren hittar du i den medföljande garantifoldern.



Les denne bruksanvisningen grundig, oppbevar den for senere bruk, gjør den tilgjengelig for andre brukere og følg anvisningene.



## ADVARSEL

- Dette produktet kan brukes av barn fra 8 år og eldre, samt av personer med reduserte fysiske, sensoriske eller mentale ferdigheter eller av personer som mangler erfaring og kunnskap, når de er under tilsyn eller har fått opplæring i sikker bruk av produktet og hvilke farer som er forbundet med det.
- Barn må ikke leke med produktet.
- Barn må ikke rengjøre og vedlikeholde produktet uten tilsyn.
- Koble strømmen fra produktet under fylling og rengjøring.
- Hvis produktet brukes med tilkoblet vannfordamping, er dampen som slipper ut svært varm – fare for skålding.
- Ikke bruk løsemiddelholdig rengjøringsmiddel.
- Hvis strømledningen til dette produktet blir skadet, må den kasseres. Hvis den ikke er avtakbar, må produktet kasseres.
- Vær oppmerksom på at mye fuktighet kan fremme veksten av biologiske organismer i miljøet.
- Ikke la området rundt luftfukteren bli fuktig eller vått. Hvis det oppstår fuktighet, skru ned effekten på luftfukteren. Hvis utgangsvolumet ikke kan skrues ned, må du bruke enheten periodisk. Ikke la absorberende materialer, som tepper, gardiner, forheng eller duker bli fuktige.
- La det aldri være igjen vann i beholderen når apparatet ikke er i bruk.
- Tøm og rengjør enheten før oppbevaring. Rengjør apparatet før neste gangs bruk.

## Innhold

1. Leveringsomfang.....	24	8. Rengjøring og vedlikehold .....	29
2. Tegnforklaring .....	24	9. Tilbehør og reservedeler .....	31
3. Advarsels- og sikkerhetsanvisninger.....	25	10. Fremgangsmåte ved problemer?.....	31
4. Forskriftsmessig bruk.....	26	11. Avfallshåndtering.....	32
5. Produktbeskrivelse.....	27	12. Tekniske data.....	32
6. Før bruk.....	27	13. Garanti / Service.....	32
7. Bruk.....	28		









# 1. LEVERINGSOMFANG

Kontroller leveransen for å sjekke at kartongemballasjen er uskadet og at innholdet er intakt. Kontroller før bruk at apparatet og tilbehøret ikke har synlige skader og at all emballasje er fjernet. Ikke bruk apparatet hvis du tror det kan være skadet. Henvend deg i stedet til din lokale forhandler eller kontakt kundeservice.

- Luftfukter
- 15 ekstra kalkpads
- Bruksanvisningen

# 2. TEGNFORKLARING

Det brukes følgende symboler på selve enheten, i bruksanvisningen, på emballasjen og på enhetens merking:

	<b>ADVARSEL</b> Advarsel om fare for skader eller helsemessig risiko.
	<b>OBS</b> Det gjøres oppmerksom på mulige skader på apparatet/tilbehøret.
	Produktinformasjon Henvisning til viktig informasjon
	Produsent
	Merking for å identifisere emballasjematerialet. A = materialforkortelse, B = materialnummer: 1-7 = kunststoff, 20-22 = papp og papir
	Skull produktet og emballasjekomponentene, og kast dem i henhold til gjeldende bestemmelser.
	Samsvarsvurderingsmerke fra Storbritannia
	Les veiledningen
	Avhendes i samsvar med EU-direktivet for elektrisk og elektronisk utstyr 2002/96/EF – WEEE (Waste Electrical and Electronic Equipment)
	<b>CE-merking</b> Dette produktet oppfyller kravene til gjeldende europeiske og nasjonale retningslinjer.
	Produktene oppfyller kravene i EAWUs tekniske forskrifter.
	Importørsymbol

### 3. ADVARSELS- OG SIKKERHETSANVISNINGER

Les bruksanvisningen nøye! Hvis anvisningene ikke følges, kan det føre til personskader eller materielle skader. Oppbevar bruksanvisningen slik at den er tilgjengelig også for andre brukere. Legg ved bruksanvisningen hvis du gir produktet videre til en tredjepart.



#### **ADVARSEL**

Barn må holdes unna emballasjen. Kvelningsfare.

#### **Elektrisk støt**



#### **ADVARSEL**

På samme måte som alle elektriske apparater må denne luftfukteren også brukes forsiktig for å unngå farlige situasjoner pga. elektrisk støt.

- Apparatet må kun drives med den nettspenningen som er angitt på enheten (typeskiltet er plassert på undersiden av basen).
- Støpslet må kun plugges inn i stikkkontakten mens apparatet er slått av.
- Bruk aldri apparatet hvis det er synlige skader på apparatet eller tilbehøret.
- Bruk aldri apparatet hvis det har falt ned eller hvis det har kommet vann inn i apparatet.
- Bruk aldri apparatet i tordenvær.
- Slå av apparatet omgående dersom det oppdages defekter eller driftsfeil. Trekk støpslet ut av stikkkontakten.
- Ikke trekk i nettkabelen eller apparatet for å dra støpselet ut av stikkkontakten.
- Apparatet skal aldri holdes eller bæres etter nettkabelen.
- Ikke la nettkabelen komme i klem.
- Pass på at der er god avstand mellom nettkabelen og varme overflater.
- Forsikre deg om at nettkabelen og støpslet ikke kommer i kontakt med vann, damp eller andre væsker.
- Bruk apparatet kun i tørre rom (f.eks. ikke i badeværelse eller badstue osv.).
- Grip aldri etter et apparat som har falt ned i vannet. Trekk støpslet ut av stikkkontakten omgående.
- Ikke utsett apparatet for støt, og unngå at det faller ned.

#### **Brannfare**



#### **ADVARSEL**

Ikke-forskriftsmessig bruk kan medføre risiko for brann!

Luftfukteren må derfor

- aldri tildekkes under bruk (f.eks. av et pledd eller en pute),
- aldri brukes i nærheten av bensin eller andre lett brennbare stoffer.

#### **Fare for skålding**



#### **ADVARSEL**

- Dampen som kommer ut, er svært varm!
- Ikke hold hendene eller ansiktet over den dreibare dampdysen [1] når apparatet står på.
- Unngå kontakt med varme overflater.
- Ikke prøv å fjerne damptårnet [3], dampdysen [1] eller kalkpaden [4] under drift eller i løpet av de første 15 minuttene etter at apparatet er slått av og strømmen koblet fra. Disse delene skal bare fjernes i forbindelse med rengjøring.
- Ettersom det er høye temperaturer i luftfukteren, må du ta de nødvendige forholdsregler og plassere apparatet på et sted som er utenfor barns rekkevidde.

## Håndtering

### OBS

- Etter hver bruk og før hver rengjøring må du passe på å slå av apparatet og koble fra strømmen.
- Apparatet er kun ment for det formålet som beskrives i denne bruksanvisningen. Produsenten kan ikke holdes ansvarlig for skader som skyldes ikke-forskriftsmessig eller uforsiktig bruk.
- Plasser strømledningen slik at ingen snubler i den.
- Ikke stikk gjenstander inn i åpningen på apparatet.
- Ikke plasser gjenstander oppå apparatet.
- Beskytt apparatet mot høye temperaturer.
- Håndter apparatet forsiktig, slik at du unngår vannskader, f.eks. på gulvet.
- Hvis apparatet velter, kan det renne ut vann selv om apparatet er slått av og strømmen utkoblet.
- Omgivelsene rett rundt luftfukteren kan bli fuktige.
- Kalkholdig vann kan føre til hvite avleiringer.
- Ikke sett apparatet på gulvet, plasser det høyest mulig (f.eks. på et bord eller en kommode).
- Plasser apparatet slik at damptuten ikke er rettet mot gjenstander.
- Tøm ut restvannet når du er ferdig med apparatet.
- Plasser apparatet på et underlag som tåler vann.

## Oppbevaring og stell

### OBS

- Rengjør apparatet som foreskrevet.
- Kontroller at det ikke kommer vann inn i apparatet eller på ledningen [11] eller støpslet.
- Slå alltid av apparatet når vanntanken [8] er tom og når apparatet ikke brukes.
- Hvis du ikke skal bruke apparatet på lang tid, må du trekke støpslet [11] ut av stikkkontakten og rengjøre apparatet.
- Beskytt apparatet mot direkte varmekilder i nærheten, som ovner, panelovner eller direkte solskinn.
- Ikke oppbevar bensin eller andre lett antennelige stoffer i nærheten av apparatet.

## Reparasjon

### ADVARSEL

- Elektriske apparater skal kun repareres av fagfolk. Ikke-forskriftsmessige reparasjoner kan sette brukerens liv og helse på spill. Kontakt kundeservice eller en autorisert forhandler hvis apparatet må repareres.

## 4. FORSKRIFTSMESSIG BRUK

Denne elektriske luftfukteren brukes til hygienisk, luktfri og bakteriefri fukting av beboelses- og arbeidsrom i private husholdninger.

### ADVARSEL

- Hvis du har alvorlige luftveislidelser eller lungeproblemer, må du rådføre deg med lege før du eventuelt tar i bruk luftfukteren.
- Apparatet er kun ment for det formålet som beskrives i denne bruksanvisningen. Produsenten kan ikke holdes ansvarlig for skader som skyldes ikke-forskriftsmessig eller uforsiktig bruk.

## 5. PRODUKTBEKRIVELSE

### Luftfukter

- 1 Dampdyse
- 2 Deksel
- 3 Damptårn
- 4 Kalkpad  
(under damptårnet i varmtvannskammeret)
- 5 Varmtvannskammer  
(under damptårnet, ikke vist)
- 6 Luftfukterens kabinet
- 7 Håndtak på vanntanken
- 8 Vanntank, volum 6 liter
- 9 Tanklokk med ventil
- 10 Vannstandsindikator
- 11 Strømledning med støpsele
- 12 Kontrollpanel (se også figur under)
- 13 Svart luftfilter

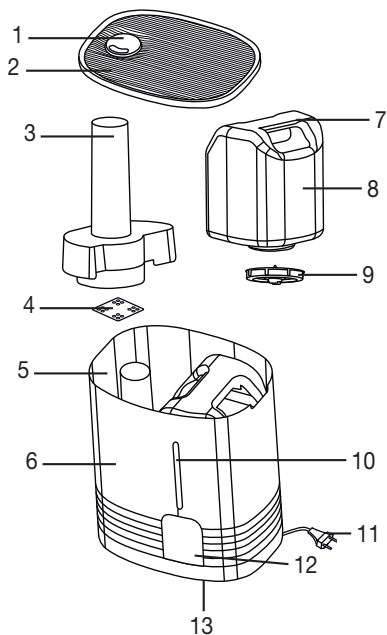

### Kontrollpanel

- A Rød kontrollampe lyser når vanntanken er tom.
- B Grønn kontrollampe lyser når luftfukteren er slått på.
- C Dampknapp for innstilling av luftfuktigheten
  - Knapp inntrykt: ca. 400 ml/h (mye damp)
  - Knapp ikke inntrykt: ca. 200 ml/h (lite damp)
- D ON/OFF-knapp for å slå på eller av luftfukteren
  - Knapp inntrykt: Apparatet er slått på
  - Knapp ikke inntrykt: Apparatet er slått av

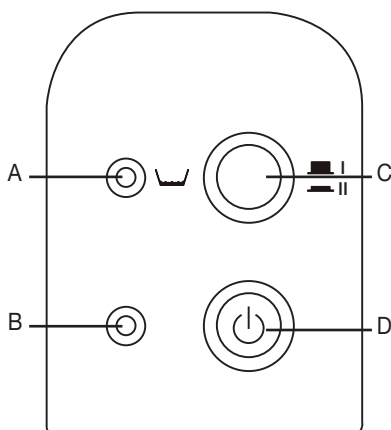

## 6. FØR BRUK

- Åpne pappemballasjen.
- Fjern alle foliene.
- Kontroller at apparatet, støpselet og kabelen er uskadet.

## Rengjør apparatet før første gangs bruk

Av hygieniske grunner anbefaler vi at vanntanken [8] og kalkpaden [4] skylles grundig med kaldt vann før første gangs bruk. Følg fremgangsmåten som er beskrevet i kapittel 8 „Rengjøring og vedlikehold“, avsnittet „Rengjøring av apparatet“.

## Påfylling av vanntanken

Fyll vanntanken [8] før du begynner å bruke apparatet og når den røde kontrollampen [A] lyser og varsler om at vannstanden er for lav.

### OBS

- Bruk bare friskt ledningsvann til påfylling av vanntanken [8]. Hvis drikkevannet er svært hardt, kan du bruke demineralisert eller destillert vann.
- Ikke ha noen tilsetninger i vannet.
- Kontroller at tankklokket [9] med pakning på undersiden av vanntanken [8] er skrudd helt igjen før du begynner å bruke apparatet.
- Ta dekselet [2] av luftfukteren.
- Trekk vanntanken [8] ut av luftfukteren oppover ved å holde i håndtakene [7]. Skru tankklokket [9] av vanntanken [8].
- Skyll vanntanken [8] med friskt vann.
- Fyll vanntanken [8] med kaldt ledningsvann.
- Skru tankklokket [9] på vanntanken [8] igjen. Sett vanntanken [8] inn i luftfukteren [9].
- Sett dekselet [2] på luftfukteren igjen.

## Oppstilling av luftfukteren

### OBS!

Plasser apparatet slik at den dreibare dampdysen [1] ikke er rettet direkte mot en vegg. Fuktigheten som slippes ut, kan føre til skader på veggen, særlig på tapeter.

- Plasser luftfukteren på et jevnt og stabilt underlag som tåler vann.
- Legg strømledningen [11] slik at apparatet ikke kan veltes.

## 7. BRUK

### OBS

Kontroller alltid luftfuktigheten i rommet. Intens, kontinuerlig bruk kan føre til for høy fuktighet. Den relative luftfuktigheten i et rom skal ikke overstige 60 %.

## Slå på apparatet

### OBS

- Slå aldri på luftfukteren uten vanntank [8] eller dampstårn [3].
- Sett støpslet i en stikkontakt.
- Trykk på ON/OFF-knappen [D] for å slå på luftfukteren. Den grønne kontrollampen [B] lyser.
- Før dampproduksjonen begynner: Drei dampdysen [1] slik at dampen strømmer ut i ønsket retning.
- Etter få minutter begynner apparatet å produsere damp. Den grønne kontrollampen [B] lyser så lenge apparatet er koblet til strømmettet og slått på.

## Velge dampmengde

- Velg dampmengde med dampknappen [C].

Trinn I: lite damp (ca. 200 ml/h)

Trinn II: mye damp (ca. 400 ml/h)

Etter få minutter endrer apparatet dampproduksjonen ut fra valgt innstilling.

## Slå av apparatet



### Merknad

- Apparatet egner seg til kontinuerlig bruk. Vi anbefaler likevel at det ikke står på i lengre tid uten tilsyn (nattdrift).
- Apparatet skifter til hvilemodus når vanntanken er tom.

Trykk på ON/OFF-knappen [D] for å slå av apparatet. Den grønne kontrollampen [B] slukner.

## 8. RENGJØRING OG VEDLIKEHOLD

### Oversikt

Luftfukteren må rengjøres og avkalkes regelmessig slik at rester fra vannet som f.eks. kalk ikke setter seg fast i apparatet. Bare ved omhyggelig stell sikres maksimal dampeffekt, god hygiene og lang levetid for luftfukteren. I tabellen nedenfor er alle nødvendige tiltak oppført:



### ADVARSEL

Før rengjøring eller avkalking av luftfukteren:

- trekk alltid støpselet [11] ut av stikkkontakten,
- vent til apparatet er helt avkjølt.



### OBS

Verken luftfukter eller enkeltdele kan vaskes i oppvaskmaskin.

Når må jeg vedlikeholde	... hvilken del	og hvordan?
En gang i uken.	Innsiden av apparat	Se kapittel 8, avsnittet „Rengjøring av apparatet“.
	<ul style="list-style-type: none"><li>• deksel [2]</li><li>• dampdyse [1] og damptårn [3]</li><li>• vanntank [8] og tanklokk [9]</li></ul>	
	Utsiden av kabinettet [6]	
Avhengig av tilsmussing, men minst en gang i uken.	Kalkpad [4]	Se kapittel 8, avsnittet „Rengjøring av apparatet“.
Avhengig av vannets hardhet, men senest etter hver sesong med fukting.	Kalkpad [4]	Se kapittel 8, avsnittet „Rengjøring av apparatet“, „Skifte kalkpad“.
Ved vannhardhet II (7 til 14° dH) anbefales minst ukentlig rengjøring av apparatet. Rengjøres senest når varmtvannskammeret [5] viser de første kalkavleiringene.	Apparat	Se kapittel 8, avsnittet „Avkalking av apparatet“.

## Før rengjøring og avkalking

### Koble apparatet fra strømmettet

- Slå av apparatet med ON/OFF-knappen [D] . Den grønne kontrollampen [B] slukner.
- Trekk støpslet [11] ut av stikkkontakten og vent i minst 15 minutter til luftfukteren er helt avkjølt.

### Demontere apparatet

- Ta dekselet [2] av luftfukteren.
- Trekk vanntanken [8] ut av luftfukteren oppover ved å holde i håndtakene [7]. Skru tankklokket [9] av vanntanken [8].
- Trekk damptårnet [3] ut av luftfukteren oppover. Ta dampdysen [1] ut av damptårnet [3].
- Fjern kalkpaden [4] fra varmtvannskammeret [5].

## Rengjøring av apparatet

### Rengjøre apparatet innvendig og utvendig



#### ADVARSEL

- Sørg for at elektriske komponenter ikke kommer i kontakt med vann.
- Hold under ingen omstendigheter apparatet under rennende vann, og legg det ikke ned i vann.
- Hvis det fremdeles er restvann igjen i apparatet, rister du det ut. Dette gjøres ved å holde apparatet med begge hender og helle vannet sidelengs ut av bunndelen.
- Skyll apparatet grundig innvendig med friskt vann.
- Tørk av luftfukterens kabinett [6] utvendig med en fuktig klut og et mildt rengjøringsmiddel.

### Rengjøre enkeltdele

- Vask kalkpaden [4] med rent vann. Gjenstridige kalkavleiringer kan fjernes ved å først legge kalkpaden [4] i en svak eddikløsning. Hvis kalkpaden [4] er hard og ikke lenger kan bøyes, må den skiftes ut (se neste avsnitt 3 „Skifte ut kalkpad“).
- Rengjør følgende enkeltdele på apparatet grundig med oppvaskmiddel og varmt vann. Fjern rester av rengjøringsmidlene grundig.
- Vanntank [8] og tankklokk [9].  
Pass på at du ikke ødelegger ventilen under rengjøring av tankklokket [9]!
- Damptårn [3] og dampdysen [1].
- Deksel [2].

### Skifte kalkpad



#### Merknad

- Kalkpads bestilles via serviceadressen eller fås kjøpt hos forhandleren.
- Fjern den brukte kalkpaden [4] fra varmtvannskammeret [5]. Kast kalkpaden i husholdningsavfallet.
- Hvis det fremdeles er restvann igjen i apparatet, rister du det ut.
- Bruk en ny kalkpad [4].
- Vask den nye kalkpaden [4] med rent vann og legg den i varmtvannskammeret [5].

## Avkalke apparatet

### Avkalke luftfukteren

#### Merknad

- Ikke prøv å fjerne kalkavleiringer med spisse eller skarpe gjenstander. Dette kan føre til skade eller lekkasje på luftfukteren.
- Som avkalkingsløsning kan du enten bruke en sitronsyreløsning (30 g rent sitronsyrepulver oppløst i 1 l vann) eller en eddikløsning (husholdningseddik 5 % blandet i forholdet 1:2 med vann).
- Fyll varmtvannskammeret [5] til randen med avkalkingsløsning.
- La avkalkingsløsningen virke helt til kalken har løst seg opp.
- Rist avkalkingsløsningen ut. Vipp apparatet på siden og fjern på den måten avkalkingsløsningen.
- Skyll apparatet grundig med friskt vann.
- Gjenta prosessen om nødvendig.

### Etter rengjøring og avkalking

#### Legge inn kalkpad

- Legg den rengjorte eller nye kalkpaden [4] inn i varmtvannskammeret [5].

#### Montere apparatet

- Sett damptårnet [3] tilbake på plass i luftfukteren. Trykk dampdysen [1] inn i åpningen oppå damptårnet [3].
- Skru tankklokken [9] på vanntanken [8] igjen. Sett vanntanken [8] inn i luftfukteren [9].
- Sett dekselet [2] på luftfukteren igjen.

## 9. TILBEHØR OG RESERVEDELER

Besøk [www.beurer.com](http://www.beurer.com) eller kontakt kundeservice i ditt land (i henhold til serviceadressen) hvis du ønsker supplerende produkter / tilleggsprodukter.

Supplerende produkter / tilleggsprodukter fås i tillegg kjøpt i butikk.

Betegnelse	Artikkel- eller bestillingsnummer
10 x Kalkpad	163.141

## 10. FREMGANGSMÅTE VED PROBLEMER?

Problem	Årsak	Løsning
Ingen dampproduksjon	Apparatet er ikke tilkoblet strømmettet.	Sett i støpselet [11] og slå på apparatet.
	Tom vanntank [8].	Etterfyll vann.
	Vanntanken [8] er ikke riktig satt inn.	Sett vanntanken [8] riktig inn.
Apparatet lekker	Vanntanken [8] lekker.	Skift ut vanntanken [8].
	Vanntanken [8] er ikke riktig stengt.	Skru tankklokken [9] helt igjen.
	Damptårnet [3] er ikke satt på plass eller er satt feil på.	Sett damptårnet [3] riktig på.

Forsinket dampproduksjon	Svært kaldt vann i vanntanken [8].	Bruk varmere vann.
	Apparatet er svært forkalket.	Avkalk apparatet.
Den røde kontroll-ampnen [A] lyser	Tom vanntank [8].	Etterfyll vann.
	Ventilen på tanklokket [9] er full av skitt.	Rengjør ventilen.
	Apparatet er svært forkalket.	Avkalk apparatet.
	Vanntanken [8] er ikke riktig stengt.	Skru tanklokket [9] helt igjen.
	Vanntanken [8] er ikke riktig satt inn.	Sett vanntanken [8] riktig inn.

Hvis problemet vedvarer, må du kontakte kundeservice.

## 11. AVFALLSHÅNDTERING

Av hensyn til miljøet skal apparatet etter endt levetid ikke kastes sammen med vanlig husholdningsavfall. Kassering skal skje via aktuelle oppsamlingspunkter. Apparatet skal avhendes i henhold til WEEE-direktivet om elektrisk og elektronisk avfall – WEEE (Waste Electrical and Electronic Equipment). Ved spørsmål må du henvende deg til ansvarlige kommunale myndigheter.



## 12. TEKNISKE DATA

Nominell effekt	365 W
Nominell spenning	230 V / 50 Hz
Volum vanntank	ca. 6 liter
Fordampningsmengde	Trinn I: ca. 200 ml/h Trinn II: ca. 400 ml/h
Overopphetingsvern	Ved hjelp av termostat
Tørrekjøringssikring	Når det er for lite vann i varmethedet, slår apparatet seg av automatisk. Apparatet registrerer vannstanden ved hjelp av en sensor.
Bryter	2-trinns
Vekt	ca. 3,0 kg
Mål (B / H / D)	310 / 230 / 350 mm
Tilkobling	Fast strømledning, ca. 1,4 m lang

## 13. GARANTI / SERVICE

Du finner detaljert informasjon om garantien og garantivilkårene i det medfølgende garantiarket.



Lue tämä käyttöohje huolellisesti läpi, ja säilytä se myöhempää tarvetta varten. Varmista, että se on muiden käyttäjien saatavilla, ja noudata sen sisältämiä ohjeita.

## VAROITUS

- Yli 8-vuotiaat lapset sekä henkilöt, joiden fyysiset, sensoriset tai henkiset kyvyt ovat heikentyneet tai joilla ei ole tarvittavaa kokemusta ja tietoa, saavat käyttää laitetta, jos heitä valvotaan tai heille opastetaan laitteen turvallinen käyttö ja he ymmärtävät käyttöön liittyvät vaarat.
- Lapset eivät saa leikkiä laitteella.
- Lapset eivät saa puhdistaa tai huoltaa laitetta ilman valvontaa.
- Irrota laite sähköverkosta täyttämisen ja puhdistamisen ajaksi.
- Ilmankostuttimen ollessa käytössä syntyy kuumaa höyryä, joka voi aiheuttaa palovammoja.
- Älä käytä liuottimia sisältäviä pesuaineita.
- Jos laitteen virtajohto vaurioituu, se on hävitettävä asianmukaisesti. Mikäli virtajohtoa ei voi vaihtaa, laite on hävitettävä asianmukaisesti.
- Huomaa, että korkeat ilmankosteustasot saattavat edistää biologisten organismien kasvua ympäristössä.
- Älä anna laitteen ympärillä olevan alueen kostua tai kastua. Jos kosteutta ilmenee, pienennä laitteen tehoa. Jos tehoa ei voi vähentää, käytä laitetta katkonaisesti. Älä anna imukykyisten materiaalien, kuten mattojen, verhojen, liinojen tai pöytäliinojen, kostua.
- Älä koskaan jätä vettä säiliöön, kun laite ei ole käytössä.
- Tyhjennä ja puhdista laite ennen varastointia. Puhdista laite ennen seuraavaa käyttökertaa.

## Sisältö

1. Pakkauksen sisältö.....	34	8. Puhdistus ja hoito.....	39
2. Merkkien selitykset.....	34	9. Lisävarusteet ja varaosat .....	41
3. Varoitukset ja turvallisuusohjeet .....	35	10. Ongelmien ratkaisu.....	42
4. Tarkoituksenmukainen käyttö .....	36	11. Hävittäminen.....	42
5. Laitteen kuvaus .....	37	12. Tekniset tiedot .....	42
6. Käyttöönotto.....	38	13. Takuu / Huolto.....	43
7. Käyttö.....	38		

# 1. PAKKAUKSEN SISÄLTÖ

Tarkista, että pakkaus on ulkoisesti vahingoittumaton ja että toimitus sisältää kaikki osat. Varmista ennen käyttöä, ettei laitteessa ja lisävarusteissa ole näkyviä vaurioita ja että kaikki pakkausmateriaalit on poistettu. Jos olet epävarma laitteen kunnosta, älä käytä laitetta. Ota yhteyttä jälleenmyyjään tai ilmoitettuun asiakaspalveluosihteeseen.

- Ilmankostutin
- 15 uutta kalkinpoistotyynyä
- Tämä käyttöohje

# 2. MERKKIEN SELITYKSET

Laitteessa, sen käyttöohjeessa, pakkauksessa ja tyyppikilvessä käytetään seuraavia symboleita:

	<b>VAROITUS</b> Varoitus loukkaantumisvaaroista tai terveyttä uhkaavista vaaroista.
	<b>HUOMIO</b> Turvallisuusohje, joka ilmoittaa mahdollisista laitteelle/lisävarusteille aiheutuvista vaurioista.
	Tuotetietoa Huomautus tärkeistä tiedoista
	Valmistaja
	Pakkausmateriaalin tunnistusmerkintä. A = materiaalin lyhenne, B = materiaalinumero: 1-7 = muovit, 20-22 = paperi ja pahvi
	Irrota pakkauksen osat tuotteesta ja hävitä paikallisten määräysten mukaisesti.
	Ison-Britannian vaatimustenmukaisuuden arviointimerkintä
	Lue ohje
	Hävitä laite EU:n antaman sähkö- ja elektroniikkalaiteromua koskevan WEEE-direktiivin (Waste Electrical and Electronic Equipment) mukaisesti.
	<b>CE-merkintä</b> Tämä tuote täyttää voimassa olevien eurooppalaisten ja kansallisten määräysten vaatimukset.
	Tuotteet ovat todistettavasti yhdenmukaisia Euraasian talousunionin teknisten standardien kanssa.
	Maahantuojan symboli

### 3. VAROITUKSET JA TURVALLISUUSOHJEET

Lue tämä käyttöohje huolellisesti! Seuraavien ohjeiden noudattamatta jättäminen voi aiheuttaa henkilö- tai esinevahinkoja. Säilytä tämä käyttöohje myöhempää ja myös muiden käyttöä varten. Anna käyttöohje mukaan, jos luovutat laitteen eteenpäin.



#### **VAROITUS**

Älä anna pakkausmateriaalia lasten käsiin. Tukehtumisvaara.

#### **Sähköisku**



#### **VAROITUS**

Kuten kaikkia sähkölaitteita, tätä ilmankostutinta tulee käyttää varovaisesti, jotta vältetään sähköiskun vaara.

- Käytä laitetta vain laitteeseen merkityllä jännitteellä (tyyppikiilpi on alustan pohjassa).
- Verkkojohdon saa kytkeä pistorasiaan vain laitteen ollessa pois päältä.
- Älä käytä laitetta tai lisävarustetta, jossa on näkyviä vaurioita.
- Älä käytä laitetta, jos se on pudonnut tai jos laitteen sisäosiin on päässyt vettä.
- Älä käytä laitetta ukkosen aikana.
- Sammuta laite välittömästi, jos se ei toimi tai jos siinä ilmenee käyttöhäiriöitä. Irrota pistoke pistorasiasta.
- Kun irrotat verkkojohdon pistorasiasta, vedä aina pistokkeesta äläkä sähköjohdosta tai laitteesta.
- Älä koskaan pidä tai kanna laitetta verkkojohdosta.
- Älä taittele verkkojohtoa.
- Pidä verkkojohto etäällä kuumista pinnoista.
- Pidä huoli, etteivät verkkojohto ja pistoke joudu kosketuksiin veden tai muiden nestemäisten aineiden kanssa.
- Käytä laitetta vain kuivissa sisätiloissa (älä koskaan esimerkiksi kylpyhuoneessa tai saunassa).
- Älä tartu kastuneeseen laitteeseen. Irrota pistoke pistorasiasta.
- Suojaa laite iskuilta äläkä päästä sitä putoamaan.

#### **Palovaara**



#### **VAROITUS**

Epäasianmukainen käyttö tai tämän käyttöohjeen noudattamatta jättäminen voi aiheuttaa palovaaran! Älä siksi koskaan käytä ilmankostutinta

- peitettyinä, esimerkiksi peiton tai tyynyn alla
- bensiinin tai muiden helposti syttyvien aineiden lähellä.

#### **Palovammavaara**



#### **VAROITUS**

- Laitteen synnyttämä höyry on kuumaa!
- Älä missään tapauksessa pidä käsiäsi tai kasvojasi käännettävän höyrystytimen [1] yläpuolella käytön aikana.
- Vältä kuumien pintojen koskettamista.
- Älä irrota höyrytornia [3], höyrystytintä [1] tai kalkinpoistotyynyä [4] käytön aikana tai 15 minuutin kuluessa siitä, kun olet sammuttanut laitteen ja irrottanut sen pistorasiasta. Kyseiset osat tulee irrottaa vain puhdistustarkoituksessa.
- Tämä ilmankostutin kuumenee voimakkaasti käytön aikana, joten käyttäjän on noudatettava erityistä varovaisuutta etenkin lasten läsnä ollessa ja asetettava laite paikkaan, jossa se on lasten ulottumattomissa.

## Käsittely



### HUOMIO

- Laitteen virta on katkaistava ja pistoke irrotettava pistorasiasta jokaisen käyttökerran jälkeen sekä aina ennen puhdistamista.
- Laitte on tarkoitettu vain tässä käyttöohjeessa kuvattuun käyttöön. Valmistajaa ei voida pitää vastuullisena vahingoista, jotka aiheutuvat laitteen epäasianmukaisesta tai huolimattomasta käytöstä.
- Aseta verkkojohto niin, ettei siihen kompastu.
- Älä työnnä laitteen aukkoihin minkäänlaisia esineitä.
- Älä laske esineitä laitteen päälle.
- Suojaa laite kuumuudelta.
- Estä veden aiheuttamat vahingot käyttämällä laitetta huolellisesti (esim. roiskuvan veden aiheuttamat vahingot puisille lattioille).
- Jos laite kaatuu vahingossa, siitä voi vuotaa vettä, vaikka laite ei olisi päällä eikä kytketty pistorasiaan.
- Ilmankostuttimen välitön ympäristö saattaa kostua.
- Kalkkipitoinen vesi saattaa aiheuttaa valkeaa kerrostumaa.
- Älä aseta laitetta lattialle vaan korkeammalle tasolle (esim. pöydälle tai lipaston päälle).
- Aseta laite niin, ettei höyry suuntaudu esineisiin.
- Kaada ylijäämävesi pois, kun et käytä laitetta.
- Aseta laite vedenkestävälle alustalle.

## Säilytys ja hoito



### HUOMAUTUS

- Puhdista laite ainoastaan tässä kuvatulla tavalla.
- Varmista, ettei vettä pääse laitteen sisälle tai kosketuksiin verkkojohdon [11] ja verkkopistokkeen kanssa.
- Sammuta laite aina, kun vesisäiliö [8] on tyhjä tai kun et käytä laitetta.
- Jos et käytä laitetta pitkään aikaan, irrota verkkopistoke [11] pistorasiasta ja puhdista laite.
- Älä altista laitetta lämmönlähteille asettamalla se suoraan auringonvaloon tai liian lähelle uunia tai patteria.
- Älä säilytä bensiniä tai muita helposti syttyviä aineita laitteen läheisyydessä.

## Korjaus



### VAROITUS

- Sähkölaitteiden korjaustyöt on annettava ammattilaisten tehtäväksi. Epäasianmukaisesti tehdyt korjaukset voivat aiheuttaa vakavia vaaroja. Jos laite vaatii korjausta, käänny asiakaspalvelun tai valtuutetun jälleenmyyjän puoleen.

## 4. TARKOITUKSEN MUKAINEN KÄYTTÖ

Tämä yksityiseen käyttöön tarkoitettu sähköinen ilmankostutin tarjoaa hygieenistä, hajutonta ja bakteeritonta kosteutta asuin- ja työtiloihin.

## ⚠ VAROITUS

- Jos kärsit vakavasta hengitysteiden tai keuhkojen sairaudesta, keskustele ilmastuttimen käytöstä lääkärisi kanssa.
- Laite on tarkoitettu vain tässä käyttöohjeessa kuvattuun käyttöön. Valmistajaa ei voida pitää vastuullisena vahingoista, jotka aiheutuvat laitteen epäasianmukaisesta tai huolimattomasta käytöstä.

## 5. LAITTEEN KUVAUS

### Ilmastuttin

- 1 Höyrystutin
- 2 Kansi
- 3 Höyrytorni
- 4 Kalkinpoistotyyny (höyrytornin alla kuumavesisäiliössä)
- 5 Kuumavesisäiliö (höyrytornin alla, ei kuvassa)
- 6 Ilmastuttimen kuori
- 7 Vesisäiliön kädensijat
- 8 Vesisäiliö (tilavuus 6 litraa)
- 9 Säiliön venttiilikorkki
- 10 Vedenkorkeuden osoitin
- 11 Verkkojohto ja verkkopistoke
- 12 Ohjauksen ohjain (katso myös alla oleva kuva)
- 13 Musta ilmansuodatin

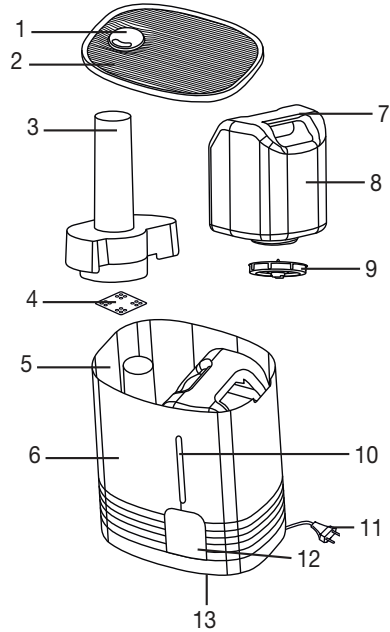

### Ohjauksen ohjain

- A Punainen merkkivalo palaa, kun vesisäiliö on tyhjä.
- B Vihreä merkkivalo palaa, kun ilmastuttin on päällä.
- C Höyrypainike ilmastusteuden säätämiseen
  - Kun painike on painettuna: noin 400 ml/h (paljon höyryä)
  - Kun painike ei ole painettuna: noin 200 ml/h (vähän höyryä)
- D ON/OFF-virtapainike ilmastuttimen käynnistämiseen ja sammuttamiseen
  - Kun painike on painettuna: laite on päällä.
  - Kun painike ei ole painettuna: laite ei ole päällä.

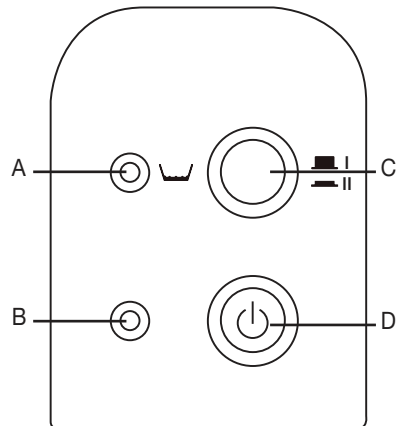

## 6. KÄYTTÖÖNOTTO

- Avaa pahvilaatikko.
- Poista sitten kaikki muovit.
- Varmista, etteivät laite, pistoke ja johto ole vahingoittuneet.

### Puhdistaminen ennen ensimmäistä käyttökertaa

Suosittellemme hygieenisistä syistä, että vesisäiliö [8] ja kalkinpoistotyyny [4] huuhdellaan perusteellisesti kylmällä vedellä ennen ensimmäistä käyttökertaa. Noudata kappaleen 8 ”Puhdistus ja säilytys” kohdassa ”Laitteen puhdistus” annettuja ohjeita.

### Vesisäiliön täyttäminen

Täytä vesisäiliö [8], kun otat laitteen käyttöön tai kun punainen merkkivalo [A] palaa ja osoittaa, että säiliössä olevan veden korkeus on liian alhainen.

#### HUOMAUTUS

- Täytä vesisäiliö [8] ainoastaan raikkaalla vesijohtovedellä. Jos vesijohtovesi on erittäin kovaa, voidaan käyttää demineralisoitua tai tislattua vettä.
- Älä koskaan lisää veteen mitään lisäaineita.
- Varmista, että vesisäiliön [8] pohjassa oleva tiivistekorkki [9] on tiukasti kiinni ennen laitteen käyttöönottoa.
- Irrota ilmankostuttimen kansi [2].
- Tartu kädensijoihin [7] ja irrota vesisäiliö [8] nostamalla se ilmankostuttimesta. Kierrä vesisäiliön [8] korkki [9] auki.
- Huuhtelee vesisäiliö [8] raikkaalla vedellä.
- Täytä vesisäiliö [8] kylmällä vesijohtovedellä.
- Kierrä vesisäiliön [8] korkki [9] kiinni. Aseta vesisäiliö [8] takaisin paikalleen ilmankostuttimeen.
- Aseta kansi [2] ilmankostuttimen päälle.

### Ilmankostuttimen sijoittaminen

#### HUOMAUTUS

Aseta laite niin, ettei käännettävä höyrysuutin [1] ole suunnattu suoraan seinää kohti. Laitteen synnyttämä kosteus voi vahingoittaa seinää ja etenkin tapetteja.

- Aseta ilmankostutin tasaiselle, tukevalle ja vedenkestävälle alustalle.
- Sijoita verkkojohto [11] niin, ettei laite voi kaatua.

## 7. KÄYTTÖ

#### HUOMAUTUS

Testaa sisäilman kosteus säännöllisesti. Jatkuva käyttö saattaa aiheuttaa liian korkean sisäilman kosteuden. Huoneilman suhteellisen kosteuden ei pitäisi nousta yli 60 prosenttiin.

### Laitteen käynnistäminen

#### HUOMAUTUS

- Älä koskaan käynnistä ilmankostutinta ilman vesisäiliötä [8] tai höyrytornia [3].
- Kytke pistoke pistorasiaan.
- Paina ON/OFF-virtapainiketta [D] käynnistääksesi ilmankostuttimen. Vihreä merkkivalo [B] palaa.
- Ennen höyrytoiminnon käynnistymistä: Käännä höyrysuutinta [1] niin, että höyry levittyy halua maasi suuntaan.

- Laitteen höyrytoiminto käynnistyy muutaman minuutin kuluttua. Vihreä merkkivalo [B] palaa niin kauan kuin laite on kytketty sähköverkkoon ja päällä.

## Höyryn tehotason valitseminen

- Valitse haluamasi höyryn tehotaso painamalla höyrypainiketta [C].  
Taso I: vähän höyryä (noin 200 ml/h)  
Taso II: paljon höyryä (noin 400 ml/h)

Laitteen höyrytoiminto käynnistyy valitsemallasi tehotasolla muutaman minuutin kuluttua.

## Laitteen sammuttaminen

### Huomautus

- Laite soveltuu jatkuvaan käyttöön. Suosittelemme kuitenkin, ettei sitä jätetä pidempiä aikoja valvomatta (yökäyttö).
- Kun vesisäiliö on tyhjä, laite kytkeytyy lepotilaan.

Paina virtapainiketta [D] sammuttaaksesi laitteen. Vihreä merkkivalo [B] sammuu.

## 8. PUHDISTUS JA HOITO

### Yleiskatsaus

Puhdista ilmankostutin ja poista siitä kalkki säännöllisesti, jotteivät vedessä olevat epäpuhtaudet, esimerkiksi kalkki, kiinnity laitteeseen. Huolellinen hoito takaa parhaan mahdollisen höyrytehon, hygienian ja ilmankostuttimen pitkän käyttöiän. Seuraavassa taulukossa on esitetty kaikki tarvittavat toimenpiteet:

### VAROITUS

Ennen kuin puhdistat ilmankostuttimen tai poistat siitä kalkin:

- irrota ehdottomasti verkkopistoke [11] pistorasiasta,
- odota, että laite on täysin jäähtynyt.

### HUOMAUTUS

Älä pese ilmankostutinta tai yksittäisiä osia astianpesukoneessa.

Milloin minun pitää	... huoltaa mitäkin osaa	... ja miten?
Kerran viikossa.	Laitteen sisäpuoli	Noudata kappaleessa 8 otsikon Laitteen puhdistus alla annettuja ohjeita.
	<ul style="list-style-type: none"> <li>• Kansi [2]</li> <li>• Höyrysuutin [1] ja höyrytorni [3]</li> <li>• Vesisäiliö [8] ja korkki [9]</li> </ul>	
	Kuoren [6] ulkopinta	
Osan likaisuuden mukaan, mutta kuitenkin vähintään kerran viikossa.	Kalkinpoistotyyny [4]	Noudata kappaleessa 8 otsikon Laitteen puhdistus alla annettuja ohjeita.

Veden kovuusasteen mukaan, mutta kuitenkin viimeistään jokaisen kosteutuskauden jälkeen.	Kalkinpoistotyyny [4]	Noudata kappaleessa 8 otsikon Laitteen puhdistus alla kohdassa Kalkinpoistotyynyn vaihtaminen annettuja ohjeita.
Jos veden kovuusaste on II (7–14 °dH), on suositeltavaa puhdistaa laite vähintään viikoittain. Puhdistaa laite viimeistään, kun kuumavesisäiliössä [5] näkyy ensimmäisiä kalkkikertymiä.	Laite	Noudata kappaleessa 8 otsikon Kalkin poistaminen alla annettuja ohjeita.

## Ennen puhdistamista ja kalkin poistamista

### Laitteen irrottaminen verkkovirrasta

- Sammuta laite painamalla ON/OFF-virtapainiketta [D]. Vihreä merkkivalo [B] sammuu.
- Irrota verkkopistoke [11] pistorasiasta ja odota vähintään 15 minuuttia, kunnes ilmastokostutin on täysin jäähtynyt.

### Laitteen purkaminen

- Irrota ilmastokostuttimen kansi [2].
- Tartu kädensijoihin [7] ja irrota vesisäiliö [8] nostamalla se ilmastokostuttimesta. Kierrä vesisäiliön [8] korkki [9] auki.
- Irrota höyrytorni [3] nostamalla se ilmastokostuttimesta. Irrota höyrysuutin [1] höyrytornista [3].
- Irrota kalkinpoistotyyny [4] kuumavesisäiliöstä [5].

### Laitteen puhdistus

#### Laitteen puhdistaminen sisä- ja ulkopuolelta

#### VAROITUS

- Laitteen sähköosat eivät saa tulla kosketuksiin veden kanssa.
- Älä missään tapauksessa aseta laitetta juoksevan veden alle tai upota sitä veteen.
- Jos laitteeseen on jäänyt vettä, valuta se ulos laitteesta. Tartu laitteeseen molemmilla käsillä ja valuta vesi ulos sivuttain laitteen pohjasta.
- Huuhtelee laitteen sisäpuoli perusteellisesti raikkaalla vedellä.
- Pyyhi ilmastokostuttimen kuoren [6] ulkopinta puhtaaksi kostealla liinalla ja miedolla puhdistusainella.

#### Yksittäisten osien puhdistaminen

- Pese kalkinpoistotyyny [4] puhtaalla vedellä. Poista kovettuneet kalkkikerrostumat asettamalla kalkinpoistotyyny [4] ensin mietoon etikkaliuokseen. Jos kalkinpoistotyyny [4] on kova eikä se taivu enää, se tulee vaihtaa uuteen (katso kohta 3 Kalkinpoistotyynyn vaihtaminen).
- Puhdistaa seuraavat laitteen yksittäiset osat perusteellisesti astianpesuaineella ja lämpimällä vedellä. Irrota puhdistusaineiden jäämät perusteellisesti.
- Vesisäiliö [8] ja korkki [9].  
Älä vahingoita venttiiliä, kun puhdistat säiliön korkkia [9]!
- Höyrytorni [3] ja höyrysuutin [1].
- Kansi [2].

## Kalkinpoistotyynyn vaihtaminen

### Huomautus

- Voit hankkia uusia kalkinpoistotyynyjä ilmoitetusta asiakaspalveluosoitteesta tai jälleenmyyjältä.
- Irrota käytetty kalkinpoistotyyny [4] kuumavesisäiliöstä [5]. Hävitä kalkinpoistotyyny kotitalousjätteen mukana.
- Jos laitteeseen on jäänyt vettä, valuta se ulos laitteesta.
- Ota käyttöön uusi kalkinpoistotyyny [4].
- Pese uusi kalkinpoistotyyny [4] puhtaalla vedellä ja aseta se kuumavesisäiliöön [5].

## Kalkin poistaminen

### Kalkin poistaminen ilmankostuttimesta

#### Huomautus

- Älä missään tapauksessa yritä poistaa kalkkikerrostumia piikkimaisella tai terävällä esineellä. Se voi vahingoittaa ilmankostutinta tai tehdä siitä epätiiviin.
- Käytä kalkinpoistoliuksena joko sitruunahappoliuosta (30 g puhdasta sitruunahappojauhetta 1 litraan vettä) tai etikkaliuosta (kotitalouskäyttöön tarkoitettua etikkaa, jonka happopitoisuus on 5 % sekoitettuna veteen suhteessa 1:2).
- Täytä kuumavesisäiliö [5] reunaan myöten kalkinpoistoliuksella.
- Anna kalkinpoistoliuksen vaikuttaa niin kauan, että kalkki on irronnut.
- Kaada kalkinpoistoliuos pois. Kaada laite kyljelleen ja valuta kalkinpoistoliuos ulos laitteesta.
- Huuhtelee laite perusteellisesti raikkaalla vedellä.
- Toista tämä toimenpide tarvittaessa.

## Puhdistamisen ja kalkin poistamisen jälkeen

### Kalkinpoistotyynyn asettaminen

- Aseta puhdistettu kalkinpoistotyyny tai uusi kalkinpoistotyyny [4] kuumavesisäiliöön [5].

### Laitteen kokoaminen

- Aseta höyrytorni [3] takaisin paikalleen ilmankostuttimeen. Paina höyrysuutin [1] höyrytornin [3] yläosassa olevaan aukkoon.
- Kierrä vesisäiliön [8] korkki [9] kiinni. Aseta vesisäiliö [8] takaisin paikalleen ilmankostuttimeen.
- Aseta kansi [2] ilmankostuttimen päälle.

## 9. LISÄVARUSTEET JA VARAOSAT

Lisä- ja varaosia on saatavana osoitteesta [www.beurer.com](http://www.beurer.com) tai ottamalla yhteyttä paikalliseen asiakaspalveluun (asiakaspalveluosoitteiden luettelo).

Lisä- ja varaosia saa ostettua myös jälleenmyyjältä.

Tuote	Tuote- tai tilausnumero
10 x Kalkinpoistotyyny	163.141

## 10. ONGELMIEN RATKAISU

Ongelma	Syy	Ratkaisu
Höyrytoiminto ei käynnisty	Laitteeseen ei ole kytketty virtaa.	Kiinnitä verkkopistoke [11] pistorasiaan ja käynnistä laite.
	Vesisäiliö [8] on tyhjä.	Täytä vesisäiliö.
	Vesisäiliötä [8] ei ole asetettu paikalleen oikein.	Aseta vesisäiliö [8] paikalleen oikein.
Laite ei ole tiivis	Vesisäiliö [8] ei ole tiivis.	Hanki uusi vesisäiliö [8].
	Vesisäiliötä [8] ei ole suljettu oikein.	Sulje vesisäiliön korkki [9] oikein.
	Höyrytornia [3] ei ole asetettu paikalleen tai sitä ei ole asetettu paikalleen oikein.	Aseta höyrytorni [3] paikalleen oikein.
Höyrytoiminnon käynnistyminen kestää	Vesisäiliössä [8] on erittäin kylmää vettä.	Täytä säiliö lämpimällä vedellä.
	Laitteeseen on kerääntynyt erittäin paljon kalkkia.	Poista kalkki.
Punainen merkkivalo [A] palaa	Vesisäiliö [8] on tyhjä.	Täytä vesisäiliö.
	Säiliön korkin [9] venttiili on täynnä likaa.	Puhdista venttiili.
	Laitteeseen on kerääntynyt erittäin paljon kalkkia.	Poista kalkki.
	Vesisäiliötä [8] ei ole suljettu oikein.	Sulje vesisäiliön korkki [9] oikein.
	Vesisäiliötä [8] ei ole asetettu paikalleen oikein.	Aseta vesisäiliö [8] paikalleen oikein.

Jos ongelma ei ratkea, ota yhteyttä asiakaspalveluun.

## 11. HÄVITTÄMINEN

Ympäristösyistä käytöstä poistettua laitetta ei saa hävittää tavallisen talousjätteen mukana. Hävitä käytöstä poistettu laite viemällä se asianmukaiseen keräys- ja kierrätyspisteeseen. Laite tulee hävittää EU:n antaman sähkö- ja elektroniikkaromua koskevan WEEE-direktiivin (Waste Electrical and Electronic Equipment) mukaisesti. Saat lisätietoja paikallisilta jätehuoltoviranomaisilta.



## 12. TEKNISET TIEDOT

Nimellisteho	365 W
Nimellisjännite	230 V / 50 Hz
Vesisäiliön tilavuus	Noin 6 litraa
Höyryteho	Taso I: noin 200 ml/h Taso II: noin 400 ml/h
Ylikuumenemissuoja	Toimii termostaatilla
Kuivumissuoja	Kun lämmityspäässä ei ole enää tarpeeksi vettä, laite sammuu automaattisesti. Laite määrittää vedenkorkeuden anturin avulla.

Tehotasot	Kaksi tasoa
Paino	noin 3,0 kg
Mitat (L / K / S)	310 / 230 / 350 mm
Liitântä	Kiinteä verkkojohto, noin 1,4 metriä pitkä

### **13. TAKUU / HUOLTO**

Tarkempia tietoja takuusta ja takuehdoista löytyy mukana toimitetusta takuulomakkeesta.

686.05\_LB55\_2024-07-05\_07\_IM2\_BEU\_DA-SV-NO-FI

