



NL Cosmeticspiegel met verlichting
Gebruiksaanwijzing



Lees deze gebruiksaanwijzing aandachtig door, bewaar deze voor later gebruik, laat deze ook door andere gebruikers lezen en neem alle aanwijzingen in acht.

WAARSCHUWING

- Het apparaat is alleen bestemd voor thuis-/privégebruik, niet voor commercieel gebruik.
- Dit apparaat kan worden gebruikt door kinderen van 8 jaar en ouder en door personen met een beperkt fysiek, zintuiglijk of mentaal vermogen of gebrek aan ervaring of kennis, maar alleen als zij het apparaat onder toezicht gebruiken of zijn geïnstrueerd over het veilige gebruik van het apparaat en zij de daaruit voortkomende gevaren begrijpen.
- Kinderen mogen niet met het apparaat spelen.
- Het apparaat mag niet door kinderen worden gereinigd of onderhouden, tenzij dit onder toezicht gebeurt.
- U mag het apparaat in geen geval openen of zelf repareren. Wanneer u dit toch doet, kan een storingsvrije werking niet langer worden gegarandeerd. Wanneer u deze instructie niet in acht neemt, vervalt de garantie.

Geachte klant,

We zijn blij dat u voor een product uit ons assortiment hebt gekozen. Onze naam staat voor hoogwaardige en uitgebreid geteste kwaliteitsproducten op het gebied van warmte, gewicht, bloeddruk, lichaamstemperatuur, polsslag, zachte therapie, massage, beauty en lucht. Neem deze gebruiksaanwijzing aandachtig door, bewaar deze voor later gebruik, laat deze ook door andere gebruikers lezen en neem alle aanwijzingen in acht.

Met vriendelijke groet,
Uw Beurer-team

Inhoud

| | | | |
|---|---|---------------------------------|---|
| 1. Omvang van de levering | 2 | 6. Ingebruikname | 5 |
| 2. Verklaring van de symbolen | 3 | 7. Reiniging en onderhoud | 5 |
| 3. Waarschuwingen en veiligheidsrichtlijnen | 3 | 8. Verwijdering | 5 |
| 4. Voorgescreven gebruik | 4 | 9. Technische gegevens | 6 |
| 5. Apparaatbeschrijving | 5 | 10. Garantie/service | 6 |

1. Omvang van de levering

Controleer of de buitenkant van de verpakking van het apparaat intact is en of alle onderdelen aanwezig zijn. Alvorens het apparaat te gebruiken, moet worden gecontroleerd of het apparaat en de toebehoren zichtbaar beschadigd zijn en moet al het verpakkingsmateriaal worden verwijderd. Wij adviseren u om het apparaat bij twijfel niet te gebruiken en contact op te nemen met de verkoper of met de betreffende klantenservice.

- 1 x Cosmeticspiegel met verlichting
- 3 x AAA-batterijen van 1,5 V
- 1 x Deze gebruiksaanwijzing

2. Verklaring van de symbolen

In de gebruiksaanwijzing, op de verpakking en op het typeplaatje van het apparaat worden de volgende symbolen gebruikt:

| | |
|---|--|
|  | WAARSCHUWING Verwijzing naar verwondingsgevaar of gevaar voor uw gezondheid. |
|  | LET OP Verwijzing naar mogelijke schade aan apparaat/toebehoren. |
|  | Verwijzing Verwijzing naar belangrijke informatie. |
|  | Gebruiksaanwijzing lezen |
|  | Alleen in afgesloten ruimtes gebruiken. |
|  PAP | Verpakking overeenkomstig de milieu-eisen verwijderen. |
|  | Verwijder het apparaat conform de EU-richtlijn voor afgedankte elektrische en elektronische apparatuur – WEEE (Waste Electrical and Electronic Equipment). |
|  | Batterijen die schadelijke stoffen bevatten, mogen niet met het huisvuil worden weggegooid |
|  | Fabrikant |
|  | CE-markering Dit product voldoet aan de eisen van de geldende Europese en nationale richtlijnen. |
|  | UKCA-markering (UK Conformity Assessed) |
|  | De producten voldoen aantoonbaar aan de eisen van de technische voorschriften van de Euraziatische Economische Unie (EEU). |

3. Waarschuwingen en veiligheidsrichtlijnen

Lees deze gebruiksaanwijzing zorgvuldig door! Het niet opvolgen van de volgende instructies kan leiden tot persoonlijk letsel of materiële schade. Bewaar de gebruiksaanwijzing en zorg ervoor dat deze ook toegankelijk is voor andere gebruikers. Draag deze handleiding samen met het apparaat over.

WAARSCHUWING

- **Bij direct zonlicht bestaat er een verhoogd risico op brandgevaar. Vermijd daarom direct zonlicht op het spiegeloppervlak.**
- Houd verpakkingsmateriaal buiten bereik van kinderen. Gevaar voor verstikking.
- Kinderen mogen het apparaat alleen onder toezicht gebruiken.
- Reparaties aan elektrische apparatuur mogen alleen worden verricht door speciaal daarvoor opgeleide personen. Ondeskundige reparaties kunnen leiden tot aanzienlijke gevaren voor de gebruiker.

Laat het apparaat in geval van een storing of beschadiging repareren door een gekwalificeerde reparateur.

Door oneigenlijk gebruik of het negeren van de instructies in deze gebruiksaanwijzing ontstaat er onder bepaalde omstandigheden brandgevaar!

Gebruik het apparaat daarom

- nooit zonder toezicht en laat het niet onbeheerd achter, vooral niet als er kinderen in de buurt zijn,
- nooit onder een afdekking, zoals een deken of kussen,
- nooit in de buurt van benzine of andere licht ontvlambare stoffen,
- alleen in droge binnenruimten (bijv. nooit in een badkuip of sauna).

Zorg ervoor dat het apparaat niet in aanraking komt met water of andere vloeistoffen.

Raak nooit een apparaat aan dat in het water is gevallen.



LET OP

- Alvorens het apparaat te gebruiken, moet worden gecontroleerd of het apparaat en de toebehoren zichtbaar beschadigd zijn. Wij adviseren u het apparaat bij twijfel niet te gebruiken en contact op te nemen met de verkoper of met de betreffende klantenservice.
- Open de behuizing onder geen beding.
- Houd het apparaat uit de buurt van spitse of scherpe voorwerpen.
- Gebruik het apparaat niet meer als het op de grond is gevallen of op andere wijze beschadigd is geraakt.
- Schakel het apparaat na elk gebruik en voor elke reiniging uit.

i Tips voor de omgang met batterijen

- Als vloeistof uit een batterijcel in aanraking komt met de huid of de ogen, moet u de betreffende plek met water spoelen en een arts raadplegen.
- ⚠ **Gevaar voor inslikken!** Kleine kinderen kunnen batterijen inslikken, met verstikking als gevolg. Bewaar batterijen daarom buiten bereik van kleine kinderen!
- Neem de aanduiding van de polariteit (plus (+) en min (-)) in acht.
- Als er een batterij is gaan lekken, moet u veiligheidshandschoenen aantrekken en het batterijvak met een droge doek reinigen.
- Bescherm de batterijen tegen overmatige hitte.
- ⚠ **Explosiegevaar!** Werp batterijen niet in vuur.
- Batterijen mogen niet worden opgeladen en niet worden kortgesloten.
- Haal de batterijen uit het batterijvak als u het apparaat langere tijd niet gebruikt.
- Gebruik alleen hetzelfde of een gelijkwaardig type batterij.
- Vervang altijd alle batterijen tegelijk.
- Gebruik geen accu's!
- Haal batterijen niet uit elkaar, open ze niet en hak ze niet in stukken.

4. Voorgescreven gebruik

De cosmeticaspiegel is uitsluitend bestemd om ondersteuning te bieden bij de dagelijkse huidverzorging, bijvoorbeeld om de aangebrachte cosmetica te beoordelen. De spiegel is hiervoor voorzien van een spiegelloppervlak dat 5 keer vergroot. De ingebouwde verlichting is uitsluitend bestemd om de aangebrachte cosmetica beter zichtbaar te maken en is niet geschikt voor het verlichten van ruimten.

- Het apparaat is alleen bedoeld voor het in deze gebruiksaanwijzing beschreven gebruik. De fabrikant is niet aansprakelijk voor schade die voortkomt uit onjuist of onzorgvuldig gebruik.
- Dit apparaat is alleen bedoeld voor thuisgebruik, niet voor commercieel gebruik.
- Dit apparaat mag niet worden gebruikt door personen (waaronder kinderen) met een beperkt fysiek, zintuiglijk of geestelijk vermogen of gebrek aan ervaring of kennis. Gebruik door deze personen is alleen toegestaan wanneer het plaatsvindt onder toezicht van een voor hun veiligheid verantwoordelijke persoon, of wanneer zij van deze persoon aanwijzingen hebben ontvangen over het gebruik van het apparaat.
- Er dient toezicht te worden gehouden op kinderen, zodat zij niet met het apparaat spelen.

5. Apparaatbeschrijving

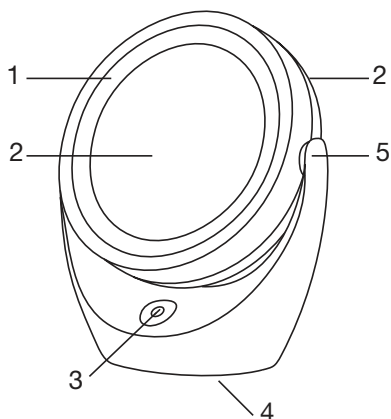

1. Ledverlichting
2. Spiegelvlakken (gewoon/5xvergroet)
3. Aan-/uitknop
4. Batterijvak
5. Draaibare geleiding

6. Ingebruikname

- Indien aanwezig verwijdert u de isolatiestrook van de batterijen bij het deksel van het batterijvak of de beschermfolie van de batterijen en plaatst u de batterijen met de juiste polariteit in het batterijvak.
- Controleer het apparaat op beschadigingen.
- De spiegel kan naar keuze met de gewone zijde of met de vergrotende zijde worden gebruikt. Draai het spiegeloppervlak daarvoor naar de gewenste zijde. De verlichting kan met de knop op de voet worden in- of uitgeschakeld.

7. Reiniging en onderhoud

- Schakel het apparaat voor elke reiniging uit.
- Reinig het apparaat met een zachte, licht vochtige doek en een mild reinigingsmiddel.
- Reinig het apparaat alleen op de voorgeschreven manier. Er mogen geen vloeistoffen in het apparaat of de toebehoren binnendringen.
- Gebruik het apparaat pas weer wanneer het helemaal droog is.
- Reinig het apparaat niet in een vaatwasmachine!
- Gebruik geen bijtende reinigingsmiddelen of harde borstels!

8. Verwijdering

Met het oog op het milieu mag het apparaat aan het einde van zijn levensduur niet met het gewone huisvuil worden weggegooid. U kunt het apparaat inleveren bij gespecialiseerde inzamelpunten in uw land. Verwijder het apparaat conform de EU-richtlijn voor afgedankte elektrische en elektronische apparatuur – WEEE (Waste Electrical and Electronic Equipment). Voor meer informatie kunt u contact opnemen met de verantwoordelijke instanties voor afvalverwijdering in uw gemeente.

Deponeer de gebruikte, volledig lege batterijen in de daarvoor specifiek bestemde afvalbakken of bied ze bij het afvalverwerkingsstation of de elektriciteitszaak aan als chemisch afval. U bent wettelijk verplicht de batterijen correct te verwijderen.

Deze tekens kunt u aantreffen op batterijen met schadelijke stoffen:

Pb = batterij bevat lood,

Cd = batterij bevat cadmium,

Hg = batterij bevat kwik.

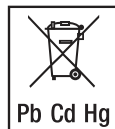

9. Technische gegevens

| | |
|-----------------------|--------------------------------|
| Voedingsspanning: | 4,5 V DC (3x batterijtype AAA) |
| Gewicht: | 340 g |
| Afmetingen: | ca. 16 x 9 x 19 cm |
| Vergrotingsfactor: | 1 zijde 5-voudig |
| Verlichtingsarmatuur: | 12 LEDs |

10. Garantie/service

Beurer GmbH, Söflinger Straße 218, D-89077 Ulm (hierna “Beurer” genoemd) verleent onder de hierna genoemde voorwaarden en in de hierna beschreven omvang garantie voor dit product.

De hierna genoemde garantievoorwaarden laten de wettelijke garantieverplichtingen van de verkoper uit de koopovereenkomst met de koper onverlet.

De garantie geldt bovendien onverminderd de dwingende wettelijke aansprakelijkheidsbepalingen.

Beurer garandeert de probleemloze werking en de volledigheid van dit product.

De wereldwijde garantieperiode bedraagt 3 jaar vanaf het moment van aankoop van het nieuwe, ongebruikte product door de koper.

Deze garantie geldt alleen voor producten die de koper als consument heeft aangeschaft en die de koper uitsluitend voor persoonlijke doeleinden in het kader van thuisgebruik gebruikt.

Het Duitse recht is van toepassing.

Als dit product tijdens de garantieperiode onvolledig of wat betreft de werking gebrekkig overeenkomstig de volgende bepalingen blijkt te zijn, zal Beurer overeenkomstig deze garantievoorwaarden een gratis vervangende levering of reparatie verzorgen.

Als de koper een garantieclaim wil indienen, neemt hij eerst contact op met de lokale verkoper: zie de meegeleverde lijst “Service International” met serviceadressen.

De koper krijgt dan nadere informatie over de afwikkeling van de garantieclaim, bijvoorbeeld over waar hij het product naartoe moet sturen of welke documenten nodig zijn.

Er kan alleen aanspraak op garantie worden gemaakt als de koper

- een kopie van de factuur/aankoopbon en
 - het originele product
- aan Beurer of een geautoriseerde partner van Beurer kan overleggen.

Uitdrukkelijk uitgesloten van deze garantie zijn

- slijtage die veroorzaakt is door normaal gebruik of verbruik van het product;
- met dit product meegeleverde toebehoren die bij correct gebruik slijten of verbruikt worden (bijvoorbeeld batterijen, accu’s, manchetten, afdichtingen, elektroden, lampen, opzetstukken en inhalator toebehoren);
- producten die oneigenlijk en/of anders dan vermeld in de bepalingen van de gebruiksaanwijzing gebruikt, gereinigd, opgeborgen of onderhouden zijn en producten die door de koper of door een niet door Beurer geautoriseerd servicecenter geopend, gerepareerd of omgebouwd zijn;
- schade die tijdens het transport tussen fabrikant en klant en/of tussen servicecenter en klant ontstaat;
- producten die als B-stockartikelen of als gebruikte artikelen gekocht zijn;
- gevolgschade die op een gebrek van dit product berust (voor dit geval kunnen echter aanspraken uit productaansprakelijkheid of uit andere dwingende wettelijke aansprakelijkheidsbepalingen bestaan).

Reparaties of een complete vervanging verlengen in geen geval de garantieperiode.

