

beurer

LR 220



DE	Luftreiniger Gebrauchsanweisung	IT	Depuratore d'aria Istruzioni per l'uso.....	2	47
EN	Air purifier Instructions for use	TR	Hava temizleyici Kullanım kılavuzu	14	58
FR	Purificateur d'air Mode d'emploi.....	RU	Воздухоочиститель Инструкция по применению.....	25	69
ES	Purificador de aire Instrucciones de uso.....	PL	Oczyszczacz powietrza Instrukcja obsługi.....	36	81



Lesen Sie diese Gebrauchsanweisung sorgfältig durch, bewahren Sie sie für den späteren Gebrauch auf, machen Sie sie anderen Benutzern zugänglich und beachten Sie die Hinweise.

! WARNUNG

- Das Gerät ist nur für den Einsatz im häuslichen/privaten Umfeld bestimmt, nicht im gewerblichen Bereich.
- Dieses Gerät kann von Kindern ab 8 Jahren und darüber sowie von Personen mit verringerten physischen, sensorischen oder mentalen Fähigkeiten oder Mangel an Erfahrungen und Wissen benutzt werden, wenn sie beaufsichtigt oder bezüglich des sicheren Gebrauchs des Gerätes unterwiesen wurden und die daraus resultierenden Gefahren verstehen.
- Kinder dürfen nicht mit dem Gerät spielen.
- Reinigungs- und Benutzer-Wartung dürfen nicht von Kindern ohne Beaufsichtigung durchgeführt werden.
- Trennen Sie das Gerät während dem Reinigen vom Netz.
- Reinigen Sie das Gerät nur in der angegebenen Weise. Es darf keinesfalls Flüssigkeit in die Ventilatoreinheit eindringen.
- Verwenden Sie keine lösungsmittelhaltigen Reiniger.
- Wenn die Netzanschlussleitung dieses Geräts beschädigt wird, muss sie entsorgt werden. Ist sie nicht abnehmbar, muss das Gerät entsorgt werden.

Inhaltsverzeichnis

1. Lieferumfang	3	7.3 Timer-Funktion	9
2. Zeichenerklärung	3	7.4 Filterwechsel	9
3. Bestimmungsgemäßer Gebrauch	3	8. Reinigung und Pflege	10
4. Warn- und Sicherheitshinweise	4	8.1 Filter reinigen	10
5. Gerätebeschreibung	6	8.2 Gehäuse reinigen	10
6. Inbetriebnahme	8	8.3 Aufbewahrung	10
6.1 Luftreiniger entnehmen	8	9. Zubehör- und Ersatzteile	11
6.2 Luftreiniger aufstellen	8	10. Was tun bei Problemen?	11
7. Anwendung	8	11. Entsorgung	12
7.1 Luftreiniger einschalten	8	12. Technische Angaben	13
7.2 Lüftergeschwindigkeit wählen	8	13. Garantie / Service	13

1. Lieferumfang

Überprüfen Sie den Lieferumfang auf äußere Unversehrtheit der Kartonverpackung und auf die Vollständigkeit des Inhalts. Vor dem Gebrauch ist sicherzustellen, dass das Gerät und Zubehör keine sichtbaren Schäden aufweisen und jegliches Verpackungsmaterial entfernt wird. Benutzen Sie es im Zweifelsfall nicht und wenden Sie sich an Ihren Händler oder an die angegebene Kundendienstadresse.

- 1x Luftreiniger
- 1x Filter (Vorfilter / HEPA-Filter Klasse H 13 / Aktivkohle)
- 1x Diese Gebrauchsanweisung

2. Zeichenerklärung

Auf dem Gerät, in der Gebrauchsanweisung, auf der Verpackung und auf dem Typschild des Geräts werden folgende Symbole verwendet:

	WARNUNG Warnhinweis auf Verletzungsgefahren oder Gefahren für Ihre Gesundheit		Hersteller
	Achtung Sicherheitshinweis auf mögliche Schäden an Gerät/Zubehör		CE-Kennzeichnung Dieses Produkt erfüllt die Anforderungen der geltenden europäischen und nationalen Richtlinien.
	Produktinformation Hinweis auf wichtige Informationen		Konformitätsbewertungszeichen für Großbritannien
	Produkt und Verpackungskomponenten trennen und entsprechend der kommunalen Vorschriften entsorgen.		Kennzeichnung zur Identifikation des Verpackungsmaterials. A = Materialabkürzung, B = Materialnummer: 1-7 = Kunststoffe, 20-22 = Papier und Pappe
	Anweisung lesen		Die Produkte entsprechen nachweislich den Anforderungen der Technischen Regelwerke der EAWU
	(Elektro-)Gerät darf nicht über den Hausmüll entsorgt werden		Das Gerät ist doppelt schutzisoliert und entspricht damit der Schutzklasse 2.
	Nur zum Gebrauch in geschlossenen Räumen		Importeur Symbol

3. Bestimmungsgemäßer Gebrauch

Dieser Luftreiniger ist ausschließlich zur Reinigung der Luft in Innenräumen bestimmt. Verwenden Sie dieses Gerät nur für den Zweck für den es entwickelt wurde und auf die in der Gebrauchsanweisung angegebene Art und Weise. Jeder unsachgemäße Gebrauch kann gefährlich sein. Jegliche andere Verwendung, die nicht vom Hersteller empfohlen wird, kann zu Bränden, Stromschlägen oder Verletzungen von Personen führen. Der Hersteller kann nicht für Schäden haftbar gemacht werden, die durch unsachgemäßen oder leichtsinnigen Gebrauch entstehen.

! WARNUNG

Wenn Sie an einer schweren Krankheit der Atemwege oder Lunge leiden, befragen Sie vor der Benutzung des Luftreinigers Ihren Arzt.

4. Warn- und Sicherheitshinweise

Lesen Sie die Hinweise sorgfältig! Ein Nichtbeachten der nachfolgenden Hinweise kann Personen- oder Sachschäden verursachen.

WARNUNG

Halten Sie Kinder von Verpackungsmaterial fern. Es besteht Erstickungsgefahr.

Stromschlag

WARNUNG

Wie jedes elektrische Gerät ist auch dieser Luftreiniger vorsichtig und umsichtig zu gebrauchen, um Gefahren durch elektrische Schläge zu vermeiden.

- Benutzen Sie das Gerät nicht, wenn das Gerät oder Zubehör sichtbare Schäden aufweisen (zum Beispiel wenn Kabel oder Netzstecker beschädigt sind, wenn sich der Motorlüfter nicht dreht, nach einer Fehlfunktion des Geräts oder wenn es heruntergefallen oder in irgendeiner Weise beschädigt wurde. Wenden Sie sich in diesem Fall an den Kundendienst).
- Betreiben Sie das Gerät nur mit der auf dem Gerät notierten Netzspannung (das Typschild befindet sich auf der Rückseite des Geräts).
- Betreiben Sie das Gerät nicht während eines Gewitters.
- Schalten Sie das Gerät im Falle von Defekten oder Betriebsstörungen sofort aus und trennen Sie das Gerät vom Stromanschluss.
- Ziehen Sie nicht am Stromkabel oder am Gerät um den Netzstecker aus der Steckdose zu ziehen.
- Halten oder tragen Sie das Gerät niemals am Netzkabel. Halten Sie Abstand zwischen dem Kabel und warmen Oberflächen.
- Schalten Sie das Gerät immer aus, bevor Sie den Netzstecker ziehen.
- Ziehen Sie den Netzstecker niemals mit nassen oder feuchten Händen heraus.
- Stecken Sie das Gerät direkt in eine richtige Netzsteckdose, um die Gefahr eines Brandes oder Stromschlags zu vermeiden.
- Zum Schutz vor elektrischen Gefahren NICHT in Wasser oder andere Flüssigkeiten eintauchen. Nicht in der Nähe von Wasser verwenden.
- Kinder können die mit der Verwendung elektrischer Geräte verbundenen Gefahren nicht einschätzen. Beaufsichtigen Sie Kinder daher immer, wenn sie sich in der Nähe des Geräts aufhalten.
- Ziehen Sie immer den Netzstecker des Luftreinigers, bevor Sie ihn bewegen, den Gehäuseboden öffnen, die Filter wechseln oder reinigen oder wenn der Luftreiniger nicht verwendet wird.
- Stecken Sie keine Gegenstände in Geräteöffnungen oder in die rotierenden Teile. Achten Sie darauf, dass die beweglichen Teile sich immer frei bewegen können. Lassen Sie niemals Gegenstände in die Geräteöffnungen fallen.
- Betreiben Sie das Gerät nicht im Freien.
- Blockieren Sie niemals die Luftöffnungen oder Gitter/Auslässe und stellen Sie das Gerät nicht auf eine weiche Oberfläche wie z. B. ein Bett oder ein Sofa, da das Gerät sonst umkippen und die Lufteinlass- oder Luftauslassöffnung blockiert werden könnte.
- Legen Sie KEINE Gegenstände auf das Gerät.
- Verlegen Sie das Kabel NICHT unter dem Teppich.
- Decken Sie das Kabel NICHT mit Teppichen, Läufern oder dergleichen ab.
- Verlegen Sie das Kabel NICHT unter Möbeln oder Geräten.
- Verlegen Sie das Kabel NICHT in stark frequentierten Bereichen.
- Verlegen Sie das Kabel so, dass es keine Stolperfalle darstellt.
- Versuchen Sie NICHT, elektrische oder mechanische Funktionen an diesem Gerät zu reparieren oder zu verstellen. Andernfalls erlischt Ihre Garantie. Innerhalb des Geräts gibt es keine Teile, die vom Benutzer gewartet werden können. Alle Wartungsarbeiten dürfen nur von qualifiziertem Personal durchgeführt werden.
- Um die Gefahr eines Brandes oder Stromschlags zu verringern, verwenden Sie dieses Gerät nicht mit einem Festkörper-Drehzahlregler.
- Stellen Sie sicher, dass die Öffnungen des Geräts und die Netzleitung nicht mit Wasser, Dampf oder anderen Flüssigkeiten in Berührung kommen.
- Greifen Sie keinesfalls nach einem Gerät, das ins Wasser gefallen ist. Ziehen Sie sofort den Netzstecker.

Brandgefahr

WARNUNG

Bei nicht bestimmungsgemäßem Gebrauch bzw. Missachtung der vorliegenden Gebrauchsanweisung besteht unter Umständen Brandgefahr!

- Betreiben Sie das Gerät nie unter einer Abdeckung, wie z.B. Decke, Kissen, etc.
- Betreiben Sie das Gerät nie in der Nähe von Benzin oder anderen leicht entflammaren Stoffen.
- Legen Sie das Kabel nicht in die Nähe von Heizregistern, Heizkörpern, Öfen oder Heizstrahlern, um die Brandgefahr zu verringern.
- Betreiben Sie das Gerät nicht in der Nähe von brennbaren oder explosiven Gasgemischen.
- Halten Sie das Gerät von Wärmequellen fern, da das Gehäuse schmelzen und ein Feuer auslösen könnte.

Reparatur

WARNUNG

- Reparaturen an Elektrogeräten dürfen nur von Fachkräften durchgeführt werden. Durch unsachgemäße Reparaturen können erhebliche Gefahren für den Benutzer entstehen. Wenden Sie sich bei Reparaturen an den Kundenservice oder an einen autorisierten Händler.
- Die Ventilatoreinheit darf nicht geöffnet werden.

Handhabung

ACHTUNG

- Schalten Sie nach jedem Gebrauch und vor jeder Reinigung das Gerät aus und ziehen Sie den Stecker aus der Steckdose.
- Stellen Sie keine Gegenstände auf dem Gerät ab.
- Schützen Sie das Gerät vor hohen Temperaturen.
- Schützen Sie das Gerät vor Sonnenstrahlen und Stößen und lassen Sie es nicht fallen.
- Schütteln Sie niemals das Gerät.
- Stellen Sie das Gerät auf eine feste, waagerechte und trockene Unterlage.
- Verlegen Sie das Kabel stolpersicher.

5. Gerätbeschreibung

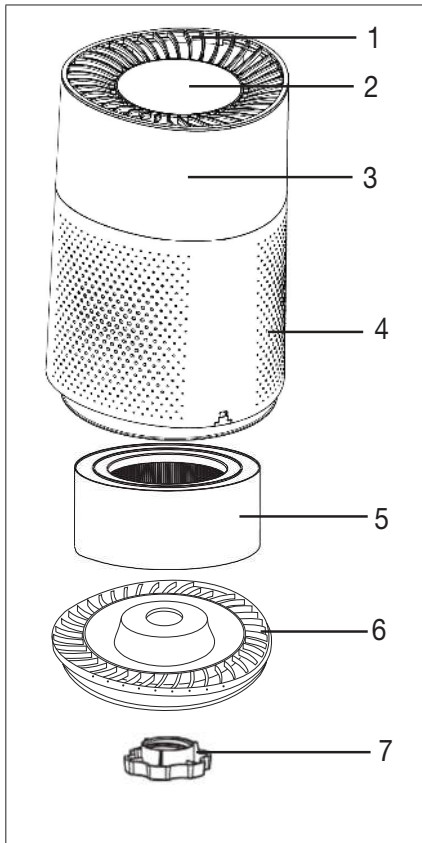

1. Luftauslass

2. Bedienpanel

3. Gehäuse

4. Lufteinlass

5. Filter (Vorfilter/HEPA-Filter H 13/Aktivkohle)

Vorfilter: Filtert groben Staub und Schmutz, z.B. Haare

HEPA-Filter H 13: Filtert Partikel wie Bakterien, Viren, Milben, Pollen und Feinstaub

Aktivkohle: Gegen schädliche Gase und unangenehme Gerüche

6. Gehäuseboden

7. Drehverschluss zum Wechseln des Filters

Display und Tasten

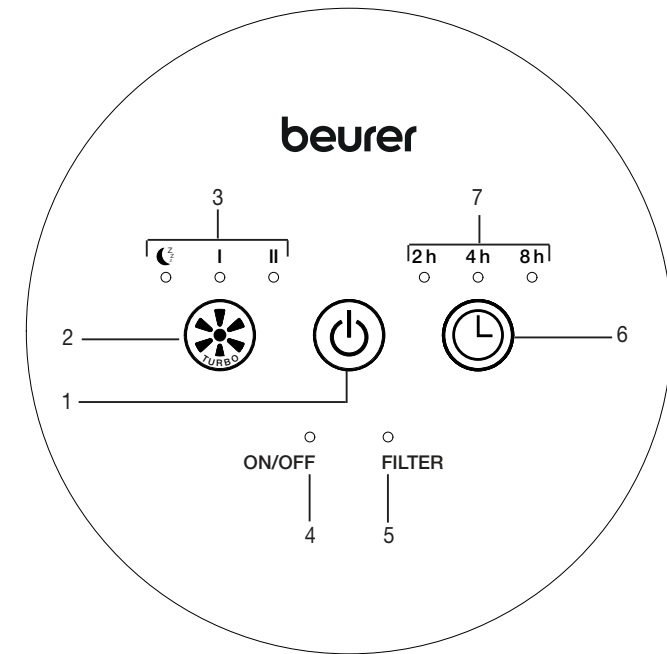

1 EIN/AUS-Taste

Zum Ein/Ausschalten des Geräts

2 LÜFTERGESCHWINDIGKEIT-Taste

Zum Einstellen der Lüftergeschwindigkeit.

3 LÜFTERGESCHWINDIGKEIT-Anzeige

I = niedrige Lüftergeschwindigkeit

II = hohe Lüftergeschwindigkeit

I & II = Turbomodus

☾ = Nachtmodus

4 ON/OFF-Anzeige

Wenn die ON/OFF-Anzeige leuchtet, ist der Luftreiniger eingeschaltet.

5 FILTER-Anzeige

Die FILTER-Anzeige leuchtet nach 4260 Betriebsstunden automatisch auf und signalisiert Ihnen, dass der Filter ausgetauscht werden muss.

6 TIMER-Taste

Zum Einschalten und Auswählen des Timers.

7 TIMER-Anzeige

2h = 2 Stunden Timerdauer

4h = 4 Stunden Timerdauer

8h = 8 Stunden Timerdauer

6. Inbetriebnahme

6.1 Luftreiniger entnehmen

1. Öffnen Sie die Kartonverpackung.
2. Lassen Sie den Folienbeutel verschlossen und nehmen Sie das Gerät nach oben heraus.
3. Entfernen Sie nun alle Folien. Entnehmen Sie den Kombifilter aus dem Gerät (siehe Kapitel „Filterwechsel“) und nehmen Sie ihn aus der Folie heraus. Setzen Sie den Kombifilter anschließend wieder in das Gerät ein.
4. Überprüfen Sie Gerät, Netzstecker und Kabel auf Beschädigungen.

6.2 Luftreiniger aufstellen

1. Stellen Sie den Luftreiniger auf einen ebenen, festen Untergrund, um Vibrationen und Lärm zu vermeiden.

⚠ ACHTUNG

- Wenn Sie den Luftreiniger neu positionieren möchten, tragen Sie ihn ausschließlich mit beiden Händen aufrecht.
2. Stellen Sie den Luftreiniger so auf, dass um das Gerät herum 30 cm Freiraum zu allen Seiten besteht.
 3. Achten Sie darauf, dass Lufteinlass und Luftauslass niemals blockiert sind.

7. Anwendung

7.1 Luftreiniger einschalten

1. Befolgen Sie die Anweisungen aus Kapitel „Inbetriebnahme“.
2. Stecken Sie den Netzstecker in die Steckdose. Verlegen Sie das Kabel stolpersicher.
3. Um den Luftreiniger einzuschalten, drücken Sie die EIN/AUS-Taste .



Hinweis

Bei der ersten Inbetriebnahme ist der Luftreiniger auf Stufe I.

7.2 Lüftergeschwindigkeit wählen

Der Luftreiniger besitzt drei dauerhafte Lüftergeschwindigkeiten (Stufe I / Stufe II / Nachtmodus) sowie einen 15-minütigen Turbomodus.

Stufe I

Der Lüfter des Luftreinigers arbeitet auf niedriger Stufe.

Stufe II





Der Lüfter des Luftreinigers arbeitet auf hoher Stufe.

Turbomodus

Im Turbomodus arbeitet der Lüfter des Luftreinigers für 15 Minuten auf höchster Stufe. Auf dem Display beginnen I und II zu leuchten. Nach Ablauf der 15 Minuten schaltet der Luftreiniger automatisch auf Stufe I.



Nachtmodus

Im Nachtmodus arbeitet der Lüfter des Luftreinigers besonders leise auf niedrigster Stufe. Nach 5 Sekunden erlischt das beleuchtete Display. Um den Nachtmodus zu beenden, drücken Sie eine beliebige Taste. Der Lüfter arbeitet auf Stufe I weiter.

1x EIN/AUS-Taste  drücken	= Luftreiniger schaltet sich ein und beginnt auf Stufe I
1x Lüftergeschwindigkeit-Taste  drücken	= Luftreiniger schaltet auf Stufe II
2x Lüftergeschwindigkeit-Taste  drücken	= Der Luftreiniger schaltet in den Turbomodus
3x Lüftergeschwindigkeit-Taste  drücken	= Luftreiniger schaltet in den Nachtmodus
4x Lüftergeschwindigkeit-Taste  drücken	= Luftreiniger schaltet zurück auf Stufe I

7.3 Timer-Funktion

Der Luftreiniger besitzt eine Timer-Funktion, mit der Sie festlegen können, in wie vielen Stunden sich der Luftreiniger selbstständig ausschalten soll. Der Luftreiniger besitzt drei Timer-Zeiten: 2h (zwei Stunden), 4h (vier Stunden) und 8h (acht Stunden). Die automatische Abschaltung erfolgt nach Ablauf der eingestellten Zeit in allen Lüftergeschwindigkeits-Stufen.

- Um zwischen den einzelnen Timer-Zeiten zu wechseln, drücken Sie die TIMER-Taste . In der TIMER-Anzeige des Displays leuchtet die aktuell eingestellte TIMER-Zeit auf (2h, 4h oder 8h). Der Luftreiniger schaltet sich nun automatisch nach Ablauf des eingestellten Stundenwerts aus.
- Um den Timer auszuschalten, drücken Sie so oft die TIMER-Taste , bis kein Licht mehr in der TIMER-Anzeige aufleuchtet. Der Luftreiniger reinigt nun kontinuierlich.

7.4 Filterwechsel

Sie sollten den dreischichtigen Filter nach 4260 Betriebsstunden durch einen Neuen ersetzen. Nach 4260 Betriebsstunden leuchtet auf dem Display die FILTER-Anzeige dauerhaft rot. Um den Filter zu wechseln, gehen Sie wie folgt vor:

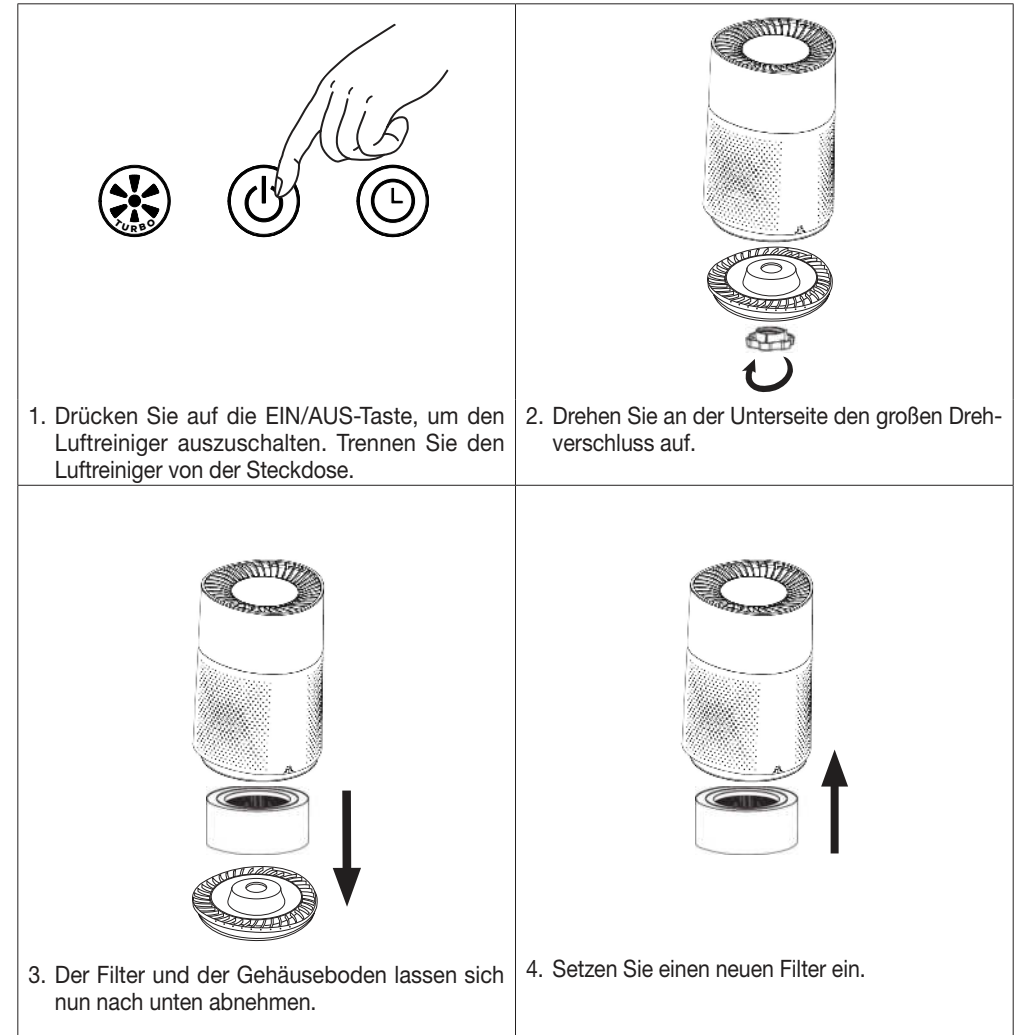

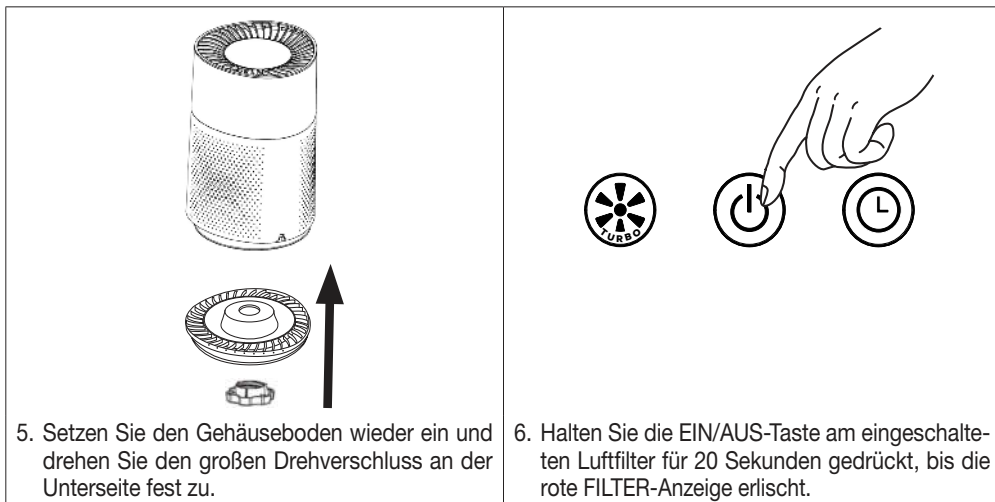

1. Drücken Sie auf die EIN/AUS-Taste, um den Luftreiniger auszuschalten. Trennen Sie den Luftreiniger von der Steckdose.
2. Drehen Sie an der Unterseite den großen Drehverschluss auf.
3. Der Filter und der Gehäuseboden lassen sich nun nach unten abnehmen.
4. Setzen Sie einen neuen Filter ein.



5. Setzen Sie den Gehäuseboden wieder ein und drehen Sie den großen Drehverschluss an der Unterseite fest zu.

6. Halten Sie die EIN/AUS-Taste am eingeschalteten Luftfilter für 20 Sekunden gedrückt, bis die rote FILTER-Anzeige erlischt.

-  Achten Sie darauf, den Gehäuseboden mit dem Gehäuse mittels der Aussparungen korrekt zu verbinden, bevor Sie den Drehverschluss zudrehen.
-  Wenn Sie den Filter in bestimmten persönlichen Zeitrhythmen wechseln möchten (z.B. alle 6 Monate), befindet sich auf der oberen Kante des Filters ein Sticker, auf dem Sie ein Datum eintragen können.

8. Reinigung und Pflege

WARNUNG

Vergewissern Sie sich vor jeder Reinigung, dass der Netzstecker des Luftreinigers ausgesteckt ist!

8.1 Filter reinigen

Eine regelmäßige Reinigung des Filters (einmal im Monat) ist Voraussetzung für einen hygienischen, störungsfreien Betrieb. Reinigen Sie die Außenseiten des Filters mit dem Bürstenaufsatz eines Staubsaugers oder einem trockenen Tuch.

ACHTUNG

Der dreischichtige Filter sollte nach 4260 Betriebsstunden gewechselt werden (siehe Kapitel „Filterwechsel“). Der dreischichtige Filter kann nicht gewaschen werden.

8.2 Gehäuse reinigen

Reinigen Sie das Gehäuse des Luftreinigers mit einem leicht angefeuchteten Tuch (Wasser oder eine milde Reinigungslösung). Verwenden Sie keine Lösungsmittel, andere aggressive Reinigungs- / Scheuermittel oder Alkohol, da die Oberfläche beschädigt werden könnte.

8.3 Aufbewahrung

Wenn Sie das Gerät längere Zeit nicht verwenden, empfehlen wir Ihnen, es gereinigt in der Originalverpackung in trockener Umgebung und ohne Beschwerung aufzubewahren.

9. Zubehör- und Ersatzteile

Für den Erwerb von Zubehör- und Ersatzteilen besuchen Sie www.beurer.com oder wenden Sie sich an die jeweilige Serviceadresse (lt. Serviceadressliste) in Ihrem Land. Außerdem sind Zubehör- und Ersatzteile zusätzlich im Handel erhältlich.

Bezeichnung	Artikel- bzw. Bestellnummer
Filter (Vorfilter / HEPA-Filter Klasse H13 / Aktivkohle)	680.07

10. Was tun bei Problemen?

Problem	Mögliche Ursache	Behebung
Der Luftreiniger lässt sich nicht einschalten.	Der Gehäuseboden ist nicht korrekt eingesetzt.	Vergewissern Sie sich, dass der Gehäuseboden korrekt eingesetzt ist.
	Der dreischichtige Filter ist überhaupt nicht oder nicht korrekt eingesetzt.	Vergewissern Sie sich, dass der dreischichtige Filter korrekt eingesetzt ist.
	Das Steckernetzteil ist nicht eingesteckt.	Stecken Sie das Steckernetzteil in eine geeignete Steckdose.
Unzureichender Luftdurchlass	Der Filter ist verschmutzt.	Reinigen Sie den Filter (siehe Kapitel „Reinigung und Pflege“).
	Der Lufteinlass/-auslass ist blockiert.	Vergewissern Sie sich, dass der Lufteinlass/-auslass nicht blockiert ist.
Luftreiniger ist sehr laut	Es befindet sich ein Fremdkörper im Lufteinlass/-auslass.	Entfernen Sie den Fremdkörper aus dem Lufteinlass/-auslass.
	Der Filter ist verstopft.	Reinigen Sie den Filter (siehe Kapitel „Reinigung und Pflege“).
	Der Filter ist nicht korrekt eingesetzt.	Setzen Sie den Filter korrekt ein.
	Der Luftreiniger ist auf einer unebenen Oberfläche positioniert.	Positionieren Sie den Luftreiniger auf einer ebenen Oberfläche.

11. Entsorgung

Im Interesse des Umweltschutzes darf das Gerät am Ende seiner Lebensdauer nicht mit dem Hausmüll entfernt werden. Die Entsorgung kann über entsprechende Sammelstellen in Ihrem Land erfolgen. Befolgen Sie die örtlichen Vorschriften bei der Entsorgung der Materialien. Entsorgen Sie das Gerät gemäß der Elektro- und Elektronik Altgeräte EG-Richtlinie – WEEE (Waste Electrical and Electronic Equipment).



Bei Rückfragen wenden Sie sich bitte an die für die Entsorgung zuständige kommunale Behörde. Rücknahmestellen für Ihre Altgeräte erhalten Sie z. B. bei der örtlichen Gemeinde- bzw. Stadtverwaltung, den örtlichen Müllentsorgungsunternehmen oder bei Ihrem Händler.

Entsorgen Sie den Filter in einem separaten Einwegbeutel. Waschen Sie sich anschließend gründlich die Hände. Befolgen Sie den Rat der örtlichen Gesundheitsbehörden zum Umgang mit potenziell infizierten Oberflächen.

Hinweise für Verbraucher zur Altgeräteentsorgung und Verschrottung in Deutschland

Besitzer von Altgeräten können diese im Rahmen der durch die öffentlich-rechtlichen Entsorgungsträger eingerichteten und zur Verfügung stehenden Möglichkeiten der Rückgabe oder Sammlung von Altgeräten unentgeltlich abgeben, damit eine ordnungsgemäße Entsorgung der Altgeräte sichergestellt ist. Die Rückgabe ist gesetzlich vorgeschrieben.

Außerdem ist die Rückgabe unter bestimmten Voraussetzungen auch bei Vertreibern möglich.

Gemäß Elektro- und Elektronikgerätegesetz (ElektroG) sind die folgenden Vertreter zur unentgeltlichen Rücknahme von Altgeräten verpflichtet:

- Elektro-Fachgeschäfte, mit einer Verkaufsfläche für Elektro- und Elektronikgeräte von mindestens 400 Quadratmetern
- Lebensmitteläden mit einer Gesamtverkaufsfläche von mindestens 800 Quadratmetern, die mehrmals pro Jahr oder dauerhaft Elektro- und Elektronikgeräte anbieten und auf dem Markt bereitstellen.
- Versandhandel, wobei die Pflicht zur 1:1-Rücknahme im privaten Haushalt nur für Wärmeüberträger (Kühl-/ Gefriergeräte, Klimageräte u.a.), Bildschirmgeräte und Großgeräte gilt. Für die 1:1-Rücknahme von Lampen, Kleingeräten und kleinen IT- u. Telekommunikationsgeräten sowie die 0:1-Rücknahme müssen Versandhändler Rückgabemöglichkeiten in zumutbarer Entfernung zum Endverbraucher bereitstellen.

Diese Vertreter sind verpflichtet,

- bei der Abgabe eines neuen Elektro- oder Elektronikgerätes an einen Endnutzer ein Altgerät des Endnutzers der gleichen Geräteart, das im Wesentlichen die gleichen Funktionen wie das neue Gerät erfüllt, am Ort der Abgabe oder in unmittelbarer Nähe hierzu unentgeltlich zurückzunehmen und
- auf Verlangen des Endnutzers Altgeräte, die in keiner äußeren Abmessung größer als 25 Zentimeter sind, im Einzelhandelsgeschäft oder in unmittelbarer Nähe hierzu unentgeltlich zurückzunehmen; die Rücknahme darf nicht an den Kauf eines Elektro- oder Elektronikgerätes geknüpft werden und ist auf drei Altgeräte pro Geräteart beschränkt.

Enthalten die Produkte Batterien und Akkus oder Lampen, die aus dem Altgerät zerstörungsfrei entnommen werden können, müssen diese vor der Entsorgung entnommen werden und getrennt als Batterie bzw. Lampe entsorgt werden.

Sofern das alte Elektro- bzw. Elektronikgerät personenbezogene Daten enthält, sind Sie selbst für deren Löschung verantwortlich, bevor Sie es zurückgeben.

12. Technische Angaben

Modell	LR 220
Netzspannung / Leistung	siehe Typschild am Gerät
Maße (L x B x H)	220 x 220 x 340 mm
Gewicht	3,1 kg
Geeignet für Raumgrößen	bis zu 37 m ² (NRCC 54013-2011)
Lautstärke	Nachtmodus: < 32 dB; Turbo: ca. 55 dB
Zul. Betriebsbedingungen	+5°C bis +40°C, ≤ 90% relative Luftfeuchte (nicht kondensierend)
Schutzklasse	Schutzklasse II /

13. Garantie / Service

Nähere Informationen zur Garantie und den Garantiebedingungen finden Sie im mitgelieferten Garantie-Faltblatt.



Read these instructions for use carefully and keep them for later use, be sure to make them accessible to other users and observe the information they contain.

! WARNING

- The device is intended only for domestic/private use, not for commercial use.
- This device may be used by children over the age of 8 and by people with reduced physical, sensory or mental capabilities or a lack of experience or knowledge, provided that they are supervised or have been instructed on how to use the device safely and are fully aware of the consequent risks of use.
- Children must not play with the device.
- Cleaning and user maintenance must not be performed by children unless supervised.
- Disconnect the device from the mains supply during cleaning.
- Clean the device using only the methods specified. Under no circumstances must liquid enter the fan unit.
- Do not use any solvent-based cleaning products.
- If the mains connection cable of this device is damaged, it must be disposed of. If it cannot be removed, the device must be disposed of.

Table of contents

1. Included in delivery	15	7.3 Timer function	21
2. Signs and symbols	15	7.4 Changing the filter	21
3. Proper use	15	8. Cleaning and maintenance	23
4. Warnings and safety notes	16	8.1 Cleaning the filter	23
5. Device description	18	8.2 Cleaning the housing	23
6. Initial use	20	8.3 Storage	23
6.1 Unpacking the air purifier	20	9. Accessories and replacement parts	23
6.2 Setting up the air purifier	20	10. What if there are problems?	23
7. Using the device	20	11. Disposal	24
7.1 Switching on the air purifier	20	12. Technical specifications	24
7.2 Selecting the fan speed	20	13. Warranty/service	24

1. Included in delivery

Check that the exterior of the cardboard packaging is intact and make sure that all contents are present. Before use, ensure that there is no visible damage to the device or accessories and that all packaging material has been removed. If you have any doubts, do not use the device and contact your retailer or the specified Customer Service address.

- 1x air purifier
- 1x filter (pre-filter / HEPA filter class H 13 / activated carbon)
- 1x these instructions for use

2. Signs and symbols

The following symbols are used on the device, in these instructions for use, on the packaging and on the type plate for the device:

	WARNING Warning notice indicating a risk of injury or damage to health		Manufacturer
	Important Safety note indicating possible damage to the device/accessory		CE labelling This product satisfies the requirements of the applicable European and national directives.
	Product information Note on important information		United Kingdom Conformity Assessed Mark
	Separate the product and packaging elements and dispose of them in accordance with local regulations.		Marking to identify the packaging material. A = Material code, B = Material number: 1-7 = Plastics, 20-22 = Paper and cardboard
	Read the instructions		The products demonstrably meet the requirements of the Technical Regulations of the EAEU.
	Batteries must not be disposed of with household waste		The device is double protected and therefore corresponds to protection class 2.
	For indoor use only		Importer symbol

3. Proper use

This air purifier is intended exclusively for cleaning the air indoors. This device must only be used for the purpose for which it was designed and in the manner specified in the instructions for use. Any improper use may be dangerous. Any other use not recommended by the manufacturer may result in fire, electric shock or personal injury. The manufacturer is not liable for damage resulting from improper or careless use.

! WARNING

If you suffer from severe respiratory or lung disease, consult your doctor before using the air purifier.

4. Warnings and safety notes

Read the notes carefully. Non-observance of the following information may result in personal injury or material damage.

WARNING

Keep packaging material away from children. There is a risk of suffocation.

Electric shock

WARNING

As with every electrical device, use this air purifier carefully and cautiously, in order to avoid hazards due to electric shock.

- Do not use the device if there is visible damage to the device or accessories (e.g. if the cable or mains plug is damaged, if the motor fan does not rotate, after a malfunction of the device or if it has been dropped or damaged in any way. In this case, contact Customer Service).
- Only operate the device at voltages indicated on the device (the type plate is located on the back of the device).
- Do not operate the device during a storm.
- In the event of defects or operational faults, switch the device off immediately and disconnect it from the mains socket.
- Do not pull on the mains cable or on the device to disconnect the mains plug from the socket.
- Never hold or carry the device by the mains cable. Keep the cable away from hot surfaces.
- Always switch off the device before disconnecting the mains plug.
- Never disconnect the mains plug with wet or damp hands.
- To avoid the risk of fire or electric shock, plug the device directly into a proper power outlet.
- DO NOT immerse in water or other fluids in order to protect against electrical hazards. Do not use near water.
- Children cannot assess the dangers associated with the use of electrical devices. Therefore, always supervise children when they are near the device.
- Always unplug the air purifier before moving it, opening the housing base, changing or cleaning the filters or when the air purifier is not in use.
- Do not place any objects in device openings or in rotating parts. Ensure that the moving parts can move freely at all times. Never drop objects into the openings of the device.
- Do not operate the device outside.
- Never block the air vents or grilles/outlets and do not place the device on a soft surface such as a bed or sofa, as this could cause the device to tip over and block the air inlet or outlet.
- Do not place ANY objects on the device.
- DO NOT run the cable under the carpet.
- DO NOT cover the cable with carpets, runners or anything similar.
- DO NOT run the cable under furniture or equipment.
- DO NOT run the cable in high traffic areas.
- Lay the cable so that it does not pose a trip hazard.
- DO NOT attempt to repair or adjust any electrical or mechanical functions on this device. Failure to do so voids your warranty. There are no user-serviceable parts inside the device. All maintenance work must only be carried out by qualified personnel.
- To reduce the risk of fire or electric shock, do not use this device with a solid-state speed controller.
- Ensure that the openings of the device and the mains cable do not come into contact with water, steam or other liquids.
- Never reach for a device that is submerged in water. Disconnect the mains plug immediately.

Risk of fire

WARNING

There is a risk of fire if the device is used improperly or these instructions for use are ignored.

- Never operate the device underneath a cover, such as a blanket, pillow, etc.
- Never operate the device near petrol or other highly flammable substances.
- To reduce the risk of fire, do not place the cable near heating coils, heating pads, ovens or radiators.
- Do not operate the device in close proximity to flammable or explosive gas mixtures.
- Keep the device away from sources of heat, as the housing could melt and trigger a fire.

Repairs

WARNING

- Only specialist personnel may perform repairs on electrical devices. Improper repairs may subject users to considerable danger. For repairs, please contact Customer Services or an authorised retailer.
- Do not open the fan unit.

Handling

IMPORTANT

- After each use and before each cleaning, switch off the device and pull the plug out of the socket.
- Do not place any objects on the device.
- Do not expose the device to high temperatures.
- Protect the device against sunlight and impacts and do not drop it.
- Never shake the device.
- Place the device on a firm, level and dry surface.
- Ensure that the cable does not pose a trip hazard.

5. Device description

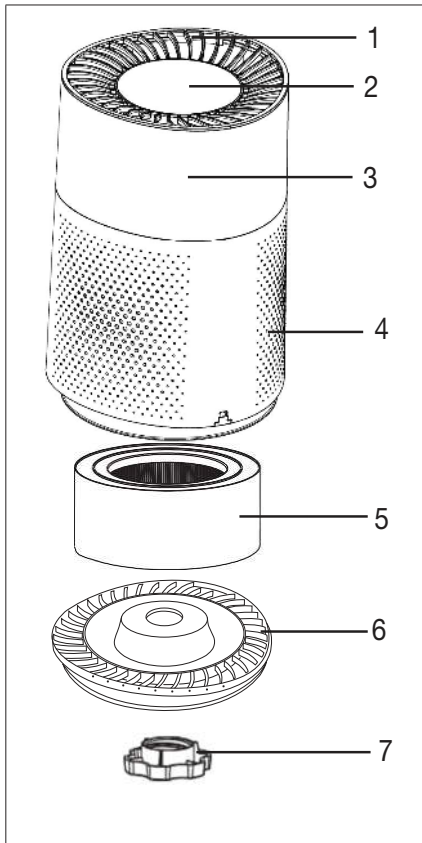

1. Air outlet

2. Control panel

3. Housing

4. Air inlet

5. Filter (pre-filter/HEPA filter H13/activated carbon)

Pre-filter: Filters coarse dust and dirt, such as hairs

HEPA filter H13: Filters particles such as bacteria, viruses, mites, pollen and fine dust

Activated carbon: To counter harmful gases and unpleasant smells

6. Housing base

7. Twist lock for filter replacement

Display and buttons

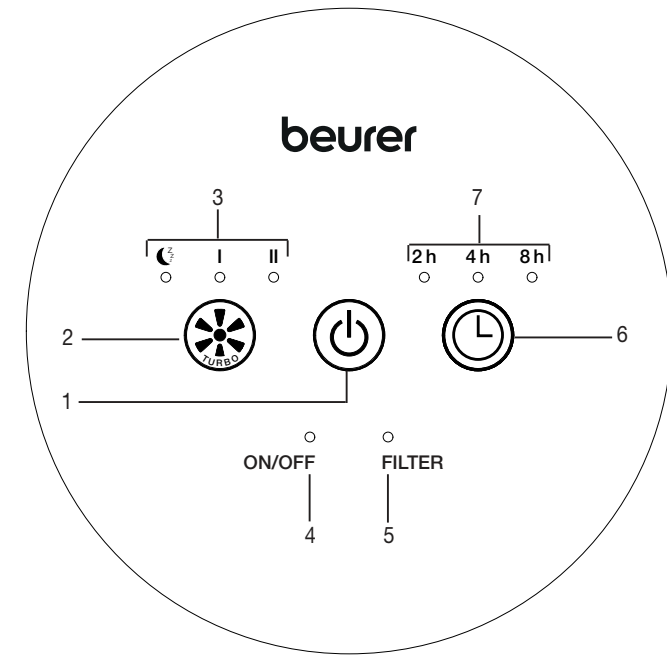

1 ON/OFF button

To switch the device on/off

2 FAN SPEED button

For setting the fan speed.

3 FAN SPEED display

- I** = low fan speed
- II** = high fan speed
- I & II** = turbo mode
- ☾** = night mode

4 ON/OFF indicator

If the ON/OFF indicator is illuminated, the air purifier is switched on.

5 FILTER indicator

The FILTER indicator lights up automatically after 4260 hours of operation and signals that the filter must be replaced.

6 TIMER button

To switch on and select the timer.

7 TIMER display

- 2h** = 2-hour timer duration
- 4h** = 4-hour timer duration
- 8h** = 8-hour timer duration

6. Initial use

6.1 Unpacking the air purifier

1. Open the cardboard packaging.
2. Remove the device from the top of the box without opening the film bag.
3. Now remove all plastic films. Remove the combi filter from the device (see “Filter change” section) and take it out of the plastic film. Then re-insert the combi filter into the device.
4. Check the device, mains plug and cable for damage.

6.2 Setting up the air purifier

1. Place the air purifier on a firm, level surface to prevent vibrations and noise.



IMPORTANT

If you want to reposition the air purifier, always use both hands to support it.

2. Set up the air purifier in such a way that provides 30 cm clearance on all sides.
3. Make sure that the air inlet and air outlet are never blocked.

7. Using the device

7.1 Switching on the air purifier

1. Follow the instructions in the “Initial use” chapter.
2. Insert the mains plug into the socket. Ensure that the cable does not pose a trip hazard.
3. Press the ON/OFF button  to switch on the air purifier.



Note

The air purifier is at setting I at initial start-up.

7.2 Selecting the fan speed

The air purifier has three permanent fan speeds (setting I / setting II / night mode) and a 15-minute turbo mode.

Setting I

The air purifier fan operates at low speed.

Setting II





The air purifier fan operates at high speed.

Turbo mode

In turbo mode, the air purifier fan operates at the highest setting for 15 minutes. I and II start to light up on the display. After the 15 minutes have elapsed, the air purifier automatically switches to setting I.



Night mode

In night mode, the air purifier fan operates particularly quietly at the lowest setting. The illuminated display goes out after 5 seconds. To exit night mode, press any button. The fan continues to operate at setting I.

Press the ON/OFF button  once	= Air purifier switches on and starts at setting I
Press the fan speed button  once	= Air purifier switches to setting II
Press the fan speed button  twice	= The air purifier switches to turbo mode
Press the fan speed button  three times	= Air purifier switches to night mode
Press the fan speed button  four times	= Air purifier switches back to setting I

7.3 Timer function

The air purifier features a timer function that you can use to determine the number of hours the air purifier should run for before it automatically switches itself off. The air purifier has three timer periods: 2h (two hours), 4h (four hours) and 8h (eight hours). The automatic switch-off takes place after the set time has elapsed in all fan speed settings.

- To switch between the individual timer periods, press the TIMER button . In the TIMER display of the display, the currently set TIMER time lights up (2h, 4h or 8h). The air purifier will now automatically switch off after the set number of hours has passed.
- To switch off the timer, repeatedly press the TIMER button  until the light above the TIMER display goes out. The air purifier now cleans continuously.

7.4 Changing the filter

The three-layered filter should be replaced with a new one after 4260 operating hours. After 4260 operating hours have elapsed, the FILTER indicator will light up red on the display. To change the filter, proceed as follows:

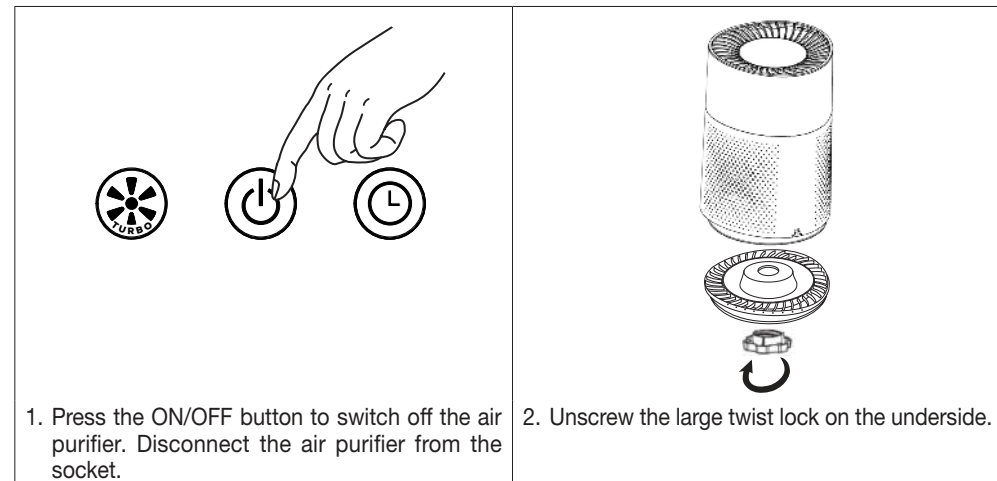

1. Press the ON/OFF button to switch off the air purifier. Disconnect the air purifier from the socket.
2. Unscrew the large twist lock on the underside.

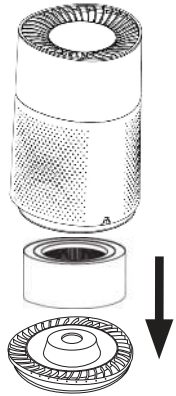

3. The filter and housing base can now be removed downwards.

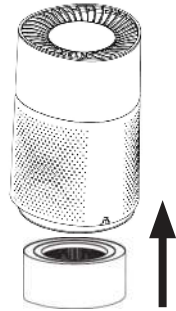

4. Insert a new filter.

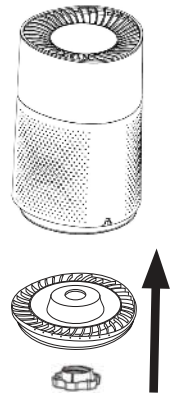

5. Replace the housing base and tighten the large twist lock on the underside.

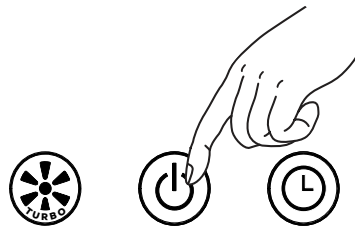

6. Press and hold the ON/OFF button on the activated air filter for 20 seconds until the red FILTER indicator goes out.

i Make sure that the housing base is correctly connected to the housing by means of the recesses before tightening the twist lock.

i If you wish to change the filter at specific personal intervals (e.g. every 6 months), there is a sticker on the upper edge of the filter on which a date can be entered.

8. Cleaning and maintenance

⚠ WARNING

Before cleaning, always ensure that the mains plug of the air purifier has been properly disconnected.

8.1 Cleaning the filter

Regular cleaning of the filter (once a month) is a prerequisite for hygienic and fault-free operation. Clean the outside of the filter with the brush attachment of a vacuum cleaner or a dry cloth.

⚠ IMPORTANT

The three-layered filter should be changed after 4260 operating hours (see “Changing the filter” section). The three-layered filter cannot be washed.

8.2 Cleaning the housing

Clean the housing of the air purifier with a damp cloth (water or a mild cleaning solution). Do not use solvents, other aggressive cleaning/scrubbing agents or alcohol as the surface could be damaged.

8.3 Storage

If you do not plan to use the device for a long period of time, we recommend that you clean it and store it in the original packaging in a dry environment, ensuring it is not weighed down by additional items.

9. Accessories and replacement parts

To purchase accessories and replacement parts, please visit www.beurer.com or contact the corresponding service address (according to the service address list) in your country. Accessories and replacement parts are also available from retailers.

Designation	Item number and/or order number
Filters (pre-filter/HEPA filter class H 13/activated carbon)	680.07

10. What if there are problems?

Problem	Possible cause	Solution
The air purifier will not switch on.	The housing base is not inserted correctly.	Make sure that the bottom of the housing is correctly inserted.
	The three-layered filter is not inserted at all or is not inserted correctly.	Ensure that the three-layered filter is correctly inserted.
	The mains part plug is not plugged in.	Plug the mains part plug into a suitable socket.
Insufficient passage of air	The filter is dirty.	Clean the filter (see chapter “Cleaning and maintenance”).
	The air intake/air outlet is blocked.	Ensure that the air intake/air outlet is not blocked.

Air purifier is very loud	There is a foreign body in the air intake/air outlet.	Remove the foreign body from the air intake/air outlet.
	The filter is blocked.	Clean the filter (see chapter "Cleaning and maintenance").
	The filter is not correctly inserted.	Insert the filter correctly.
	The air purifier is positioned on an uneven surface.	Position the air purifier on a level surface.

11. Disposal

For environmental reasons, do not dispose of the device in household waste at the end of its service life. Dispose of the device at a suitable collection point in your country. Observe the local regulations for material disposal. Dispose of the device in accordance with EC Directive – WEEE (Waste Electrical and Electronic Equipment).



If you have any questions, please contact the local authorities responsible for waste disposal. You can obtain the location of collection points for old devices from the local or municipal authorities, local waste disposal company or your retailer, for example.

Dispose of the filter in a separate disposable bag. Then wash your hands thoroughly. Follow the advice of your local health authorities concerning how to handle potentially infected surfaces.

12. Technical specifications

Model	LR 220
Voltage / power	See type plate on the device
Dimensions (L x W x H)	220 x 220 x 340 mm
Weight	3.1 kg
Suitable for room sizes	up to 37 m ² (NRCC 54013-2011)
Volume	NIGHT mode: < 32 dB; TURBO: approx. 55 dB
Permissible operating conditions	+5°C to +40°C, ≤ 90% relative humidity (non-condensing)
Protection class	Protection class II/□

13. Warranty/service

Further information on the warranty and warranty conditions can be found in the warranty leaflet supplied.

FRANÇAIS



Lisez attentivement ce mode d'emploi, conservez-le pour un usage ultérieur, mettez-le à disposition des autres utilisateurs et suivez les consignes qui y figurent.

AVERTISSEMENT

- L'appareil ne doit être utilisé que dans un environnement domestique/privé et non dans un cadre professionnel.
- Cet appareil peut être utilisé par les enfants à partir de 8 ans ainsi que les personnes souffrant d'un handicap physique, sensoriel ou mental et celles ayant peu de connaissances ou d'expérience à la condition qu'elles soient surveillées ou sachent comment l'utiliser en toute sécurité et en comprennent les risques.
- Les enfants ne doivent pas jouer avec cet appareil.
- Le nettoyage et l'entretien ne doivent pas être effectués par des enfants sans surveillance.
- Débranchez l'appareil pendant son nettoyage.
- Nettoyez l'appareil en suivant rigoureusement les instructions. Aucun liquide ne doit pénétrer dans le ventilateur.
- N'utilisez pas de produit nettoyant contenant des solvants.
- Si le câble d'alimentation électrique de l'appareil est endommagé, il doit être mis au rebut. S'il n'est pas détachable, l'appareil doit être mis au rebut.

Table des matières

1. Contenu	26	7.2 Sélectionner la vitesse de ventilation ..	31
2. Symboles utilisés	26	7.3 Fonction minuterie	32
3. Utilisation conforme aux recommandations	26	7.4 Changement du filtre	32
4. Consignes d'avertissement et de mise en garde	27	8. Nettoyage et entretien	33
5. Description de l'appareil	29	8.1 Nettoyer le filtre	33
6. Mise en service	31	8.2 Nettoyer le boîtier	33
6.1 Sortir le purificateur d'air	31	8.3 Stockage	33
6.2 Installer le purificateur d'air	31	9. Accessoires et pièces de rechange	34
7. Utilisation	31	10. Que faire en cas de problèmes ?	34
7.1 Allumer le purificateur d'air	31	11. Élimination	35
		12. Caractéristiques techniques	35
		13. Garantie/maintenance	35















1. Contenu

Vérifiez si l'emballage carton extérieur du kit est intact et si tous les éléments sont inclus. Avant l'utilisation, assurez-vous que l'appareil et les accessoires ne présentent aucun dommage visible et que la totalité de l'emballage a bien été retirée. En cas de doute, ne l'utilisez pas et adressez-vous à votre revendeur ou au service client indiqué.

- 1x purificateur d'air
- 1x filtre (préfiltre/filtre HEPA classe H13/charbon actif)
- 1x mode d'emploi

2. Symboles utilisés

Les symboles suivants sont utilisés sur le mode d'emploi, sur l'emballage et sur la plaque signalétique de l'appareil :

	AVERTISSEMENT Ce symbole vous avertit des risques de blessures ou des dangers pour votre santé		Fabricant
	Attention Ce symbole vous avertit des éventuels dommages au niveau de l'appareil ou d'un accessoire		Sigle CE Ce produit répond aux exigences des directives européennes et nationales en vigueur.
	Information sur le produit Indication d'informations importantes		Marquage de conformité UKCA
	Séparer le produit et les composants d'emballage et les éliminer conformément aux prescriptions communales.		Étiquette d'identification du matériau d'emballage. A = Abréviation de matériau, B = Référence de matériau : 1 – 7 = plastique, 20 – 22 = papier et carton
	Lire les consignes		Les produits sont complètement conformes aux exigences des règlements techniques de l'UEEA.
	Les piles ne doivent pas être jetées avec les ordures ménagères		L'appareil bénéficie d'une double isolation de protection et répond ainsi à la classe de sécurité 2.
	Pour une utilisation en intérieur uniquement		Symbole de l'importateur

3. Utilisation conforme aux recommandations

Ce purificateur d'air est conçu exclusivement pour le nettoyage de l'air intérieur.

N'utilisez cet appareil qu'aux fins pour lesquelles il a été conçu et conformément aux indications données par ce mode d'emploi. Toute utilisation inappropriée peut être dangereuse. Toute autre utilisation, non recommandée par le fabricant, peut provoquer un incendie, une décharge électrique ou des blessures. Le fabricant ne peut être tenu responsable des dommages causés par une utilisation inappropriée ou non conforme.

AVERTISSEMENT

Si vous souffrez d'une maladie grave des voies respiratoires ou des poumons, consultez votre médecin avant d'utiliser le purificateur d'air.

4. Consignes d'avertissement et de mise en garde

Lisez attentivement ces remarques ! Le non-respect des instructions suivantes est susceptible d'entraîner des dommages corporels ou matériels.

AVERTISSEMENT

Conservez les emballages hors de la portée des enfants. Ils pourraient s'étouffer.

Décharge électrique

AVERTISSEMENT

Comme tout appareil électrique, ce purificateur d'air doit être utilisé avec précaution et prudence afin d'éviter les dangers dus aux chocs électriques.

- N'utilisez pas l'appareil si l'appareil ou les accessoires présentent des dommages visibles (par exemple, si le câble ou la prise d'alimentation sont endommagés, si le ventilateur du moteur ne tourne pas, si l'appareil fonctionne mal ou si l'appareil est tombé ou a été endommagé d'une manière ou d'une autre. Dans ce cas, contactez le service après-vente).
- Utilisez l'appareil uniquement à la tension indiquée sur l'appareil (la plaque signalétique se trouve à l'arrière de l'appareil).
- N'utilisez pas l'appareil pendant un orage.
- En cas de défaut ou de panne, éteignez immédiatement l'appareil et débranchez l'alimentation.
- Ne tirez pas sur le câble d'alimentation ou sur l'appareil pour retirer la fiche de la prise électrique.
- Ne tenez ou ne portez jamais l'appareil par le câble d'alimentation. Gardez le câble éloigné des surfaces chaudes.
- Éteignez toujours l'appareil avant de débrancher la prise.
- Ne débranchez jamais la prise avec les mains humides ou mouillées.
- Branchez l'appareil directement sur une prise secteur adaptée afin d'éviter tout risque d'incendie ou de décharge électrique.
- Pour éviter tout risque électrique, NE PAS immerger dans l'eau ou d'autres liquides. Ne pas utiliser à proximité de l'eau.
- Les enfants ne sont pas en mesure d'évaluer les dangers liés à l'utilisation d'appareils électriques. Surveillez toujours les enfants lorsqu'ils se trouvent à proximité de l'appareil.
- Débranchez toujours la fiche secteur du purificateur d'air avant de le déplacer, d'ouvrir le fond du boîtier, de remplacer ou de nettoyer les filtres ou lorsque le purificateur d'air n'est pas utilisé.
- N'insérez aucun objet dans les ouvertures de l'appareil ou dans les pièces rotatives. Assurez-vous que les parties mobiles sont toujours libres de mouvement. Ne laissez jamais tomber d'objets dans les ouvertures de l'appareil.
- N'utilisez pas l'appareil en plein air.
- Ne bloquez jamais les ouvertures d'aération ou les grilles/sorties d'air et ne placez pas l'appareil sur une surface molle, comme un lit ou un canapé, car cela pourrait renverser l'appareil et bloquer l'entrée ou la sortie d'air.
- Ne posez aucun objet sur l'appareil.
- Ne placez PAS le câble sous un tapis.
- Ne couvrez PAS le câble avec des tapis, des carpettes ou autres.
- Ne placez PAS le câble sous des meubles ou des appareils.
- Ne placez PAS le câble dans des endroits très fréquentés.
- Placez le câble de manière à ce que personne ne trébuche.
- N'essayez PAS de réparer ou de modifier les fonctions électriques ou mécaniques de cet appareil. Dans le cas contraire, votre garantie sera annulée. L'utilisateur n'a aucune pièce à entretenir à l'intérieur de l'appareil. Seul du personnel qualifié est autorisé à effectuer les opérations de maintenance.
- Pour réduire le risque d'incendie ou de décharge électrique, n'utilisez pas cet équipement avec un variateur de vitesse à semi-conducteurs.
- Assurez-vous que l'ouverture de l'appareil et le câble d'alimentation n'entrent pas en contact avec de l'eau, de la vapeur ou d'autres liquides.
- Ne saisissez jamais un appareil qui est tombé dans l'eau. Débranchez immédiatement l'appareil.

Risque d'incendie

⚠ AVERTISSEMENT

Toute utilisation inappropriée ou non conforme au présent mode d'emploi peut entraîner un risque d'incendie !

- N'utilisez jamais l'appareil dans un endroit couvert, sous une couverture ou des coussins par exemple.
- N'utilisez jamais l'appareil à proximité d'essence ou d'autres matières inflammables.
- Pour réduire le risque d'incendie, ne placez pas le câble à proximité de batteries de chauffage, de radiateurs, de fours ou de radiateurs.
- N'utilisez pas l'appareil à proximité de mélanges gazeux inflammables ou explosifs.
- Conservez l'appareil éloigné des sources de chaleur afin d'éviter que le boîtier ne fonde et ne cause un incendie.

Réparation

⚠ AVERTISSEMENT

- Seul un spécialiste peut réparer des appareils électriques. Toute réparation inappropriée peut engendrer un danger important pour l'utilisateur. Pour toute réparation, adressez-vous au service client ou à un revendeur agréé.
- Le ventilateur ne doit pas être ouvert.

Utilisation

⚠ ATTENTION

- Après chaque utilisation et avant chaque nettoyage, éteignez l'appareil et débranchez-le de la prise.
- Ne posez aucun objet sur l'appareil.
- N'exposez pas l'appareil à des températures élevées.
- Évitez d'exposer l'appareil aux rayons du soleil ou de le heurter ou le faire tomber.
- Ne secouez pas l'appareil.
- Posez l'appareil sur une surface solide, horizontale et sèche.
- Placez le câble de manière à ne pas trébucher dessus.

5. Description de l'appareil

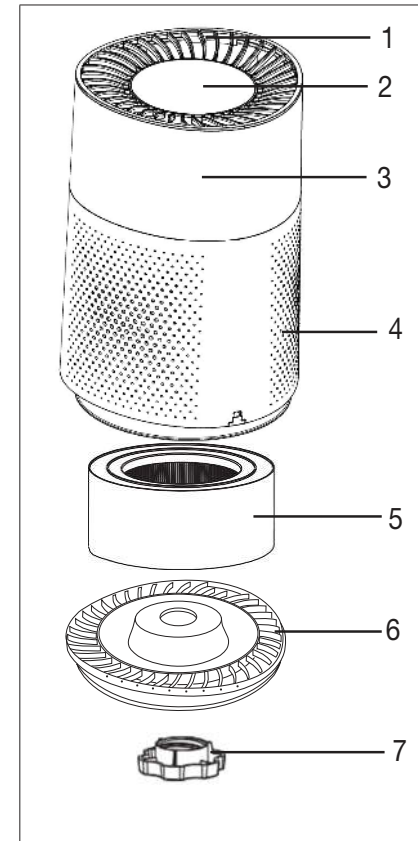

1. Sortie d'air

2. Panneau de commande

3. Boîtier

4. Entrée d'air

5. Filtre (préfiltre/filtre HEPA H 13/charbon actif)

Pré-filtre : filtre les poussières et les saletés grossières, par exemple les cheveux

Filtre HEPA H 13 : filtre les particules telles que les bactéries, les virus, les acariens, le pollen et les poussières fines

Charbon actif : contre les gaz nocifs et les odeurs désagréables

6. Fond du boîtier

7. Bouchon à visser pour le remplacement du filtre

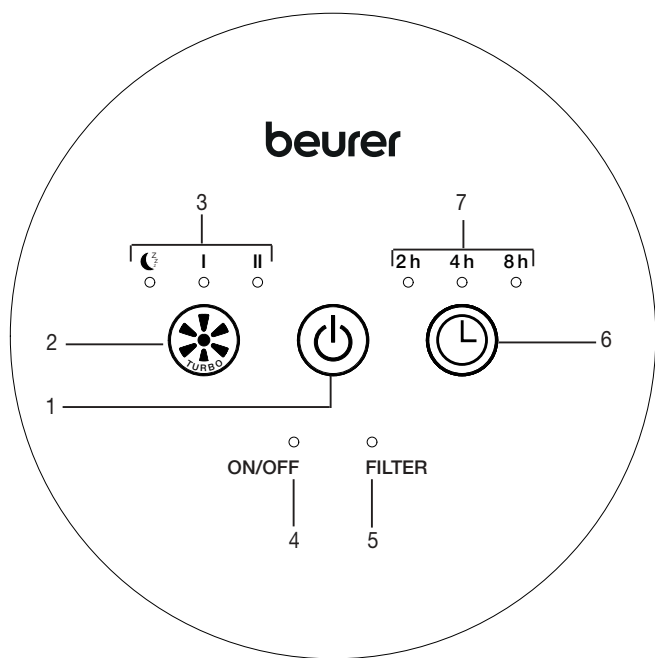

<p>1 Touche ON/OFF Pour allumer et éteindre l'appareil</p>	<p>5 Voyant du filtre Le voyant du filtre s'allume automatiquement après 4 260 heures de fonctionnement et vous indique qu'il faut remplacer le filtre.</p>
<p>2 Touche VITESSE DE VENTILATION Pour régler la vitesse de ventilation.</p>	<p>6 Touche MINUTERIE Pour activer et sélectionner la minuterie.</p>
<p>3 Indicateur VITESSE DE VENTILATION I = faible vitesse de ventilation II = vitesse de ventilation élevée I & II = mode turbo ☾ = mode Nuit</p>	<p>7 Indicateur MINUTERIE 2h = minuterie de 2 heures 4h = minuterie de 4 heures 8h = minuterie de 8 heures</p>
<p>4 Témoin ON/OFF Lorsque le témoin ON/OFF est allumé, le purificateur d'air est allumé.</p>	

6. Mise en service

6.1 Sortir le purificateur d'air

- Ouvrez l'emballage en carton.
- Sortez l'appareil vers le haut en laissant les films de protection.
- Retirez à présent l'ensemble des films de protection. Retirez le filtre combiné de l'appareil (voir le chapitre « Changement du filtre ») et sortez-le du film de protection. Insérez à nouveau le filtre combiné dans l'appareil.
- Vérifiez que l'appareil, la prise et le câble ne sont pas endommagés.

6.2 Installer le purificateur d'air

- Posez le purificateur d'air sur une surface plane et solide afin d'éviter les vibrations et les bruits.

⚠ ATTENTION

- Si vous souhaitez repositionner le purificateur d'air, portez-le uniquement à deux mains en position verticale.
- Laissez un espace d'environ 30 cm autour du purificateur d'air.
 - Assurez-vous que les entrées et sorties d'air ne soient jamais bloquées.

7. Utilisation

7.1 Allumer le purificateur d'air

- Suivez les instructions du chapitre « Mise en service ».
- Branchez la prise sur le secteur. Placez le câble de manière à ne pas trébucher dessus.
- Pour allumer le purificateur d'air, appuyez sur la touche ON/OFF .

Remarque

Lors de la première mise en service, le purificateur d'air est au niveau I.

7.2 Sélectionner la vitesse de ventilation

Le purificateur d'air dispose de trois vitesses de ventilation permanentes (niveau I/niveau II/mode nuit) ainsi que d'un mode turbo de 15 minutes.

Niveau I

Le ventilateur du purificateur d'air fonctionne à un niveau faible.

Niveau II

Le ventilateur du purificateur d'air fonctionne à un niveau élevé.

Mode turbo

En mode turbo, le ventilateur du purificateur d'air fonctionne au niveau le plus élevé pendant 15 minutes. I et II s'allument à l'écran. Une fois les 15 minutes écoulées, le purificateur d'air passe automatiquement au niveau I.

Mode nuit

En mode nuit, le ventilateur du purificateur d'air fonctionne de manière particulièrement silencieuse au niveau le plus bas. Au bout de 5 secondes, l'écran s'éteint. Pour quitter le mode nuit, appuyez sur n'importe quelle touche. Le ventilateur continue de tourner au niveau I.

1 pression sur la touche ON/OFF	= Le purificateur d'air s'allume et commence au niveau I
1 pression sur la touche de vitesse de ventilation	= Le purificateur d'air passe au niveau II
2 pressions sur la touche de vitesse de ventilation	= Le purificateur d'air passe en mode turbo
3 pressions sur la touche de vitesse de ventilation	= Le purificateur d'air passe en mode nuit
4 pressions sur la touche de vitesse de ventilation	= Le purificateur d'air revient au niveau I

7.3 Fonction minuterie ⏰

Le purificateur d'air dispose d'une fonction minuterie grâce à laquelle vous pouvez déterminer le nombre d'heures après lequel l'appareil doit s'arrêter. Le purificateur d'air dispose de trois durées de minuterie : 2 h (deux heures), 4 h (quatre heures) et 8 h (huit heures). L'arrêt automatique a lieu à l'expiration du temps réglé à toutes les vitesses de ventilateur.

- Pour passer d'une durée de minuterie à une autre, appuyez sur la touche MINUTERIE ⏰. Dans l'affichage MINUTERIE de le temps de MINUTERIE actuellement réglé s'allume (2 h, 4 h ou 8 h). Le purificateur d'air s'éteint alors automatiquement après le nombre d'heures défini.
- Pour désactiver la minuterie, appuyez sur la touche MINUTERIE jusqu'à ce qu'il ne reste aucun voyant allumé au-dessus de la touche ⏰. Le purificateur d'air nettoie alors l'air en continu.

7.4 Changement du filtre

Vous devez remplacer le filtre à trois couches après 4 260 heures d'utilisation. Après 4 260 heures de fonctionnement, le témoin lumineux du filtre s'allume en rouge en continu. Procédez comme suit pour remplacer le filtre :

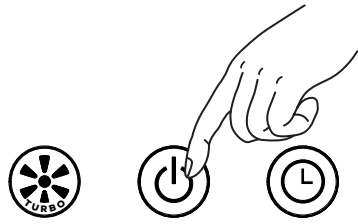
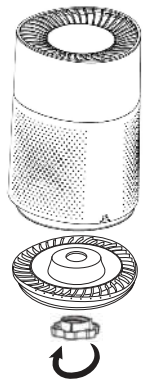
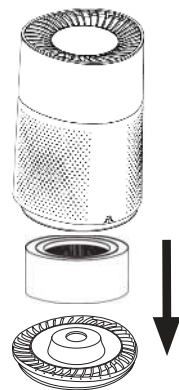
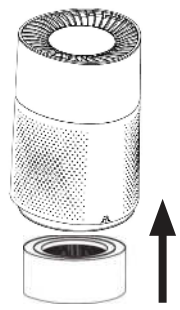
 <p>1. Appuyez sur la touche ON/OFF pour éteindre le purificateur d'air. Débranchez le purificateur d'air de la prise.</p>	 <p>2. Ouvrez la grande fermeture rotative sur la face inférieure.</p>
 <p>3. Le filtre et le fond du boîtier peuvent à présent être retirés par le bas.</p>	 <p>4. Insérez un nouveau filtre.</p>

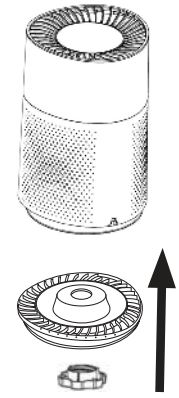
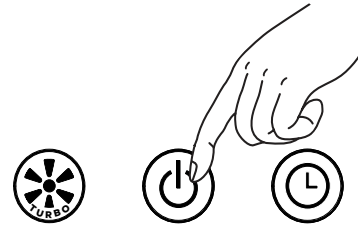
 <p>5. Remettez en place le fond du boîtier et vissez fermement le grand bouchon sur la face inférieure.</p>	 <p>6. Appuyez sur la touche ON/OFF du filtre à air sous tension et maintenez-la enfoncée pendant 20 secondes jusqu'à ce que le voyant rouge du filtre s'éteigne.</p>
--	---

- ⓘ Veillez à ce que le fond du boîtier soit correctement fixé au boîtier à l'aide des évidements avant de fermer la fermeture rotative.
- ⓘ Si vous souhaitez changer le filtre combiné à un rythme défini personnellement (par exemple tous les 6 mois), vous pouvez utiliser l'autocollant situé sur le bord supérieur du filtre combiné pour noter la date.

8. Nettoyage et entretien

⚠ AVERTISSEMENT

Avant de nettoyer l'appareil, vérifiez que l'alimentation du purificateur d'air est bien débranchée.

8.1 Nettoyer le filtre

Il est nécessaire de nettoyer régulièrement le filtre (une fois par mois) pour une utilisation efficace et hygiénique. Nettoyez l'extérieur du filtre à l'aide de l'embout de brosse d'un aspirateur ou d'un chiffon sec.

⚠ ATTENTION

Le filtre à trois couches doit être remplacé après 4 260 heures d'utilisation (voir le chapitre « Changement du filtre »).

Le filtre à trois couches ne peut pas être lavé.

8.2 Nettoyer le boîtier

Nettoyez le boîtier du purificateur d'air avec un chiffon légèrement humide (avec de l'eau ou une solution de nettoyage douce). N'utilisez pas de solvants, d'autres produits nettoyants/abrasifs agressifs ou de l'alcool, car cela pourrait endommager la surface.

8.3 Stockage

Si vous n'utilisez pas l'appareil pendant une période prolongée, nous vous recommandons de le ranger nettoyé dans son emballage d'origine sans rien poser dessus.

9. Accessoires et pièces de rechange

Pour commander des accessoires et des pièces de rechange, rendez-vous sur le site www.beurer.com ou contactez le service après-vente concerné dans votre pays (cf. la liste des adresses du service après-vente). Les accessoires et les pièces de rechange sont également disponibles dans certaines boutiques.

Désignation	Numéro d'article ou référence
Filtre (préfiltre/filtre HEPA classe H 13/charbon actif)	680.07

10. Que faire en cas de problèmes ?

Problème	Cause possible	Solution
Impossible d'allumer le purificateur d'air.	Le fond du boîtier n'est pas correctement inséré.	Assurez-vous que le fond du boîtier est correctement inséré.
	Le filtre à trois couches n'est pas du tout inséré ou il n'est pas inséré correctement.	Assurez-vous que le filtre à trois couches est correctement positionné.
	L'adaptateur secteur n'est pas branché.	Branchez l'adaptateur secteur sur une prise secteur adaptée.
Le passage d'air est insuffisant	Le filtre est sale.	Nettoyez le filtre (voir le chapitre « Nettoyage et entretien »).
	L'entrée/la sortie d'air est bloquée.	Assurez-vous que l'entrée/la sortie d'air n'est pas bloquée.
Le purificateur d'air est très bruyant	Un corps étranger est situé dans l'entrée/la sortie d'air.	Retirez le corps étranger de l'entrée/la sortie d'air.
	Le filtre à air est bouché.	Nettoyez le filtre (voir le chapitre « Nettoyage et entretien »).
	Le filtre n'est pas installé correctement.	Placez le filtre correctement.
	Le purificateur d'air est posé sur une surface irrégulière.	Placez le purificateur d'air sur une surface plane.

11. Élimination

Dans l'intérêt de la protection de l'environnement, l'appareil ne doit pas être jeté avec les ordures ménagères à la fin de sa durée de service. Son élimination doit se faire par le biais des points de collecte compétents dans votre pays. Vous devez vous conformer aux réglementations locales en matière d'élimination des matériaux. Éliminez l'appareil conformément à la directive européenne relative aux déchets d'équipements électriques et électroniques (DEEE).

Pour toute question à ce sujet, adressez-vous aux collectivités locales responsables de l'élimination et du recyclage de ces produits.

Renseignez-vous sur les lieux de récupération de vos appareils usagés, par exemple auprès de votre commune ou de votre mairie, de l'entreprise locale de traitement des déchets ou de votre revendeur.

Jetez le filtre dans un sac à usage unique séparé. Lavez-vous ensuite soigneusement les mains. Respectez les conseils des autorités sanitaires locales en matière de traitement des surfaces potentiellement infectées.



12. Caractéristiques techniques

Modèle	LR 220
Tension / puissance	consultez la plaque signalétique de l'appareil
Dimensions (L/l/H)	220 x 220 x 340 mm
Poids	3,1 kg
Adapté aux grandes pièces	à 37 m ² (NRCC 54013-2011)
Volume sonore	Mode nuit : < 32 dB ; Turbo : env. 55 dB
Conditions d'utilisation admissibles	+5 °C à +40 °C, ≤ 90 % d'humidité relative de l'air (sans condensation)
Classe de sécurité	Classe de sécurité II/□

13. Garantie/maintenance

Pour de plus amples informations sur la garantie et les conditions de garantie, veuillez consulter la fiche de garantie fournie.



Lea atentamente estas instrucciones de uso, consérvelas para su futura utilización, póngalas a disposición de otros usuarios y respete las indicaciones.

⚠ ADVERTENCIA

- Este aparato se ha diseñado exclusivamente para su uso privado o en el hogar y no para uso industrial.
- Este aparato puede ser utilizado por niños mayores de 8 años, así como por personas con facultades físicas, sensoriales o mentales limitadas, o con poca experiencia o conocimientos, siempre que estén vigiladas o se les indique cómo usarlo de forma segura y entiendan los peligros que conlleva.
- Los niños no deberán jugar nunca con el aparato.
- Las tareas de limpieza y de mantenimiento ordinario no deberán ser realizadas por niños sin supervisión.
- Desconecte el aparato de la red durante la limpieza.
- Limpie el aparato únicamente de la forma indicada. Bajo ningún concepto deben penetrar líquidos en la unidad del ventilador.
- No use limpiadores que contengan disolventes.
- Si el cable de alimentación de red de este aparato se daña, deberá sustituirse. Si el cable no se puede extraer, deberá sustituirse el aparato.

Índice

1. Artículos suministrados.....	37	7.3 Función de temporizador	43
2. Explicación de los símbolos	37	7.4 Cambio de filtro	43
3. Uso previsto	37	8. Limpieza y cuidado.....	44
4. Indicaciones de advertencia y de seguridad	38	8.1 Limpiar el filtro.....	44
5. Descripción del aparato.....	40	8.2 Limpiar la carcasa	45
6. Puesta en funcionamiento	42	8.3 Conservación	45
6.1 Desembalar el purificador de aire	42	9. Accesorios y piezas de repuesto	45
6.2 Colocar el purificador de aire	42	10. Resolución de problemas.....	45
7. Utilización.....	42	11. Eliminación.....	46
7.1 Encender el purificador de aire	42	12. Datos técnicos.....	46
7.2 Seleccionar la velocidad del ventilador....	42	13. Garantía/asistencia	46

1. Artículos suministrados

Compruebe que el embalaje de los artículos suministrados esté intacto y que su contenido esté completo. Antes de utilizar el aparato deberá asegurarse de que ni este ni los accesorios presentan daños visibles y de que se retira el material de embalaje correspondiente. En caso de duda, no los use y póngase en contacto con su distribuidor o con la dirección del servicio de atención al cliente indicada.

- 1 purificador de aire
- 1 filtro (prefiltro / filtro HEPA clase H 13 / carbón activo)
- Estas instrucciones de uso

2. Explicación de los símbolos

En el aparato, en las instrucciones de uso, en el embalaje y en la placa de características del aparato se utilizan los siguientes símbolos:

	ADVERTENCIA Indicación de advertencia sobre peligro de lesiones u otros peligros para la salud		Fabricante
	Atención Indicación de seguridad sobre posibles daños en el aparato o los accesorios		Marcado CE Este producto cumple los requisitos de las directivas europeas y nacionales vigentes
	Información sobre el producto Indicación de información importante		Marcado UKCA (Conformidad Evaluada del Reino Unido, por sus siglas en inglés)
	Separe el producto y los componentes del envase y elimínelos conforme a las disposiciones municipales.		Etiquetado para identificar el material de embalaje. A = abreviatura del material, B = número de material: 1-7 = plásticos, 20-22 = papel y cartón
	Leer las instrucciones		Está demostrado que los productos cumplen los requisitos de las normas técnicas de la Unión Económica Euroasiática.
	No está permitido eliminar las pilas junto con la basura doméstica		El aparato tiene una protección de aislamiento doble y cumple así las especificaciones de la clase de protección 2.
	Solo para uso en interiores		Símbolo del importador

3. Uso previsto

Este purificador de aire ha sido diseñado exclusivamente para limpiar el aire en interiores. Utilice este aparato únicamente para el fin para el que ha sido diseñado y del modo indicado en las instrucciones de uso. Todo uso inadecuado puede ser peligroso. Cualquier otro uso que no esté recomendado por el fabricante puede provocar incendios, descargas eléctricas o lesiones. El fabricante no se responsabiliza de los daños derivados de un uso inadecuado o irresponsable.

⚠ ADVERTENCIA

Si padece alguna enfermedad grave de las vías respiratorias o los pulmones, consulte a su médico antes de utilizar el purificador de aire.

4. Indicaciones de advertencia y de seguridad

Lea detenidamente estas indicaciones. El incumplimiento de las siguientes indicaciones puede ocasionar daños personales o materiales.



ADVERTENCIA

No deje el material de embalaje al alcance de los niños. Existe peligro de asfixia.

Descarga eléctrica



ADVERTENCIA

Como todos los aparatos eléctricos, este purificador de aire debe utilizarse con extremo cuidado para prevenir el riesgo de descargas eléctricas.

- No utilice el aparato si este o sus accesorios presentan daños visibles (por ejemplo, si el cable o el conector de red están dañados, si el ventilador del motor no gira, si el aparato no funciona correctamente, si se ha caído o si ha sufrido daños de cualquier tipo. Póngase en contacto con el servicio de atención al cliente).
- Utilice el aparato únicamente con la tensión de red indicada en el aparato (la placa de características se encuentra en la parte trasera del aparato).
- No utilice el aparato durante una tormenta eléctrica.
- Apague el aparato inmediatamente en caso de detectar defectos o fallos de funcionamiento y desenchúfelo de la toma de corriente.
- No tire del cable de corriente ni del aparato para desenchufarlo.
- No sujete ni transporte el aparato agarrándolo por el cable de alimentación. Mantenga el cable alejado de las superficies calientes.
- Apague siempre el aparato antes de extraer el conector de red.
- No extraiga nunca el conector de red con las manos mojadas o húmedas.
- Enchufe el aparato directamente a una toma de corriente adecuada para evitar el riesgo de incendio o descarga eléctrica.
- NO lo sumerja en agua ni en ningún otro líquido para evitar peligros eléctricos. No utilizar cerca del agua.
- Los niños no pueden evaluar los peligros asociados al uso de aparatos eléctricos. Por tanto, vigile siempre a los niños cuando se encuentren cerca del aparato.
- Desenchufe siempre el conector de red del purificador de aire antes de moverlo, de abrir la base de la carcasa, de cambiar o limpiar los filtros o cuando no se esté utilizando.
- No introduzca ningún objeto en las aberturas del aparato ni en las piezas rotatorias. Asegúrese de que las piezas móviles se puedan mover siempre bien. No deje caer ningún objeto en los orificios del aparato.
- No utilice el aparato al aire libre.
- No bloquee los orificios de ventilación ni las rejillas/salidas ni coloque el dispositivo sobre una superficie blanda, como una cama o un sofá, ya que podría volcar el dispositivo e impedir la entrada o salida de aire.
- No coloque NINGÚN objeto encima del dispositivo.
- NO pase el cable por debajo de una alfombra.
- NO cubra el cable con alfombras, alfombrillas o similares.
- NO pase el cable por debajo de muebles ni dispositivos.
- NO pase el cable por zonas muy frecuentadas.
- Coloque el cable de forma que no se pueda tropezar con él.
- NO intente reparar ni ajustar las funciones eléctricas o mecánicas de este aparato. De lo contrario, la garantía quedará anulada. No hay piezas reparables por el usuario en el interior de la máquina. Solo el personal cualificado podrá realizar las tareas de mantenimiento.
- Para reducir el riesgo de incendio y descarga eléctrica, no utilice este equipo con un controlador de velocidad de estado sólido.
- Asegúrese de que los orificios del aparato y el cable de red no entren en contacto con agua, vapor u otros líquidos.
- No toque nunca un aparato que se haya caído al agua. Extraiga inmediatamente el conector de red.

Peligro de incendio



ADVERTENCIA

En determinadas circunstancias, el uso indebido del aparato o el incumplimiento de las presentes instrucciones puede ocasionar un peligro de incendio.

- No use nunca el aparato si está cubierto, p. ej., por una manta, un cojín, etc.
- No utilice nunca el aparato cerca de gasolina o de otras sustancias fácilmente inflamables.
- Para reducir el riesgo de incendio, no coloque el cable cerca de serpentines de calefacción, radiadores, hornos ni radiadores.
- No utilice el aparato cerca de mezclas gaseosas inflamables o explosivas.
- Mantenga el aparato alejado de fuentes de calor, ya que la carcasa se podría fundir y se podría provocar un incendio.

Reparación



ADVERTENCIA

- Las reparaciones de los aparatos eléctricos solo debe llevarlas a cabo personal especializado, ya que una reparación inadecuada puede ocasionar peligros considerables para el usuario. Diríjase al servicio de atención al cliente o a un distribuidor autorizado para llevar a cabo las reparaciones.
- La unidad del ventilador no debe abrirse.

Manejo



ATENCIÓN

- Apague siempre el aparato después de usarlo y antes de limpiarlo y desenchúfelo de la toma de corriente.
- No coloque objetos sobre el aparato.
- Proteja el aparato de temperaturas elevadas.
- Proteja el aparato de los rayos del sol y de golpes y no deje que se caiga.
- No sacuda nunca el aparato.
- Coloque el aparato sobre una superficie firme, horizontal y seca.
- Coloque el cable de forma que no se pueda tropezar con él.

5. Descripción del aparato

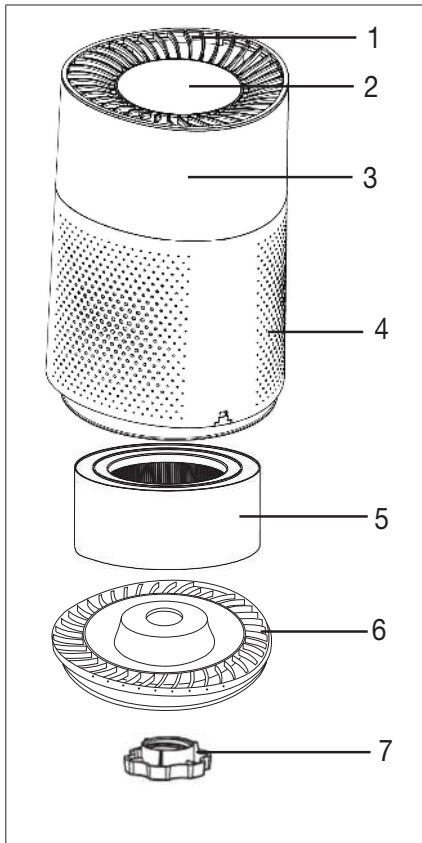

1. Salida de aire
2. Panel de control
3. Carcasa
4. Entrada de aire
5. Filtro (prefiltro/filtro HEPA H 13/ carbón activo)
Prefiltro Filtra polvo grueso y suciedad, p. ej., pelos
Filtro HEPA H 13: Filtra partículas como bacterias, virus, ácaros, polen y polvo fino
Carbón activo: Contra gases nocivos y olores desagradables
6. Base de la carcasa
7. Cierre giratorio para cambiar el filtro

Pantalla y botones

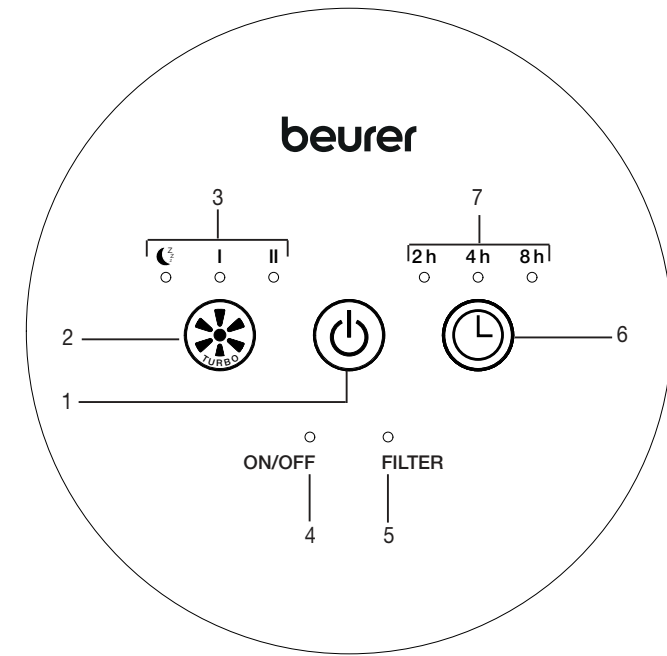

<p>1 Botón de encendido y apagado Para el encendido y apagado del aparato.</p>	<p>5 Indicador "FILTER" El indicador "FILTER" se ilumina automáticamente tras 4 260 horas de funcionamiento y le indica que es necesario sustituir el filtro.</p>
<p>2 Botón "LÜFTERGESCHWINDIGKEIT" Para ajustar la velocidad del ventilador.</p>	<p>6 Botón "TIMER" Pulse para activar y seleccionar el temporizador.</p>
<p>3 Indicador "LÜFTERGESCHWINDIGKEIT"</p> <ul style="list-style-type: none"> I = velocidad del ventilador baja II = velocidad del ventilador alta I & II = Modo turbo ☾ = Modo de noche 	<p>7 Indicador "TIMER"</p> <ul style="list-style-type: none"> 2h = Duración del temporizador de 2 horas 4h = Duración del temporizador de 4 horas 8h = Duración del temporizador de 8 horas
<p>4 Indicador "ON/OFF" Cuando se ilumina el indicador "ON/OFF", el purificador de aire está encendido.</p>	

6. Puesta en funcionamiento

6.1 Desembalar el purificador de aire

1. Abra el embalaje de cartón.
2. Deje la bolsa de plástico cerrada y extraiga el aparato tirando de él hacia arriba.
3. Retire ahora todas las láminas de plástico. Retire el filtro combinado del aparato (véase el capítulo “Cambio de filtro”) y extraígalo de la lámina de plástico. A continuación vuelva a colocar el filtro combinado en el aparato.
4. Compruebe que el aparato, el enchufe y el cable no presenten daños.

6.2 Colocar el purificador de aire

1. Coloque el purificador de aire sobre una superficie lisa y estable para evitar vibraciones y ruido.

ATENCIÓN

Si desea recolocar el purificador de aire, sujételo exclusivamente con las dos manos.

2. Coloque el purificador de aire de forma que por todos los lados alrededor del aparato quede un espacio libre de 30 cm.
3. Asegúrese de que la entrada y la salida de aire no estén nunca bloqueadas.

7. Utilización

7.1 Encender el purificador de aire

1. Siga las instrucciones del capítulo “Puesta en funcionamiento”.
2. Enchufe el conector de red a la toma de corriente. Coloque el cable de forma que no se pueda tropezar con él.
3. Para encender el purificador de aire pulse el botón de encendido y apagado .

 **Nota**
La primera vez que se pone en funcionamiento, el purificador de aire está en el nivel I.

7.2 Seleccionar la velocidad del ventilador

El purificador de aire dispone de tres velocidades del ventilador permanentes (nivel I / nivel II / modo nocturno) y un modo turbo de 15 minutos.

Nivel I

El ventilador del purificador de aire funciona a un nivel bajo.

Nivel II





El ventilador del purificador de aire funciona al nivel alto.

Modo turbo

En el modo turbo, el ventilador del purificador de aire funciona durante 15 minutos al nivel más alto. En la pantalla comienza a iluminarse I y II. Transcurridos los 15 minutos, el purificador de aire cambia automáticamente al nivel I.



Modo de noche

En el modo de noche, el ventilador del purificador de aire funciona de forma especialmente silenciosa al nivel más bajo. Transcurridos 5 segundos, la pantalla iluminada se apaga. Para salir del modo nocturno, pulse cualquier tecla. El ventilador sigue funcionando al nivel I.

Pulsar 1 vez el botón de  encendido y apagado	= El purificador de aire se enciende y comienza en el nivel I.
Pulsar 1 vez el botón de velocidad  del ventilador	= El purificador de aire cambia al nivel II.
Pulsar 2 veces el botón  de velocidad del ventilador	= El purificador de aire cambia al modo turbo.
Pulsar 3 veces el botón de velocidad  del ventilador	= El purificador de aire cambia al modo de noche.
Pulsar 4 veces el botón de velocidad  del ventilador	= El purificador de aire vuelve al nivel I.

7.3 Función de temporizador

El purificador de aire dispone de una función de temporizador con la que se puede establecer en cuántas horas se apagará automáticamente el purificador de aire. El purificador de aire dispone de tres tiempos: 2 h (2 horas), 4 h (4 horas) y 8 h (8 horas). La parada automática tiene lugar una vez transcurrido el tiempo ajustado en todos los niveles de velocidad del ventilador.

- Para cambiar entre los distintos tiempos del temporizador, pulse el botón “TIMER” . En el indicador “TIMER” de la pantalla se ilumina el tiempo “TIMER” ajustado actualmente (2 h, 4 h u 8 h). El purificador de aire se apaga automáticamente una vez transcurrido el valor de hora ajustado.
- Para apagar el temporizador, pulse el botón “TIMER” repetidamente  hasta que se apague la luz del indicador “TIMER”. Ahora el purificador de aire limpia de forma continua.

7.4 Cambio de filtro

Debería sustituir el filtro de tres capas después de 4 260 horas de funcionamiento por uno nuevo. Tras 4 260 horas de funcionamiento, el indicador “FILTER” se ilumina permanentemente en rojo en la pantalla. Para cambiar el filtro, proceda del modo siguiente:

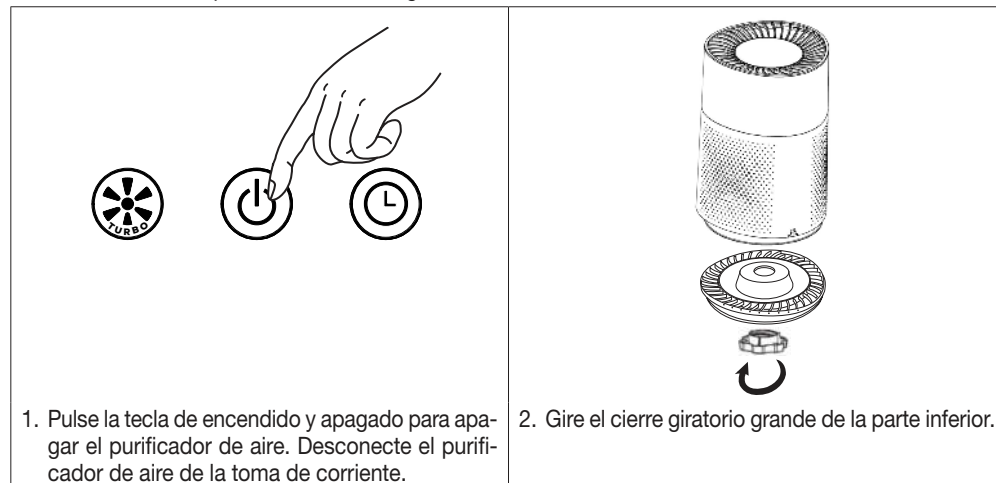

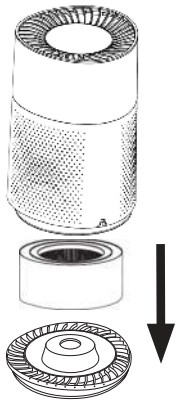

3. El filtro y la base de la carcasa pueden retirarse ahora hacia abajo.

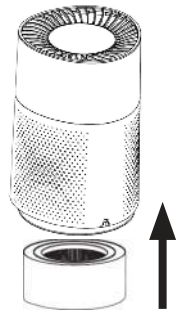

4. Coloque un nuevo filtro.

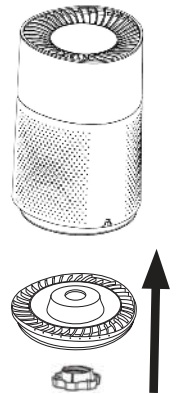

5. Vuelva a colocar la base de la carcasa y apriete bien el cierre giratorio grande situado en la parte inferior.

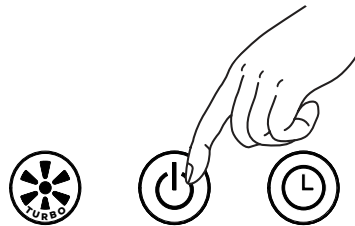

6. Mantenga pulsada la tecla de encendido y apagado del purificador de aire encendido durante 20 segundos hasta que se apague la indicación "FILTER" roja.

i Asegúrese de conectar correctamente la base de la carcasa con la carcasa mediante las entalladuras antes de cerrar el cierre giratorio.

i Si desea cambiar el filtro combinado cada determinado periodo de tiempo personal (p. ej., cada 6 meses), encontrará una etiqueta adhesiva en el borde superior del filtro combinado donde podrá anotar la fecha.

8. Limpieza y cuidado

! ADVERTENCIA

Antes de cada limpieza, asegúrese de que el conector de red del purificador de aire esté desenchufado.

8.1 Limpiar el filtro

Una limpieza regular del filtro (una vez al mes) resulta esencial para un funcionamiento higiénico y sin errores. Limpie la parte exterior del filtro con un aspirador o un paño seco.

! ATENCIÓN

El filtro de tres capas debería cambiarse después de 4 260 horas de funcionamiento (véase el capítulo "Cambio de filtro").

El filtro de tres capas no se puede lavar.

8.2 Limpiar la carcasa

Limpie la carcasa del purificador de aire con un paño ligeramente humedecido (agua o una solución de limpieza suave). No utilice disolventes, otros detergentes agresivos ni alcohol, ya que podrían dañar la superficie.

8.3 Conservación

Si no va a utilizar el aparato durante un largo periodo de tiempo, le recomendamos que, una vez limpio, lo guarde en su embalaje original en un ambiente seco y sin soportar cargas.

9. Accesorios y piezas de repuesto

Para adquirir accesorios y piezas de repuesto visite www.beurer.com o diríjase a la dirección de servicio técnico de su país (indicada en la lista de direcciones de servicio técnico). Además, las piezas de repuesto y los accesorios también pueden adquirirse en establecimientos comerciales.

Denominación	Número de artículo o de pedido
Filtro (prefiltro / filtro HEPA clase H 13 / carbón activo)	680.07

10. Resolución de problemas

Problema	Posible causa	Solución
El purificador de aire no se puede encender.	La base de la carcasa no está bien colocada.	Asegúrese de que el fondo de la carcasa esté colocado correctamente.
	El filtro de tres capas no está colocado o está mal colocado.	Asegúrese de que el filtro de tres capas se haya colocado correctamente.
	El bloque de alimentación no está enchufado.	Enchufe el bloque de alimentación en una toma de corriente adecuada.
Salida del aire insuficiente.	El filtro está sucio.	Limpie el filtro (consulte el capítulo "Limpieza y cuidados").
	La entrada/salida de aire está bloqueada.	Compruebe que la entrada/salida de aire no esté bloqueada.
El purificador de aire es muy ruidoso.	Hay un cuerpo extraño en la entrada/salida de aire.	Elimine el cuerpo extraño de la entrada/salida de aire.
	El filtro está obstruido.	Limpie el filtro (consulte el capítulo "Limpieza y cuidados").
	No se ha colocado correctamente el filtro.	Coloque el filtro correctamente.
	El purificador de aire está posicionado sobre una superficie irregular.	Coloque el purificador de aire sobre una superficie plana.

11. Eliminación

Para proteger el medioambiente, el aparato no se debe desechar al final de su vida útil junto con la basura doméstica. Lo puede desechar en los puntos de recogida adecuados disponibles en su zona. Respete las normas locales referentes a la eliminación de residuos. Deseche este aparato de acuerdo con la Directiva de la Unión Europea sobre Residuos de Aparatos Eléctricos y Electrónicos (RAEE).



Para más información, póngase en contacto con la autoridad municipal competente en materia de eliminación de residuos.

Puede obtener información sobre los puntos de recogida de electrodomésticos viejos dirigiéndose, p. ej., a su administración local o municipal, a las empresas locales de eliminación de residuos o a su distribuidor.

Deseche el filtro en una bolsa desechable independiente. A continuación, lávese minuciosamente las manos. Consulte a las autoridades sanitarias de su país sobre la manipulación de superficies potencialmente infectadas.

12. Datos técnicos

Tipo	LR 220
Tensión de red / potencia	véase la placa de características del aparato
Medidas (largo x ancho x alto)	220 x 220 x 340 mm
Peso	3,1 kg
Adecuado para habitaciones	a 37 m ² (NRCC 54013-2011)
Volumen	Modo nocturno: < 32 dB; Turbo: aprox. 55 dB
Condiciones de almacenamiento admisibles	+5 °C hasta +40 °C, ≤90 % de humedad relativa del aire (sin condensación)
Clase de protección	Clase de protección II /

13. Garantía/asistencia

Encontrará más información sobre la garantía y las condiciones de la misma en el folleto de garantía suministrado.

ITALIANO



Leggere attentamente le presenti istruzioni per l'uso, conservarle per impieghi futuri, renderle accessibili ad altri utenti e attenersi alle indicazioni.

AVVERTENZA

- L'apparecchio è destinato solo a uso domestico/privato e non commerciale.
- Questo apparecchio può essere utilizzato da ragazzi di età superiore a 8 anni e da persone con ridotte capacità fisiche, percettive o mentali o non in possesso della necessaria esperienza e conoscenza esclusivamente sotto supervisione oppure se sono stati istruiti in merito alle misure di sicurezza e comprendono i rischi ad esse correlati.
- I bambini non devono giocare con l'apparecchio.
- La pulizia e la manutenzione a cura dell'utente non devono essere eseguite da bambini, a meno che non siano sorvegliati.
- Scollegare l'apparecchio dalla rete elettrica durante le operazioni di pulizia.
- Pulire l'apparecchio solo nel modo indicato. Non deve in nessun caso penetrare liquido nell'unità di ventilazione.
- Non utilizzare detergenti contenenti solventi.
- Se il cavo di alimentazione dell'apparecchio è danneggiato, è necessario smaltirlo. Nel caso non sia possibile rimuoverlo, è necessario smaltire l'apparecchio.

Indice

1. Fornitura	48	7.3 Funzione timer	54
2. Spiegazione dei simboli	48	7.4 Sostituzione del filtro	54
3. Uso conforme	48	8. Pulizia e cura	55
4. Avvertenze e indicazioni di sicurezza	49	8.1 Pulizia del filtro	55
5. Descrizione dell'apparecchio	51	8.2 Pulizia del corpo	56
6. Messa in funzione	53	8.3 Conservazione	56
6.1 Estrazione del depuratore d'aria	53	9. Accessori e ricambi	56
6.2 Posizionamento del depuratore d'aria	53	10. Che cosa fare in caso di problemi?	56
7. Utilizzo	53	11. Smaltimento	57
7.1 Accensione del depuratore d'aria	53	12. Dati tecnici	57
7.2 Selezione della velocità di ventilazione	53	13. Garanzia / Assistenza	57















1. Fornitura

Controllare l'integrità esterna della confezione e la completezza del contenuto. Prima dell'uso assicurarsi che l'apparecchio e gli accessori non presentino nessun danno palese e che il materiale di imballaggio sia stato rimosso. In caso di dubbio, non utilizzare l'apparecchio e consultare il proprio rivenditore o contattare il Servizio clienti indicato.

- 1x depuratore d'aria
- 1x filtro (prefiltro / filtro HEPA classe H 13 / carbone attivo)
- 1x istruzioni per l'uso

2. Spiegazione dei simboli

I seguenti simboli sono utilizzati nelle istruzioni per l'uso, sull'imballo e sulla targhetta dell'apparecchio:

	AVVERTENZA Avvertimento di pericolo di lesioni o di pericoli per la salute		Produttore
	Attenzione Indicazione di sicurezza per possibili danni all'apparecchio/agli accessori		Marchatura CE Il presente prodotto soddisfa i requisiti delle direttive europee e nazionali vigenti.
	Informazioni sul prodotto Indicazione di informazioni importanti		Marchio UKCA (valutazione di conformità nel Regno Unito)
	Separare il prodotto e i componenti dell'imballaggio e smaltirli secondo le norme comunali.		Etichetta di identificazione del materiale di imballaggio. A = abbreviazione del materiale, B = codice materiale: 1-7 = plastica, 20-22 = carta e cartone
	Leggere le istruzioni		I prodotti sono comprovatamente conformi ai requisiti delle normative tecniche dell'UEE.
	Le batterie non devono essere smaltite nei rifiuti domestici		L'apparecchio è dotato di doppio isolamento di protezione e corrisponde quindi alla classe di protezione 2.
	Solo per uso in ambienti chiusi		Simbolo importatore

3. Uso conforme

Questo depuratore d'aria è concepito esclusivamente per la purificazione dell'aria negli ambienti chiusi. Utilizzare questo apparecchio solo per lo scopo per il quale è stato concepito e descritto nelle presenti istruzioni per l'uso. Qualsiasi uso non conforme comporta un pericolo. Qualsiasi altro utilizzo non consigliato dal produttore può provocare incendi, scosse elettriche o lesioni personali. Il produttore non è da ritenersi responsabile in caso di danni riconducibili a un uso non conforme o sconsigliato.

AVVERTENZA

Consultare il proprio medico prima di utilizzare il depuratore d'aria in caso di gravi patologie polmonari o delle vie respiratorie.

4. Avvertenze e indicazioni di sicurezza

Leggere attentamente le presenti indicazioni. Il mancato rispetto delle seguenti indicazioni può provocare danni alle persone o alle cose.

AVVERTENZA

Tenere lontani i bambini dal materiale d'imballaggio. Pericolo di soffocamento.

Scossa elettrica

AVVERTENZA

Come qualsiasi apparecchio elettrico, anche questo depuratore d'aria deve essere maneggiato con attenzione e cautela al fine di evitare il rischio di scosse elettriche.

- Non utilizzare l'apparecchio o gli accessori se presentano danni visibili (ad esempio, se i cavi o il connettore sono danneggiati, se la ventola del motore non gira, se l'apparecchio è malfunzionante, se è caduto o è stato in qualche modo danneggiato). In questo caso, contattare il Servizio clienti).
- Utilizzare l'apparecchio esclusivamente con la tensione di rete indicata (la targhetta si trova sul retro dell'apparecchio),
- Non utilizzare l'apparecchio in caso di temporale.
- In caso di difetti o malfunzionamenti, spegnere immediatamente l'apparecchio e staccarlo dalla corrente.
- Non tirare il cavo o l'apparecchio per estrarre la spina dalla presa.
- Non tenere né trasportare l'apparecchio dal cavo di alimentazione. Tenere il cavo lontano dalle superfici calde.
- Spegnere sempre l'apparecchio prima di estrarre la spina.
- Non estrarre mai la spina quando si hanno mani bagnate o umide.
- Collegare l'apparecchio direttamente a una presa di corrente adeguata per evitare il rischio di incendi o scosse elettriche.
- Per evitare i rischi elettrici NON immergere l'apparecchio in acqua o altri liquidi. Non utilizzare in prossimità di acqua.
- I bambini non sono in grado di valutare i pericoli associati all'uso di apparecchi elettrici. Sorvegliare sempre i bambini quando si trovano nelle vicinanze dell'apparecchio.
- Staccare sempre la spina del depuratore d'aria prima di spostarlo, aprire la base del corpo, sostituire o pulire i filtri oppure quando il depuratore d'aria non è in uso.
- Non infilare alcun oggetto nelle aperture dell'apparecchio o nelle parti rotanti. Accertarsi che le parti mobili siano sempre libere. Non far cadere oggetti nelle fessure dell'apparecchio.
- Non utilizzare l'apparecchio all'aperto.
- Non ostruire mai le prese d'aria o le griglie/uscite dell'aria e non appoggiare l'apparecchio su una superficie morbida, come un letto o un divano, per evitare che si ribalti impedendo l'ingresso o l'uscita dell'aria.
- NON appoggiare alcun oggetto sull'apparecchio.
- NON posizionare il cavo sotto un tappeto.
- NON coprire il cavo con tappeti, passatoie o simili.
- NON posizionare il cavo sotto mobili o apparecchi.
- NON posizionare il cavo in aree di forte passaggio.
- Posizionare il cavo in modo che non vi si possa inciampare.
- NON tentare di riparare o regolare le funzioni elettriche o meccaniche dell'apparecchio. In caso contrario, la garanzia decade. All'interno dell'apparecchio non vi sono parti riparabili dall'utente. Qualsiasi intervento di manutenzione deve essere eseguito esclusivamente da personale qualificato.
- Per ridurre il rischio di incendio o scossa elettrica, non utilizzare questo apparecchio con un regolatore di velocità a stato solido.
- Accertarsi che le aperture dell'apparecchio e il cavo di alimentazione non entrino in contatto con acqua, vapore o altri liquidi.
- Non recuperare mai un apparecchio che è caduto in acqua. Estrarre subito la spina.

Pericolo di incendio

⚠ AVVERTENZA

In caso di uso non conforme o mancato rispetto delle presenti istruzioni per l'uso, sussiste il pericolo d'incendio!

- Non coprire mai l'apparecchio durante l'uso, ad esempio con una coperta, un cuscino, ecc.
- Non azionare l'apparecchio in prossimità di benzina o altre sostanze facilmente infiammabili.
- Non posizionare il cavo in prossimità di termoresistenze, elementi riscaldanti, stufe o radiatori per ridurre il rischio di incendio.
- Non azionare l'apparecchio in prossimità di miscele gassose infiammabili o esplosive.
- Tenere l'apparecchio lontano da fonti di calore, in quanto il corpo potrebbe fondersi e provocare un incendio.

Riparazione

⚠ AVVERTENZA

- Le riparazioni degli apparecchi elettrici devono essere effettuate esclusivamente da personale specializzato. Riparazioni non conformi possono rappresentare un grave pericolo per l'utente. Per le riparazioni rivolgersi al Servizio clienti o a un rivenditore autorizzato.
- Non aprire l'unità di ventilazione.

Impiego

⚠ ATTENZIONE

- Dopo ogni utilizzo e prima delle operazioni di pulizia, spegnere l'apparecchio e staccare la spina dalla presa.
- Non posizionare oggetti sull'apparecchio.
- Proteggere l'apparecchio dalle temperature elevate.
- Proteggere l'apparecchio dai raggi del sole e non farlo cadere.
- Non scuotere l'apparecchio.
- Posizionare l'apparecchio su una superficie stabile, orizzontale e asciutta.
- Posare il cavo di alimentazione in modo che nessuno possa inciampare.

5. Descrizione dell'apparecchio

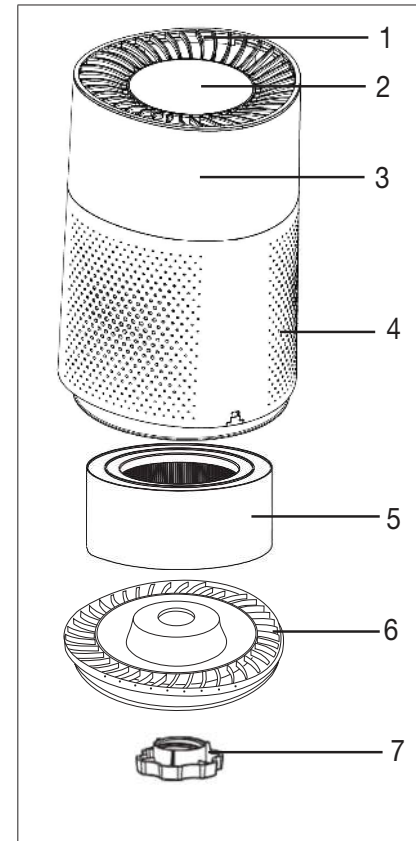

1. Uscita aria

2. Pannello di comando

3. Corpo

4. Ingresso aria

5. Filtro (prefiltro/HEPA H 13/carbone attivo)

Prefiltro: Filtra particelle grosse di polvere e sporco, ad es. i peli

Filtro HEPA H 13: Filtra particelle quali batteri, virus, acari, pollini e polveri sottili

Carbone attivo: Contro gas nocivi e odori sgradevoli

6. Base del corpo

7. Tappo a vite per la sostituzione del filtro

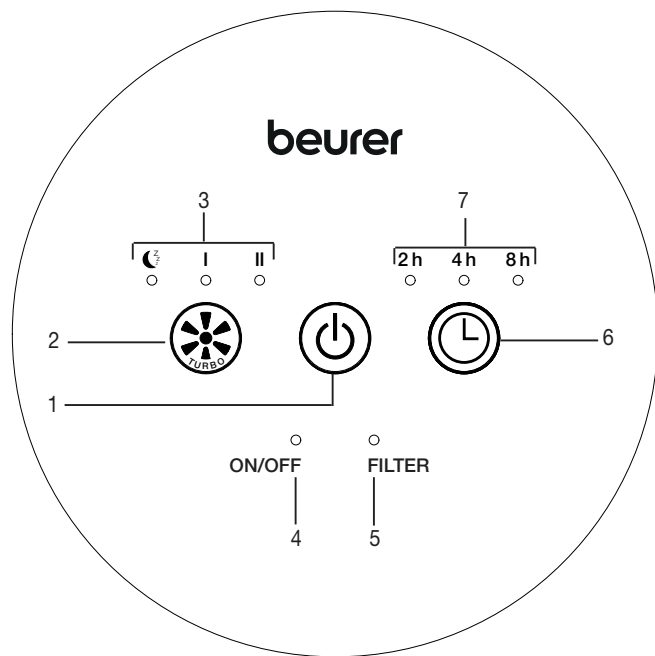

<p>1 Pulsante ON/OFF Per accendere/spegnere l'apparecchio</p>	<p>5 Indicatore FILTER L'indicatore FILTER si accende automaticamente dopo 4260 ore di funzionamento e segnala che il filtro deve essere sostituito.</p>
<p>2 Pulsante VELOCITÀ DI VENTILAZIONE Per regolare la velocità di ventilazione.</p>	<p>6 Pulsante TIMER Per attivare e selezionare il timer.</p>
<p>3 Indicatore VELOCITÀ DI VENTILAZIONE I = velocità di ventilazione bassa II = velocità di ventilazione alta I & II = modalità turbo  = modalità notturna</p>	<p>7 Indicatore TIMER 2h = Durata timer 2 ore 4h = Durata timer 4 ore 8h = Durata timer 8 ore</p>
<p>4 Indicatore ON/OFF Quando l'indicatore ON/OFF è acceso, il depuratore d'aria è acceso.</p>	

6. Messa in funzione

6.1 Estrazione del depuratore d'aria

1. Aprire la confezione di cartone.
2. Non togliere l'involucro di cellophane ed estrarre l'apparecchio tirandolo verso l'alto.
3. A questo punto, rimuovere tutti gli involucri. Rimuovere il filtro combinato dall'apparecchio (vedere il capitolo "Sostituzione del filtro") ed estrarlo dal cellophane. Infine reinserire il filtro combinato nell'apparecchio.
4. Controllare la presenza di danni sull'apparecchio, la spina e il cavo.

6.2 Posizionamento del depuratore d'aria

1. Posizionare il depuratore d'aria su una superficie piana e stabile per evitare vibrazioni e rumori.

ATTENZIONE

Se si desidera riposizionare il depuratore d'aria, metterlo in posizione verticale utilizzando sempre entrambe le mani.

2. Posizionare il depuratore d'aria in modo che vi sia uno spazio libero di 30 cm su tutti i lati.
3. Assicurarsi che l'uscita e la presa dell'aria non siano mai bloccate.

7. Utilizzo

7.1 Accensione del depuratore d'aria

1. Attenersi alle istruzioni contenute nel capitolo "Messa in funzione".
2. Inserire la spina nella presa. Posare il cavo di alimentazione in modo che nessuno possa inciampare.
3. Per accendere il depuratore d'aria, premere il pulsante ON/OFF .

Indicazione

Alla prima messa in funzione, il depuratore d'aria è impostato sul livello I.

7.2 Selezione della velocità di ventilazione

Il depuratore d'aria è dotato di tre velocità di ventilazione permanenti (livello I / livello II / modalità notturna) e di una modalità turbo da 15 minuti.

Livello I

La ventola del depuratore d'aria funziona a bassa velocità.

Livello II





La ventola del depuratore d'aria funziona ad alta velocità.

Modalità turbo

In modalità turbo, la ventola del depuratore d'aria funziona alla massima velocità per 15 minuti. Sul display si accendono I e II. Trascorsi i 15 minuti, il depuratore d'aria passa automaticamente al livello I.



Modalità notturna

Nella modalità notturna, il funzionamento della ventola del depuratore d'aria è particolarmente silenzioso. Dopo 5 secondi il display illuminato si spegne. Per uscire dalla modalità notturna, premere un pulsante qualsiasi. La ventola continua a funzionare al livello I.

Premere 1 volta il pulsante ON/OFF 	= Il depuratore d'aria si accende e inizia a girare al livello I
Premere 1 volta il pulsante della velocità di ventilazione 	= Il depuratore d'aria passa al livello II
Premere 2 volte il pulsante della velocità di ventilazione 	= Il depuratore d'aria passa alla modalità turbo
Premere 3 volte il pulsante della velocità di ventilazione 	= Il depuratore d'aria passa alla modalità notturna
Premere 4 volte il pulsante della velocità di ventilazione 	= Il depuratore d'aria torna al livello I

7.3 Funzione timer



Il depuratore d'aria è dotato di una funzione timer grazie alla quale è possibile stabilire dopo quante ore l'apparecchio si spegne automaticamente. Il depuratore d'aria dispone di tre orari per il timer: 2h (due ore), 4h (quattro ore) e 8h (otto ore). Lo spegnimento automatico avviene allo scadere del tempo impostato in tutte le velocità di ventilazione.

- Per commutare tra i singoli orari del timer, premere il pulsante TIMER . L'indicatore TIMER del display si accende in base al tempo del TIMER attualmente impostato (2h, 4h o 8h). Il depuratore d'aria si spegne automaticamente al raggiungimento del valore impostato.
- Per disattivare il timer, premere il pulsante TIMER  finché tutte le luci dell'indicatore TIMER sono spente. Il depuratore d'aria funzionerà quindi in modo continuo.

7.4 Sostituzione del filtro

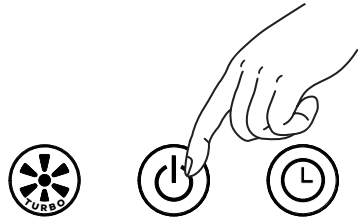
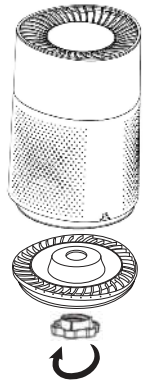
Dopo 4260 ore di esercizio, è necessario sostituire il filtro a tre strati. Dopo 4260 ore di funzionamento, l'indicatore FILTER sul display rimane acceso in rosso. Per sostituire il filtro, procedere come segue:

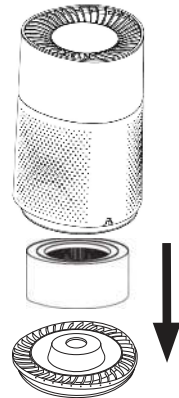
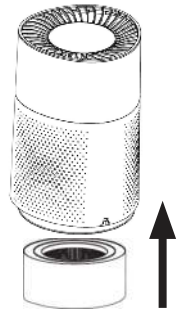
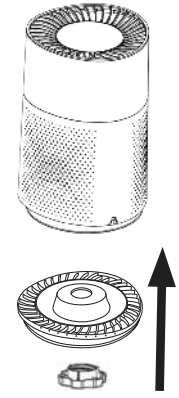
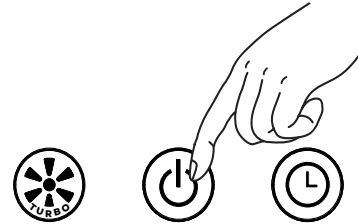
 <p>1. Premere il pulsante ON/OFF per spegnere il depuratore d'aria. Scollegare il depuratore d'aria dalla presa.</p>	 <p>2. Svitare il grande tappo a vite sul lato inferiore.</p>
---	---

 <p>3. A questo punto è possibile rimuovere verso il basso il filtro e la base del corpo.</p>	 <p>4. Inserire un nuovo filtro.</p>
 <p>5. Reinserrire la base del corpo e avvitare saldamente il grosso tappo a vite sul lato inferiore.</p>	 <p>6. Tenere premuto il pulsante ON/OFF sul depuratore d'aria acceso per 20 secondi finché l'indicatore FILTER rosso non si spegne.</p>
<p> Prima di chiudere il tappo a vite, assicurarsi di collegare correttamente la base al corpo mediante le apposite scanalature.</p> <p> Se si desidera sostituire il filtro a intervalli di tempo personalizzati (ad es. ogni 6 mesi), sopra il bordo superiore del filtro è disponibile un adesivo su cui è possibile apporre una data.</p>	

8. Pulizia e cura

AVVERTENZA

Prima della pulizia, accertarsi che la spina del depuratore d'aria non sia collegata alla presa!

8.1 Pulizia del filtro

Una pulizia regolare del filtro (una volta al mese) è la premessa indispensabile per garantire l'igiene e il perfetto funzionamento. Pulire le parti esterne del filtro con la spazzola di un aspirapolvere o un panno asciutto.

ATTENZIONE

Dopo 4260 ore di esercizio, è necessario sostituire il filtro a tre strati (vedere il capitolo "Sostituzione del filtro"). Non è possibile lavare il filtro a tre strati.

8.2 Pulizia del corpo

Pulire il corpo del depuratore d'aria con un panno leggermente inumidito (con acqua o una soluzione detergente delicata). Non utilizzare solventi né altri detergenti aggressivi, prodotti abrasivi o alcool che potrebbero danneggiare la superficie.

8.3 Conservazione

Se l'apparecchio non viene usato per lunghi periodi, si consiglia di conservarlo pulito nell'imballo originale in un ambiente asciutto senza sovrapporvi carichi.

9. Accessori e ricambi

Per l'acquisto di accessori e ricambi visitare www.beurer.com o rivolgersi al Servizio Clienti del proprio Paese (consultare l'elenco con gli indirizzi). Inoltre, gli accessori e i ricambi sono disponibili anche in commercio.

Denominazione	Cod. articolo o cod. ordine
Filtro (prefiltro / filtro HEPA classe H13 / carbone attivo)	680.07

10. Che cosa fare in caso di problemi?

Problema	Possibile causa	Soluzione
Il depuratore d'aria non si accende.	La base del corpo non è inserita correttamente.	Assicurarsi che la base del corpo sia inserita correttamente.
	Il filtro a tre strati non è inserito o non è inserito correttamente.	Accertarsi che il filtro a tre strati sia inserito correttamente.
	L'alimentatore non è inserito.	Inserire l'alimentatore in una presa di corrente adeguata.
Flusso dell'aria insufficiente	Il filtro è sporco.	Pulire il filtro (vedere il capitolo "Pulizia e cura").
	L'ingresso/uscita aria è bloccato.	Accertarsi che l'ingresso/uscita aria non sia bloccato.
Il depuratore d'aria è molto rumoroso	È presente un corpo estraneo nell'ingresso/uscita aria.	Rimuovere il corpo estraneo dall'ingresso/uscita aria.
	Il filtro dell'aria è otturato.	Pulire il filtro (vedere il capitolo "Pulizia e cura").
	Il filtro a tre strati non è inserito correttamente.	Inserire correttamente il filtro.
	Il depuratore d'aria è posizionato su una superficie non piana.	Posizionare il depuratore d'aria su una superficie piana.

11. Smaltimento

A tutela dell'ambiente, al termine del suo ciclo di vita l'apparecchio non deve essere smaltito nei rifiuti domestici, ma conferito negli appositi centri di raccolta. Attenersi alle norme locali vigenti per lo smaltimento dei materiali. Smaltire l'apparecchio secondo la direttiva europea sui rifiuti di apparecchiature elettriche ed elettroniche (RAEE).



In caso di dubbi, rivolgersi agli enti comunali responsabili in materia di smaltimento.

Informazioni sui punti di raccolta per apparecchi usati vengono fornite ad es. dai comuni, dalle società di smaltimento locali e dai rivenditori.

Smaltire il filtro in un sacchetto monouso a parte. Quindi, lavarsi accuratamente le mani. Consultare l'autorità sanitaria locale riguardo alla gestione delle superfici potenzialmente infette.

12. Dati tecnici

Tipo	LR 220
Tensione di rete / potenza	vedere targhetta sull'apparecchio
Dimensioni (Lu x La x A)	220 x 220 x 340 mm
Peso	3,1 kg
Dimensioni della stanza	e 37 m ² (NRCC 54013-2011)
Volume	modalità NOTTE: < 32 dB; TURBO: ca. 55 dB
Condizioni di funzionamento ammesse	Tra +5 °C e +40 °C, ≤ 90% umidità relativa (senza condensa)
Classe di protezione	Classe di protezione II / <input type="checkbox"/>

13. Garanzia / Assistenza

Per ulteriori informazioni sulla garanzia e sulle condizioni di garanzia, consultare la scheda di garanzia fornita.

TÜRKÇE



Bu kullanım kılavuzunu dikkatle okuyun, ileride gerekebileceği için saklayın, diğer kullanıcıların erişebilmesini sağlayın ve içindeki yönergelerle uyun.

⚠ UYARI

- Cihaz ticari kullanım için değil, yalnızca evde/kişisel amaçlarla kullanılmak üzere tasarlanmıştır.
- Bu cihaz, 8 yaş ve üzeri çocuklar ve fiziksel, algısal ve akli becerileri kısıtlı veya tecrübesi ve bilgisi yetersiz olan kişiler tarafından ancak gözetim altında veya cihazın emniyetli kullanımını hakkında bilgilendirilmiş olmaları ve cihazın kullanımı sonucu ortaya çıkabilecek tehlikelerin bilincinde olmaları koşuluyla kullanılabilir.
- Çocuklar cihazla oynamamalıdır.
- Temizlik ve kullanıcı bakımı, gözetim altında olmadıkları sürece çocuklar tarafından yapılmamalıdır.
- Temizlemeden önce cihazın fişini elektrik prizinden çıkarın.
- Cihazı yalnızca belirtilen şekilde temizleyin. Fan ünitesine kesinlikle sıvı girmemelidir.
- Çözücü maddeler içeren temizlik malzemeleri kullanmayın.
- Bu cihazın elektrik bağlantı kablosu hasar gördüğünde bertaraf edilmelidir. Elektrik bağlantı kablosu çıkarılamıyorsa, cihaz bertaraf edilmelidir.

İçindekiler

1. Teslimat kapsamı.....	59	7.3 Zamanlayıcı fonksiyonu.....	65
2. İşaretlerin açıklaması	59	7.4 Filtre değişimi	65
3. Amacına uygun kullanım.....	59	8. Temizlik ve bakım	66
4. Uyarılar ve güvenlik yönergeleri.....	60	8.1 Filtreyi temizleme.....	66
5. Cihaz açıklaması.....	62	8.2 Gövdeyi temizleme.....	66
6. İlk çalıştırma.....	64	8.3 Saklama.....	66
6.1 Hava temizleyiciyi ambalajından		9. Aksesuarlar ve yedek parçalar	67
çıkarma.....	64	10. Sorunların giderilmesi	67
6.2 Hava temizleyiciyi yerleştirme	64	11. Bertaraf etme	67
7. Kullanım.....	64	12. Teknik veriler.....	68
7.1 Hava temizleyiciyi açma	64	13. Garanti/servis.....	68
7.2 Fan hızını seçme.....	64		

1. Teslimat kapsamı

Teslimat kapsamını kontrol ederek karton ambalajın dıştan hasar görmemiş ve içeriğin eksiksiz olduğundan emin olun. Kullanmadan önce cihazda ve aksesuarlarında görünür hasarlar olmadığından ve tüm ambalaj malzemelerinin çıkarıldığından emin olun. Şüpheli durumlarda kullanmayın ve satıcınıza veya belirtilen müşteri hizmetleri adresine başvurun.

- 1x adet hava temizleyici
- 1x adet filtre (ön filtre/H 13 sınıfı HEPA filtre)/aktif karbon)
- 1x adet bu kullanım kılavuzu

2. İşaretlerin açıklaması

Cihazın üzerinde, kullanım kılavuzunda, ambalajında ve model etiketinde aşağıdaki simgeler kullanılmıştır:

	UYARI Yaralanma tehlikelerine veya sağlığınızla ilgili tehlikelere yönelik uyarı		Üretici
	Dikkat Cihazda ve aksesuarlarda meydana gelebilecek hasarlara yönelik güvenlik uyarısı		CE işareti Bu ürün geçerli Avrupa Birliği yönergelerinin ve ulusal yönergelerin gereklerini yerine getirmektedir.
	Ürün bilgileri Önemli bilgilere yönelik not		Birleşik Krallık İçin Uygunluk Değerlendirmesi Yapıldı İşareti
	Ürünü ve ambalaj bileşenlerini ayırın ve belediyenin kurallarına uygun olarak bertaraf edin.		Ambalaj malzemesinin tanımlanması için kullanılan işaret. A = malzeme kısaltması, B = malzeme numarası: 1-7 = plastikler, 20 -22 = kâğıt ve karton
	Kullanım kılavuzunu okuyun		Ürünler, AEB'nin belirlediği teknik kural-ların gerektirdiği şartlara kesin bir şekilde uymaktadır.
	Piller, evsel atıklar ile birlikte bertaraf edilemez		Cihaz çift koruyucu izolasyonludur ve bu nedenle Koruma Sınıfı 2'ye tabidir.
	Yalnızca kapalı alanda kullanılmalıdır		İthalatçı simgesi

3. Amacına uygun kullanım

Bu hava temizleyici yalnızca iç mekan havasının temizlenmesi için tasarlanmıştır.

Cihazı sadece geliştirilme amacına uygun ve bu kullanım kılavuzunda belirtilen şekilde kullanın. Usulüne uygun olmayan her türlü kullanım tehlikeli olabilir. Üretici tarafından tavsiye edilmeyen diğer tüm kullanım şekilleri yangına, elektrik çarpmasına veya fiziksel yaralanmaya neden olabilir. Usulüne uygun olmayan ve dikkatsiz kullanım sonucu oluşan hasarlardan üretici firma sorumlu tutulamaz.

⚠ UYARI

Solunum yollarında veya akciğerlerinizde ciddi bir rahatsızlığınız varsa, hava temizleyiciyi kullanmadan önce doktorunuza danışın.

4. Uyarılar ve güvenlik yönergeleri

Yönergeleri dikkatle okuyun! Aşağıdaki yönergelerin dikkate alınmaması, yaralanmaya veya maddi hasara neden olabilir.

⚠ UYARI

Çocukları ambalaj malzemesinden uzak tutun. Boğulma tehlikesi vardır.

Elektrik çarpması

⚠ UYARI

Elektrik çarpmasından kaynaklanan tehlikeleri önlemek için, her elektrikli cihaz gibi bu hava temizleyicinin de dikkatle ve sağduyuyla kullanılması gerekir.

- Cihazda veya aksesuarda görünür bir hasar varsa cihazı kullanmayın (örneğin elektrik kablosu veya elektrik adaptörü zarar görmüşse, motor fanı dönmüyorsa, cihazda fonksiyon arızası oluşmuşsa, cihaz düşmüşse veya başka bir şekilde zarar görmüşse. Bu durumda müşteri hizmetlerine başvurun).
- Cihazı yalnızca cihaz üzerinde belirtilen şebeke gerilimi ile kullanın (tip levhası cihazın arka tarafında yer alır).
- Cihazı fırtınalı havalarda çalıştırmayın.
- Arıza veya fonksiyon bozukluğu durumunda cihazı hemen kapatın ve fişini prizden çekin.
- Elektrik adaptörünü prizden çekerken elektrik kablosundan veya cihazdan tutarak çekmeyin.
- Cihazı elektrik kablosundan tutmayın veya bu şekilde taşımayın. Kablo ile sıcak yüzeyler arasında mesafe bırakın.
- Elektrik adaptörünü prizden çekmeden önce her zaman cihazı kapatın.
- Elektrik adaptörünü asla ıslak veya nemli elinizle tutmayın.
- Yangın veya elektrik çarpması tehlikesini önlemek için cihazı doğrudan uygun bir elektrik prizine takın.
- Elektrik tehlikelerine karşı koruma sağlamak amacıyla cihazı kesinlikle suya veya başka sıvılara DALDIRMAYIN. Suya yakın alanlarda cihazı kullanmayın.
- Çocuklar, elektrikli cihazlar nedeniyle oluşabilecek tehlikeleri tahmin edemez. Bu nedenle cihazın yakınındayken çocukları kesinlikle gözünüzün önünden ayırmayın.
- Hava temizleyiciyi hareket ettirmeden, cihaz tabanını açmadan, filtre değişimi veya temizlik yapmadan önce ya da hava temizleyici artık kullanılmayacaksa cihazın elektrik fişini mutlaka çekin.
- Cihazın açıklıklarına veya dönen parçalarının içine herhangi bir nesne sokmayın. Hareketli parçaların her zaman serbest hareket edebilir durumda olmasına dikkat edin. Cihazdaki açık bölümlerden içeri cisim düşmesine kesinlikle izin vermeyin.
- Cihazı yalnızca kapalı yerlerde kullanın.
- Hava deliklerini veya ızgaraları/çıkışları kesinlikle bloke etmeyin ve cihazı yatak veya koltuk gibi yumuşak bir zemin üzerine koymayın. Aksi halde cihaz devrilebilir ve hava giriş ve çıkış delikleri bloke olabilir.
- Cihazın üzerine cisim KOYMAYIN.
- Kabloyu halının altından geçirerek DÖŞEMEYİN.
- Kablonun halı, kilim veya benzeri malzemelerle örtülmesine izin VERMEYİN.
- Kabloyu mobilyaların veya başka cihazların altından geçirerek DÖŞEMEYİN.
- Kabloyu çok yoğun kullanılan yerlerden geçirerek DÖŞEMEYİN.
- Kabloyu kimsenin takılmayacağı şekilde yerleştirin.
- Bu cihazdaki elektrikli veya mekanik fonksiyonları onarmayı veya değiştirmeyi DENEMEYİN. Aksi halde cihazın garantisi geçerliliğini yitirir. Cihazın iç kısmında kullanıcı tarafından bakımı yapılabilecek hiçbir parça yoktur. Tüm bakım çalışmaları sadece kalifiye personel tarafından gerçekleştirilmelidir.
- Yangın veya elektrik çarpması tehlikesini azaltmak için bu cihazı bir solid state devir sayısı regülatörü ile kullanmayın.
- Cihazın açıklıklarının ve elektrik kablosunun su, buhar veya başka sıvılara temas etmemesine dikkat edin.
- Suya düşmüş bir cihaza kesinlikle dokunmayın. Elektrik adaptörünü derhal prizden çekin.

Yangın tehlikesi

⚠ UYARI

Amacına uygun olmayan kullanım veya bu kullanım kılavuzunun dikkate alınmaması gibi durumlar yangın tehlikesine yol açar!

- Cihazı battaniye veya yastık gibi nesnelere örterek kullanmayın.
- Cihazı hiçbir zaman benzin veya benzeri kolay alev alabilen maddelerin yakınında çalıştırmayın.
- Yangın riskini azaltmak için kabloyu ısı menfezlerinin, radyatörlerin, sobaların veya radyant ısıtıcıların yakınına yerleştirmeyin.
- Cihazı alev alabilir veya patlayabilir gaz karışımlarının yakınında çalıştırmayın.
- Cihazı ısı kaynaklarından uzakta tutun; aksi halde gövdesi eriyebilir ve yangına yol açabilir.

Onarım

⚠ UYARI

- Elektrikli cihazlar sadece uzmanlar tarafından onarılmalıdır. Usulüne uygun olmayan onarımlar, kullanıcı için ciddi tehlikeler oluşturabilir. Onarım için müşteri hizmetlerine veya yetkili bir satıcıya başvurun.
- Fan ünitesinin açılmasına izin verilmez.

Kullanırken dikkat edilmesi gereken noktalar

⚠ DİKKAT

- Her kullanımdan sonra ve her temizlikten önce cihazı kapatın ve fişini prizden çekin.
- Cihazın üzerine hiçbir nesne koymayın.
- Cihazı yüksek sıcaklıklardan koruyun.
- Cihazı güneş ışınlarından ve darbelerden koruyun ve düşürmeyin.
- Cihazı asla sallamayın.
- Cihazı sağlam, yatay ve kuru bir zemine yerleştirin.
- Kabloyu, takılıp düşmeye yol açmayacak şekilde yerleştirin.

5. Cihaz açıklaması

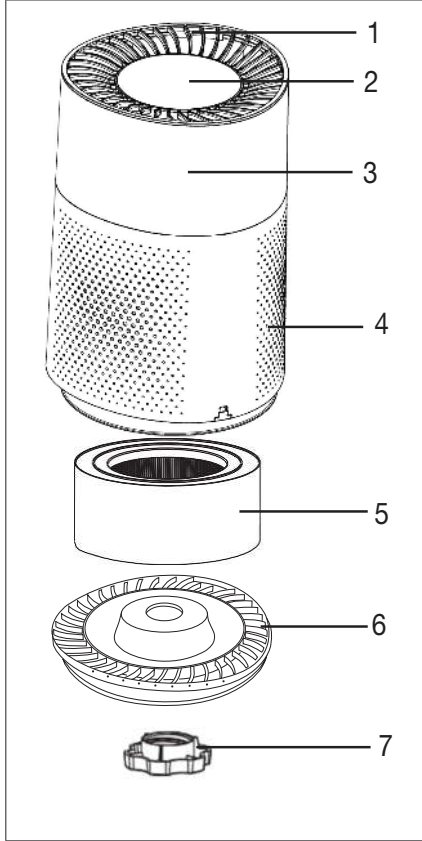

1. Hava çıkışı
2. Kumanda paneli
3. Gövde
4. Hava girişi
5. Filtre (ön filtre/H 13 sınıfı HEPA filtre/aktif karbon)
Ön filtre: Kaba tozları ve kirleri filtreler, örn. kıllar ve saçlar
HEPA filtre H 13: Bakteriler, virüsler, akarlar, polenler ve ince tozlar gibi parçacıkları filtreler
Aktif karbon: Zararlı gazlara ve hoş olmayan kokulara karşı kullanılır
6. Cihaz tabanı
7. Filtre değişimi için döner kilit

Ekran ve tuşlar

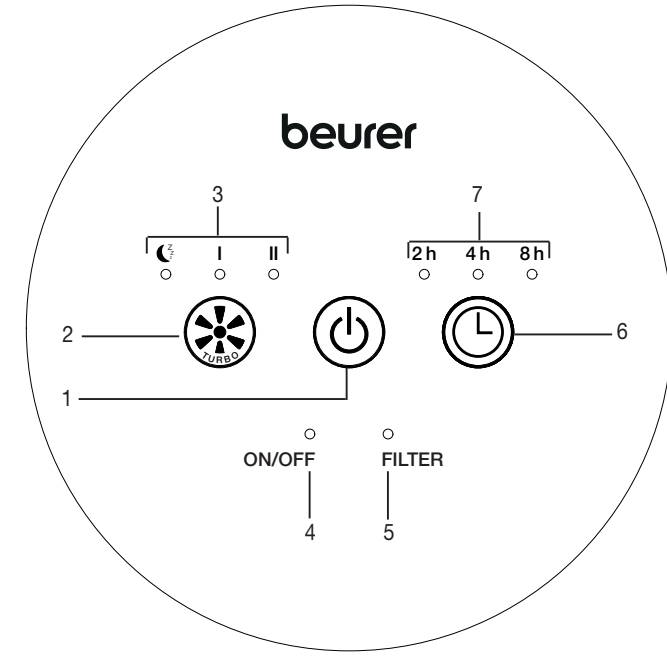

1 AÇMA/KAPATMA tuşu Cihazı açar ve kapatır	5 FİLTRE göstergesi FİLTRE göstergesi, 4260 çalışma saatinden sonra otomatik olarak yanar ve size filtrenin değiştirilmesi gerektiğini bildirir.
2 FAN HIZI tuşu Fan hızını ayarlar.	6 ZAMANLAYICI tuşu Zamanlayıcıyı açar ve seçer.
3 FAN HIZI göstergesi I = düşük fan hızı II = yüksek fan hızı I ve II = Turbo modu ☾ = Gece modu	7 ZAMANLAYICI göstergesi 2h = 2 saat zamanlayıcı süresi 4h = 4 saat zamanlayıcı süresi 8h = 8 saat zamanlayıcı süresi
4 ON/OFF göstergesi ON/OFF göstergesi yanıyorsa hava temizleyici açık demektir.	

6. İlk çalıştırma

6.1 Hava temizleyiciyi ambalajından çıkarma

1. Karton ambalajı açın.
2. Folyo kılıfı kapalı bırakın ve cihazı yukarıya doğru çekerek çıkarın.
3. Şimdi bütün folyoları çıkarın. Kombi filtreyi cihazdan çıkarın (bkz. "Filtre değişimi" bölümü) ve folyodan çıkarın. Ardından kombi filtreyi tekrar cihazın içine yerleştirin.
4. Cihazda, fişte ve kabloda hasar olup olmadığını kontrol edin.

6.2 Hava temizleyiciyi yerleştirme

1. Titreşimi ve gürültüyü önlemek için hava temizleyiciyi düz, sağlam bir zemin üzerine yerleştirin.

⚠ DİKKAT
Hava temizleyicinin konumunu değiştirmek istiyorsanız, cihazı sadece iki elinizle tutarak dikey şekilde taşıyın.

2. Hava temizleyiciyi yanlarında 30 cm boşluk kalacak şekilde yerleştirin.
3. Hava girişinin ve çıkışının hiçbir zaman bloke edilmemesine dikkat edin.

7. Kullanım

7.1 Hava temizleyiciyi açma ⏻

1. "İlk çalıştırma" bölümündeki talimatlara uyun.
2. Elektrik adaptörünü prize takın. Kabloyu, takılıp düşmeye yol açmayacak şekilde yerleştirin.
3. Hava temizleyiciyi açmak için AÇMA/KAPATMA tuşuna ⏻ basın.

i Not
İlk çalıştırmada hava temizleyici I kademesine ayarlanmıştır.

7.2 Fan hızını seçme ⚙

Hava temizleyicide üç sürekli fan kademesi (Kademe I/Kademe II/Gece modu) ve 15 dakikalık bir turbo modu mevcuttur.

Kademe I

Hava temizleyicinin fanı düşük kademede çalışır.

Kademe II

Hava temizleyicinin fanı yüksek kademede çalışır.

Turbo modu

Turbo modunda, hava temizleyicinin fanı 15 dakika boyunca en yüksek kademede çalışır. Ekranda I ve II yanmaya başlar. 15 dakika dolduktan sonra hava temizleyici otomatik olarak Kademe I ayarına gelir.

Gece modu

Gece modunda, hava temizleyicinin fanı en düşük kademede son derece sessiz bir şekilde çalışır. 5 saniye sonra ekran ışığı söner. İstedığınız bir tuşa basarak gece modunu sona erdirebilirsiniz. Fan Kademe I ayarında çalışmaya devam eder.

AÇMA/KAPATMA tuşuna ⏻ 1 kez basıldığında	= Hava temizleyici açılır ve Kademe I ile çalışmaya başlar
Fan hızı tuşuna ⚙ 1 kez basıldığında	= Hava temizleyici Kademe II ayarına geçer
Fan hızı tuşuna ⚙ 2 kez basıldığında	= Hava temizleyici turbo moduna geçer
Fan hızı tuşuna ⚙ 3 kez basıldığında	= Hava temizleyici gece moduna geçer
Fan hızı tuşuna ⚙ 4 kez basıldığında	= Hava temizleyici tekrar Kademe I ayarına geçer

7.3 Zamanlayıcı fonksiyonu ⌚

Hava temizleyicinin kaç sonra kendiliğinden kapanacağını ayarlayabileceğiniz bir zamanlayıcı fonksiyonu bulunur. Hava temizleyicinin üç zamanlayıcı süresi vardır: 2h (iki saat), 4h (dört saat) ve 8h (sekiz saat). Tüm fan hızı kademelerinde, ayarlanan süre dolduktan sonra otomatik kapanma gerçekleşir.

- Zamanlayıcı süreleri arasında geçiş yapmak için ZAMANLAYICI tuşuna ⌚ basın. Ekrandaki ZAMANLAYICI göstergesinde, ayarlanmış olan güncel ZAMANLAYICI süresi (2h, 4h veya 8h) yanar. Ayarlanan süre bittiğinde hava temizleyici otomatik olarak kapanır.
- Zamanlayıcıyı kapatmak için, ZAMANLAYICI tuşu üzerindeki ışık sönmeye kadar ZAMANLAYICI tuşuna ⌚ basın. Hava temizleyici şimdi sürekli olarak çalışır.

7.4 Filtre değişimi

Her 4260 çalışma saatinden sonra üç katmanlı filtreyi yenisiyle değiştirmeniz gerekir. 4260 çalışma saatinden sonra, ekrandaki FİLTRE göstergesi sürekli olarak kırmızı yanmaya başlar. Filtreyi değiştirmek için aşağıdakileri yapın:

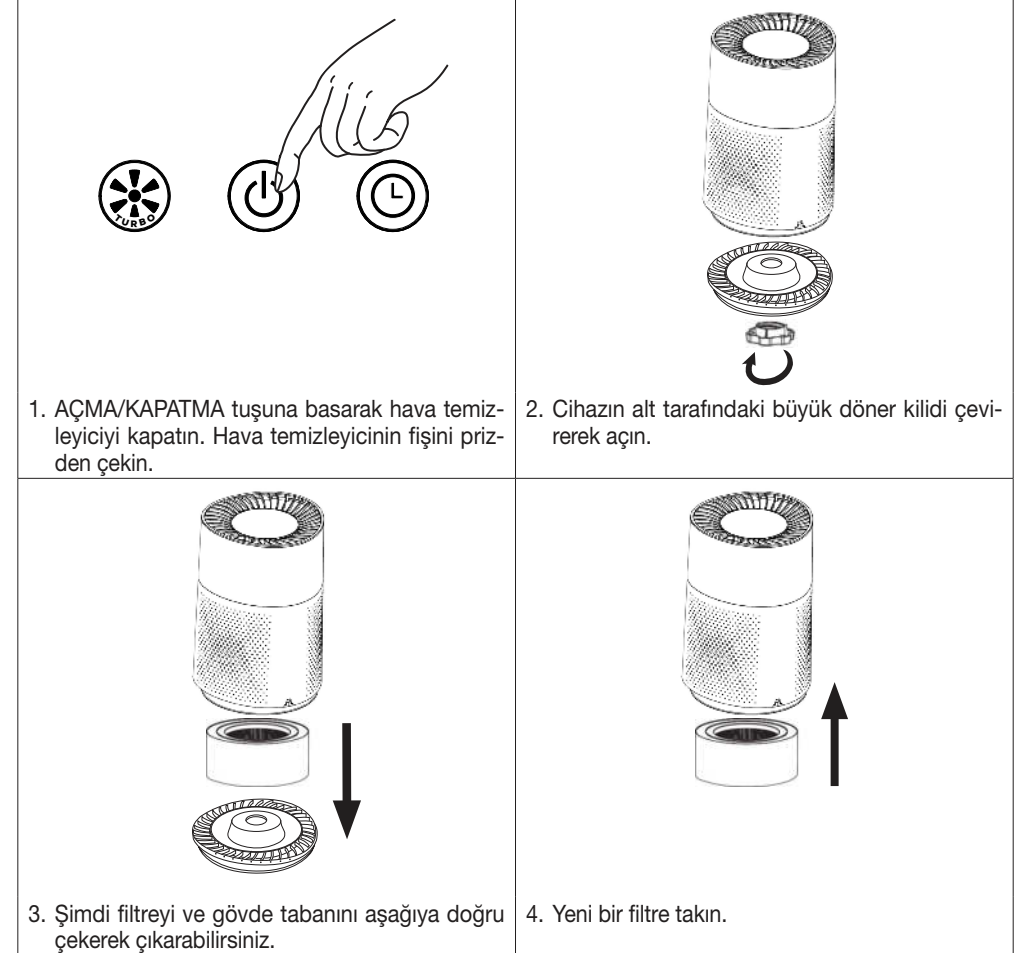

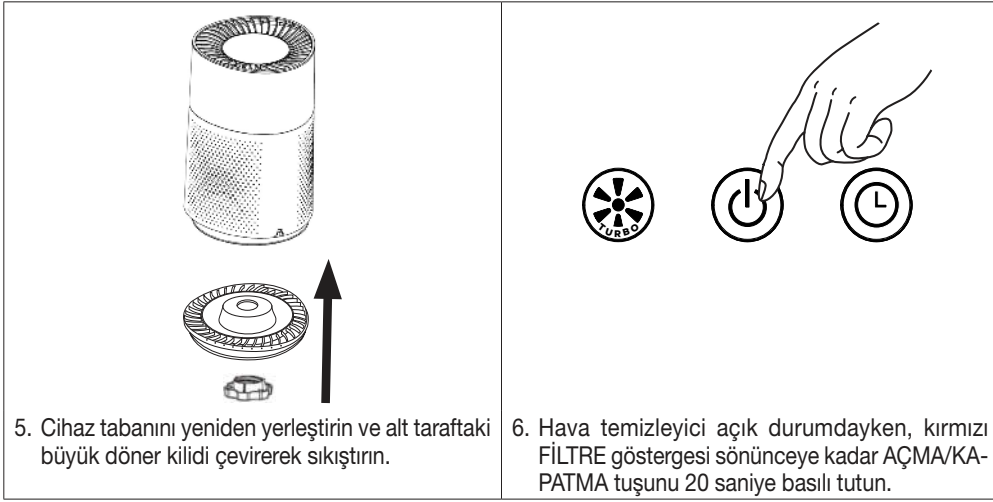

5. Cihaz tabanını yeniden yerleştirin ve alt taraftaki büyük döner kilidi çevirerek sıkıştırın.

6. Hava temizleyici açık durumdayken, kırmızı FİLTRE göstergesi sönmüye kadar AÇMA/KA-PATMA tuşunu 20 saniye basılı tutun.

- ❗ Döner kilidi çevirerek sıkıştırmadan önce, girintilere bakarak gövde tabanının gövdeye doğru şekilde oturmasına dikkat edin.
- ❗ Filtreyi kendinize özel zaman aralıklarıyla (örn. 6 ayda bir) değiştirmek istiyorsanız, filtrenin üst kenarında üzerine tarih yazabileceğiniz bir etiket bulunmaktadır.

8. Temizlik ve bakım

⚠ UYARI

Her temizleme işleminden önce hava temizleyicinin fişinin prizden çıkarılmış olduğundan emin olun!

8.1 Filtreyi temizleme

Hijyenik, arızasız çalışma için filtrenin düzenli olarak (ayda bir kez) temizlenmesi şarttır. Filtrenin dış taraflarını, bir elektrikli süpürge fırça başlığı ile veya kuru bir bez ile temizleyin.

⚠ DİKKAT

Üç katmanlı filtre 4260 çalışma saatinden sonra değiştirilmelidir (bkz. "Filtre değişimi" bölümü). Üç katmanlı filtre yıkanamaz.

8.2 Gövdeyi temizleme

Hava temizleyicinin gövdesini hafif nemlendirilmiş bir bezle silin (su veya yumuşak bir temizleme maddesiyse). Yüze zarar verebileceği için çözücü maddeler, başka aşındırıcı temizleme veya ovalama maddeleri ya da alkol kullanmayın.

8.3 Saklama

Cihazı uzun süre kullanmayacaksanız, cihazı temizlenmiş halde orijinal ambalajı içinde, kuru bir ortamda ve üzerinde ağırlık olmadan muhafaza etmenizi öneririz.

9. Aksesuarlar ve yedek parçalar

Yedek parça ve aksesuar satın almak için www.beurer.com adresini ziyaret edin veya (servis adresi listesine göre) ülkenizdeki ilgili servis adresine başvurun. Yedek parçaları ve aksesuarları mağazalarda da bulabilirsiniz.

Tanım	Ürün veya sipariş numarası
Filtre (ön filtre/H 13 sınıfı HEPA filtre)/aktif karbon	680.07

10. Sorunların giderilmesi

Sorun	Olası neden	Çözüm
Hava temizleyici açılmıyor.	Cihaz tabanı doğru şekilde takılmamıştır.	Cihaz tabanının doğru şekilde takıldığından emin olun.
	Üç katmanlı filtre hiç takılmamış veya doğru takılmamıştır.	Üç katmanlı filtrenin doğru takıldığından emin olun.
	Fişli elektrik adaptörü takılmamıştır.	Fişli elektrik adaptörünü uygun bir prize takın.
Hava geçirimi yetersiz	Filtre kirlenmiştir.	Filtreleri temizleyin (bkz. "Temizlik ve bakım" bölümü).
	Hava girişi/çıkışı tıkanmıştır.	Hava girişi/çıkışının tıkanmamış olduğundan emin olun.
Hava temizleyici çok gürültülü çalışıyor	Hava girişi/çıkışı içinde yabancı cisim vardır.	Hava girişi/çıkışı içindeki yabancı cisimi çıkarın.
	Filtre tıkanmıştır.	Filtreleri temizleyin (bkz. "Temizlik ve bakım" bölümü).
	Filtre doğru şekilde takılmamıştır.	Filtreyi doğru şekilde takın.
	Hava temizleyici düz olmayan bir yüzey üzerine yerleştirilmiştir.	Hava temizleyiciyi düz bir yüzeye yerleştirin.

11. Bertaraf etme

Kullanım ömrü sona eren cihazlar, çevrenin korunması için evsel atıklar ile birlikte bertaraf edilmemelidir. Bertaraf etme işlemi, ülkenizdeki uygun atık toplama merkezleri aracılığıyla yapılabilir. Malzemelerin bertaraf edilmesi sırasında yerel yönetmeliklere uyun. Cihazı, elektrikli ve elektronik atık cihazlarla ilgili AB direktifine (WEEE - Waste Electrical and Electronic Equipment) uygun şekilde bertaraf edin.

Bertaraf etme ile ilgili diğer sorularınızı, ilgili yerel makamlara iletebilirsiniz.

Atık cihazlarınızı geri verebileceğiniz yerleri belediyeden, valilikten, yerel çöp toplama şirketlerinden ya da satıcınızdan öğrenebilirsiniz.

Filtreyi ayrı bir tek kullanımlık torba içinde bertaraf edin. Bunun ardından ellerinizi iyice yıkayın. Potansiyel enfeksiyonlu yüzeylerle ilgili işlemler için yerel sağlık otoritelerinin tavsiyelerine uyun.



12. Teknik veriler

Tip	LR 220
Şebeke gerilimi / güç	Cihazın tip etiketine bakın
Ölçüler (U x G x Y)	220 x 220 x 340 mm
Ağırlık	3,1 kg
Uygun olduğu oda boyutu	İla 37 m ² (NRCC 54013-2011)
Ses düzeyi	Gece modu: < 32 dB; Turbo: yakl. 55 dB
İzin verilen kullanım koşulları	+5°C İla +40°C, ≤ %90 bağıl hava nemi (yoğuşmasız)
Koruma sınıfı	Koruma sınıfı II/□

13. Garanti/servis

Garanti ve garanti koşulları İle İlgili ayrıntılı bilgileri cihazla birlikte verilen garanti broşüründe bulabilirsiniz.

РУССКИЙ



Внимательно прочтите инструкцию по применению, сохраните ее для последующего использования, храните в доступном для других пользователей месте и следуйте ее указаниям.



ПРЕДУПРЕЖДЕНИЕ

- Прибор предназначен только для домашнего/индивидуального использования. Использование прибора в коммерческих целях запрещено.
- Данный прибор может использоваться детьми старше 8 лет, а также лицами с ограниченными физическими, сенсорными или умственными способностями или с недостаточными знаниями и опытом в том случае, если они находятся под присмотром или проинструктированы о безопасном применении прибора и отдают себе отчет о возможных опасностях.
- Не позволяйте детям играть с прибором.
- Дети не должны выполнять очистку прибора и уход за ним без присмотра взрослых.
- Перед очисткой отсоединяйте прибор от сети.
- Очищайте прибор только указанным способом. Вода ни в коем случае не должна попадать в блок вентилятора.
- Не используйте чистящие средства, содержащие растворители.
- Если провод сетевого питания прибора поврежден, его необходимо утилизировать. Если он несъемный, то необходимо утилизировать весь прибор.

Содержание

1. Комплект поставки.....	70	7.3 Функция таймера	76
2. Пояснения к символам	70	7.4 Замена фильтра.....	76
3. Использование по назначению	70	8. Очистка и уход	78
4. Предупреждения и указания по технике безопасности.....	71	8.1 Очистка фильтра	78
5. Описание прибора	73	8.2 Очистка корпуса.....	78
6. Подготовка к работе	75	8.3 Хранение	78
6.1 Распаковка воздухоочистителя	75	9. Принадлежности и запасные детали ..	78
6.2 Установка воздухоочистителя.....	75	10. Что делать при возникновении проблем?	79
7. Применение	75	11. Утилизация.....	79
7.1 Включение воздухоочистителя	75	12. Технические характеристики	80
7.2 Выбор скорости вентилятора	75	13. Гарантия/сервисное обслуживание ..	80

1. Комплект поставки

Проверьте комплектность поставки и убедитесь в том, что на картонной упаковке нет внешних повреждений. Перед использованием убедитесь в том, что прибор и его принадлежности не имеют видимых повреждений и все упаковочные материалы удалены. При наличии сомнений не используйте прибор и обратитесь к продавцу или в сервисную службу по указанному адресу.

- 1x воздухоочиститель
- 1x фильтр (фильтр предварительной очистки/фильтр HEPA класса H 13/активированный уголь)
- 1x инструкция по применению

2. Пояснения к символам

На приборе, в инструкции по применению, на упаковке и фирменной табличке прибора используются следующие символы.

	ПРЕДУПРЕЖДЕНИЕ Предупреждает об опасности травмирования или нанесения вреда здоровью		Производитель
	Внимание Указывает на возможные повреждения прибора или принадлежностей		Маркировка CE Это изделие соответствует требованиям действующих европейских и национальных директив
	Информация о продукте Содержит важную информацию		Знак соответствия требованиям Великобритании
	Снимите упаковку с изделия и утилизируйте ее в соответствии с местными предписаниями.		Маркировка для идентификации упаковочного материала. A = сокращенное обозначение материала, B = номер материала: 1-7 = пластик, 20-22 = бумага и картон
	Прочтите инструкцию		Продукция прошла подтверждение соответствия требованиям технических регламентов ЕАЭС.
	Батарейки нельзя утилизировать вместе с бытовым мусором		Прибор имеет двойную защитную изоляцию и соответствует классу защиты 2
	Только для использования внутри помещения		Символ импортера

3. Использование по назначению

Воздухоочиститель предназначен исключительно для очистки воздуха в помещениях.

Используйте прибор только в тех целях, для которых он был разработан, и только тем способом, который описан в данной инструкции по применению. Любое применение не по назначению может быть опасным. Какое-либо иное применение, не рекомендуемое производителем, может привести к возгоранию, удару током или травмированию людей. Производитель не несет ответственности за ущерб, причиненный вследствие ненадлежащего использования прибора или халатного обращения с ним.

ПРЕДУПРЕЖДЕНИЕ

При тяжелых заболеваниях дыхательных путей или легких перед применением воздухоочистителя проконсультируйтесь у врача.

4. Предупреждения и указания по технике безопасности

Внимательно прочтите указания! Несоблюдение следующих указаний может привести к травмам или материальному ущербу.

ПРЕДУПРЕЖДЕНИЕ

Не давайте упаковочный материал детям. Они могут задохнуться.

Удар электрическим током

ПРЕДУПРЕЖДЕНИЕ

Во избежание поражения электрическим током используйте данный воздухоочиститель осторожно и аккуратно, как и любой другой электрический прибор.

- Не используйте прибор, если имеется очевидное повреждение прибора или аксессуаров (например, если кабель или вилка повреждены, если вентилятор мотора не вращается, после поломки прибора или если он упал или был поврежден каким-либо другим образом. В этом случае обратитесь в службу сервиса).
- Эксплуатируйте прибор только при указанном на нем напряжении (типовая табличка расположена на задней стороне прибора).
- Не используйте прибор во время грозы.
- В случае появления дефектов и неполадок в работе немедленно отключите прибор и отсоедините его от сети.
- Никогда не тяните за сетевой кабель или за прибор, чтобы вынуть вилку из розетки.
- Никогда не перемещайте прибор, держа его за сетевой кабель. Электрический кабель должен находиться на достаточном расстоянии от горячих поверхностей.
- Всегда выключайте прибор, прежде чем извлечь сетевую вилку из розетки.
- Не извлекайте сетевую вилку влажными или мокрыми руками.
- Подключайте прибор в правильную розетку во избежание опасности возгорания или удара током.
- Для защиты от опасностей, связанных с электричеством, НЕ погружайте прибор в воду или в другие жидкости. Не используйте рядом с водой.
- Дети не могут оценить риски, связанные с использованием электрических приборов. Поэтому всегда контролируйте детей, находящихся рядом с прибором.
- Всегда вынимайте вилку воздухоочистителя из розетки перед его перемещением, открыванием дна корпуса, при замене или очистке фильтров или в случаях, когда воздухоочиститель не используется.
- Не втыкайте никакие предметы в отверстия на приборе и не вставляйте ничего между его вращающимися частями. Следите за тем, чтобы подвижные части перемещались свободно. Не допускайте попадания предметов в отверстия прибора.
- Не используйте прибор на свежем воздухе.
- Никогда не закрывайте вентиляционные отверстия или решетки/выпускные отверстия и не ставьте прибор на мягкие поверхности, например на кровать или диван, так как в этом случае прибор может перевернуться, а также могут быть заблокированы впускные или выпускные вентиляционные отверстия.
- Не кладите на прибор НИКАКИЕ предметы.
- НЕ прокладывайте провод под ковром.
- НЕ накрывайте провод коврами, дорожками или подобными предметами.
- НЕ прокладывайте провод под мебелью или приборами.
- НЕ прокладывайте провод в местах с высокой посещаемостью.
- Разместите провод таким образом, чтобы его никто не задевал.
- НЕ пытайтесь ремонтировать или регулировать функции работы электрических или механических систем прибора. В противном случае гарантия теряет силу. Внутри прибора нет никаких деталей, техническое обслуживание которых может выполнить пользователь. Все работы по техобслуживанию должны выполняться только квалифицированным персоналом.
- Для снижения опасности возгорания или удара током не используйте этот прибор с твердотельным регулятором частоты вращения.
- Убедитесь в том, что отверстия прибора и сетевой провод не контактируют с водой, паром или другими жидкостями.

- Ни в коем случае не пытайтесь взять прибор в руки, если он упал в воду. Немедленно вытащите вилку из розетки.

Опасность пожара

⚠ ПРЕДУПРЕЖДЕНИЕ

Использование прибора не по назначению или несоблюдение правил, указанных в данной инструкции по применению, при определенных обстоятельствах может привести к пожару!

- Не накрывайте прибор во время использования, например одеялом или подушкой и т. д.
- Никогда не используйте прибор вблизи емкостей с бензином или другими легковоспламеняющимися веществами.
- Не прокладывайте провод вблизи батарей отопления, нагревательных элементов, печей или электрокаминов для снижения риска возгорания.
- Не эксплуатируйте прибор вблизи горючих или взрывоопасных газовых смесей.
- Прибор должен быть расположен вдали от источников тепла, иначе корпус может расплавиться и стать причиной возгорания.

Ремонт

⚠ ПРЕДУПРЕЖДЕНИЕ

- Ремонт электроприборов должен выполняться только специалистами. Неквалифицированное выполнение ремонта влечет за собой серьезную опасность для пользователя. Для ремонта обратитесь в сервисную службу или к официальному дистрибьютору.
- Запрещено открывать блок вентилятора.

Обслуживание прибора

⚠ ВНИМАНИЕ

- После каждого использования и перед каждой очисткой выключайте прибор и вынимайте вилку из розетки.
- Не ставьте на прибор предметы.
- Берегите прибор от высоких температур.
- Берегите прибор от солнечных лучей, ударов и падений.
- Не встряхивайте прибор.
- Установите прибор на устойчивую горизонтальную сухую поверхность.
- Проложите провод так, чтобы об него нельзя было споткнуться.

5. Описание прибора

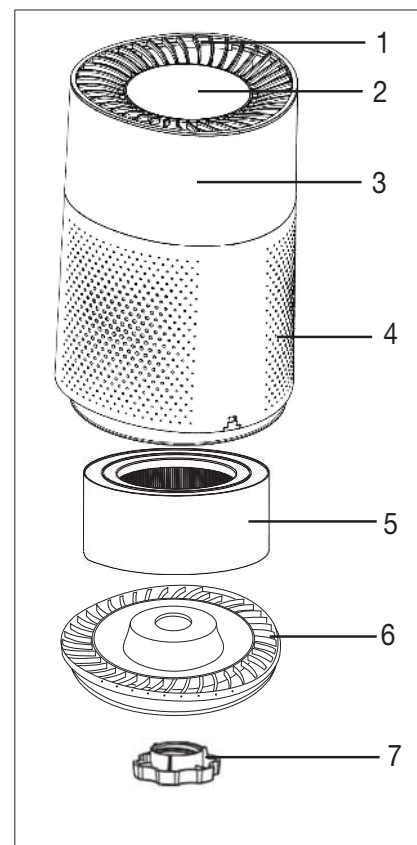

1. Отверстие для выпуска воздуха
 2. Панель управления
 3. Корпус
 4. Воздухозаборник
 5. Фильтр (фильтр предварительной очистки/фильтр HEPA класса H 13/активированный уголь)
- Фильтр предварительной очистки: отфильтровывает крупные частицы пыли и грязи, например волосы.
- HEPA-фильтр H 13: отфильтровывает частицы, среди которых бактерии, вирусы, клещи, цветочная пыльца и мелкая пыль.
- активированный уголь: защищает от вредоносных газов и неприятных запахов.
6. Дно корпуса
 7. Поворотный затвор для замены фильтра

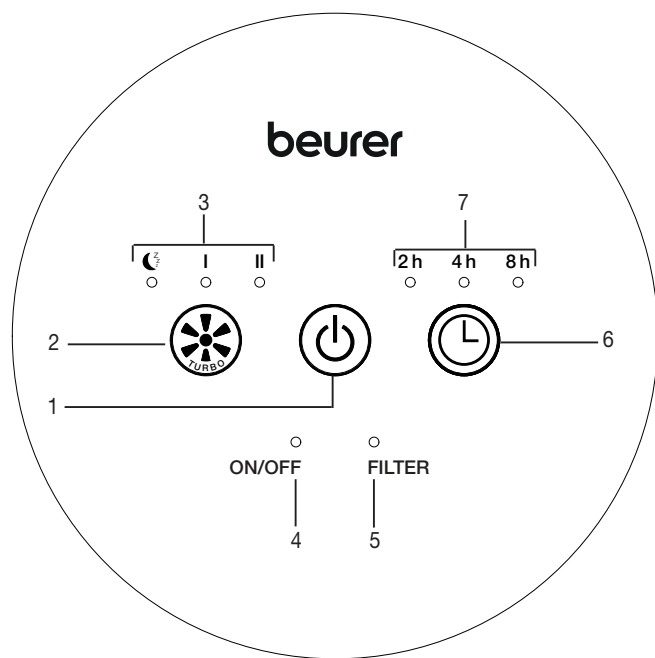

<p>1 Кнопка ВКЛ./ВЫКЛ. Включение и выключение прибора.</p>	<p>5 Индикация ФИЛЬТРА Индикация ФИЛЬТРА автоматически загорается через 4260 часов работы и сигнализирует о том, что нужно заменить фильтр.</p>
<p>2 Кнопка СКОРОСТЬ ВЕНТИЛЯТОРА Для настройки скорости вентилятора.</p>	<p>6 Кнопка ТАЙМЕР Для включения и выбора таймера.</p>
<p>3 Индикация СКОРОСТЬ ВЕНТИЛЯТОРА I = низкая скорость вентилятора; II = высокая скорость вентилятора; I & II = турборежим; ☾ = ночной режим работы.</p>	<p>7 Индикация ТАЙМЕРА 2h = длительность таймера 2 часа; 4h = длительность таймера 4 часа; 8h = длительность таймера 8 часов.</p>
<p>4 Индикация ВКЛ./ВЫКЛ. Если горит индикация ВКЛ./ВЫКЛ., значит, воздухоочиститель включен.</p>	

6. Подготовка к работе

6.1 Распаковка воздухоочистителя

1. Вскройте картонную упаковку.
2. Не открывая пакет, извлеките прибор.
3. Удалите все пленки. Извлеките комбинированный фильтр из прибора (см. раздел «Замена фильтра») и снимите с него пленку. Затем правильно установите комбинированный фильтр обратно в прибор.
4. Убедитесь в том, что прибор, сетевая вилка и кабель не повреждены.

6.2 Установка воздухоочистителя

1. Установите воздухоочиститель на ровную и устойчивую поверхность, чтобы избежать вибраций и шума.

ВНИМАНИЕ

- При переносе воздухоочистителя в другое место обязательно держите его вертикально обеими руками.
2. Установите воздухоочиститель так, чтобы вокруг него оставалось свободное пространство радиусом 30 см.
 3. Следите за тем, чтобы отверстия для впуска (воздухозаборник) и выпуска воздуха не были заблокированы.

7. Применение

7.1 Включение воздухоочистителя

1. Следуйте указаниям из раздела «Ввод в эксплуатацию».
2. Вставьте сетевую вилку в розетку. Проложите провод так, чтобы об него нельзя было споткнуться.
3. Для включения воздухоочистителя нажмите кнопку ВКЛ./ВЫКЛ. .

 **Указание**
При первом включении воздухоочиститель необходимо установить на ступень I.

7.2 Выбор скорости вентилятора

У воздухоочистителя имеются три постоянных скорости вентилятора (ступень I/ступень II/ночной режим), а также 15-минутный турборежим.

Ступень I

Вентилятор воздухоочистителя работает на низкой мощности.

Ступень II





Вентилятор воздухоочистителя работает на высокой мощности.

Турборежим

В турборежиме вентилятор воздухоочистителя работает 15 минут на максимальной мощности. На дисплее загораются I и II. По истечении 15 минут воздухоочиститель автоматически переключается на ступень I.



Ночной режим работы

В ночном режиме вентилятор воздухоочистителя работает особенно тихо, на минимальной мощности. Через 5 секунд подсветка дисплея гаснет. Для отключения ночного режима нажмите на любую кнопку. Далее вентилятор работает на ступени I.

Нажатие кнопки ВКЛ./ВЫКЛ.  один раз	= воздухоочиститель включается и начинает работу на ступени I
Нажатие кнопки скорости вентилятора  один раз	= воздухоочиститель переключается на ступень II
Нажатие кнопки скорости вентилятора  два раза	= воздухоочиститель переключается в турборежим
Нажатие кнопки скорости вентилятора  три раза	= воздухоочиститель переключается в ночной режим
Нажатие кнопки скорости вентилятора  четыре раза	= воздухоочиститель переключается обратно на ступень I

7.3 Функция таймера

В воздухоочистителе предусмотрена функция таймера, с помощью которой можно настроить, через сколько часов воздухоочиститель должен отключиться самостоятельно. Для воздухоочистителя предусмотрено три возможности установки времени таймера: 2 ч (два часа), 4 ч (четыре часа) и 8 ч (восемь часов). Автоматическое отключение происходит по истечении настроенного времени на всех ступенях скоростей вентилятора.

- Чтобы выбрать время таймера, нажмите кнопку TIMER . На дисплее в индикации ТАЙМЕРА загорается текущее установленное время работы ТАЙМЕРА (2 ч, 4 ч или 8 ч). Воздухоочиститель отключается автоматически по истечении установленного значения времени.
- Чтобы отключить таймер, несколько раз нажмите кнопку TIMER , пока не погаснет светоиндикатор. После этого воздухоочиститель будет работать непрерывно.

7.4 Замена фильтра

Трехслойный фильтр необходимо заменять на новый через каждые 4260 часов работы. Через 4260 часов эксплуатации на дисплее загорится красным цветом непрерывная индикация ФИЛЬТР. Для замены фильтра действуйте следующим образом.



1. Нажмите кнопку ВКЛ./ВЫКЛ., чтобы отключить воздухоочиститель. Отсоедините воздухоочиститель от сети.



2. Поверните большой поворотный затвор на нижней стороне прибора.

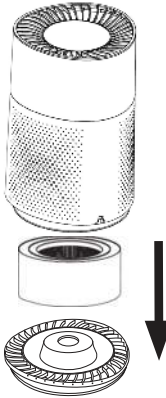

3. Теперь фильтр и дно прибора можно снять в направлении вниз.

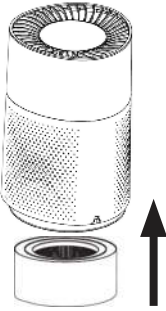

4. Установите новый фильтр.

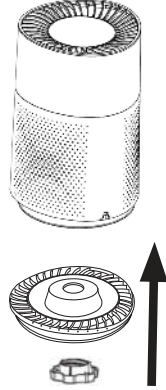

5. Установите обратно дно прибора и крепко затяните большой поворотный затвор на нижней стороне.

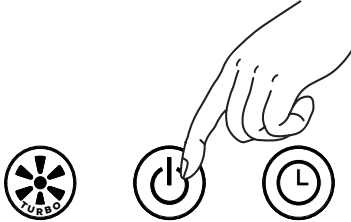

6. Держите нажатой в течение 20 секунд кнопку ВКЛ./ВЫКЛ. на включенном воздухоочистителе, пока не погаснет красная индикация ФИЛЬТР.

 Проверьте правильность соединения дна корпуса с самим корпусом с помощью пазов, прежде чем Вы закрутите поворотный затвор.

 Для смены фильтра по собственному расписанию (например, каждые 6 месяцев) используйте размещенную у верхнего края фильтра наклейку, чтобы указывать дату замены.

8. Очистка и уход

ПРЕДУПРЕЖДЕНИЕ

Перед каждой очисткой необходимо убедиться в том, что сетевой штекер воздухоочистителя извлечен из розетки!

8.1 Очистка фильтра

Регулярная очистка фильтра (один раз в месяц) является главным условием его бесперебойной работы и соблюдения гигиены. Очистите внешние части фильтра с помощью щетки-насадки на пылесос или с помощью сухой тканевой салфетки.

ВНИМАНИЕ

Трехслойный фильтр следует заменять через каждые 4260 часов работы (см. раздел «Замена фильтра»). Запрещается мыть трехслойный фильтр.

8.2 Очистка корпуса

Очищайте корпус воздухоочистителя влажной салфеткой (смоченной водой или слабым раствором для очистки). Не используйте растворители, а также другие агрессивные очистители или абразивные чистящие средства или спирт, поскольку они могут повредить поверхность прибора.

8.3 Хранение

Если прибор не используется длительное время, мы рекомендуем хранить его в очищенном виде в сухом месте в оригинальной упаковке. При этом не следует класть на прибор какие-либо предметы.

9. Принадлежности и запасные детали

Принадлежности и запасные детали можно приобрести на сайте www.beurer.com или через сервисную службу в Вашей стране (см. список адресов сервисной службы). Принадлежности и запасные детали также можно приобрести в розничных магазинах.

Наименование	Артикульный номер или номер для заказа
Фильтр (фильтр предварительной очистки/фильтр HEPA класса H 13/активированный уголь)	680.07

10. Что делать при возникновении проблем?

Проблема	Возможные причины	Меры по устранению
Воздухоочиститель не включается.	Неправильная установка дна корпуса.	Убедитесь, что дно корпуса установлено правильно.
	Трехслойный фильтр вообще не установлен или установлен неправильно.	Убедитесь, что трехслойный фильтр установлен правильно.
	Сетевой адаптер не подключен к розетке.	Вставьте сетевой адаптер в подходящую розетку.
Недостаточный поток воздуха.	Фильтр загрязнен.	Очистите фильтр (см. главу «Очистка и уход»).
	Заблокирован воздухозаборник/отверстие для выпуска воздуха.	Убедитесь в том, что воздухозаборник/отверстие для выпуска воздуха не заблокировано.
Воздухоочиститель работает слишком громко.	В воздухозаборник/отверстие для выпуска воздуха попало твердое тело.	Извлеките твердое тело из воздухозаборника/отверстия для выпуска воздуха.
	Фильтр засорился.	Очистите фильтр (см. главу «Очистка и уход»).
	Неправильная установка фильтра.	Установите фильтр правильно.
	Воздухоочиститель находится на неровной поверхности.	Установите воздухоочиститель на ровную поверхность.

11. Утилизация

В интересах защиты окружающей среды по окончании срока службы следует утилизировать прибор отдельно от бытового мусора. Утилизация должна производиться через соответствующие пункты сбора в Вашей стране. Соблюдайте местные законодательные нормы по утилизации отходов. Прибор следует утилизировать согласно директиве ЕС по отходам электрического и электронного оборудования — WEEE (Waste Electrical and Electronic Equipment).

При возникновении вопросов обращайтесь в коммунальную организацию, занимающуюся утилизацией.

Информацию о приеме отслуживших приборов можно получить в местной администрации, организации по утилизации мусора или у продавца.

Утилизируйте фильтр в отдельном одноразовом пакете. Затем тщательно вымойте руки. Следуйте рекомендациям местных органов здравоохранения по обращению с потенциально инфицированными поверхностями.



12. Технические характеристики

Тип	LR 220
Сетевое напряжение/ мощность	См. типовую табличку прибора
Размеры (Д x Ш x В)	220 x 220 x 340 мм
Масса	3,1 кг
Подходит для помещений площадью	до 37 м ² (NRCC 54013-2011)
Громкость	Режим НОЧЬ: < 32 дБ; ТУРБО: прилб. 55 дБ
Допустимые условия эксплуатации	от +5 до +40 °С, относительная влажность воздуха ≤ 90 % (без образования конденсата)
Класс защиты	класс защиты II/□

13. Гарантия/сервисное обслуживание

Более подробную информацию о гарантии и условиях гарантии см. в прилагаемом гарантийном талоне.

Производитель оставляет за собой право на внесение изменений и не исключает наличия неточностей.

JĘZYK POLSKI



Należy dokładnie przeczytać niniejszą instrukcję obsługi, zachować ją i przechowywać w miejscu dostępnym dla innych użytkowników oraz przestrzegać podanych w niej wskazówek.

OSTRZEŻENIE

- Urządzenie jest przeznaczone wyłącznie do użytku domowego/prywatnego, a nie do celów komercyjnych.
- Dzieci od 8. roku życia oraz osoby z ograniczoną sprawnością fizyczną, ruchową i umysłową lub brakiem doświadczenia i wiedzy mogą obsługiwać urządzenie tylko wtedy, gdy znajdują się pod nadzorem lub zostały im przekazane instrukcje dotyczące bezpiecznego korzystania z urządzenia i są świadome zagrożeń wynikających z jego użytkowania.
- Dzieciom nie wolno bawić się urządzeniem.
- Dzieciom nie wolno czyścić ani konserwować urządzenia bez nadzoru osoby dorosłej.
- Przed czyszczeniem należy odłączyć urządzenie od sieci.
- Czyścić urządzenie tylko w opisany sposób. W żadnym wypadku do wnętrza wentylatora nie może się dostać ciecz.
- Nie należy używać środków czyszczących zawierających rozpuszczalniki.
- Jeśli kabel zasilający urządzenia ulegnie uszkodzeniu, należy go zutylizować. Jeśli nie ma możliwości wyjęcia kabla, należy zutylizować urządzenie.

Spis treści

1. Zawartość opakowania.....	82	7.4 Wymiana filtra.....	88
2. Objasnienie symboli	82	8. Czyszczenie i konserwacja.....	89
3. Uzytkowanie zgodne z przeznaczeniem	82	8.1 Czyszczenie filtra.....	89
4. Ostrzezenia i uwagi dotyczace bezpiec-	83	8.2 Czyszczenie obudowy.....	90
zeństwa	83	8.3 Przechowywanie.....	90
5. Opis urzadzenia	85	9. Akcesoria i czesci zamienne	90
6. Pierwsze uruchomienie.....	87	10. Postepowanie w przypadku	90
6.1 Wyjmowanie oczyszczacza powietrza	87	problemow	90
6.2 Ustawianie oczyszczacza powietrza ...	87	11. Utylizacja.....	91
7. Zastosowanie.....	87	12. Dane techniczne	91
7.1 Wlaczanie oczyszczacza powietrza ...	87	13. Gwarancja/serwis.....	91
7.2 Wybór prędkości wentylatora	87		
7.3 Funkcja minutnika	88		













1. Zawartość opakowania

Zestaw należy sprawdzić pod kątem zewnętrznych uszkodzeń kartonowego opakowania oraz kompletności zawartości. Przed użyciem należy się upewnić, że urządzenie i akcesoria nie wykazują żadnych widocznych uszkodzeń, a wszystkie elementy opakowania zostały usunięte. W razie wątpliwości należy zaprzestać używania urządzenia i zwrócić się do sprzedawcy lub napisać na podany adres działu obsługi klienta.

- 1 x oczyszczacz powietrza
- 1 x filtr (filtr wstępny / filtr HEPA klasy H 13 / węgiel aktywny)
- 1 x niniejsza instrukcja obsługi

2. Objasnienie symboli

Na urządzeniu, w instrukcji obsługi, na opakowaniu i tabliczce znamionowej urządzenia zastosowano następujące symbole:

	OSTRZEŻENIE Ostrzeżenie przed niebezpieczeństwem utraty zdrowia lub odniesienia obrażeń ciała.		Producent
	Uwaga Wskazówki bezpieczeństwa odnoszące się do możliwości uszkodzenia urządzenia/akcesoriów.		Oznaczenie CE Niniejszy produkt spełnia wymagania obowiązujących dyrektyw europejskich i krajowych.
	Informacje o produkcie Sygnalizuje ważne informacje.		Oznaczenie zgodności z wymogami w Wielkiej Brytanii
	Oddzielić produkt i elementy opakowania i zutylizować je zgodnie z lokalnymi przepisami.		Oznakowanie identyfikujące materiał opakowaniowy. A = skrót nazwy materiału, B = numer materiału: 1-7 = tworzywa sztuczne, 20-22 = papier i tektura
	Należy przeczytać instrukcję.		Produkty spełniają wymogi przepisów technicznych obowiązujących w Euroazjatyckiej Unii Gospodarczej.
	Baterii nie wolno utylizować wraz z innymi odpadami domowymi		Urządzenie posiada podwójną izolację ochronną i jest zgodne tym samym z klasą ochronności II.
	Tylko do użytku wewnętrznego		Symbol importera

3. Użytkowanie zgodne z przeznaczeniem

Ten oczyszczacz powietrza jest przeznaczony wyłącznie do oczyszczania powietrza wewnątrz pomieszczeń. Urządzenie należy stosować tylko w celu, dla którego zostało zaprojektowane, i w sposób określony w niniejszej instrukcji obsługi. Nieprawidłowe użycie może być niebezpieczne. Każde inne użycie, niezalecane przez producenta, może spowodować pożar, porażenie prądem elektrycznym lub obrażenia ciała. Producent nie ponosi odpowiedzialności za szkody wynikłe z nieprawidłowego bądź lekkomyślnego użycia.

OSTRZEŻENIE

Osobom, które cierpią na ciężką chorobę dróg oddechowych lub płuc zaleca się skonsultowanie się z lekarzem przed rozpoczęciem korzystania z urządzenia.

4. Ostrzeżenia i uwagi dotyczące bezpieczeństwa

Należy dokładnie przeczytać wskazówki! Nieprzestrzeganie poniższych wskazówek może doprowadzić do obrażeń ciała i szkód materialnych.

OSTRZEŻENIE

Opakowanie należy przechowywać w miejscu niedostępnym dla dzieci. Istnieje ryzyko uduszenia.

Porażenie prądem elektrycznym

OSTRZEŻENIE

Z tego oczyszczacza powietrza należy korzystać ostrożnie, tak jak z każdego urządzenia elektrycznego, aby uniknąć porażenia prądem elektrycznym.

- Nie należy używać urządzenia w przypadku widocznych uszkodzeń urządzenia lub akcesoriów (na przykład, gdy kabel lub wtyczka są uszkodzone, gdy wentylator silnika nie obraca się, gdy urządzenie nie działa prawidłowo lub gdy urządzenie zostało upuszczone lub uszkodzone w jakikolwiek sposób. W tym przypadku należy się skontaktować z działem obsługi klienta).
- Urządzenie należy eksploatować tylko przy napięciu sieciowym podanym na urządzeniu (tabliczka znamionowa znajduje się z tyłu urządzenia).
- Nie należy używać urządzenia podczas burzy z piorunami.
- W razie uszkodzeń lub niewłaściwego działania urządzenie należy natychmiast wyłączyć i odłączyć od zasilania.
- Wyciągając wtyczkę sieciową z gniazdka, nie wolno ciągnąć za kabel ani za urządzenie.
- Nie wolno trzymać ani przenosić urządzenia za kabel zasilania. Zachować odległość pomiędzy kablem i ciepłymi powierzchniami.
- Przed wyjęciem wtyczki z gniazdka należy zawsze wyłączyć urządzenie.
- Nie należy wyjmować wtyczki mokrymi lub wilgotnymi rękami.
- Urządzenie należy podłączyć bezpośrednio do odpowiedniego gniazdka elektrycznego, aby uniknąć ryzyka pożaru lub porażenia prądem.
- W celu ochrony przed zagrożeniami elektrycznym NIE wolno zanurzać urządzenia w wodzie ani innych płynach. Nie używać w pobliżu wody.
- Dzieci nie potrafią ocenić ryzyka związanego z używaniem sprzętu elektrycznego. Dlatego należy zawsze nadzorować dzieci przebywające w pobliżu urządzenia.
- Zawsze należy odłączyć oczyszczacz powietrza przed jego przeniesieniem, otwarciem dolnej części obudowy, wymianą lub czyszczeniem filtrów lub gdy oczyszczacz powietrza ma nie być używany.
- Nie wkładać żadnych przedmiotów do otworów urządzenia ani pomiędzy obracające się części. Zadbaj o to, aby części ruchome mogły się swobodnie poruszać. Nie wolno dopuszczać do tego, aby do otworów urządzenia wpadały przedmioty.
- Nie używać urządzenia na wolnym powietrzu.
- Nigdy nie należy blokować otworów wentylacyjnych bądź kratek/wylotów ani umieszczać urządzenia na miękkiej powierzchni, takiej jak łóżko lub kanapa, ponieważ może to spowodować przewrócenie się urządzenia i zablokowanie wlotu lub wylotu powietrza.
- Nie umieszczać żadnych przedmiotów na urządzeniu.
- NIE przeprowadzać kabla pod dywanem.
- Nie przykrywać kabla dywanami, bieżnikami itp.
- Nie przeprowadzać kabla pod meblami ani urządzeniami.
- Nie przeprowadzać kabla w miejscach o dużym natężeniu ruchu.
- Kabel należy układać tak, aby nie stwarzał zagrożenia potknięciem.
- NIE próbować naprawiać ani regulować funkcji elektrycznych lub mechanicznych tego urządzenia. W przeciwnym razie gwarancja zostanie unieważniona. Wewnątrz urządzenia nie ma części przeznaczonych do konserwowania przez użytkownika. Wszelkie prace konserwacyjne mogą być wykonywane wyłącznie przez wykwalifikowany personel.
- Aby zmniejszyć ryzyko pożaru lub porażenia elektrycznego, nie należy używać tego urządzenia z półprzewodnikowym regulatorem prędkości obrotowej.
- Należy pamiętać, aby otwory urządzenia i przewód sieciowy nie miały kontaktu z wodą, parą ani innymi cieczami.

- W żadnym wypadku nie wolno sięgać po urządzenie, które wpadło do wody. Należy natychmiast wyjąć wtyczkę z gniazda.

Zagrożenie pożarowe

⚠ OSTRZEŻENIE

W przypadku użycia niezgodnego z przeznaczeniem lub nieprzestrzegania niniejszej instrukcji obsługi może dojść do zagrożenia pożarowego!

- Nigdy nie należy używać urządzenia pod przykryciem, takim jak koc, poduszka itp.
- Nie używać urządzenia w pobliżu benzyny lub innych materiałów łatwopalnych.
- Aby zmniejszyć ryzyko pożaru, nie należy umieszczać kabla w pobliżu rejestrów ciepła, grzejników, pieców lub nagrzewnic.
- Nie należy używać urządzenia w pobliżu palnych lub wybuchowych mieszanek gazów.
- Urządzenie należy trzymać z dala od źródeł ciepła, aby uniknąć stopienia się jego obudowy, co stworzyłoby zagrożenie pożarem.

Naprawa

⚠ OSTRZEŻENIE

- Naprawy urządzeń elektrycznych mogą być wykonywane wyłącznie przez specjalistów. Nieodpowiednio przeprowadzona naprawa może spowodować poważne zagrożenia dla użytkownika. Naprawy należy zlecać serwisowi lub autoryzowanemu dystrybutorowi.
- Nie wolno otwierać jednostki wentylatora.

Obsługa

⚠ UWAGA

- Po każdym użyciu i przed każdym czyszczeniem, należy wyłączyć urządzenie oraz odłączyć je od gniazdka elektrycznego.
- Nie należy stawiać żadnych przedmiotów na urządzeniu.
- Należy chronić urządzenie przed wysoką temperaturą.
- Należy chronić urządzenie przed promieniami słonecznymi, uderzeniem oraz upadkiem.
- Nie potrząsać urządzeniem.
- Umieścić urządzenie na twardej, poziomej i suchej powierzchni.
- Ułożyć kabel tak, aby nie można było się o niego potknąć.

5. Opis urządzenia

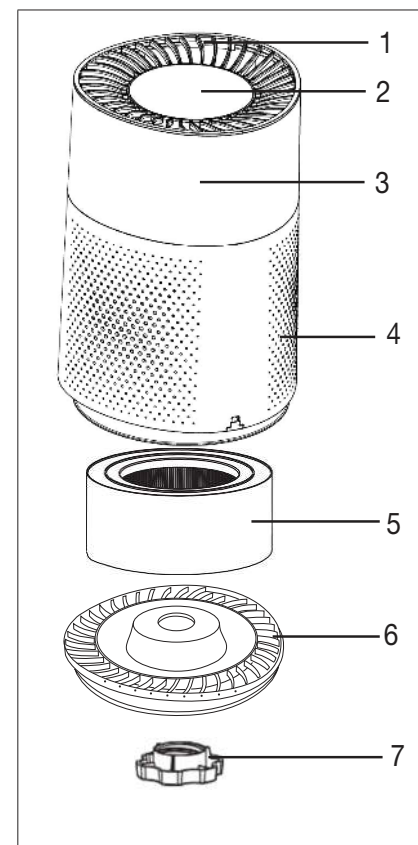

1. Wylot powietrza

2. Panel obsługi

3. Obudowa

4. Wlot powietrza

5. Filtr (filtr wstępny/filtr HEPA H 13/węgiel aktywny)

Filtr wstępny: Odfiltrowuje grubszy kurz i zabrudzenia, np. włosy

Filtr HEPA H 13: Filtruje cząsteczki takie jak bakterie, wirusy, roztocza, pyłki i drobny pył.

Węgiel aktywny: Przeciwno szkodliwym gazom i nieprzyjemnym zapachom

6. Dno obudowy

7. Blokada obrotowa do wymiany filtra

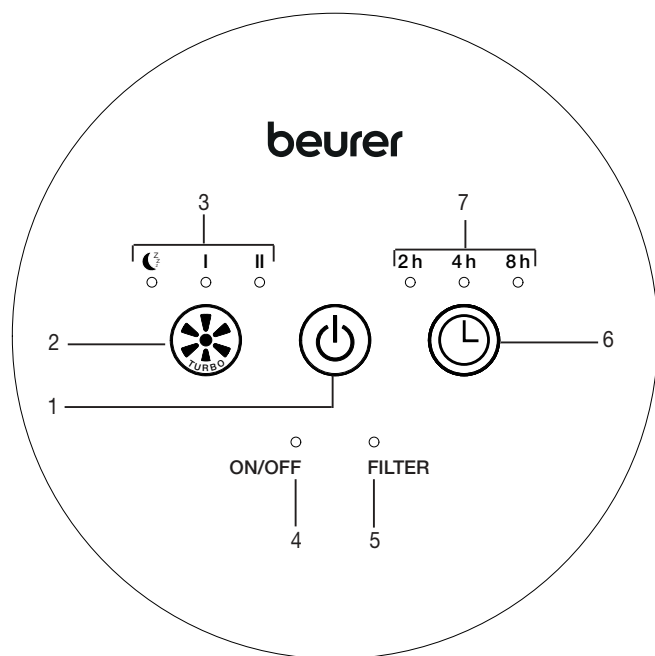

<p>1 Przycisk WŁ./WYŁ. Włączanie/wyłączanie urządzenia</p>	<p>5 Wyświetlacz FILTRA Wskaźnik FILTR zapala się automatycznie po 4260 godzinach pracy, co wskazuje na konieczność wymiany filtra.</p>
<p>2 Przycisk PRĘDKOŚCI WENTYLATORA Służy do regulacji prędkości obrotowej wentylatora.</p>	<p>6 Przycisk MINUTNIKA Służy do włączania i wybierania minutnika.</p>
<p>3 Przycisk PRĘDKOŚCI WENTYLATORA I = niska prędkość wentylatora II = wysoka prędkość wentylatora I i II = tryb turbo ☾ = tryb nocny</p>	<p>7 Wskazanie MINUTNIKA 2h = 2 godziny czasu minutnika 4h = 4 godziny czasu minutnika 8h = 8 godzin czasu minutnika</p>
<p>4 Wskaźnik WŁ./WYŁ. Jeśli świeci wskaźnik WŁ./WYŁ., oczyszczacz powietrza jest włączony.</p>	

6. Pierwsze uruchomienie

6.1 Wymywanie oczyszczacza powietrza

1. Otworzyć kartonowe opakowanie.
2. Pozostawić zamknięty worek foliowy i wyjąć urządzenie do góry.
3. Zdjąć wszystkie folie. Wyciągnąć filtr kombinowany z urządzenia (patrz rozdział „wymiana filtra”) i wyjąć go z folii. Następnie umieścić filtr kombinowany w urządzeniu.
4. Sprawdzić, czy urządzenie, wtyczka sieciowa i kabel nie są uszkodzone.

6.2 Ustawianie oczyszczacza powietrza

1. Proszę ustawić oczyszczacz powietrza na płaskim i twardym podłożu, aby uniknąć wibracji i hałasu.

⚠ UWAGA

Aby zmienić położenie oczyszczacza powietrza, należy go przenosić wyłącznie obiema rękami w pozycji pionowej.

2. Zapewnić ok. 30 cm wolnej przestrzeni wokół urządzenia.
3. Należy pamiętać, że otwór wlotowy ani wylotowy powietrza nie może być zakryty.

7. Zastosowanie

7.1 Włączanie oczyszczacza powietrza ⏻

1. Należy przestrzegać instrukcji podanych w punkcie „Pierwsze uruchomienie”.
2. Włożyć wtyczkę do gniazda zasilania. Ułożyć kabel tak, aby nie można było się o niego potknąć.
3. Aby włączyć oczyszczacz powietrza, należy nacisnąć przycisk WŁ./WYŁ. ⏻.

ⓘ Wskazówka

Podczas pierwszego uruchamiania oczyszczacz powietrza pracuje na poziomie I.

7.2 Wybór prędkości wentylatora ⚙️

Oczyszczacz powietrza posiada trzy stałe prędkości wentylatora (poziom I / poziom II / tryb nocny) oraz 15-minutowy tryb turbo.

Poziom I

Wentylator oczyszczacza powietrza pracuje na niskim poziomie.

Poziom II

Wentylator oczyszczacza powietrza pracuje na wysokim poziomie.



Tryb turbo

W trybie turbo wentylator oczyszczacza powietrza pracuje na najwyższych obrotach przez 15 minut. Na wyświetlaczu zaczną się świecić symbole I i II. Po upływie 15 minut oczyszczacz powietrza automatycznie przełączy się na poziom I.

Tryb nocny



W trybie nocnym wentylator oczyszczacza powietrza pracuje wyjątkowo cicho na najniższym poziomie. Po 5 sekundach gaśnie podświetlenie wyświetlacza. Aby wyjść z trybu nocnego, należy nacisnąć dowolny przycisk. Wentylator dalej pracuje na poziomie I.

1 naciśnięcie przycisku WŁ./WYŁ. ⏻	= Oczyszczacz powietrza włącza się i zaczyna pracować na poziomie I
1 naciśnięcie przycisku prędkości wentylatora ⚙️	= Oczyszczacz powietrza przełącza się na poziom II
2 naciśnięcia przycisk prędkości wentylatora ⚙️	= Oczyszczacz powietrza przełącza się do trybu turbo

3 naciśnięcia przycisk prędkości wentylatora 	= Oczyszczacz powietrza przełącza się na tryb nocny
4 naciśnięcia przycisk prędkości wentylatora 	= Oczyszczacz powietrza ponownie przełącza się na poziom I

7.3 Funkcja minutnika



Oczyszczacz powietrza posiada funkcję minutnika, dzięki której można ustalić, po ilu godzinach urządzenie powinno się samoczynnie wyłączyć. Oczyszczacz powietrza posiada trzy opcje ustawiania minutnika: 2h (dwie godziny), 4h (cztery godziny) i 8h (osiem godzin). Po upływie ustawionego czasu następuje automatyczne wyłączenie na wszystkich poziomach prędkości wentylatora.

- Aby zmieniać poszczególne ustawienia minutnika, należy nacisnąć przycisk MINUTNIK . Na wyświetlaczu MINUTNIKA zaświeci się aktualnie ustawiony czas MINUTNIKA (2h, 4h lub 8h). Oczyszczacz powietrza wyłączy się automatycznie po upływie ustawionego czasu.
- Aby wyłączyć minutnik, należy naciskać przycisk MINUTNIKA , aż zgaśnie światło nad przyciskiem Minutnik. Oczyszczacz powietrza pracuje teraz stale.

7.4 Wymiana filtra

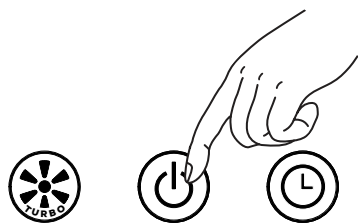
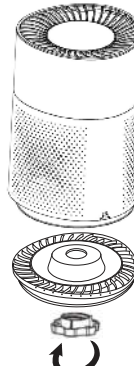
Trójwarstwowy filtr należy wymienić na nowy po 4260 godzinach pracy urządzenia. Po 4260 godzinach pracy wskaźnik FILTR świeci na czerwono w sposób ciągły. Aby wymienić filtr, należy wykonać następujące czynności:

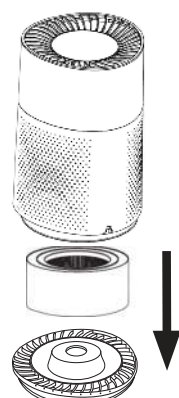
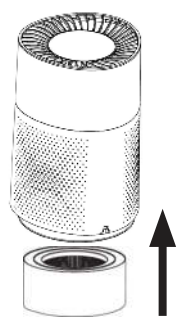
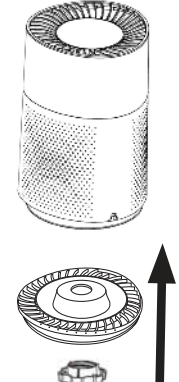
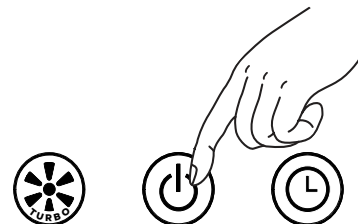
 <p>1. Nacisnąć przycisk WŁ/WYŁ., aby wyłączyć oczyszczacz powietrza. Odłączyć oczyszczacz powietrza od gniazdka.</p>	 <p>2. Odkręcić dużą blokadę obrotową na spodzie urządzenia.</p>
--	--

 <p>3. Teraz można zdjąć w dół filtr i dno obudowy.</p>	 <p>4. Włożyć nowy filtr.</p>
 <p>5. Założyć z powrotem dno obudowy i mocno dokręcić blokadę obrotową na spodzie urządzenia.</p>	 <p>6. Nacisnąć i przytrzymać wciśnięty przycisk WŁ./WYŁ. na włączonym oczyszczaczu powietrza przez 20 sekund, aż zgaśnie czerwony wskaźnik FILTR.</p>
<p> Przed dokręceniem blokady obrotowej upewnić się, że dno obudowy jest prawidłowo połączone z obudową, wykorzystując wgłębienia.</p> <p> Jeśli filtr kombinowany ma być wymieniany w ustalonym, spersonalizowanym rytmie czasu (np. co 6 miesięcy), na naklejce na jego górnej krawędzi można wpisać datę.</p>	

8. Czyszczenie i konserwacja

OSTRZEŻENIE

Przed czyszczeniem upewnić się, że wtyczka sieciowa oczyszczacza powietrza jest wyjęta z gniazdka!

8.1 Czyszczenie filtra

Regularne czyszczenie filtra (raz w miesiącu) to warunek higienicznej i bezusterkowej pracy urządzenia. Oczyszczyć zewnętrzne powierzchnie filtra odkurzaczem z końcówką szczotkową lub suchą szmatką.



UWAGA

Filtr trójwarstwowy powinien być wymieniany po 4260 godzinach pracy (patrz rozdział „Wymiana filtra”). Nie można myć filtra trójwarstwowego.

8.2 Czyszczenie obudowy

Obudowę oczyszczacza powietrza należy czyścić ściereczką lekko zwilżoną wodą lub delikatnym roztworem czyszczącym. Nie używać rozpuszczalników albo innych agresywnych środków czyszczących/szorujących ani alkoholu, ponieważ mogłyby one uszkodzić powierzchnię.

8.3 Przechowywanie

Jeśli urządzenie ma nie być używane przez dłuższy czas, należy je przechowywać w oryginalnym opakowaniu w suchym miejscu. Nie należy kłaść innych przedmiotów na opakowaniu.

9. Akcesoria i części zamienne

Aby zakupić akcesoria i części zamienne, należy odwiedzić stronę www.beurer.com lub skontaktować się z odpowiednim serwisem (zgodnie z listą adresów serwisowych) w swoim kraju. Akcesoria i części zamienne są także dostępne w handlu.

Nazwa	Nr artykułu lub nr katalogowy
Filtr (filtr wstępny / filtr HEPA klasy H13 / węgiel aktywny)	680.07

10. Postępowanie w przypadku problemów

Problem	Możliwa przyczyna	Rozwiązanie
Nie można włączyć oczyszczacza powietrza.	Dno obudowy nie jest prawidłowo zamontowane.	Sprawdzić, czy dno obudowy jest prawidłowo zamontowane.
	Filtr trójwarstwowy nie jest w ogóle założony lub jest założony nieprawidłowo.	Upewnić się, czy filtr trójwarstwowy jest założony prawidłowo.
	Zasilacz nie jest podłączony do gniazdka.	Włożyć wtyczkę zasilacza do odpowiedniego gniazdka.
Niedostateczny przepływ powietrza	Filtr jest zabrudzony.	Wyczyścić filtr (patrz rozdział „Czyszczenie i pielęgnacja”).
	Wlot/wylot powietrza jest zablokowany.	Upewnić się, czy wlot/wylot powietrza nie jest zablokowany.
Oczyszczacz powietrza pracuje bardzo głośno.	We wlocie/wylocie powietrza znajduje się ciało obce.	Usunąć ciało obce z wlotu/wylotu powietrza.
	Filtr powietrza jest zatkany.	Wyczyścić filtr (patrz rozdział „Czyszczenie i pielęgnacja”).
	Filtr założono nieprawidłowo.	Założyć filtr prawidłowo.
	Oczyszczacz powietrza ustawiono na nierównej powierzchni.	Ustawić oczyszczacz powietrza na równej powierzchni.

11. Utylizacja

W związku z wymogami w zakresie ochrony środowiska po zakończeniu eksploatacji urządzenia nie wolno wyrzucać wraz z odpadami domowymi. Należy je oddać do utylizacji w odpowiednim punkcie zbiórki odpadów w swoim kraju. Przy utylizacji materiałów należy przestrzegać lokalnych przepisów. Urządzenie należy zutylizować zgodnie z dyrektywą WE o zużytych urządzeniach elektrycznych i elektronicznych – WEEE (Waste Electrical and Electronic Equipment). Wszelkie pytania kierować do lokalnego urzędu odpowiedzialnego za utylizację odpadów. Informacje na temat punktów odbioru używanych urządzeń można uzyskać w lokalnym urzędzie gminy lub miasta, w zakładach oczyszczania lub od przedstawiciela handlowego. Wyrzucić filtr do osobnego worka jednorazowego. Po zakończeniu należy dokładnie umyć ręce. Należy postępować zgodnie z zaleceniami lokalnych władz sanitarnych dotyczącymi obchodzenia się z potencjalnie zakażonymi powierzchniami.



Zużyty sprzęt może mieć szkodliwy wpływ na środowisko i zdrowie ludzi z uwagi na potencjalną zawartość niebezpiecznych substancji, mieszanin oraz części składowych. Gospodarstwo domowe spełnia ważną rolę w przyczynianiu się do ponownego użycia i odzysku surowców wtórnych, w tym recyklingu zużytego sprzętu. Na tym etapie kształtuje się postawy, które wpływają na zachowanie wspólnego dobra jakim jest czyste środowisko naturalne.

12. Dane techniczne

Typ	LR 220
Napięcie sieciowe / Moc	patrz tabliczka znamionowa na urządzeniu
Wymiary (dł. x szer. x wys.)	220 x 220 x 340 mm
Masa	3,1 kg
Zastosowanie w pomieszczeniach o powierzchni	do 37 m ² (NRCC 54013-2011)
Głośność	Tryb nocny: < 32 dB; Turbo: ok. 55 dB
Dopusz. warunki eksploatacji	Od +5°C do +40°C, ≤90% wilgotności względnej powietrza (bez kondensacji)
Klasa ochronności	Klasa ochronności II / <input type="checkbox"/>

13. Gwarancja/serwis

Szczegółowe informacje na temat gwarancji i jej warunków znajdują się w załączonej ulotce gwarancyjnej.



Beurer GmbH • Söflinger Str. 218 • 89077 Ulm, Germany
www.beurer.com • www.beurer-gesundheitsratgeber.com • www.beurer-healthguide.com



BEURER UK Ltd.
Suite 16, Stonecross Place, Stonecross Lane North,
WA3 2SH
Lowton, United Kingdom

